

CONTACT US FIRST BEFORE MAKING ANY RETURNS TO THE RETAILER.

Visit [sauder.com/service](https://www.sauder.com/service) to order replacement parts, view video assembly tips, or chat with a live rep.
Prefer the phone? Call or Text 800.445.1527.

Customer Service is available Monday-Friday - 8:30 a.m. to 5:00 p.m. ET (except holidays)

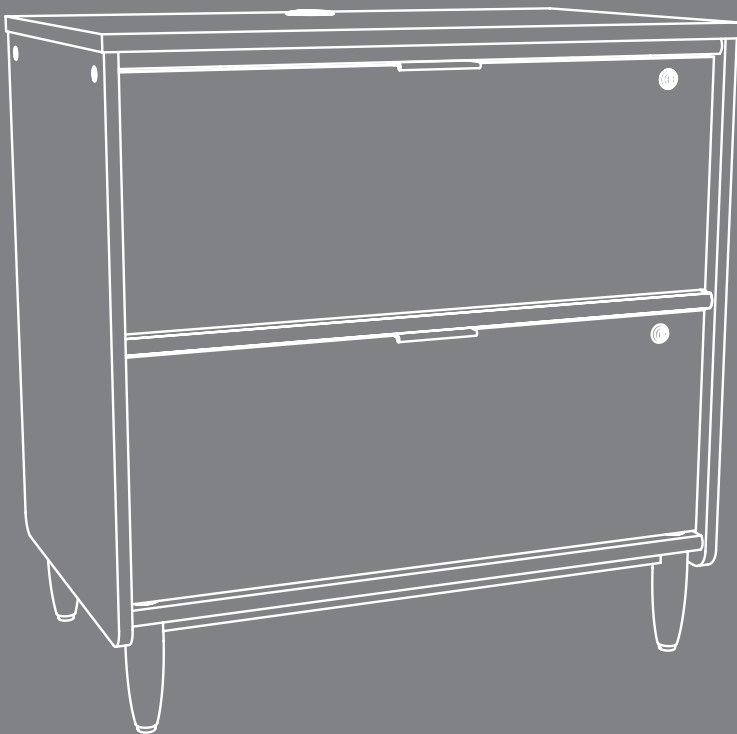

Congratulations. You
are now an adult.

Lateral File

Clifford Place Collection | **Model 421114**



Scan to rate and review
your piece at **Sauder.com**
Your opinion matters!



NOTE: THIS INSTRUCTION
BOOKLET CONTAINS **IMPORTANT**
SAFETY INFORMATION.

PLEASE READ AND KEEP FOR
FUTURE REFERENCE.

English pg 1-24
Français pg 25-28
Español pg 29-32

Lot # **547041**
Purchased: _____

04/27/20

Table of Contents

Assembly Tools Required

Part Identification	3
Hardware Identification	4
Assembly Steps	5-24
Français	25-28
Español	29-32
Safety	33-34
Warranty	35

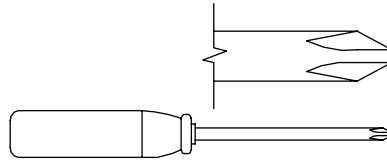

No. 2 Phillips Screwdriver
Tip Shown Actual Size

Part Identification

Now you know
our ABCs.

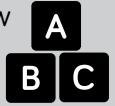

⚠ While not all parts are labeled, some of the parts will have a label or an inked letter on the edge to help distinguish similar parts from each other. Use this part identification to help identify similar parts.

A	RIGHT END (1)	G	LOWER BACK (1)	M	DRAWER BOTTOM (2)
B	LEFT END (1)	H	BOTTOM (1)	N	DRAWER BRACE (2)
C	TOP (1)	I	BOTTOM MOLDING (2)	O	DRAWER FRONT (2)
D	TOP MOLDING (1)	J	LEFT DRAWER SIDE (2)	P	FOOT (4)
E	UPPER BACK (1)	K	DRAWER BACK (2)		
F	BRACE (1)	L	RIGHT DRAWER SIDE (2)		

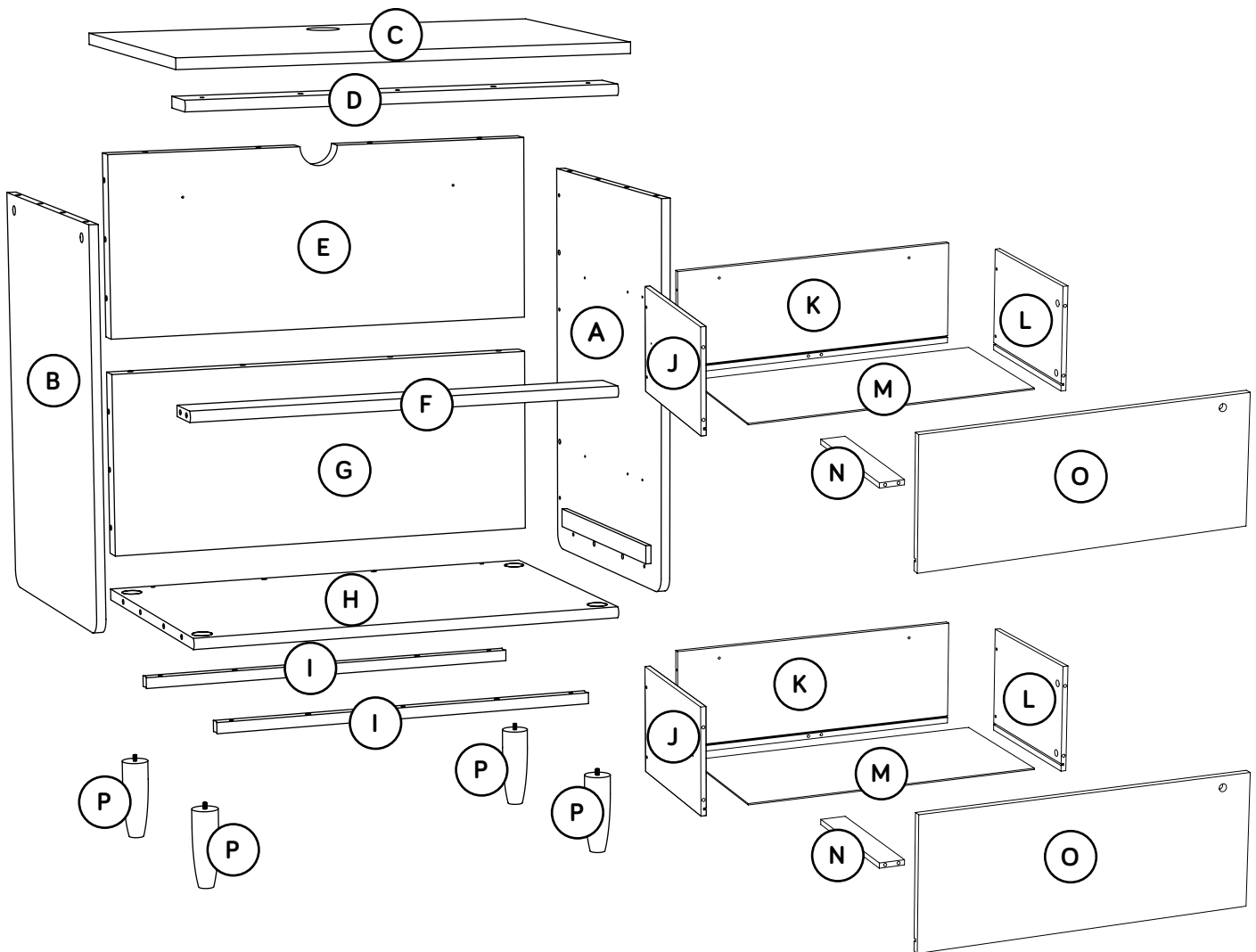

Hardware Identification

† Screws are shown actual size. You may receive extra hardware with your unit.

Q EXTENSION RAIL - 4



R EXTENSION SLIDE - 4



(EXTENSION SET SHOWN SEPARATED)

1 LARGE HIDDEN CAM - 20



2 ANGLED HEAD CAM SCREW - 20

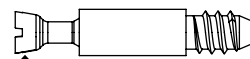

Angled head

3 SMALL HIDDEN CAM - 12

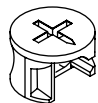

4 STRAIGHT HEAD CAM SCREW - 12



Straight head

5 LONG WOOD DOWEL - 4

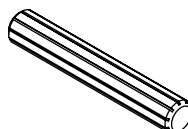

6 WOOD DOWEL - 18

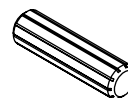

7 SHORT WOOD DOWEL - 6



8 PULL - 2

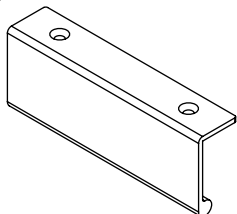

9 GROMMET WITH CAP - 1

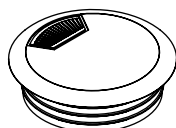

10 FILE HANGER - 4

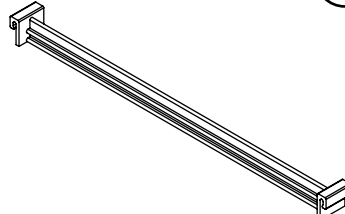

11 SHORT FILE GLIDE - 4

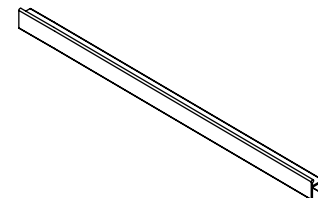

12 LONG FILE GLIDE - 2

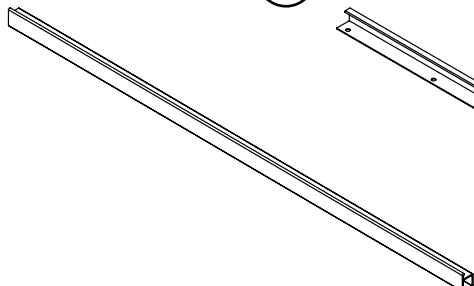

13 NOTCHED FILE GLIDE - 2

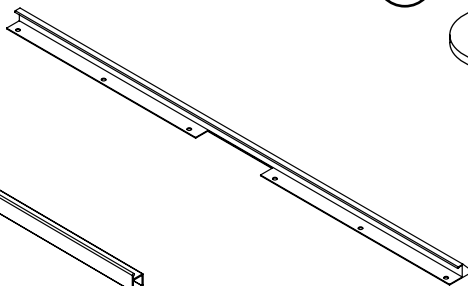

14 WASHER - 4



15 LOCK PACK - 2

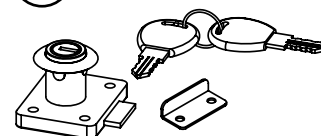

16 ADJUSTABLE GLIDE - 4

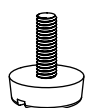

17 ANTI TIP KIT - 2

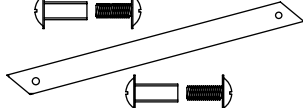

18 HOOK - 4



19 APPLIQUE CARD - 1

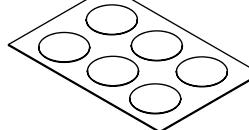

20 LARGE APPLIQUE CARD - 1

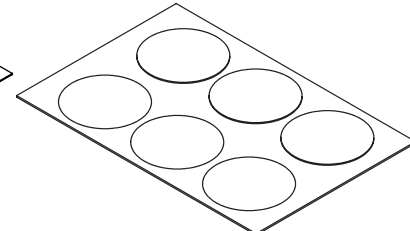

21 BLACK 1-1/2" FLAT HEAD SCREW - 14

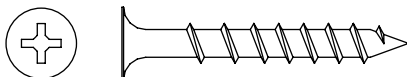

22 BLACK 1-1/8" FLAT HEAD SCREW - 9

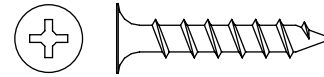

23 SILVER 5/8" FLAT HEAD SCREW - 8



24 SILVER 1/2" FLAT HEAD SCREW - 8

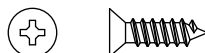

25 BLACK 1/2" PAN HEAD SCREW - 36



Step 1

Look for this icon. It means a video assembly tip is available at www.sauder.com/service/tips
Find the numbered video or scan the QR code.



- ✚ Assemble your unit on a carpeted floor or on the empty carton to avoid scratching your unit or the floor.
- ✚ **NOTE:** If you are attaching the 421116 Hutch to your unit, build the Hutch first.
- ✚ Push twenty HIDDEN CAMS (1) into the ENDS (A and B), BRACE (F), LOWER BACK (G), UPPER BACK (E) and BOTTOM (H).

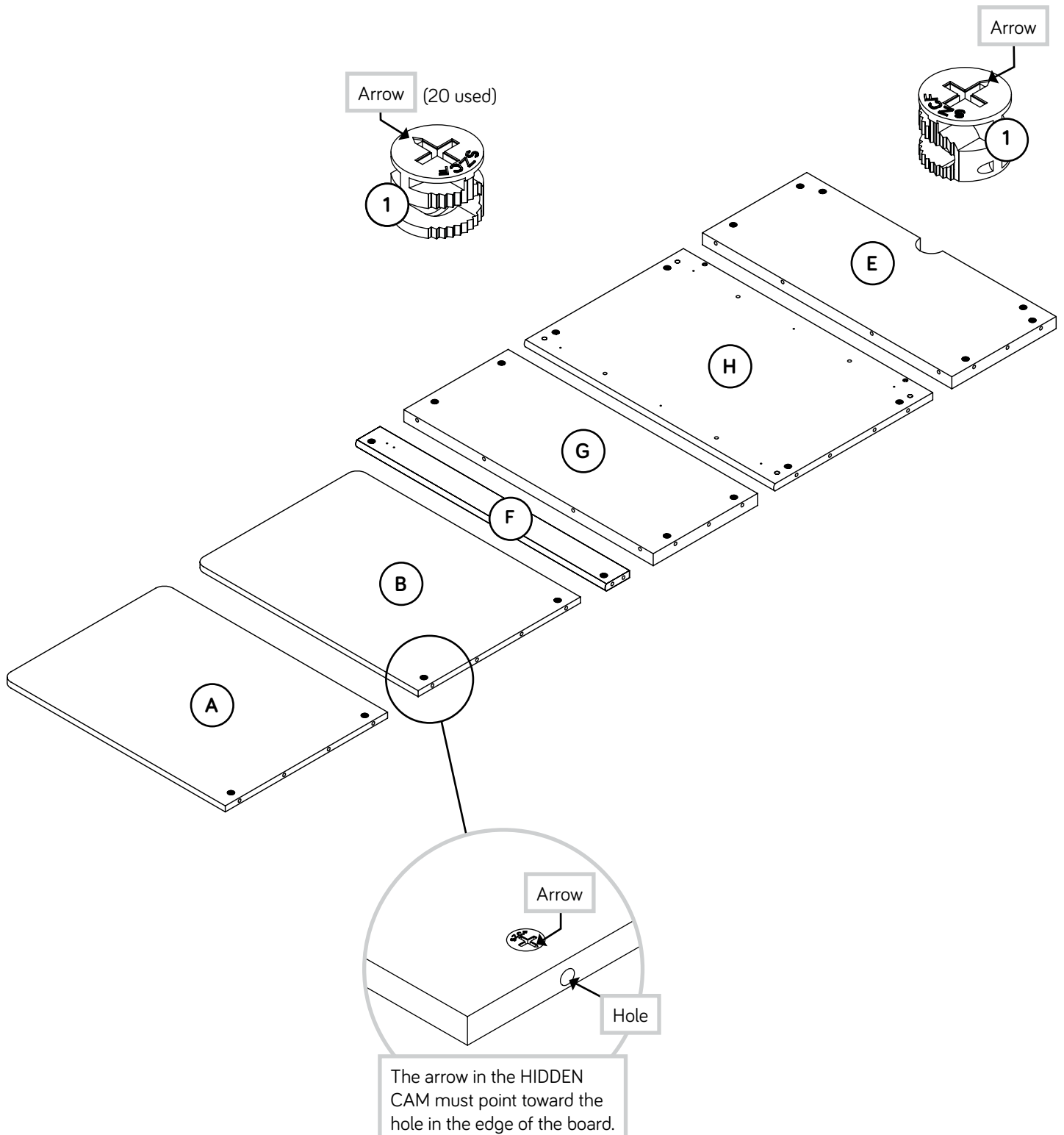

Step 2

- ✚ Peel an applique from the LARGE APPLIQUE CARD (20) and stick one on each large hole in the BOTTOM (H).
- ✚ Flip the BOTTOM (H) over.
- ✚ Turn and tighten four FEET (P) into the threaded holes in the BOTTOM (H).
- ✚ Turn four ADJUSTABLE GLIDES (16) into the threaded holes in the FEET (P).

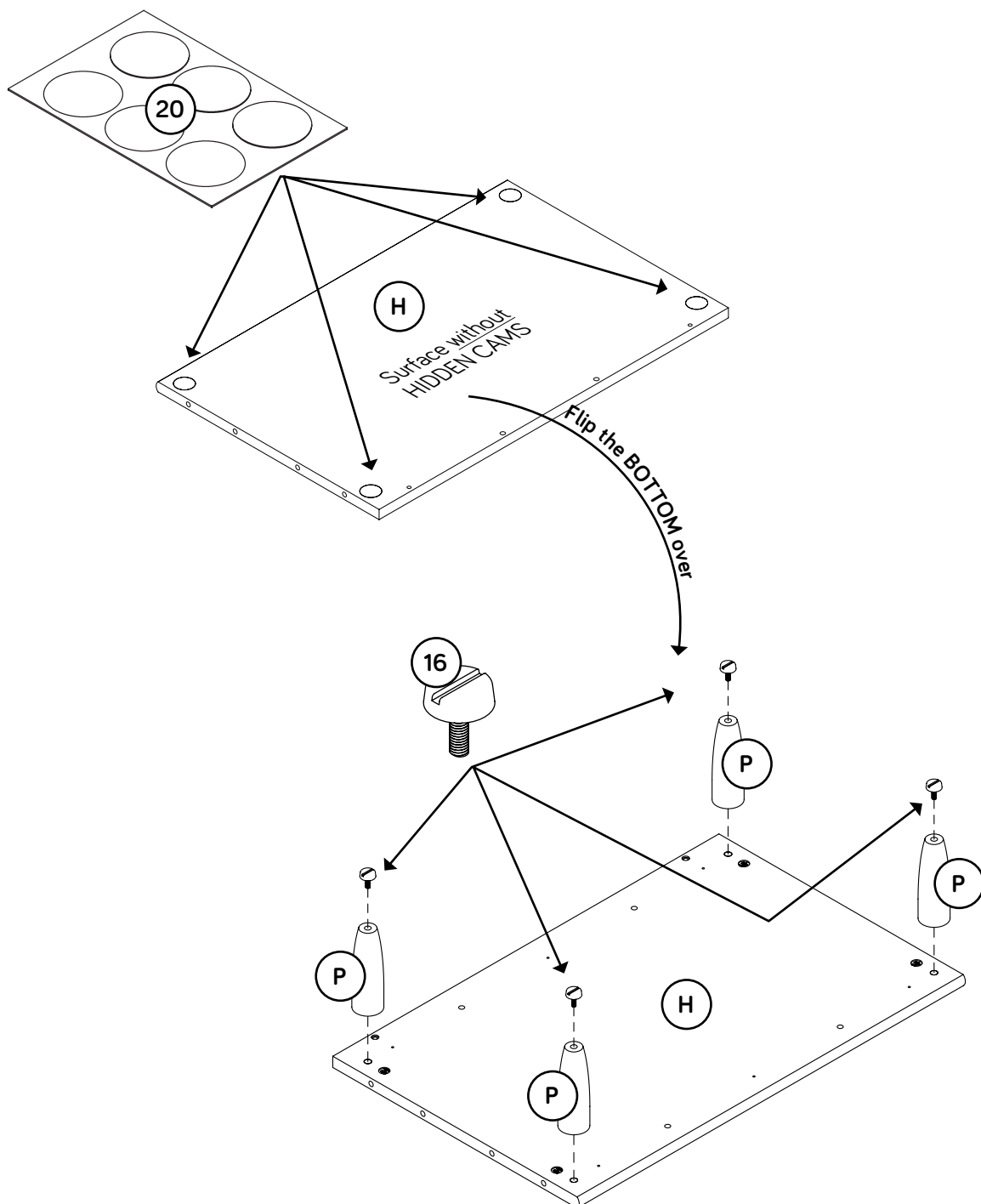

Step 3

- ✚ Insert four SHORT WOODEN DOWELS (7) into the BOTTOM (H).
- ✚ Fasten the BOTTOM MOLDINGS (I) to the BOTTOM (H). Use six BLACK 1-1/8" FLAT HEAD SCREWS (22).
- ✚ NOTE: Be sure the SHORT WOODEN DOWELS insert into the holes in the BOTTOM MOLDINGS.

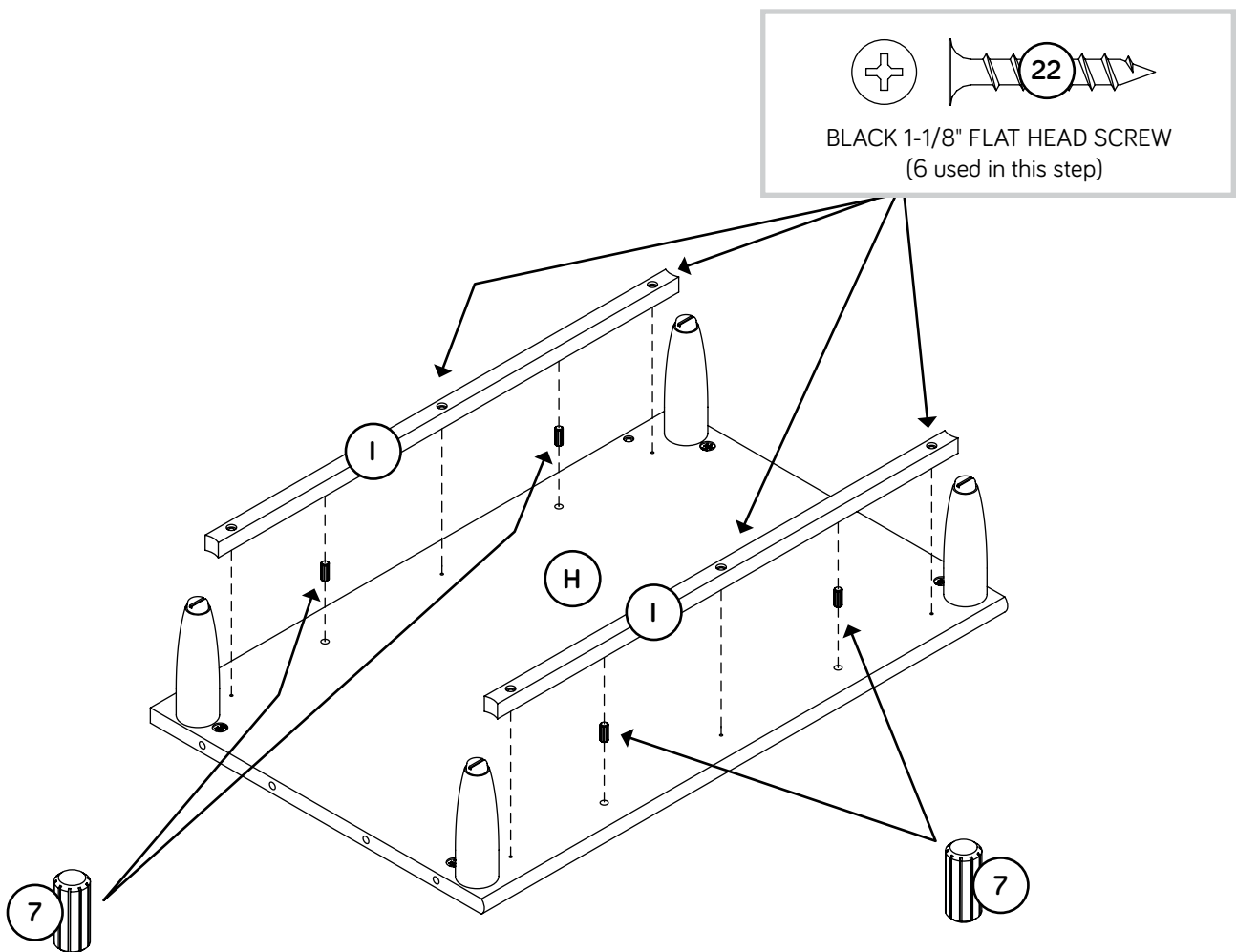

Step 4



Turn twenty ANGLED HEAD CAM SCREWS (2) into the ENDS (A and B) and TOP (C).

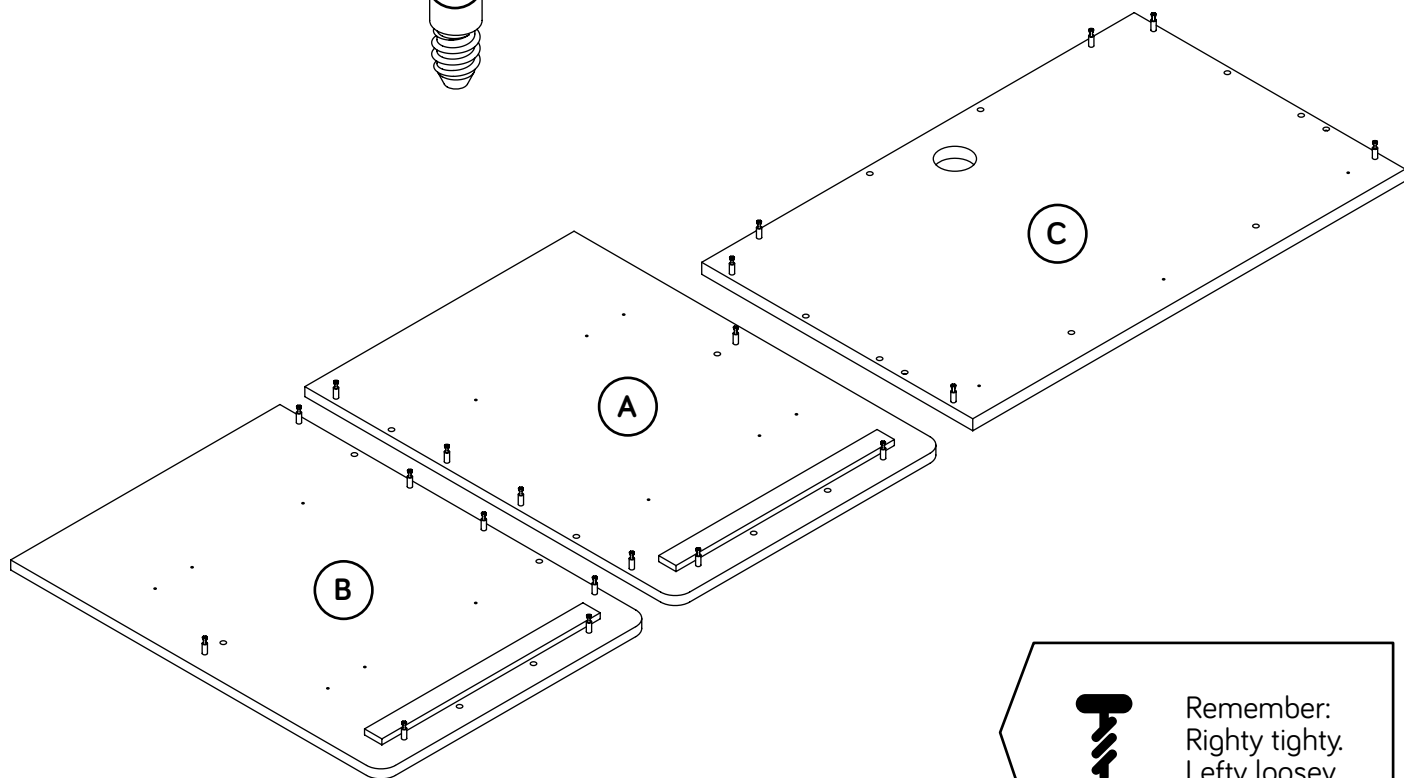
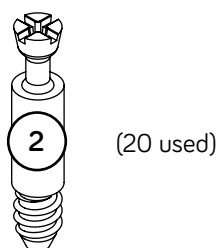
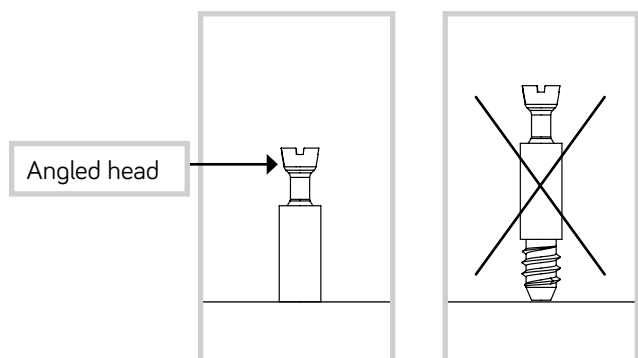

Step 5



- ✦ Separate the EXTENSION SLIDES (R) from the EXTENSION RAILS (Q) as shown in the enlarged diagram below. Be prepared, the parts are greasy.
- ✦ Fasten the EXTENSION RAILS (Q) to the ENDS (A and B). Use twelve BLACK 1/2" PAN HEAD SCREWS (25).
- ✦ **NOTE:** For each EXTENSION RAIL, turn a SCREW into the hole shown in the enlarged diagram. Then, slide the inner cartridge of the EXTENSION RAIL in to find the other holes that lines up with the holes in the ENDS. Turn a SCREW into those holes.
- ✦ **NOTE:** The EXTENSION SLIDES (R) will be used later for the DRAWERS.

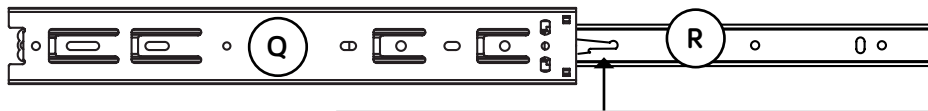

Pull down on the black release lever and pull the SLIDE from the RAIL.

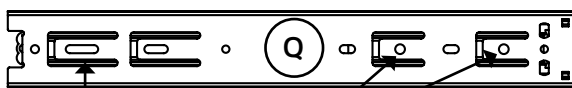

Use these holes.



Open end

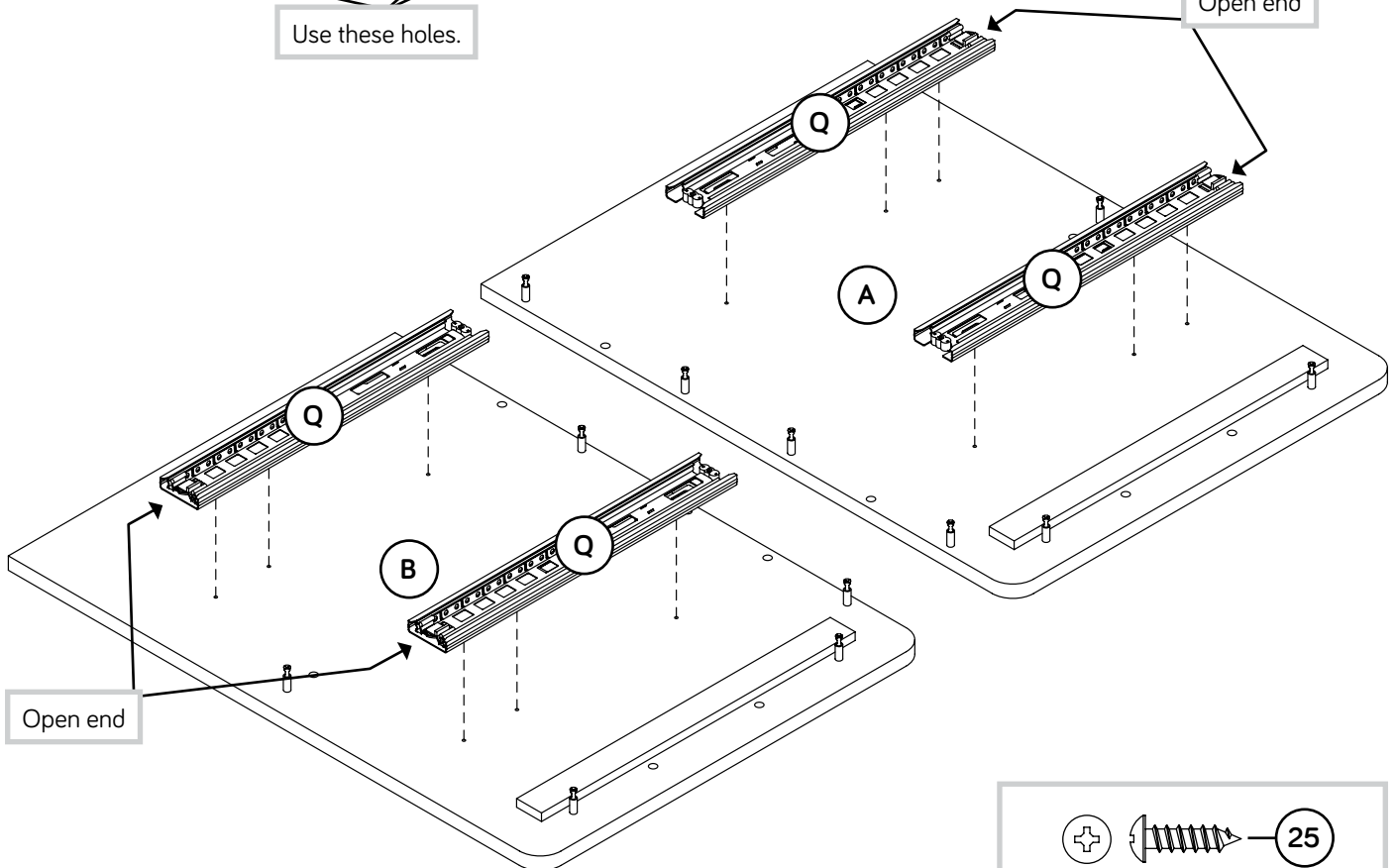

Open end

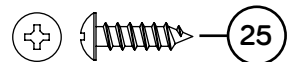

25

BLACK 1/2" PAN HEAD SCREW
(12 used in this step)

Step 6

- ✚ Gather two LOCK BRACKETS from the LOCK PACK (15).
- ✚ Fasten the LOCK BRACKETS to the BRACE (F) and TOP MOLDING (D) as shown. Use four SILVER 1/2" FLAT HEAD SCREWS (24).

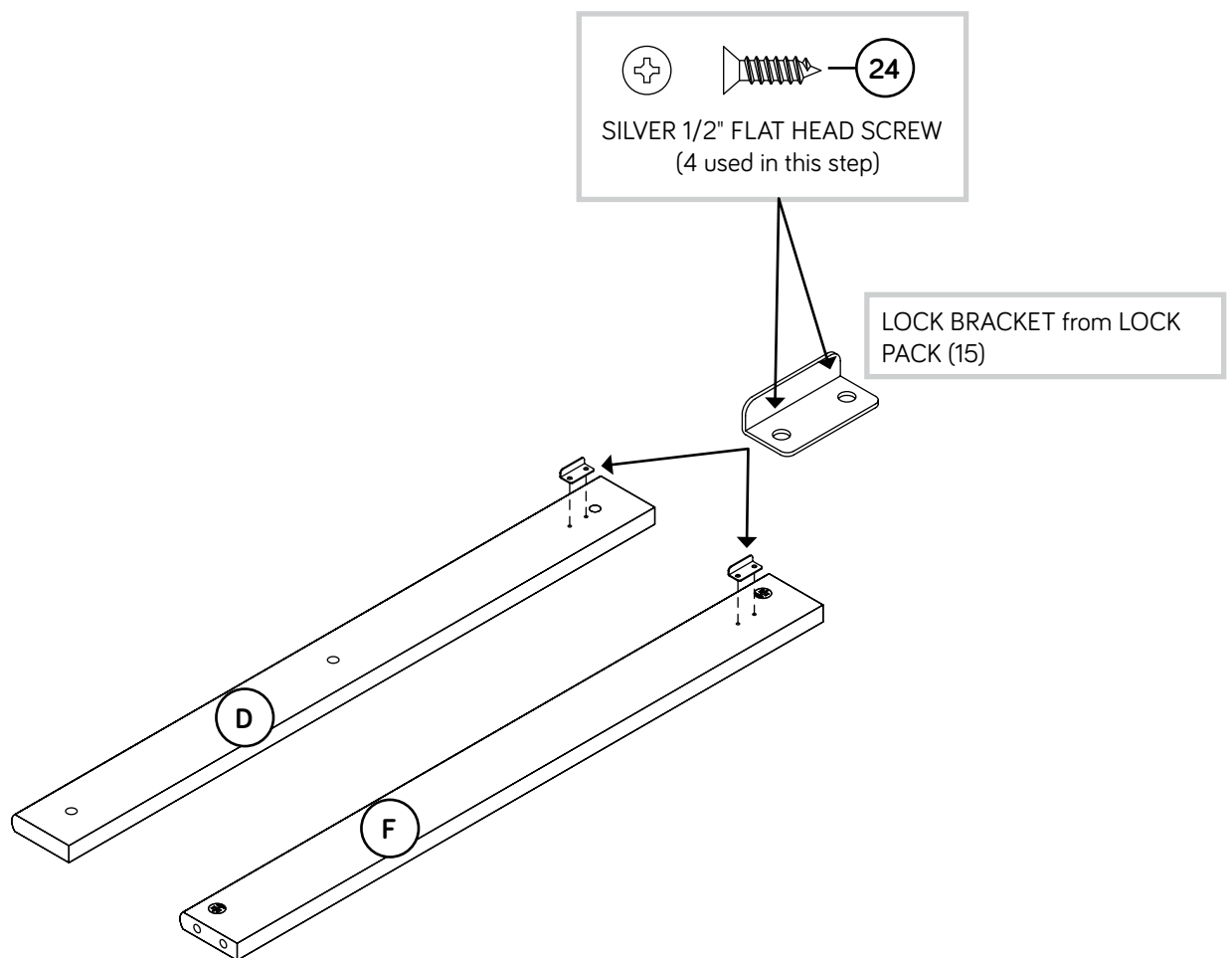

Step 7

- ✚ Turn and tighten four HOOKS (18) into the BACKS (E and G).
- ✚ After the HOOKS are tight, turn them counter clockwise a half revolution or 180 degrees. It is important that these HOOKS are in this position for optimal performance of the ANTI-TIP KIT.
- ✚ Insert four LONG WOOD DOWELS (5) into the LOWER BACK (G).
- ✚ Fasten the UPPER BACK (E) to the LOWER BACK (G) by pushing it over the WOOD DOWELS in the LOWER BACK.

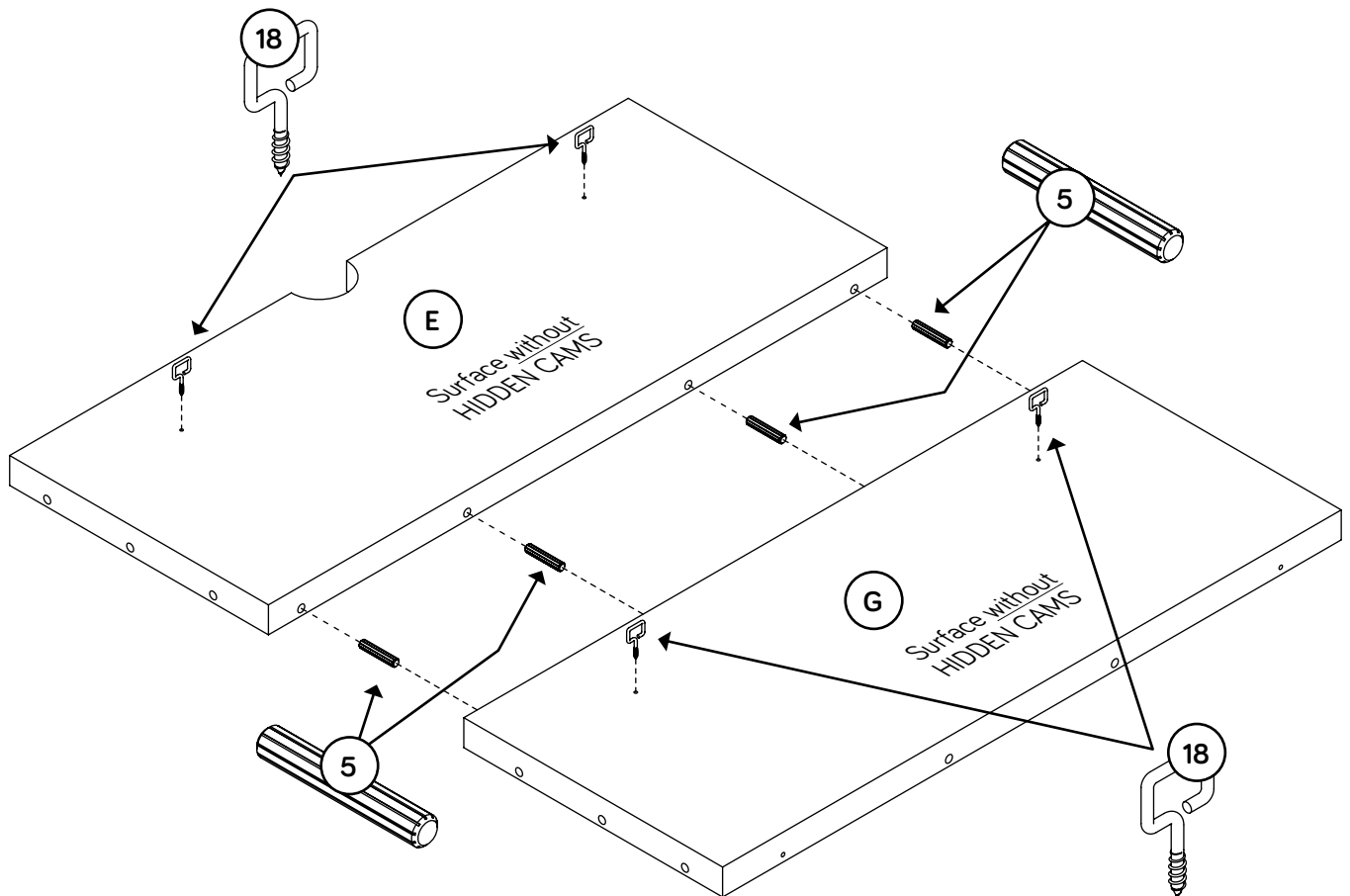

Step 8



- ✚ Insert three WOOD DOWELS (6) into the RIGHT END (A).
- ✚ Fasten the BACKS (E and G) to the RIGHT END (A). Tighten four HIDDEN CAMS.
- ✚ NOTE: Be sure the WOOD DOWELS in the RIGHT END insert into the holes in the BACKS.
- ✚ Fasten the BRACE (F) to the RIGHT END (A). Tighten the HIDDEN CAM.
- ✚ NOTE: Be sure the WOOD DOWEL in the RIGHT END insert into the hole in the BRACE.

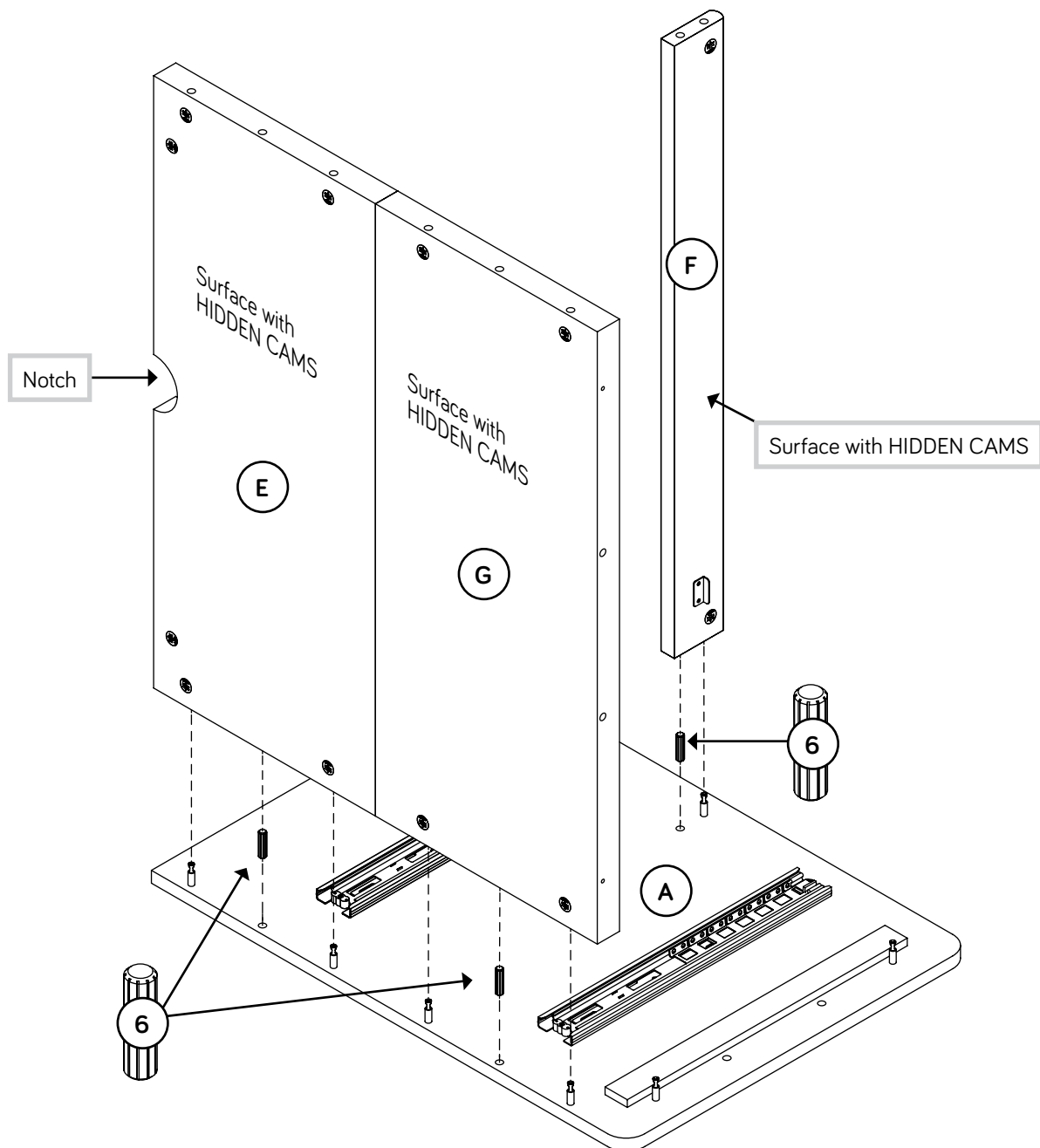
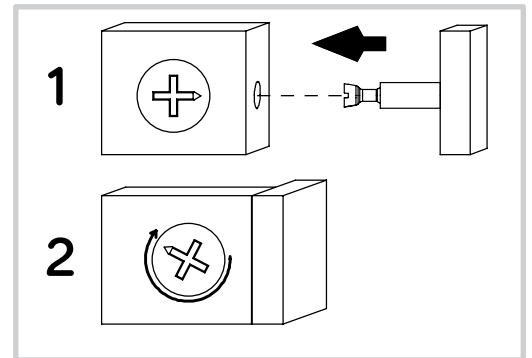

Step 9



- ✚ Insert two WOOD DOWELS (6) into the RIGHT END (A) and two WOOD DOWELS (6) into the LOWER BACK (G).
- ✚ Fasten the BOTTOM (H) to the RIGHT END (A) as shown in the upper diagram. Tighten two HIDDEN CAMS.
- ✚ **NOTE:** Be sure the WOOD DOWELS in the RIGHT END and LOWER BACK insert into the holes in the BOTTOM.
- ✚ Fasten the BOTTOM (H) to the LOWER BACK (G). Use two BLACK 1-1/2" FLAT HEAD SCREWS (21).

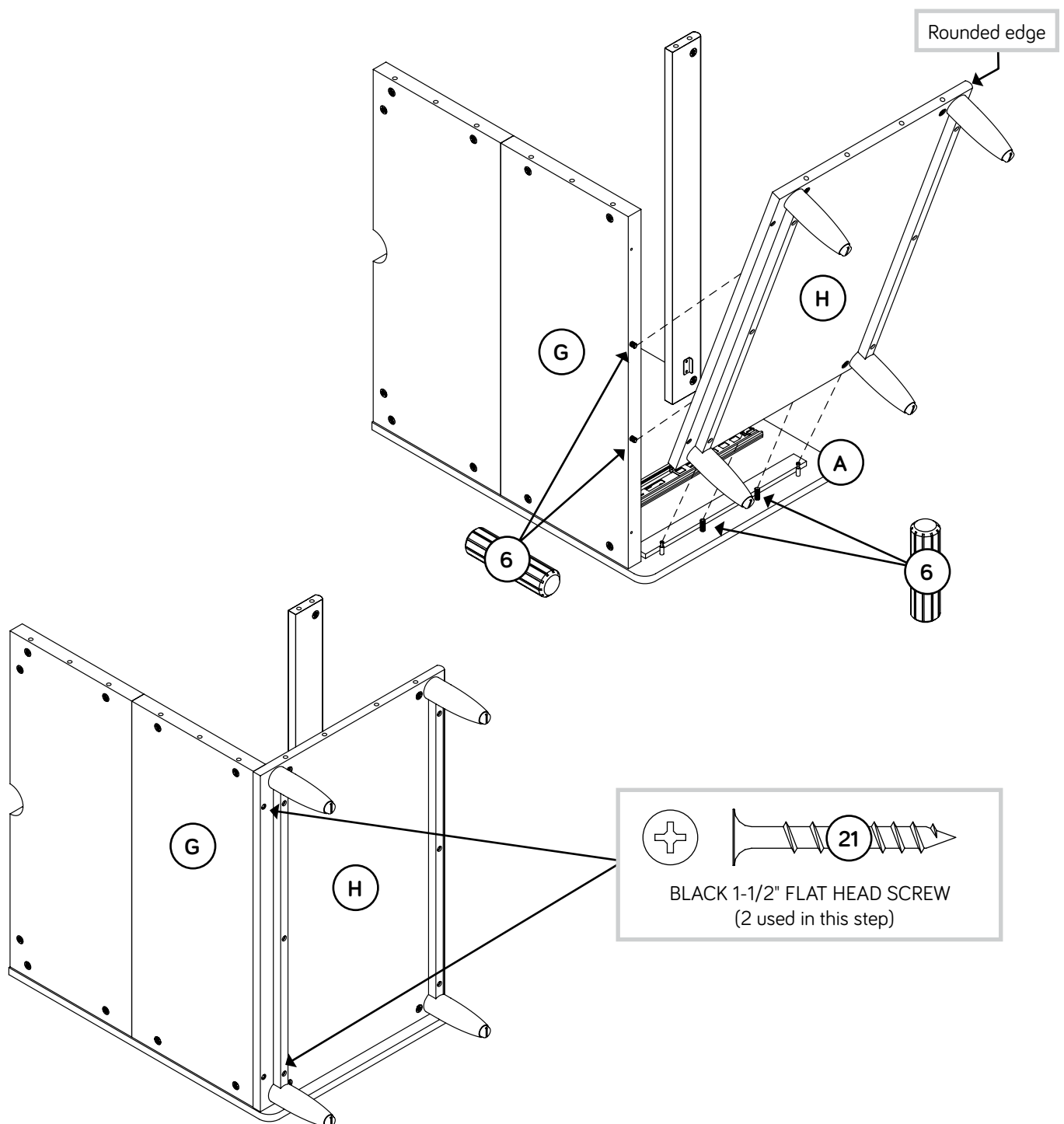

Step 10



- ✚ Insert five WOOD DOWELS (6) into the LEFT END (B).
- ✚ Fasten the LEFT END (B) to the UPPER BACK (E), BRACE (F), LOWER BACK (G) and BOTTOM (H). Tighten seven HIDDEN CAMS.
- ✚ NOTE: Be sure the WOOD DOWELS in the LEFT END insert into the holes in the BACKS, BOTTOM and BRACE.

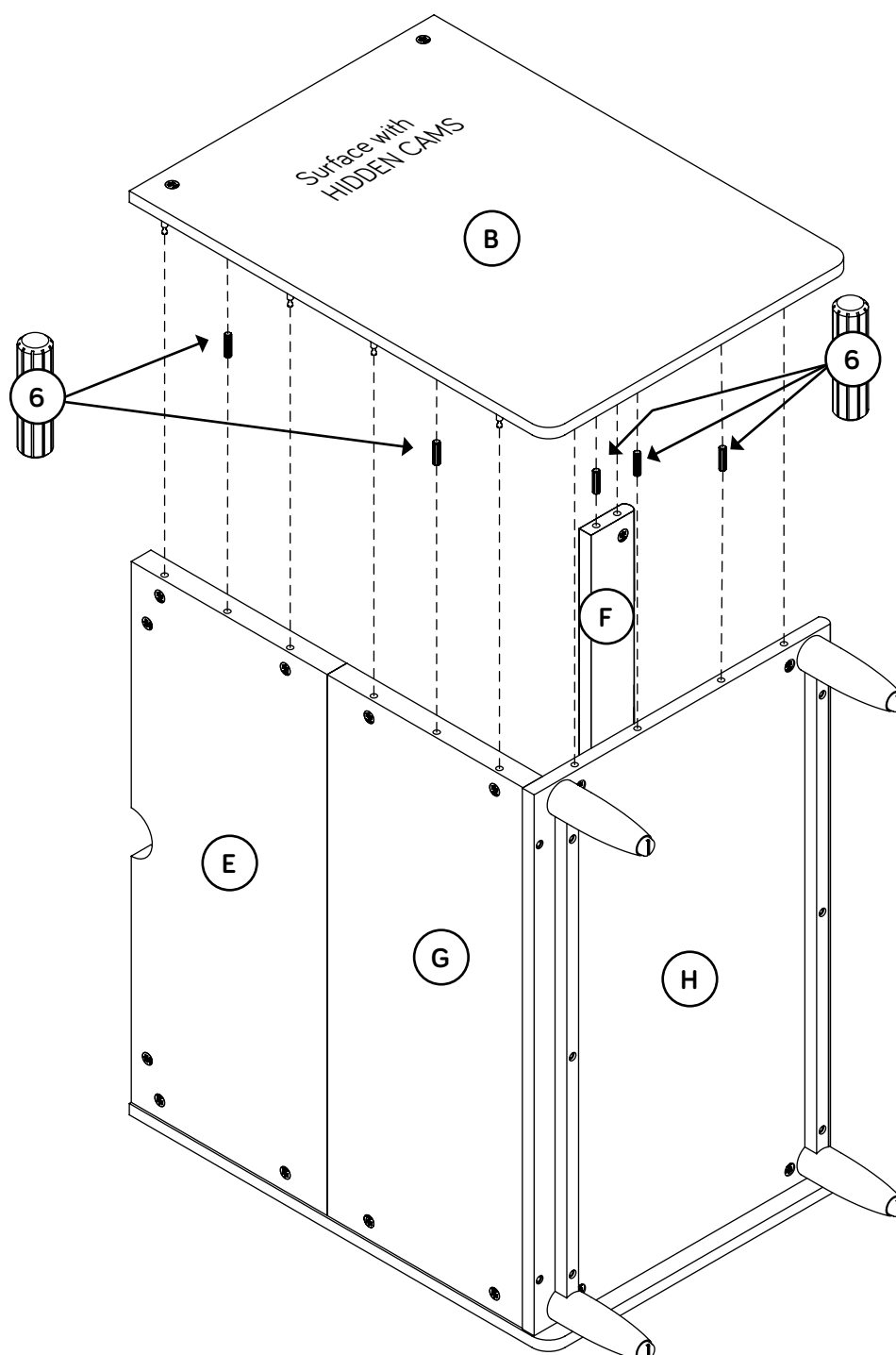

Step 11

- ✚ Insert two SHORT WOODEN DOWELS (7) into the TOP (C).
- ✚ Fasten the TOP MOLDING (D) to the TOP (C). Use three BLACK 1-1/8" FLAT HEAD SCREWS (22).
- ✚ NOTE: Be sure the SHORT WOOD DOWELS in the TOP insert into the holes in the TOP MOLDING.



Now might be a good time to refresh your drink.

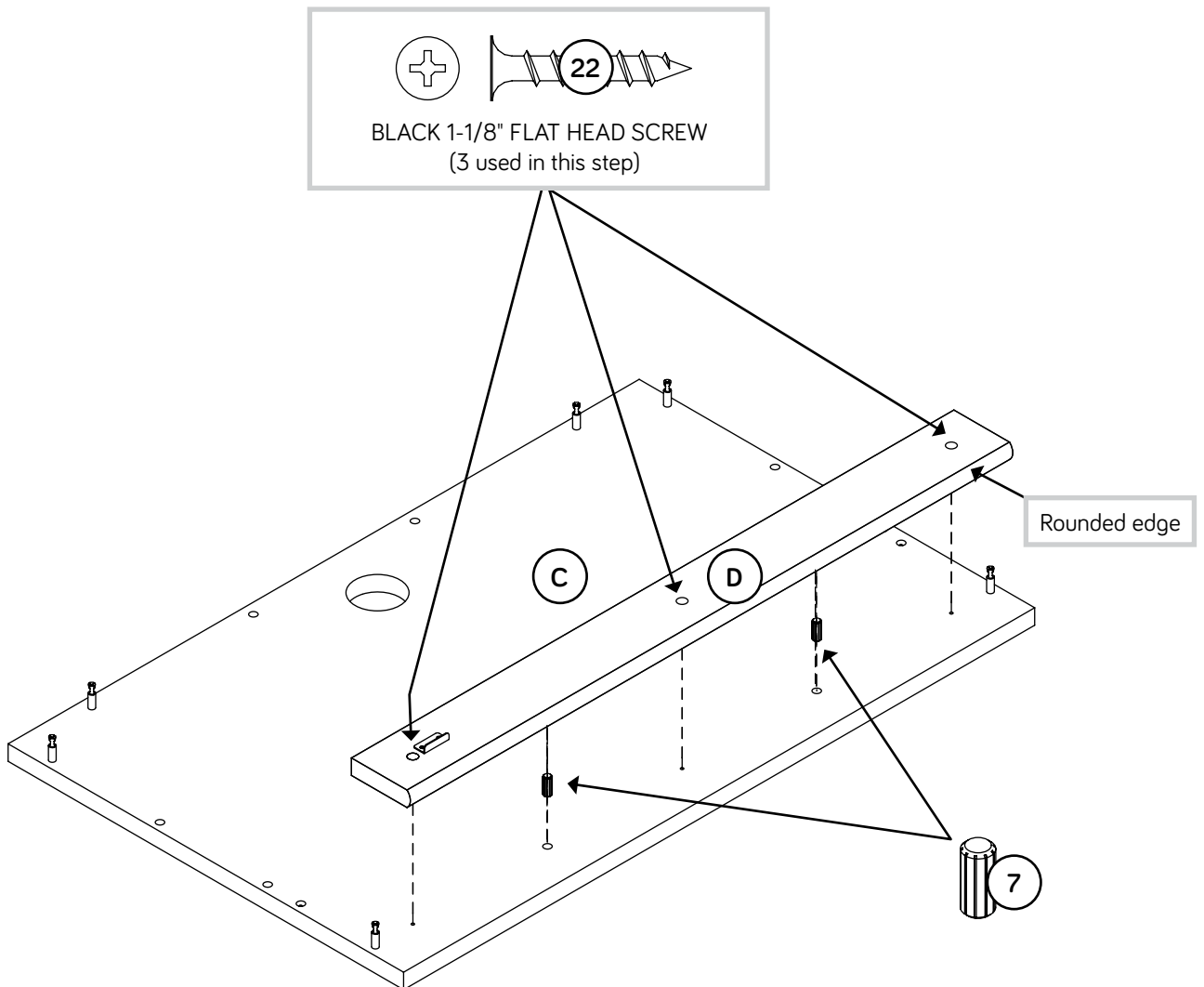

Step 12



- Turn twelve STRAIGHT HEAD CAM SCREWS (4) into the DRAWER FRONTS (O).
- Push twelve SMALL HIDDEN CAMS (3) into the large holes in the DRAWER SIDES (J and L) and DRAWER BRACE (N).

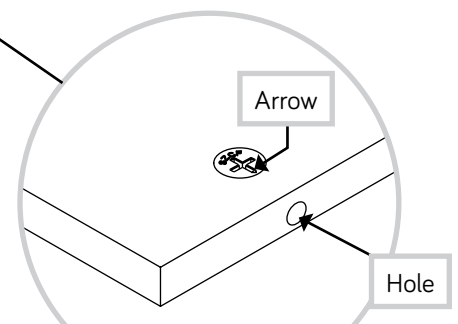
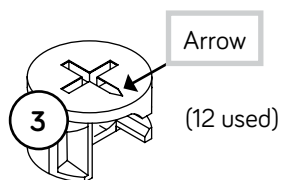
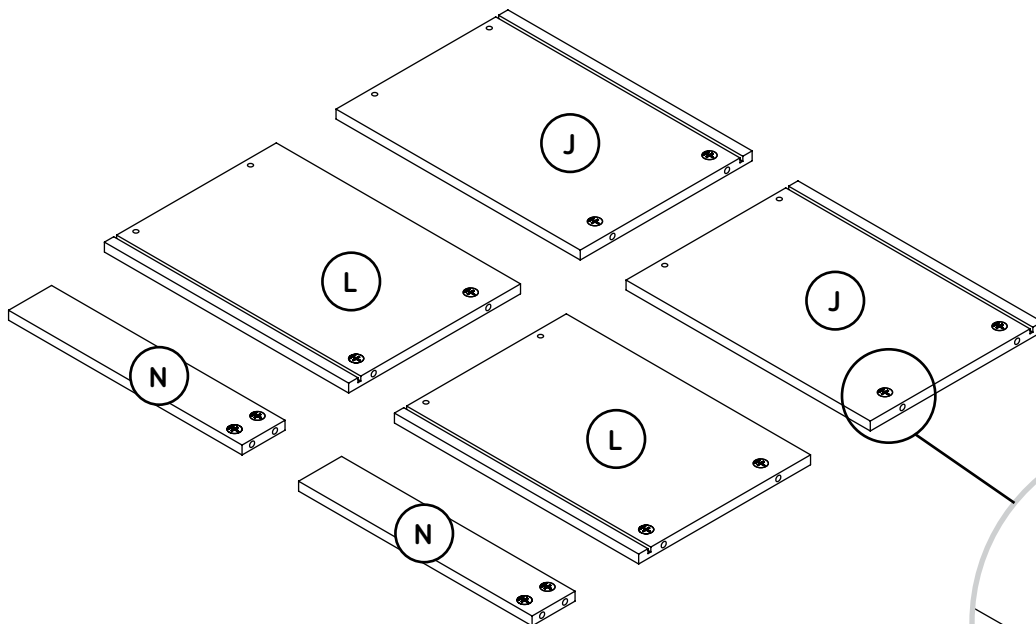
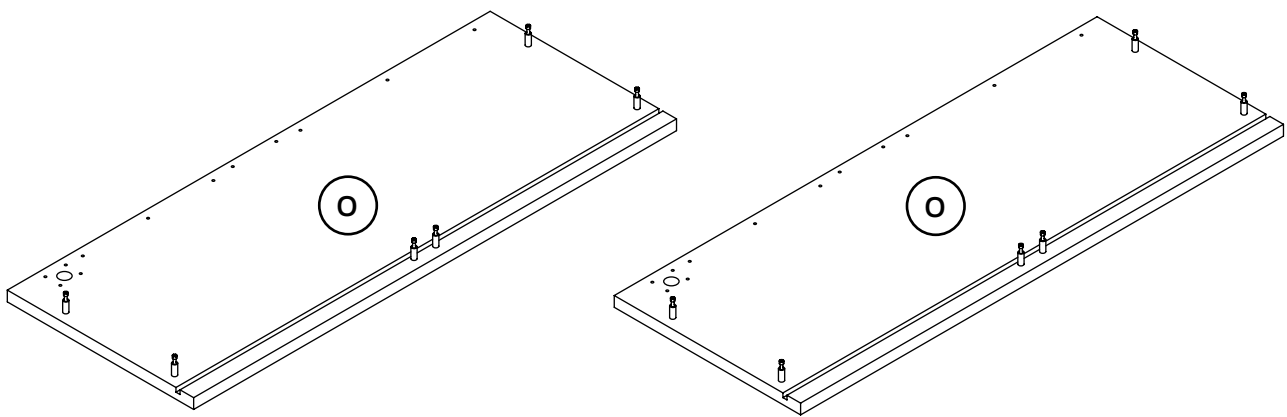
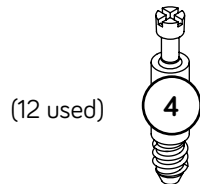
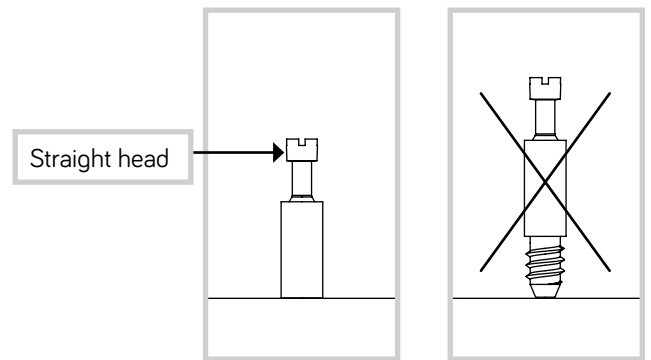

The arrow in the HIDDEN CAM must point toward the hole in the edge of the board.

Step 13

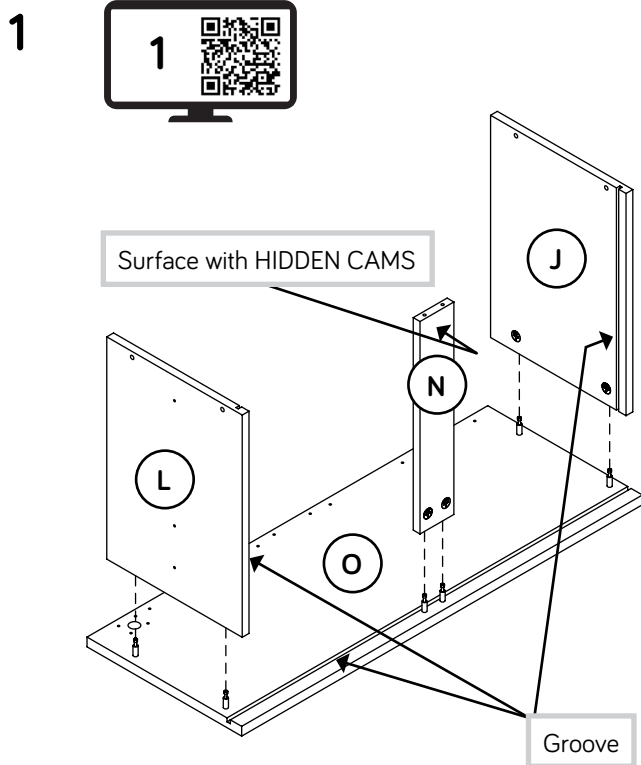

- Fasten a LEFT DRAWER SIDE (J), a RIGHT DRAWER SIDE (L) and a DRAWER BRACE (N) to a DRAWER FRONT (O). Tighten six SMALL HIDDEN CAMS.

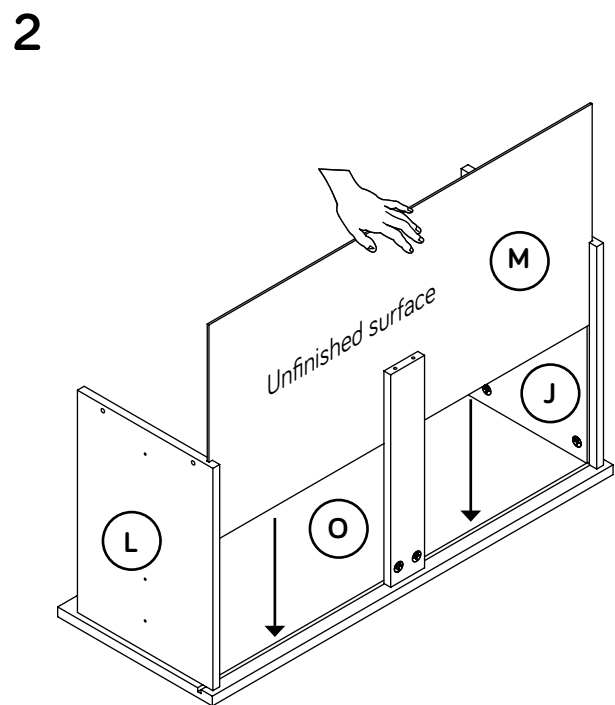

- Slide a DRAWER BOTTOM (M) into the grooves in the DRAWER SIDES (J and L) and DRAWER FRONT (O).

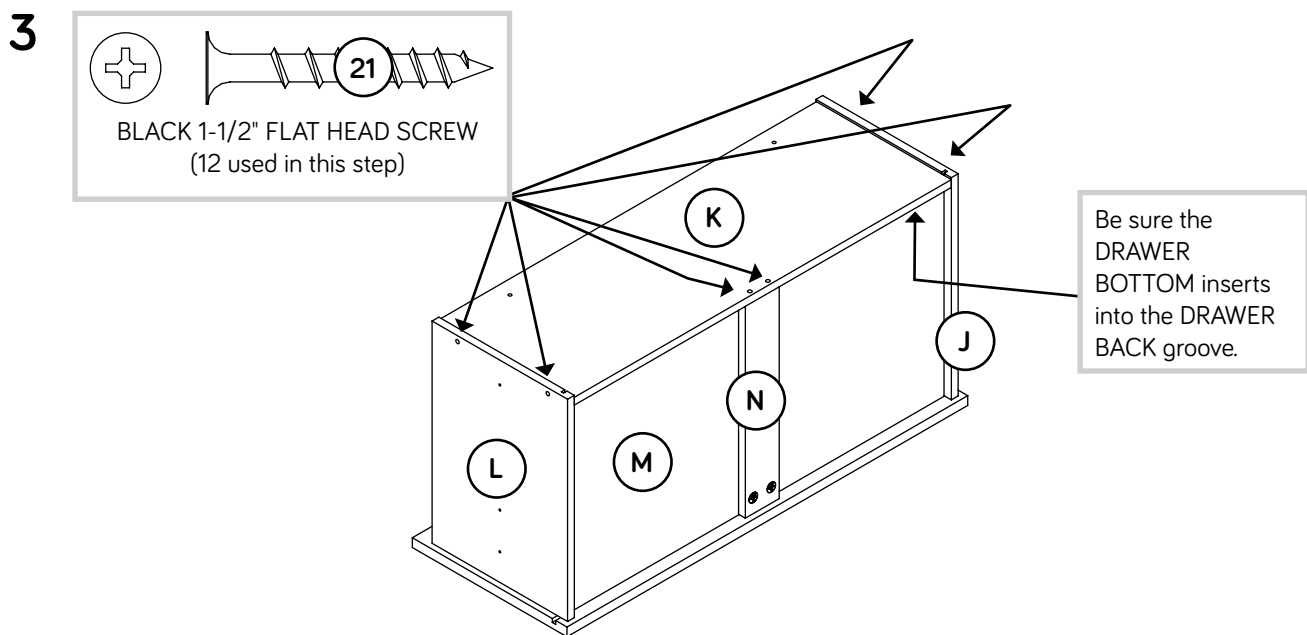

- Fasten a DRAWER BACK (K) to the DRAWER SIDES (J and L) and DRAWER BRACE (N). Use six BLACK 1-1/2" FLAT HEAD SCREWS (21).

NOTE: Be sure the DRAWER BOTTOM (M) inserts into the groove of the DRAWER BACK (K).

Repeat this step for the other drawer.

Step 14

- Fasten the EXTENSION SLIDES (R) to the DRAWER SIDES (J and L). Use six BLACK 1/2" PAN HEAD SCREWS (25).
- Repeat this step for the other drawer.

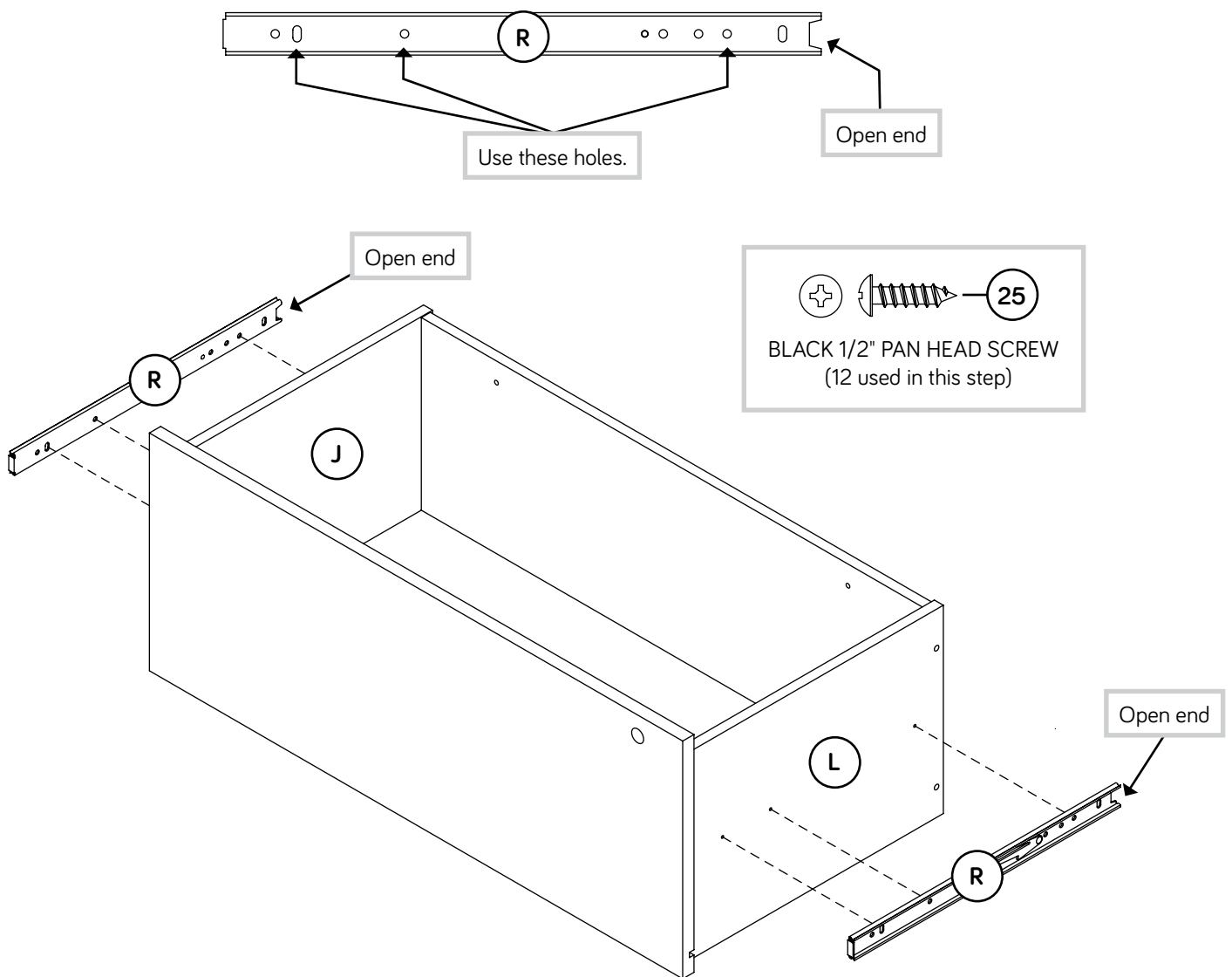

Step 15

- Fasten a Lock from the LOCK PACK (15) to a DRAWER FRONT (O). Use four SILVER 5/8" FLAT HEAD SCREWS (23).
- Fasten a PULL (8) to the DRAWER FRONT (O). Use two SILVER 1/2" FLAT HEAD SCREWS (24).
- Fasten the NOTCHED FILE GLIDE (13) to the DRAWER FRONT (O). Use six BLACK 1/2" PAN HEAD SCREWS (25).
- Repeat this step for the other drawer.

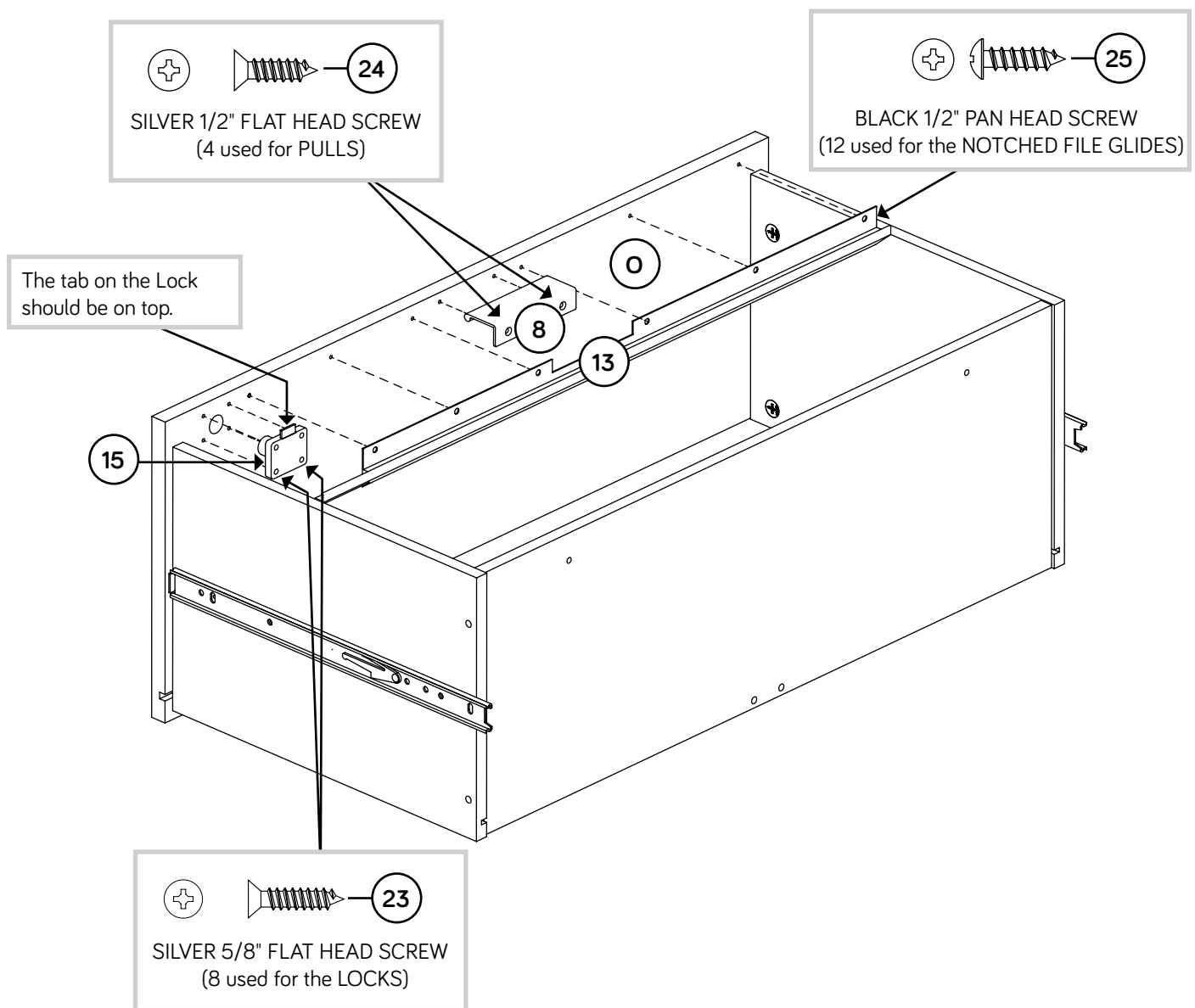

Step 16

- ✚ Push two SHORT FILE GLIDES (11) onto the top edges of the DRAWER SIDES (J and L).
- ✚ Push the LONG FILE GLIDE (12) onto the top edge of the DRAWER BACK (K).
- ✚ Push two FILE HANGERS (10) onto the NOTCHED FILE GLIDE (13) and LONG FILE GLIDE (12).
- ✚ Push a LOCK RING onto the LOCK as shown.
- ✚ Repeat this step for the other drawer.



If you're doing this to help a friend, don't leave without a bite.

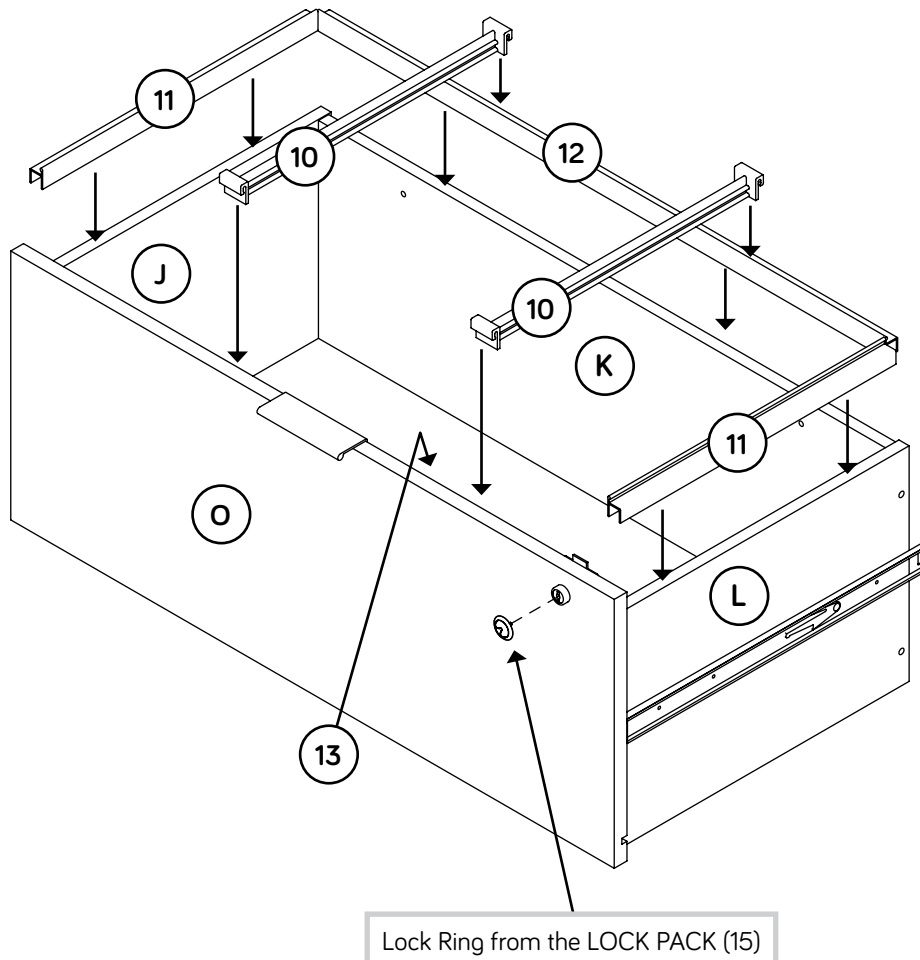

Step 17

- ✚ Carefully stand your unit upright.
- ✚ Loop the straps from the ANTI TIP KIT (17) through the HOOKS in the BACKS (E and G) as shown below.
- ✚ Then insert a drawer into the lower EXTENSION RAILS of your unit by lining up the EXTENSION SLIDES on the drawer with the EXTENSION RAILS on the unit. Push the drawer into the unit until the drawer is fully inserted. The drawer will push in hard until it is all the way in, then it will slide in and out easier.
- ✚ Fasten the straps to the DRAWER BACK (K) using a barrel nut, WASHER (14), and machine screw as shown in the large diagram to the right.

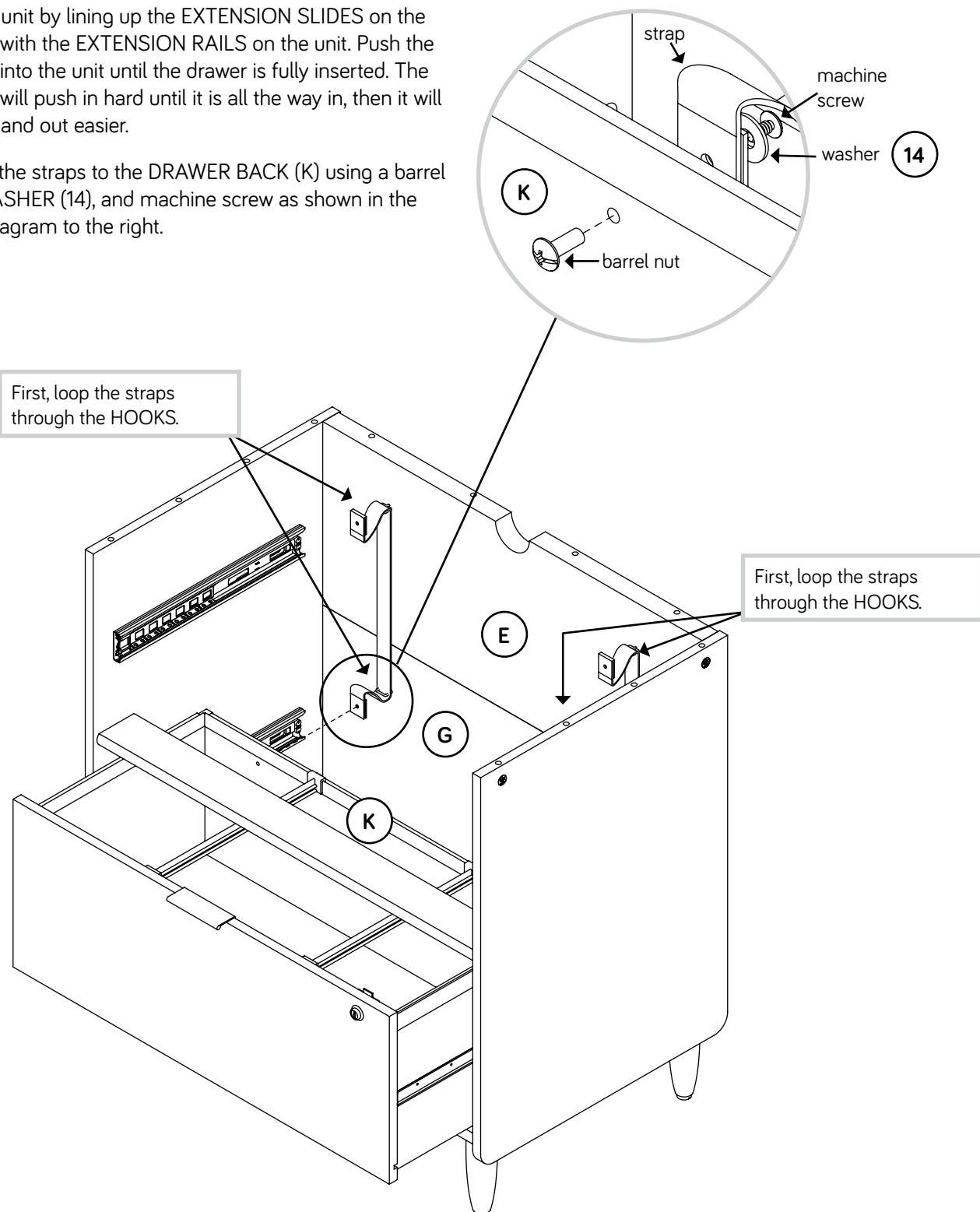

Step 18

- ✚ Insert the upper drawer into the upper EXTENSION RAILS of your unit by lining up the EXTENSION SLIDES on the drawer with the EXTENSION RAILS on the unit. Push the drawer into the unit until the drawer is fully inserted. The drawer will push in hard until it is all the way in, then it will slide in and out easier.
- ✚ Fasten the straps to the DRAWER BACK (K) using a barrel nut, WASHER (14), and machine screw as shown in the large diagram to the right.

STOP
Before you proceed to the next step
If you are attaching the 421116 Hutch to your unit, build the Hutch now.

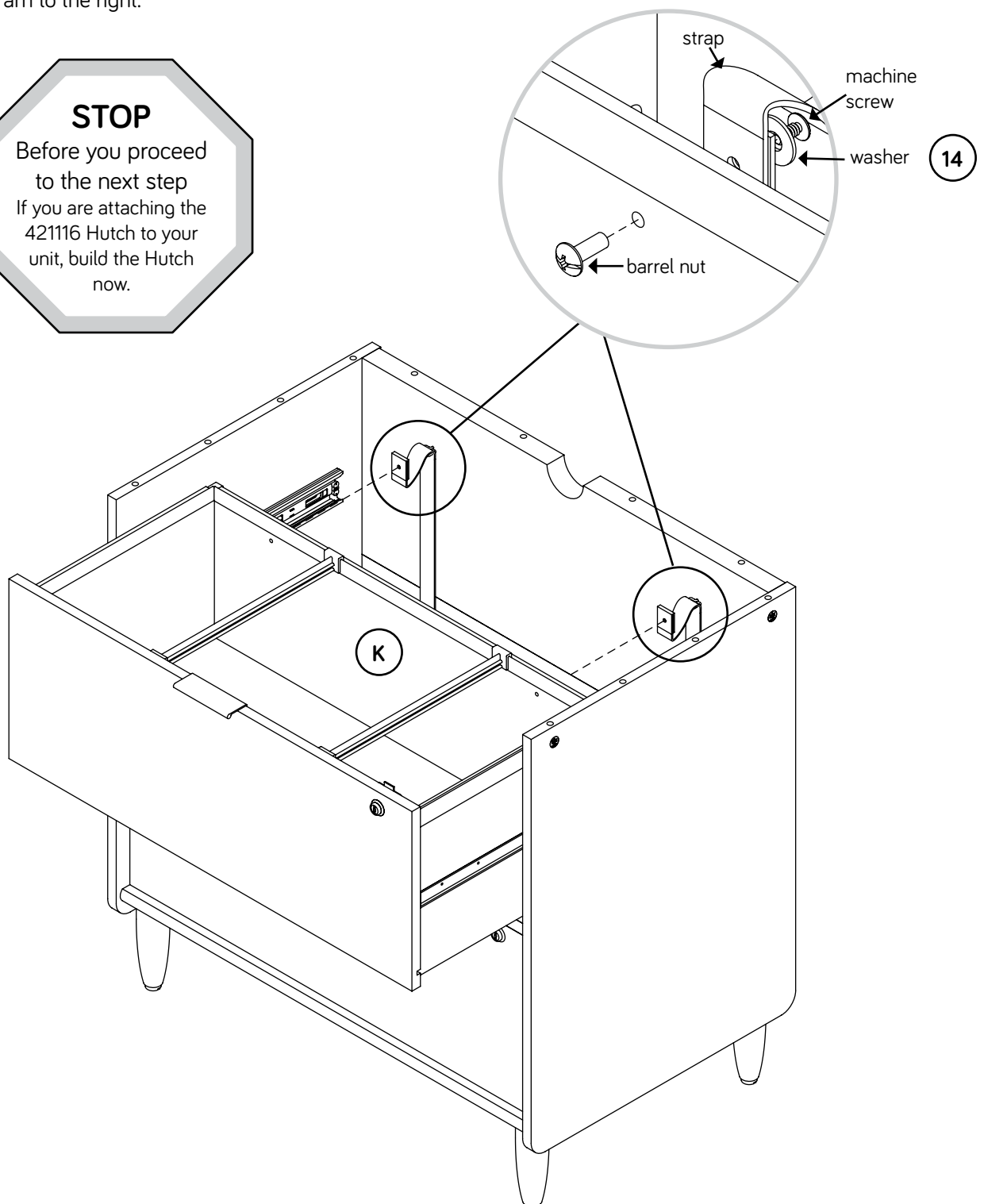

Step 19



- ✦ Insert six WOOD DOWELS (6) into the ENDS (A and B) and UPPER BACK (E).
- ✦ Fasten the TOP (C) to the ENDS (A and B) and UPPER BACK (E). Tighten six HIDDEN CAMS.
- ✦ NOTE: Be sure the WOOD DOWELS in the ENDS and UPPER BACK insert into the holes in the TOP.

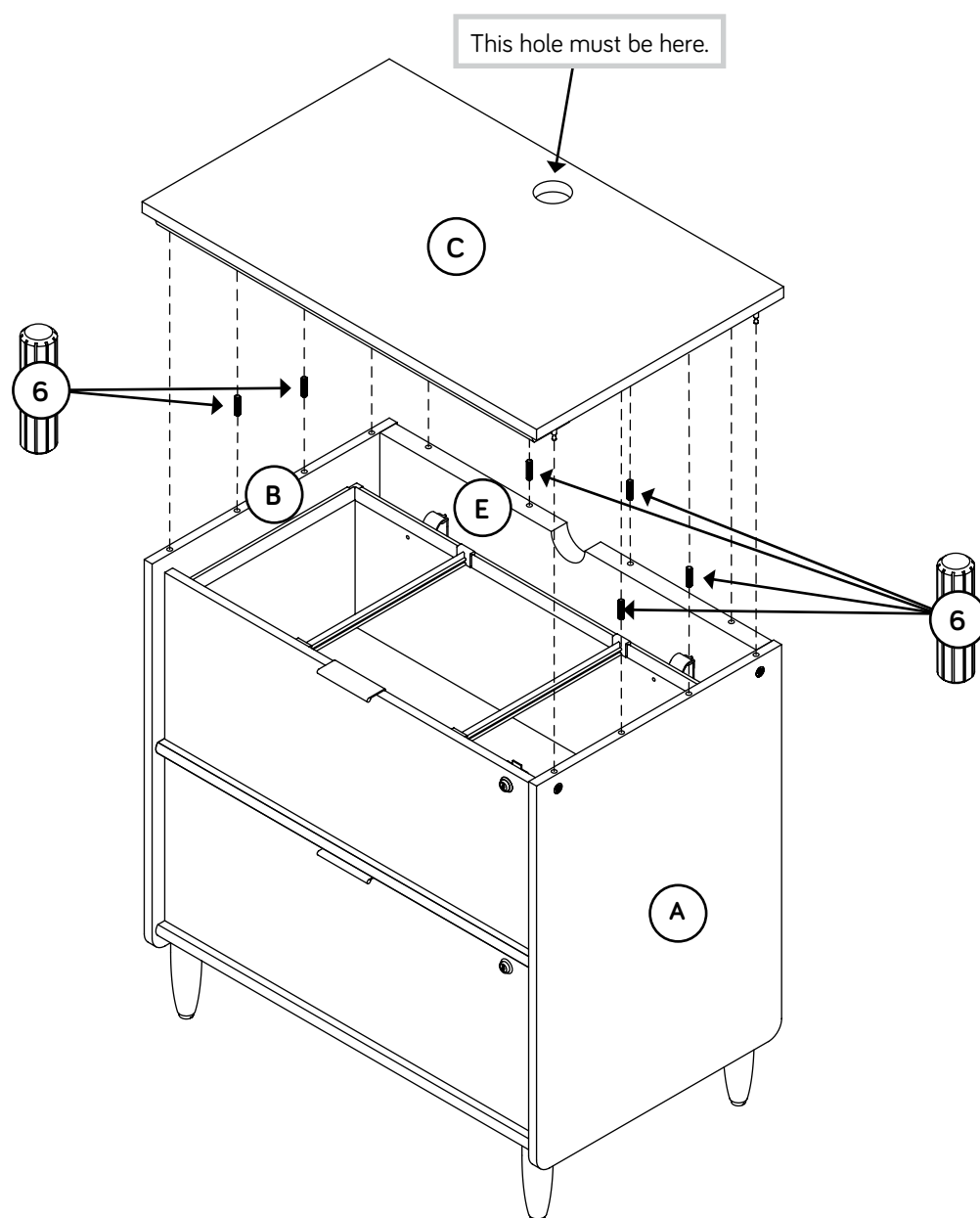

Step 20

- ✚ Push a GROMMET WITH CAP (9) into the hole in the TOP. (C).
- ✚ Peel an applique from the SMALL APPLIQUE CARD (19) and stick them on the visible HIDDEN CAMS.
- ✚ NOTE: To raise a corner of the unit, turn the ADJUSTABLE GLIDE counter-clockwise. To lower a corner, turn the ADJUSTABLE GLIDE clockwise.
- ✚ NOTE: Please read the back pages of the instruction booklet for important safety information.
- ✚ This completes assembly. Clean with a damp cloth. Wipe dry.

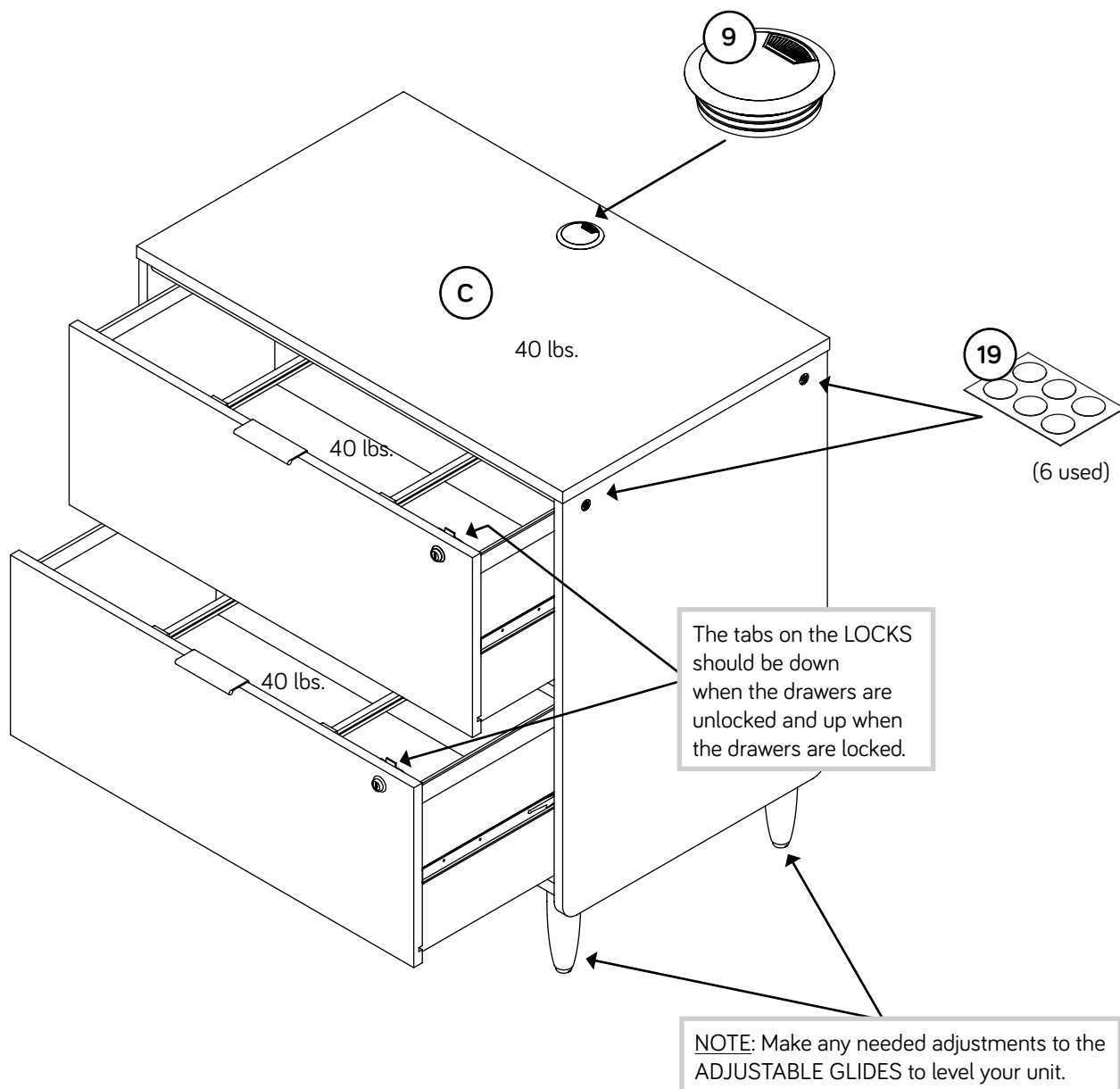

Scan to rate and review
your piece at **Sauder.com**
Your opinion matters!



Utilisez les instructions d'assemblage en français avec les schémas étape par étape du manuel d'instruction en anglais. Chaque étape en français correspond à la même étape en anglais. Comparer la "Liste de pièces" ci-dessous avec la "PART IDENTIFICATION" du manuel en anglais pour vous familiariser avec les pièces avant l'assemblage.

REMARQUE : CE MANUEL D'INSTRUCTIONS CONTIENT D'IMPORTANTES INFORMATIONS RELATIVES À LA SÉCURITÉ. À LIRE ET CONSERVER POUR TOUTE RÉFÉRENCE FUTURE.

NOUS CONTACTER EN PREMIER

AVANT D'EFFECTUER TOUT RETOUR AU MAGASIN.

Nous faisons de notre mieux pour nous assurer que votre meuble arrive dans d'excellentes conditions. Nos représentants du service Clientèle sont aimables et prêts à vous aider au cas où une pièce aurait été endommagée ou manquerait (ou si vous aviez besoin d'aide pour l'assemblage). Appelez ou envoyez un SMS:

800.445.1527

**Du lundi au vendredi, de 8:30 heures du matin à
5 heures du soir (horaire Côte Est)
(sauf jours fériés)**

Si une pièce a besoin d'être remplacée, la pièce de remplacement sera envoyée dans les 48 heures. (Sauf week-ends et jours fériés)

Noter la date d'achat de cet élément et conserver le livret pour future référence. Pour contacter Sauder en ce qui concerne cet élément, faire référence au numéro de lot et numéro de modèle en appelant notre numéro sans frais.

Lot n° : _____

Date de l'achat : _____

LISTE DE PIÈCES			LISTE DE PIÈCES		
REFERENCE	DESCRIPTION	QUANTITÉ	REFERENCE	DESCRIPTION	QUANTITÉ
A	EXTRÉMITÉ DROITE.....	1	3	PETITE EXCENTRIQUE ESCAMOTABLE	12
B	EXTRÉMITÉ GAUCHE.....	1	4	VIS D'EXCENTRIQUE AVEC TÊTE DROITE	12
C	DESSUS.....	1	5	LONGUE CHEVILLE EN BOIS.....	4
D	MOULURE DE DESSUS.....	1	6	CHEVILLE EN BOIS.....	4
E	ARRIÈRE SUPÉRIEUR.....	1	7	COURTE CHEVILLE EN BOIS.....	6
F	ENTRETOISE.....	1	8	POIGNÉE.....	2
G	ARRIÈRE INFÉRIEUR.....	1	9	PASSE-CÂBLES AVEC COUVERCLE	1
H	DESSOUS.....	1	10	SUPPORT POUR DOSSIERS.....	2
I	MOULURE DE DESSOUS.....	2	11	ARMATURE COURTE POUR DOSSIERS...2	
J	CÔTÉ GAUCHE DE TIROIR.....	2	12	ARMATURE LONGUE POUR DOSSIERS...2	
K	ARRIÈRE DE TIROIR.....	2	13	COULISSE DE CLASSEUR CRANTÉE.....	1
L	CÔTÉ DROIT DE TIROIR.....	2	14	RONDELLE	4
M	FOND DE TIROIR.....	2	15	ENSEMBLE DE SERRURE.....	2
N	ENTRETOISE DE TIROIR.....	2	16	PATIN RÉGLABLE.....	4
O	DEVANT DE TIROIR.....	2	17	KIT DE ANTI-BASCULEMENT POUR MOBILIER.....	2
P	PIED.....	4	18	CROCHET	4
	(ENSEMBLE DE GLISSIÈRE ILLUSTRÉ À PART)		19	FICHE D'APPLIQUÉS.....	1
Q	GLISSIÈRE D'EXTENSION.....	4	20	GRANDE FICHE D'APPLIQUÉS	1
R	COULISSE D'EXTENSION.....	4	21	VIS TÊTE PLATE 38 mm NOIRE.....	14
1	GRANDE EXCENTRIQUE ESCAMOTABLE ...	20	22	VIS TÊTE PLATE 28 mm NOIRE.....	9
2	VIS D'EXCENTRIQUE AVEC TÊTE EN ANGLE.....	20	23	VIS TÊTE PLATE 16 mm ARGENTÉE.....	8
			24	VIS TÊTE PLATE 13 mm ARGENTÉE.....	8
			25	VIS TÊTE GOUTTE DE SUIF 13 mm NOIRE.....	36

ÉTAPE 1

Assembler l'élément sur un sol à moquette ou sur le carton vide pour éviter d'endommager l'élément ou le sol.

REMARQUE : Si on attache le Surmeuble 421116, l'assembler en premier.

Enfoncer vingt EXCENTRIQUES ESCAMOTABLES (1) dans les EXTRÉMITÉS (A et B), l'ENTRETOISE (F), l'ARRIÈRE INFÉRIEUR (G), l'ARRIÈRE SUPÉRIEUR (E) et le DESSOUS (H).

ÉTAPE 2

Décoller un appliqué de la GRANDE FICHE D'APPLIQUÉS (20) et coller les sur chaque gros trou du DESSOUS (H).

Retourner le DESSOUS (H).

Faire tourner et serrer quatre PIEDS (P) dans les trous filetés du DESSOUS (H).

Faire tourner quatre PATINS RÉGLABLES (16) dans les trous filetés des PIEDS (P).

ÉTAPE 3

Insérer quatre COURTES CHEVILLES EN BOIS (7) dans le DESSOUS (H).

Fixer les MOULURES DE DESSOUS (I) au DESSOUS (H). Utiliser six VIS TÊTE PLATE 28 mm NOIRES (22).

REMARQUE : S'assurer de bien insérer les COURTES CHEVILLES EN BOIS dans les trous des MOULURES DE DESSOUS.

ÉTAPE 4

Faire tourner vingt VIS D'EXCENTRIQUE AVEC TÊTE EN ANGLE (2) dans les EXTRÉMITÉS (A et B) et le DESSUS (C).

ÉTAPE 5

Séparer les COULISSES D'EXTENSION (R) des GLISSIÈRES D'EXTENSION (Q) comme l'indique le schéma agrandi ci-dessous. Faire attention car les pièces sont graissées.

Fixer les GLISSIÈRES D'EXTENSION (Q) aux EXTRÉMITÉS (A et B). Utiliser douze VIS TÊTE GOUTTE DE SUIF 13 mm NOIRES (25).

REMARQUE : Pour chaque GLISSIÈRE D'EXTENSION, faire tourner une VIS dans le trou indiqué dans le schéma agrandi. Ensuite, enfiler la cartouche interne de la GLISSIÈRE D'EXTENSION vers l'intérieur pour trouver les autres trous qui sont alignés sur les trous dans les EXTRÉMITÉS. Faire tourner une VIS dans ces trous.

REMARQUE : Les COULISSES D'EXTENSION (R) seront utilisées ultérieurement pour les TIROIRS.

ÉTAPE 6

Rassembler deux CONSOLES DE SERRURE d'ENSEMBLE DE SERRURE (15).

Fixer les CONSOLES DE SERRURE à l'ENTRETOISE (F) et la MOULURE DE DESSUS (D) comme il l'est indiqué. Utiliser quatre VIS TÊTE PLATE 13 mm ARGENTÉES (24).

ÉTAPE 7

Faire tourner et serrer quatre CROCHETS (18) dans les ARRIÈRES (E et G).

Après que les crochets sont serrés, faire tourner les dans le sens contraire des aiguilles 180 degrés. Il est important d'orienter ces CROCHETS dans cette position pour une performance optimale du KIT DE ANTI-BASCULEMENT POUR MOBILIER.

Insérer quatre LONGUES CHEVILLES EN BOIS (5) dans l'ARRIÈRE INFÉRIEUR (G).

Fixer l'ARRIÈRE SUPÉRIEUR (E) à l'ARRIÈRE INFÉRIEUR (G) en le enfonçant sur les CHEVILLES EN BOIS de l'ARRIÈRE INFÉRIEUR.

ÉTAPE 8

Insérer trois CHEVILLES EN BOIS (6) dans l'EXTRÉMITÉ DROITE (A).

Fixer les ARRIÈRES (E et G) à l'EXTRÉMITÉ DROITE (A). Serrer quatre EXCENTRIQUES ESCAMOTABLES.

REMARQUE : S'assurer de bien insérer les CHEVILLES EN BOIS de l'EXTRÉMITÉ DROITE dans les trous des ARRIÈRES.

Fixer l'ENTRETOISE (F) à l'EXTRÉMITÉ DROITE (A). Serrer l'EXCENTRIQUE ESCAMOTABLE.

REMARQUE : S'assurer de bien insérer les CHEVILLES EN BOIS de l'EXTRÉMITÉ DROITE dans les trous dans l'ENTRETOISE.

ÉTAPE 9

Insérer deux CHEVILLES EN BOIS (6) dans l'EXTRÉMITÉ DROITE (A) et deux CHEVILLES EN BOIS (6) dans l'ARRIÈRE INFÉRIEUR (G).

Fixer le DESSOUS (H) à l'EXTRÉMITÉ DROITE (A) comme l'indique le schéma supérieur. Serrer deux EXCENTRIQUES ESCAMOTABLES.

REMARQUE : S'assurer de bien insérer les CHEVILLES EN BOIS situées sur l'EXTRÉMITÉ DROITE et l'ARRIÈRE INFÉRIEUR dans les trous du DESSOUS.

Fixer le DESSOUS (H) à l'ARRIÈRE INFÉRIEUR (G). Utiliser deux VIS TÊTE PLATE 38 mm NOIRES (21).

ÉTAPE 10

Insérer cinq CHEVILLES EN BOIS (6) dans l'EXTRÉMITÉ GAUCHE (B).

Fixer l'EXTRÉMITÉ GAUCHE (B) à l'ARRIÈRE SUPÉRIEUR (E), à l'ENTRETOISE (F), à l'ARRIÈRE INFÉRIEUR (G) et au DESSOUS (H). Serrer sept EXCENTRIQUES ESCAMOTABLES.

REMARQUE : S'assurer de bien insérer les CHEVILLES EN BOIS dans l'EXTRÉMITÉ GAUCHE dans les trous des ARRIÈRES, du DESSOUS et de l'ENTRETOISE.

ÉTAPE 11

Insérer deux COURTES CHEVILLES EN BOIS (7) dans le DESSUS (C).

Fixer la MOULURE DE DESSUS (D) au DESSUS (C). Utiliser trois VIS TÊTE PLATE 28 mm NOIRES (22).

REMARQUE : S'assurer de bien insérer les COURTES CHEVILLES EN BOIS située sur le DESSUS dans le trou dans la MOULURE DE DESSUS.

ÉTAPE 12

Faire tourner douze VIS D'EXCENTRIQUE AVEC TÊTE DROITE (4) dans les DEVANTS DE TIROIR (O).

Enfoncer douze PETITES EXCENTRIQUES ESCAMOTABLES (3) dans les gros trous des CÔTÉS DE TIROIR (J et L) et l'ENTRETOISE DE TIROIR (N).

ÉTAPE 13

1. Fixer un CÔTÉ DE TIROIR (J), et un CÔTÉ DE TIROIR (L) et une ENTRETOISE DE TIROIR (N) sur un DEVANT DE TIROIR (O). Serrer six PETITES EXCENTRIQUES ESCAMOTABLES.

2. Enfiler un FOND DE TIROIR (M) dans les rainures des CÔTÉS DE TIROIR (J et L) et du DEVANT DE TIROIR (O).

3. Fixer l'ARRIÈRE DE TIROIR (K) aux CÔTÉS DE TIROIR (J et L) et à l'ENTRETOISE DE TIROIR (N). Utiliser six VIS TÊTE PLATE 38 mm NOIRES (21).

REMARQUE : S'assurer que le FOND DE TIROIR (M) s'encastre dans la rainure de l'ARRIÈRE DE TIROIR (K).

Répéter cette étape pour l'autre tiroir.

ÉTAPE 14

Fixer les COULISSES D'EXTENSION (R) aux CÔTÉS DE TIROIR (J et L). Utiliser six VIS TÊTE GOUTTE DE SUIF 13 mm NOIRES (25).

Répéter cette étape pour l'autre tiroir.

ÉTAPE 15

Fixer un VERROU dans l'ENSEMBLE DE SERRURE (15) sur un DEVANT DE TIROIR (O). Utiliser quatre VIS TÊTE PLATE 16 mm ARGENTÉES (23).

Fixer une POIGNÉE (8) au DEVANT DE TIROIR (O). Utiliser deux VIS TÊTE PLATE 13 mm ARGENTÉES (24).

Fixer une COULISSE DE CLASSEUR CRANTÉE (13) au DEVANT DE TIROIR (O). Utiliser six VIS TÊTE GOUTTE DE SUIF 13 mm NOIRES (25).

Répéter cette étape pour l'autre tiroir.

ÉTAPE 16

Enfiler deux ARMATURES COURTES POUR DOSSIERS (11) sur les chants supérieurs des CÔTÉS DE TIROIR (J et L).

Enfiler les ARMATURES LONGUES POUR DOSSIERS (12) sur le chant supérieur de l'ARRIÈRE DE TIROIR (K).

Enfiler deux SUPPORTS POUR DOSSIERS (10) sur la COULISSE DE CLASSEUR CRANTÉE (13) et la ARMATURE LONGUE POUR DOSSIERS (12).

Enfoncer le CACHE DE VERROU sur le VERROU comme l'indique le schéma.

Répéter cette étape pour l'autre tiroir.

ÉTAPE 17

Relever, avec précaution, l'élément dans sa position verticale.

Enrouler les sangles du KIT DE ANTI-BASCULEMENT POUR MOBILIER (17) à travers les CROCHETS dans les ARRIÈRES (E et G) comme il l'est indiqué ci-dessous.

Insérer ensuite un tiroir dans les GLISSIÈRES D'EXTENSION inférieures de l'unité en alignant les COULISSES D'EXTENSION sur le tiroir avec les GLISSIÈRES D'EXTENSION sur l'unité. Enfoncer le tiroir dans l'élément jusqu'à ce que le tiroir soit complètement inséré. Le tiroir offrira une certaine résistance jusqu'à ce qu'il soit complètement inséré dans l'élément, il glissera ensuite sans difficulté.

Fixer les sangles sur l'ARRIÈRE DE TIROIR (K) à l'aide de l'écrou à manchon fileté, la RONDELLE (14), et la vis à métaux comme l'indique le grand schéma à la droite.

ÉTAPE 18

Insérer le tiroir supérieur dans les GLISSIÈRES D'EXTENSION supérieures de l'unité en alignant les COULISSES D'EXTENSION sur le tiroir avec les GLISSIÈRES D'EXTENSION sur l'unité. Enfoncer le tiroir dans l'élément jusqu'à ce que le tiroir soit complètement inséré. Le tiroir offrira une certaine résistance jusqu'à ce qu'il soit complètement inséré dans l'élément, il glissera ensuite sans difficulté.

Fixer les sangles sur l'ARRIÈRE DE TIROIR (K) à l'aide de l'écrou à manchon fileté, la RONDELLE (14), et la vis à métaux comme l'indique le grand schéma à la droite.

ÉTAPE 19

Insérer six CHEVILLES EN BOIS (6) dans les EXTRÉMITÉS (A et B) et l'ARRIÈRE SUPÉRIEUR (E).

Fixer le DESSUS (C) aux EXTRÉMITÉS (A et B) et à l'ARRIÈRE SUPÉRIEUR (E). Serrer six EXCENTRIQUES ESCAMOTABLES.

REMARQUE : S'assurer de bien insérer les CHEVILLES EN BOIS des EXTRÉMITÉS et ARRIÈRE SUPÉRIEUR dans les trous du DESSUS.

ÉTAPE 20

Insérer un PASSE-CÂBLES AVEC COUVERCLE (9) dans le trou du DESSUS. (C).

Décoller un appliqué de la PETITE FICHE D'APPLIQUÉS (19) et coller les sur les EXCENTRIQUES ESCAMOTABLES visibles.

REMARQUE : Pour soulever un coin de l'élément, faire tourner le PATIN RÉGLABLE dans le sens contraire des aiguilles d'une montre. Pour baisser un coin, faire tourner le PATIN RÉGLABLE dans le sens des aiguilles d'une montre.

REMARQUE : Prière de lire les informations importantes sur la sécurité figurant sur les pages arrière du manuel d'instructions.

Ceci complète l'assemblage. Nettoyer à l'aide d'une encaustique pour meubles ou d'un chiffon humide. Essuyer.

Use estas instrucciones de ensamblaje en español junto con las figuras paso-a-paso provistas en el folleto inglés. Cada paso en español corresponde al mismo paso en inglés. Compare la “Lista de Part” abajo con la “Part Identification” en el folleto en inglés para familiarizarse con Las partes de ensamblaje.

NOTA: ESTE FOLLETO DE INSTRUCCIONES CONTIENE INFORMACIÓN **IMPORTANTE** SOBRE LA SEGURIDAD. POR FAVOR LEA Y GUÁRDELO PARA REFERENCIA EN EL FUTURO.

**CONTÁCTENOS PRIMERO
ANTES DE HACER DEVOLUCIONES A LA TIENDA.**

Tratamos de asegurar que su mueble llega en condición excelente. Nuestros representantes de Servicio al Cliente son amables y listos para ayudarle con servicio rápido y eficiente si una parte está defectuosa o ausente (o si necesita ayuda con el ensamblaje). Llame o envíe un mensaje de texto:

800.445.1527

Lunes a viernes, 8:30 a.m. - 5:00 p.m.

**Hora oficial del Este
(excepto días festivos)**

Si requiere un repuesto de una parte, será enviado dentro de 48 horas (excepto los fines de semana y días festivos)

Anote la fecha de comprar esta unidad y guarde el folleto para su referencia futura. Si necesita ponerse en contacto con Sauder en cuanto a esta unidad, refiérase al número de lote y al número de modelo cuando llame a nuestro número gratis.

No. lote: _____

Fecha de compra: _____

LISTA DE PARTES			LISTA DE PARTES		
ITEM	DESCRIPCIÓN	CANTIDAD	ITEM	DESCRIPCIÓN	CANTIDAD
A	EXTREMO DERECHO	1	5	PASADOR DE MADERA LARGO	4
B	EXTREMO IZQUIERDO	1	6	PASADOR DE MADERA	4
C	PANEL SUPERIOR	1	7	PASADOR DE MADERA CORTO6	
D	MOLDURA DE PANEL SUPERIOR	1	8	TIRADOR	2
E	DORSO SUPERIOR	1	9	OJAL CON CUBIERTA	1
F	RIOSTRA	1	10	SOPORTE DE ARCHIVERO	2
G	DORSO INFERIOR	1	11	CORRIMIENTO CORTO DE ARCHIVERO ...	2
H	FONDO	1	12	CORRIMIENTO LARGO DE ARCHIVERO ...	2
I	MOLDURA DE FONDO	2	13	CORRIMIENTO CON MUESCAS DEL ARCHIVADOR	1
J	LADO IZQUIERDO DE CAJÓN	2	14	ARANDELA	4
K	DORSO DE CAJÓN	2	15	PAQUETE DE CERRADURA	2
L	LADO DERECHO DE CAJÓN	2	16	DESLIZAMIENTO AJUSTABLE	4
M	FONDO DE CAJÓN	2	17	KIT DE CONTROL ANTI-INCLINACIÓN PARA MOBILIARIO	2
N	RIOSTRA DE CAJÓN	2	18	GANCHO	4
O	CARA DE CAJÓN	2	19	TARJETA CON APLICACIONES	1
P	PATA	4	20	TARJETA CON APLICACIONES LARGA ...	1
	(JUEGO DE EXTENSIÓN SE MUESTRA POR SEPARADO)		21	TORNILLO NEGRO DE CABEZA PERDIDA de 38 mm	14
Q	RIEL DE EXTENSIÓN	4	22	TORNILLO NEGRO DE CABEZA PERDIDA de 28 mm	9
R	CORREDERA DE EXTENSIÓN	4	23	TORNILLO PLATEADO DE CABEZA PERDIDA de 16 mm	8
1	EXCÉNTRICO ESCONDIDO GRANDE ...	20	24	TORNILLO PLATEADO DE CABEZA PERDIDA de 13 mm	8
2	BIELA DE EXCÉNTRICO CON CABEZA ANGULADA	20	25	TORNILLO NEGRO DE CABEZA REDONDA de 13 mm	36
3	EXCÉNTRICO ESCONDIDO PEQUEÑO ...	12			
4	BIELA DE EXCÉNTRICO CON CABEZA RECTA	12			

PASO 1

Ensamble la unidad sobre un piso alfombrado o sobre el cartón vacío para evitar rayar la unidad o el piso.

NOTA: Para fijar el Organizador 421116, ensámblelo primero.

Empuje veinte EXCÉNTRICOS ESCONDIDOS (1) en los EXTREMOS (A y B), la RIOSTRA (F), el DORSO INFERIOR (G), el DORSO SUPERIOR (E) y el FONDO (H).

PASO 2

Separe una aplicación de la TARJETA CON APLICACIONES GRANDE (20) y aplique las sobre cada agujero grande en el FONDO (H).

Dé vuelta el FONDO (H).

Atornille y apriete cuatro PATAS (P) dentro de los agujeros roscados en el FONDO (H).

Inserte cuatro DESLIZAMIENTOS AJUSTABLES (16) dentro de los agujeros roscados de la PATA (P).

PASO 3

Inserte cuatro PASADORES DE MADERA CORTOS (7) en el FONDO (H).

Fije las MOLDURAS DE FONDO (I) al FONDO (H). Utilice seis TORNILLOS NEGROS DE CABEZA PERDIDA de 28 mm (22).

NOTA: Asegúrese de que los PASADORES DE MADERA CORTOS se inserten en los agujeros en las MOLDURAS DE FONDO.

PASO 4

Atornille veinte BIELAS DE EXCÉNTRICO CON CABEZA ANGULADA (2) dentro de los EXTREMOS (A y B) y del PANEL SUPERIOR (C).

PASO 5

Separe las CORREDERAS DE EXTENSIÓN (R) de los RIELES DE EXTENSIÓN (Q) como se muestra en el diagrama ampliado mas abajo. Prepárese, las piezas son grasientas.

Fije los RIELES DE EXTENSIÓN (Q) a los EXTREMOS (A y B). Utilice doce TORNILLOS NEGROS DE CABEZA REDONDA de 13 mm (25).

NOTA: Para cada RIEL DE EXTENSIÓN, atornille un TORNILLO dentro del agujero indicado en el diagrama ampliado. A continuación deslice el cartucho interno del RIEL DE EXTENSIÓN hacia el interior para encontrar los otros agujeros que se alinean con los agujeros de los EXTREMOS. Atornille un TORNILLO dentro de estos agujeros.

NOTA: Las CORREDERAS DE EXTENSIÓN (R) se utilizarán más tarde para los CAJONES.

PASO 6

Reúne dos SOPORTES DE CERRADURA del PAQUETE DE CERRADURA (15).

Fije los SOPORTES DE CERRADURA a la RIOSTRA (F) y a la MOLDURA DE PANEL SUPERIOR (D) como se muestra. Utilice cuatro TORNILLOS PLATEADOS DE CABEZA PERDIDA de 13 mm (24).

PASO 7

Atornille y apriete cuatro GANCHOS (18) en los DORSOS (E y G).

Después de que los GANCHOS estén apretados, gire los hacia la izquierda 180 grados. Es importante que oriente estos GANCHOS en esta posición para un rendimiento óptimo del KIT DE CONTROL ANTI-INCLINACIÓN PARA MOBILIARIO.

Inserte cuatro PASADORES DE MADERA LARGOS (5) en el DORSO INFERIOR (G).

Fije el DORSO SUPERIOR (E) al DORSO INFERIOR (G) empujándolo sobre los PASADORES DE MADERA en el DORSO INFERIOR.

PASO 8

Inserte tres PASADORES DE MADERA (6) dentro del EXTREMO DERECHO (A).

Fije los DORSOS (E y G) al EXTREMO DERECHO (A). Apriete cuatro EXCÉNTRICOS ESCONDIDOS.

NOTA: Asegúrese de insertar los PASADORES DE MADERA del EXTREMO DERECHO en los agujeros de los DORSOS.

Fije la RIOSTRA (F) al EXTREMO DERECHO (A). Apriete el EXCÉNTRICO ESCONDIDO.

NOTA: Asegúrese de insertar los PASADORES DE MADERA del EXTREMO DERECHO en el agujero de la RIOSTRA.

PASO 9

Inserte dos PASADORES DE MADERA (6) en el EXTREMO DERECHO (A) y dos PASADORES DE MADERA (6) en el DORSO INFERIOR (G).

Fije el FONDO (H) al EXTREMO DERECHO (A) como se muestra en el diagrama superior. Apriete dos EXCÉNTRICOS ESCONDIDOS.

NOTA: Asegúrese de que los PASADORES DE MADERA sujetos al EXTREMO DERECHO y al DORSO INFERIOR se inserten dentro de los agujeros del FONDO.

Fije el FONDO (H) al DORSO INFERIOR (G). Utilice dos TORNILLOS NEGROS DE CABEZA PERDIDA de 38 mm (21).

PASO 10

Inserte cinco PASADORES DE MADERA (6) dentro del EXTREMO IZQUIERDO (B).

Fije el EXTREMO IZQUIERDO (B) al DORSO SUPERIOR (E), a la RIOSTRA (F), al DORSO INFERIOR (G) y al FONDO (H). Apriete siete EXCÉNTRICOS ESCONDIDOS.

NOTA: Asegúrese de insertar los PASADORES DE MADERA del EXTREMO IZQUIERDO en los agujeros de los DORSOS, del FONDO y de la RIOSTRA.

PASO 11

Inserte dos PASADORES DE MADERA CORTOS (7) en el PANEL SUPERIOR (C).

Fije las MOLDURAS DE PANEL SUPERIOR (D) al PANEL SUPERIOR (C). Utilice tres TORNILLOS NEGROS DE CABEZA PERDIDA de 28 mm (22).

NOTA: Asegúrese de que los PASADORES DE MADERA CORTOS sujetados al PANEL SUPERIOR se inserten dentro de los agujeros de la MOLDURA DE PANEL SUPERIOR.

PASO 12

Atornille doce BIELAS DE EXCÉNTRICO CON CABEZA RECTA (4) en las CARAS DE CAJÓN (O).

Empuje doce EXCÉNTRICOS ESCONDIDOS PEQUEÑOS (3) en los agujeros grandes de los LADOS DE CAJÓN (J y L) y la RIOSTRA DE CAJÓN (N).

PASO 13

1. Fije un LADO DE CAJÓN (J), un LADO DE CAJÓN (L) y una RIOSTRA DE CAJÓN (N) a la CARA DE CAJÓN (O). Apriete seis EXCÉNTRICOS ESCONDIDOS PEQUEÑOS.

2. Deslice el FONDO DE CAJÓN (M) dentro de las ranuras de los LADOS DE CAJÓN (J y L) y de la CARA DE CAJÓN (O).

3. Fije un DORSO DE CAJÓN (K) a los LADOS DE CAJÓN (J y L) y a la RIOSTRA DE CAJÓN (N). Utilice seis TORNILLOS NEGROS DE CABEZA PERDIDA de 38 mm (21).

NOTA: Asegúrese de que el FONDO DE CAJÓN (M) ajuste dentro de la ranura del DORSO DE CAJÓN (K).

Repita este paso para el otro cajón.

PASO 14

Fije las CORREDERAS DE EXTENSIÓN (R) a los LADOS DE CAJÓN (J y L). Utilice seis TORNILLOS NEGROS DE CABEZA REDONDA de 13 mm (25).

Repita este paso para el otro cajón.

PASO 15

Fije una Cerradura del PAQUETE DE CERRADURA (15) a una CARA DE CAJÓN (O). Utilice cuatro TORNILLOS PLATEADOS DE CABEZA PERDIDA de 16 mm (23).

Fije un TIRADOR (8) a la CARA DE CAJÓN (O). Utilice dos TORNILLOS PLATEADOS DE CABEZA PERDIDA de 13 mm (24).

Fije un CORRIMIENTO CON MUESCAS DEL ARCHIVADOR (13) a la CARA DE CAJÓN (O). Utilice seis TORNILLOS NEGROS DE CABEZA REDONDA de 13 mm (25).

Repita este paso para el otro cajón.

PASO 16

Fije dos CORRIMIENTOS CORTOS DE ARCHIVERO (11) sobre los bordes superiores de los LADOS DE CAJÓN (J y L).

Fije el CORRIMIENTO LARGO DE ARCHIVERO (12) sobre el borde superior del DORSO DE CAJÓN (K).

Empuje dos SOPORTES DE ARCHIVERO (10) sobre el CORRIMIENTO CON MUESCAS DEL ARCHIVADOR (13) y el CORRIMIENTO LARGO DE ARCHIVERO (12).

Empuje la CUBIERTA DE CERRADURA dentro de la CERRADURA como se muestra.

Repita este paso para el otro cajón.

PASO 17

Cuidadosamente ponga la unidad en posición vertical.

Enlace las correas del KIT DE CONTROL ANTI-INCLINACIÓN PARA MOBILIARIO (17) a través de los GANCHOS en los DORSOS (E y G) tal como se muestra a continuación.

A continuación, inserte un cajón en los RIELES DE EXTENSIÓN inferiores sujetados a la unidad alineando las CORREDERAS DE EXTENSIÓN del cajón con los RIELES DE EXTENSIÓN de la unidad. Presione el cajón en la unidad hasta que se inserte por completo. El cajón mueven con dificultad hasta que se inserten completamente dentro de la unidad, después deslizarán fácilmente hacia adentro y hacia afuera.

Fije las correas al DORSO DE CAJÓN (K) utilizando una tuerca cilíndrica, una ARANDELA (14), y un tornillo para metal como se muestra en el diagrama ampliado a la derecha.

PASO 18

Inserte el cajón superior en los RIELES DE EXTENSIÓN superiores sujetos a la unidad alineando las CORREDERAS DE EXTENSIÓN del cajón con los RIELES DE EXTENSIÓN de la unidad. Presione el cajón en la unidad hasta que se inserte por completo. El cajón mueven con dificultad hasta que se inserten completamente dentro de la unidad, después deslizarán fácilmente hacia adentro y hacia afuera.

Fije las correas al DORSO DE CAJÓN (K) utilizando una tuerca cilíndrica, una ARANDELA (14), y un tornillo para metal como se muestra en el diagrama ampliado a la derecha.

PASO 19

Inserte seis EXCÉNTRICOS ESCONDIDOS (6) dentro de los EXTREMOS (A y B) y del DORSO SUPERIOR (E).

Fije el PANEL SUPERIOR (C) a los EXTREMOS (A y B) y al DORSO SUPERIOR (E). Apriete seis EXCÉNTRICOS ESCONDIDOS.

NOTA: Asegúrese de insertar los PASADORES DE MADERA de los EXTREMOS y del DORSO SUPERIOR en los agujeros del PANEL SUPERIOR.

PASO 20

Empuje un OJAL CON CUBIERTA (9) en el agujero del PANEL SUPERIOR. (C).

Separe una aplicación de la TARJETA CON APLICACIONES PEQUEÑA (19) y aplique las sobre los EXCÉNTRICOS ESCONDIDOS visibles.

NOTA: Para levantar una esquina de la unidad, gire el DESLIZAMIENTO AJUSTABLE hacia la izquierda. Para bajar una esquina, gire el DESLIZAMIENTO AJUSTABLE hacia la derecha.

NOTA: Por favor, lea las páginas de atrás del folleto de instrucciones en cuanto a importante información de seguridad.

Esto completa el ensamblaje. Limpie con su pulimento para muebles preferido o un paño húmedo. Seque con un paño.

⚠ CAUTION

Please use your furniture correctly and safely. Improper use can cause safety hazards, or damage to your furniture or household items. Carefully read the following chart.

Look out for:	What can happen:	How to avoid the problem:
<ul style="list-style-type: none">Overloaded drawers.	<ul style="list-style-type: none">Risk of injury.Top-heavy furniture can tip over.Overloaded drawers can break.	<ul style="list-style-type: none">Never exceed the weight limits shown in the instructions.Work from bottom to top when loading drawers. Place the heavier items in the lower drawer.
<ul style="list-style-type: none">Improperly moving furniture.	<ul style="list-style-type: none">Furniture can tip over or break if improperly moved.Physical injury. Furniture can be very heavy.	<ul style="list-style-type: none">Unload drawers from top to bottom before moving the lateral file.Do not push furniture, especially on a carpeted floor. Have a friend help you lift the item and set it in place.
<ul style="list-style-type: none">Placing TVs on furniture items that are not designed to support a television is hazardous.	<ul style="list-style-type: none">Risk of injury or death. TVs can be very heavy. Plus the weight and location of the picture tube tends to make TVs unbalanced and prone to tipping forward.	<ul style="list-style-type: none">This product is not designed to support a television.

⚠ ATTENTION

Prière d'utiliser le mobilier à bon escient et avec prudence. Une mauvaise utilisation peut être à l'origine de risques d'accident ou peut endommager le mobilier et les articles ménagers. Lire attentivement le tableau suivant.

À surveiller :	Danger éventuel :	Solution :
<ul style="list-style-type: none">Tiroirs surchargés.	<ul style="list-style-type: none">Risque de blessure.Du mobilier mal équilibré risque de se renverser.Des tiroirs surchargés risqueraient de casser.	<ul style="list-style-type: none">Ne jamais excéder les limites de poids indiquées dans les instructions.Pour charger les tiroirs, commencer par remplir celui du bas pour finir par celui du haut. Placer les objets les plus lourds dans le tiroir inférieur.
<ul style="list-style-type: none">Déplacement inadéquat d'un mobilier.	<ul style="list-style-type: none">Le mobilier risque de se renverser ou de casser en cas de déplacement inadéquat.Blessure physique. Le mobilier peut être très lourd.	<ul style="list-style-type: none">Décharger les tiroirs en commençant par celui du haut avant de déplacer le Classeur Latéral.Ne pas pousser le mobilier, surtout sur la moquette. Se faire aider par une autre personne pour soulever l'élément et le mettre en place.
<ul style="list-style-type: none">Il est dangereux utiliser un meuble que n'est pas conçu pour supporter un téléviseur.	<ul style="list-style-type: none">Risque de blessures graves, voire mortelles. Les téléviseurs peuvent être très lourds. De plus, le poids et l'emplacement du tube image ont tendance à rendre les téléviseurs instables et enclins à tomber vers l'avant.	<ul style="list-style-type: none">Ce produit n'est pas destiné à supporter un téléviseur.

⚠ PRECAUCIÓN

Por favor use el mobiliario correcta y seguramente. El mal uso puede causar riesgos de seguridad o daño a las unidades o artículos domésticos. Cuidadosamente lea la tabla a continuación.

Esté alerta de:	Puede ocurrir:	Evitar el problema:
<ul style="list-style-type: none">• Cajones sobrecargados.	<ul style="list-style-type: none">• Riesgo de lesiones.• La caída de mobiliario inestable.• Los cajones sobrecargados pueden romperse.	<ul style="list-style-type: none">• Nunca exceda los límites de peso indicados en las instrucciones.• Para cargar los cajones trabaje desde abajo hacia arriba. Coloque los artículos más pesados en el cajón inferior.
<ul style="list-style-type: none">• Mover el mobiliario incorrectamente.	<ul style="list-style-type: none">• La inclinación o rotura del mobiliario es posible si se mueve de manera inadecuada.• Lesión física. El mobiliario puede ser muy pesado.	<ul style="list-style-type: none">• Descargue los cajones desde arriba hacia abajo antes de mover el archivero lateral.• No empuje la unidad, especialmente sobre un piso alfombrado. Pida la ayuda de otra persona en levantar la unidad y colocarla en lugar.
<ul style="list-style-type: none">• Es peligroso colocar los televisores sobre unidades de mobiliario que no están diseñadas para soportar un televisor.	<ul style="list-style-type: none">• Riesgo de lesiones o la muerte. Los televisores pueden ser muy pesados. Además, el peso y la ubicación del tubo de imagen tienden a causar la inestabilidad de televisores y hacerlos propensos a volcarse hacia adelante.	<ul style="list-style-type: none">• Este producto no está diseñado para soportar un televisor.

5-YEAR LIMITED WARRANTY

1. Sauder Woodworking Co. (Sauder®) provides limited warranty coverage to the original purchaser of this product for a period of five years from the date of purchase against defects in materials or workmanship of Sauder furniture components. As used in this Warranty, "defect" means imperfections in components which substantially impair the utility of the product. This Warranty gives you specific legal rights, and you may also have other rights which vary from state to state.

2. There is no warranty coverage for defects or conditions that result from the failure to follow product assembly instructions, information or warnings, misuse or abuse, intentional damage, fire, flood, alteration or modification of the product, or use of the product in a manner inconsistent with its intended use, nor any condition resulting from incorrect or inadequate maintenance, cleaning, or care. There is also no warranty coverage for rented products or any products purchased "used" or "as is", at a distress or going-out-of business sale, or from a liquidator.

3. As the exclusive remedy under this Warranty, Sauder will (at its sole option) repair, replace or refund the value of any defective furniture component. Sauder may require independent confirmation of the claimed defect and proof of purchase. Replacement parts will be warranted for only the remaining period of the original Warranty. SAUDER SHALL HAVE NO LIABILITY FOR ANY INCIDENTAL OR CONSEQUENTIAL DAMAGES OF ANY KIND and all such damages are EXCLUDED FROM THIS WARRANTY, such as loss of use, disassembly, transportation, labor or damage to property on or near the product. Some states do not allow the exclusion or limitation of incidental or consequential damages, so the above limitation or exclusion may not apply to you.

GARANTIE LIMITÉE DE 5 ANS

1. Sauder Woodworking Co. (Sauder®) offre une couverture de garantie limitée à l'acheteur initial du présent produit pendant une période de cinq ans à compter de la date d'achat contre tout défaut de matériaux ou de fabrication des composantes de mobilier Sauder. Le mot « défaut », tel qu'il est utilisé sous les termes de la présente garantie, comprend les imperfections des pièces qui empêchent substantiellement l'utilisation du produit. La présente garantie vous donne des droits légaux spécifiques et il est possible que vous ayez des droits supplémentaires variant d'État en État ou de province en province.

2. La présente garantie ne saurait couvrir les défauts ou conditions qui surviendraient à la suite du non respect des instructions, informations ou mises en garde de montage, d'une mauvaise utilisation ou d'un abus, d'un dommage intentionnel, d'un incendie, d'une inondation, d'une altération ou modification du produit, d'une utilisation du produit allant à l'encontre de son usage prévu, ni aucune condition résultant d'une maintenance, d'un nettoyage ou d'un entretien inappropriés ou inadéquats. De plus, il n'existe aucune garantie pour les produits loués ou tous les produits achetés « d'occasion » ou « en l'état », dans le cadre d'une vente aux enchères ou de solde pour cessation de commerce, ou auprès d'un liquidateur.

3. En tant que recours exclusif en vertu de la présente garantie, Sauder réparera, remplacera ou remboursera (sur sa seule décision) la valeur de toute composante de mobilier défectueuse. Sauder peut exiger une confirmation indépendante du défaut revendiqué ainsi qu'une preuve d'achat. Les pièces de rechange seront garanties uniquement pendant la période restante de la garantie originale. SAUDER NE SERA EN AUCUN CAS RESPONSABLE DE TOUT DOMMAGE ACCESSOIRE OU CONSÉCUTIF DE TOUTE SORTIE et lesdits dommages sont EXCLUS DE LA PRÉSENTE GARANTIE, à savoir perte d'utilisation, démontage, transport, main d'œuvre ou dommages matériels sur ou à proximité du produit. Certains États ou provinces ne permettant pas l'exclusion ou la limite aux responsabilités pour dommages accidentels ou consécutifs, la limite ou l'exclusion ci-dessus peut ne pas être applicable.

GARANTÍA LIMITADA DE 5 AÑOS

1. Sauder Woodworking Co. (Sauder®) provee cobertura de garantía limitada al comprador original de este producto por un periodo de cinco años, a partir de la fecha de compra, contra defectos en los materiales o de mano de obra en los componentes de muebles Sauder. Como es utilizado en esta Garantía, "defecto" significa imperfecciones en los componentes que de manera fundamental afecta la utilidad del producto. Esta Garantía le permite a usted ciertos derechos legales, y usted también podría poseer otros derechos adicionales, los cuales varían de estado a estado.

2. No hay cobertura de garantía para defectos o estados que resulten del incumplimiento en seguir las instrucciones, la información o las advertencias sobre el ensamblaje del producto; del uso incorrecto o maltrato, del daño intencional, incendio, inundación, cambio o modificación del producto; o de la utilización del producto de manera contradictoria con el uso para el cual fue fabricado, ni por ningún estado que resulte del mantenimiento, limpieza o cuidado incorrecto o inadecuado. Tampoco no hay cobertura de garantía para los productos rentados o para cualesquiera productos comprados "de uso" o "como está", en una venta de bienes embargados o en una venta por salirse del negocio, o comprados a un liquidador.

3. Como un recurso exclusivo bajo esta Garantía, Sauder (sólo a su opción) reparará, reemplazará o reembolsará el valor de cualquier componente defectuoso de mueble. Sauder puede requerir una confirmación independiente de un defecto reclamado y una prueba de compra. Las piezas de repuesto serán garantizadas solamente por el periodo de tiempo que queda de la Garantía original. SAUDER NO TENDRÁ RESPONSABILIDAD por NINGÚN DAÑO INCIDENTAL O CONSECUENTE DE NINGÚN TIPO y todos dichos daños SE EXCLUYEN DE ESTA GARANTÍA, tales como pérdida de uso, desensamblaje, transportación, trabajo o daño a la propiedad en o cerca del producto. Algunos estados no permiten la exclusión o limitación de daños incidentales o consecuentes, en tales instancias la limitación o exclusión antes mencionada podría no ser aplicable a usted.

4. This Warranty applies only to warranted defects that first arise and are reported to Sauder within the warranty coverage period. The Warranty cannot be transferred to subsequent owners or users of the product, and it shall be immediately void in the event the product is resold, transferred, leased or rented to any third party or person other than the original purchaser.

5. THERE ARE NO OTHER WARRANTIES APPLICABLE TO THIS PRODUCT. Under the laws of certain states, there may be no implied warranties from Sauder and all implied warranties, INCLUDING ANY IMPLIED WARRANTY OF MERCHANTABILITY OR FITNESS FOR A PARTICULAR PURPOSE are disclaimed where allowed by law. TO THE EXTENT ANY IMPLIED WARRANTIES ARE APPLICABLE, ANY IMPLIED WARRANTIES, INCLUDING ANY IMPLIED WARRANTY OF MERCHANTABILITY OR FITNESS FOR A PARTICULAR PURPOSE, ARE LIMITED IN DURATION TO THE DURATION OF THIS EXPRESS WARRANTY or the minimum period allowed by law, whichever is shorter. Some states do not allow limitations on how long an implied Warranty lasts, so the above limitation may not apply to you.

6. For Warranty inquiries or claims, please visit our website www.sauder.com. You can also contact Sauder at 1.800.445.1527. Sauder may require Warranty claims to be submitted in writing to: Sauder Woodworking Co., 502 Middle Street, Archbold, OH 43502 USA. Please include your sales receipt or other proof of purchase and a specific description of the product defect.

4. La présente garantie ne s'applique qu'aux défauts garantis qui se produisent pour la première fois et qui sont signalés à Sauder dans les limites de couverture de la garantie. La garantie ne peut pas être transférée à des propriétaires ou utilisateurs subséquents du produit, et sera immédiatement invalidée dans le cas où le produit est revendu, transféré, loué sous bail ou loué à une tierce partie ou personne autre que l'acheteur original.

5. IL N'EXISTE AUCUNE AUTRE GARANTIE EN VIGUEUR POUR LE PRÉSENT PRODUIT. En vertu des lois de certains États ou provinces, il ne peut y avoir de garanties implicites de la part de Sauder et toutes les garanties implicites, Y COMPRIS TOUTE GARANTIE IMPLICITE DE COMMERCIALITÉ OU D'ADAPTATION À UN USAGE PARTICULIER sont déclinées partout où la loi l'autorise. DANS LA MESURE OÙ TOUTE GARANTIE IMPLICITE EST APPLICABLE, TOUTE GARANTIE IMPLICITE, Y COMPRIS TOUTE GARANTIE DE COMMERCIALITÉ OU D'ADAPTATION À UN USAGE PARTICULIER, EST LIMITÉE À LA DURÉE DE LA PRÉSENTE GARANTIE EXPRESSE ou à la période minimum autorisée par la loi, la période la plus courte étant retenue. Certains États ne permettant pas que des limites soient imposées quant à la durée d'une garantie implicite, la limite ci-dessus peut donc ne pas être applicable.

6. Pour toute question concernant la garantie ou toute demande de réclamation, consulter le site Web www.sauder.com. Il est également possible de contacter Sauder en composant le 1.800.445.1527. Sauder peut exiger de soumettre les demandes de réclamation sous garantie par écrit à : Sauder Woodworking Co., 502 Middle Street, Archbold, OH 43502 USA. Veuillez joindre votre ticket de caisse ou toute autre preuve d'achat ainsi qu'une description spécifique du défaut de produit.

4. Esta Garantía sólo es aplicable a defectos garantizados que primeramente surjan y se informen a Sauder dentro del periodo de cobertura de garantía. La Garantía no puede ser transferida a propietarios o usuarios subsiguientes del producto, y ésta será inmediatamente invalidada en el caso que el producto sea revendido, transferido, arrendado o rentado a cualquier tercero u otra persona que no sea el comprador original.

5. NO HAY OTRA GARANTÍA APLICABLE A ESTE PRODUCTO. Bajo las leyes de ciertos estados, pueden no haber garantías implícitas de Sauder y se hace renuncia de responsabilidad de todas las garantías implícitas donde lo permita la ley, INCLUYENDO CUALQUIER GARANTÍA IMPLÍCITA DE MERCANTIBILIDAD O DE APTITUD PARA UN PROPOSITO EN PARTICULAR. EN LA MEDIDA CUALQUIER GARANTÍA IMPLÍCITA ES APLICABLE, CUALESQUIERA GARANTÍAS IMPLÍCITAS, INCLUYENDO AQUELLA DE MERCANTIBILIDAD O DE APTITUD PARA UN PROPOSITO EN PARTICULAR, SE LIMITAN EN DURACIÓN HASTA LA DURACIÓN DE ESTA GARANTÍA IMPLÍCITA o hasta el periodo mínimo permitido por la ley, la que sea más corta. Algunos estados no permiten limitaciones en cuanto a la duración de una garantía implícita, por eso la limitación arriba citada pueda no ser aplicable a usted.

6. Para solicitud de información o reclamación de Garantía, por favor, visite nuestro sitio Web www.sauder.com. Usted también puede contactar a Sauder llamando al 1.800.445.1527. Sauder puede solicitar que las reclamaciones sean presentadas por escrito a: Sauder Woodworking Co., 502 Middle Street, Archbold, OH 43502 USA. Por favor incluya su recibo de venta u otra prueba de compra y una descripción detallada del defecto del producto.

CONTACT US FIRST BEFORE MAKING ANY RETURNS TO THE RETAILER.

Dear Valued Customer:

Thanks so much for choosing Sauder® furniture. I hope the purchase and assembly process was a positive experience and you feel good about the furniture you just built.

My grandfather, Erie Sauder, founded the company in 1934 and later invented and patented the first commercially successful ready-to-assemble tables. We strive to hold true to his core values of innovation, integrity, servanthood and stewardship.

Sauder products are made with environmentally responsible materials and world-class manufacturing processes. Our dedicated employees in Archbold, Ohio, along with our global manufacturing partners, are committed to providing you furniture with great value, style and quality.

From our family to you. Enjoy!



Dan Sauder
Executive Vice President



Register and review
your new product
at Sauder.com

For immediate service, our website is available 24 hours per day, 7 days per week, to order replacement parts, access assembly tips, leave a review, register your product and view Sauder products. www.sauder.com/service

So, how did it go?

Set a world record for speed?
Feeling good about yourself?
Nice. Get social with it on any
of these quality share sites.



If you need assistance or want to learn more, please call or text our award-winning, Ohio-based customer service team at **800.445.1527** Monday-Friday - 8:30 a.m. to 5:00 p.m. ET (except holidays) or at sauder.com/service.

General Conformity Certificate

1. This certificate applies to the Sauder Global Sourcing Product identified by this Instruction Book.
2. This certificate applies to compliance of this product with the CPSC Ban on Lead-Containing Paint (16 CFR 1303).
3. This product is manufactured for:
Sauder Woodworking Company
502 Middle St.
Archbold, OH 43502
419-446-2711
4. Date of Manufacture: _____

