

 **BLACK & DECKER®**

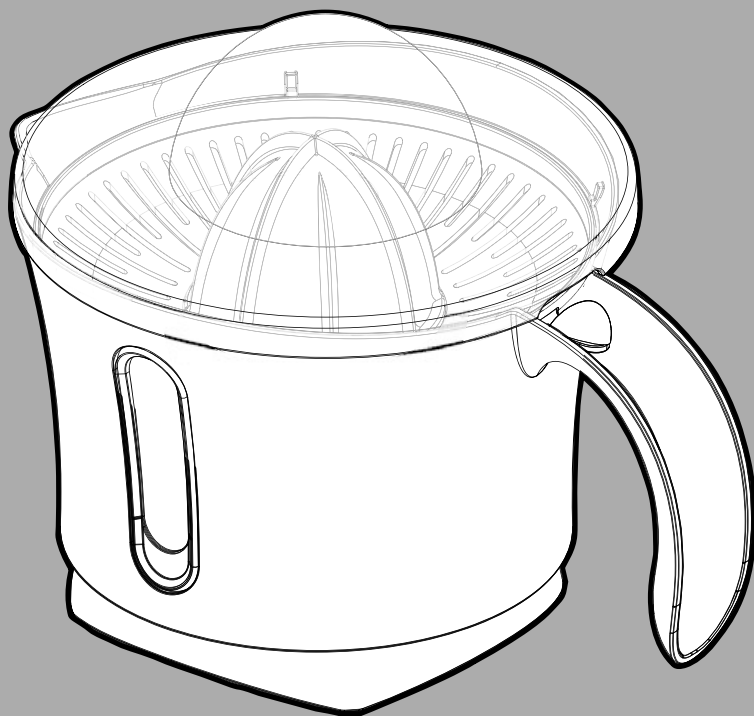

www.blackanddecker.ae

CJ650

Parts Identification

1. Lid
2. Large reamer
3. Small reamer
4. Adjustable pulp strainer
5. 500ml juice jug
6. Motor Base

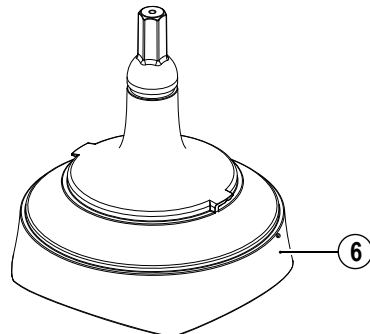
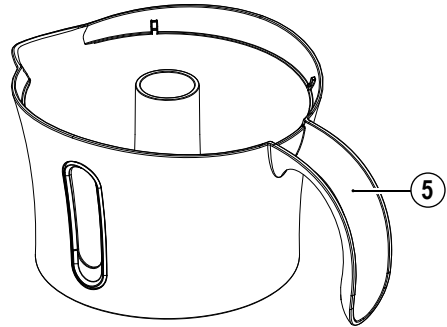
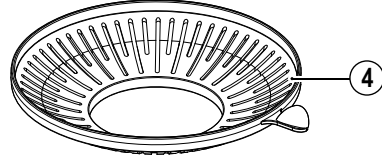
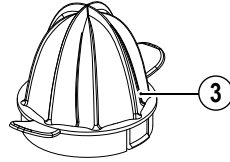
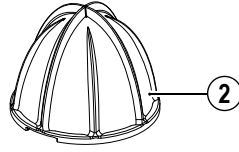
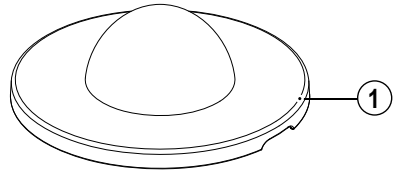

Intended use

Your Black & Decker citrus juicer has been designed for juicing citrus fruits. This product is intended for household use only.



Read this entire manual carefully before using the appliance.

Safety instructions

Warning! When using mains-powered appliances, basic safety precautions, including the following, should always be followed to reduce the risk of fire, electric shock and personal injury.

- The intended use is described in this manual. The use of any accessory or attachment or the performance of any operation with this appliance other than those recommended in this instruction manual may present a risk of personal injury.
- Retain this manual for future reference.

Using your appliance

- Always take care when using the appliance.
- Never pull the power supply cord to disconnect the plug from the socket. Keep the power supply cord away from heat, oil and sharp edges.
- Do not place the appliance on or near heat sources or in a heated oven.
- Do not use the appliance outdoors.
- Always protect the motor unit from water or excessive humidity.

- If the power supply cord is damaged during use, disconnect the appliance from the power supply immediately. Do not touch the power supply cord before disconnecting from the power supply.
- Disconnect the appliance from the power supply when not in use, before fitting or removing parts and before cleaning.
- Never let the appliance operate unattended.
- Keep any loose clothing or long hair away from any moving parts.
- Do not immerse the appliance, cord set or plug in liquids.

Safety of others

- This appliance is not intended for use by persons (including children) with reduced physical sensory or mental capabilities, or lack of experience and knowledge, unless they have been given supervision or instruction concerning use of the appliance by a person responsible for their safety.
- Children should be supervised to ensure that they do not play with the appliance.

After use

- Remove the plug from the socket before leaving the appliance unattended and before changing, cleaning or inspecting any parts of the appliance.
- When not in use, the appliance should be stored in a dry place. Children should not have access to stored appliances.

Inspection and repairs

- Before use, check the appliance for damaged or defective parts. Check for breakage of parts, damage to switches and any other conditions that may affect its operation.
- Do not use the appliance if any part is damaged or defective.
- Have any damaged or defective parts repaired or replaced by an authorised repair agent.
- Before use, check the power supply cord for signs of damage, ageing and wear.
- Do not use the appliance if the power supply cord or mains plug is damaged or defective.
- If the power supply cord or mains plug is damaged or defective it must be repaired by an authorised repair agent in order to avoid a hazard. Do not cut the power supply cord and do not attempt to repair it yourself.
- Never attempt to remove or replace any parts other than those specified in this manual.

Additional safety instructions for Citrus Juicers

- Do not immerse the appliance, cord set or plug in liquids

- Always leave sufficient space around the appliance for ventilation
- Keep loose clothing, hair, jewellery, etc. away from moving parts.
- Do not use the unit if you have wet hands or bare feet.
- “Switch off the appliance before changing accessories or approaching parts which move in use”.

Electrical safety

Before use, check that the mains voltage corresponds to the voltage on the rating plate.



This appliance is double insulated in accordance with EN 60335-2-14; therefore no earth wire is required.

- To avoid the risk of electric shock, do not immerse the cord, plug or motor unit in water or other liquid.
- Check that the supply voltage shown on the rating plate of the appliance matches that of your electrical system. Any connection error will invalidate the guarantee.

Assembly

- This appliance is supplied fully assembled & only requires parts to be cleaned before use. See “Cleaning” for details.

1. Fit the jug (5) onto the motor base (6), turn it anti-clockwise to lock it onto the motor base.
2. Clip the required reamer (2 or 3) into the adjustable pulp strainer (4).
3. Place the reamer / adjustable pulp strainer assembly over the spindle of the motor base ensure that the handle on the pulp strainer slots in to the handle of the jug.

Note: With the adjustable pulp strainer in place you can adjust the grade of the strainer by moving the pulp strainer handle left and right. This allows you to alter the amount of pulp you will get in your juice.

Use

- Prepare the fruit by rolling it gently between the hands for a moment or two then cut it in half.
- Connect the appliance to a suitable electrical supply.
- Press the cut face onto the reamer. Pressing on the reamer will start the motor in the base. The reamer will rotate, cutting into the fruit and the juice will flow into the jug.

Note: Ensure fingers & hands do not touch the reamer during operation. Never allow loose clothing, jewellery, hair, etc. to come in contact with moving parts.

- The juicer will automatically stop once you

stop applying downward pressure on the reamer (2) with the fruit.

- Once juicing is completed, the lid (1) can be placed over the unit.
- The jug (4) can be removed & used to serve the juice.



The appliance should be disconnected from the mains supply before removing the jug.

After 3 minutes of use, the Juicer should be allowed to cool completely before further use.

Useful advice

- Choose fresh, ripe fruit as they will yield more juice.
- Drink the juice immediately after you have extracted it. If it is exposed to air for some time, the juice will lose its taste and nutritional value.

Maintenance & cleaning

- The appliance is easier to clean if you do so immediately after use.
- Do not use abrasive cleaning agents, scourers, acetone, alcohol etc. to clean the appliance.
- All detachable plastic parts are dishwasher-safe.

- Place the detachable plastic parts on the top tray of the dishwasher. Make sure they are placed well away from the heating element.
- Clean the motor unit with a damp cloth.
- Never immerse the motor unit in water nor rinse it under the tap.

Mains plug replacement

If a new mains plug needs to be fitted:

- Safely dispose of the old plug
- Connect the brown lead to the live terminal of the new plug
- Connect the blue lead to the neutral terminal
- If the product is class I (earthed), connect the green/yellow lead to the earth terminal.

Note: If your product is class II double insulated (only 2 wires in the cord set), no connection is to be made to the earth terminal.

Follow the fitting instructions supplied with good quality plugs

Any replacement fuse must be of the same rating as the original fuse supplied with the product.

Warning! The above section on mains plug replacement is for authorized service centre personals.

Technical data

CJ650	
Voltage	220 – 240 Volts
Supply	50 Hz
Power consumption	30W

Protecting the environment



Separate collection. This product must not be disposed of with normal household waste.

Should you find one day that your Black & Decker product needs replacement, or if it is of no further use to you, do not dispose of it with other household waste. Make this product available for separate collection.

- Black & Decker provides a facility for recycling Black & Decker products once they have reached the end of their working life. This service is provided free of charge. To take advantage of this service please return your product to any authorised repair agent who will collect them on our behalf.
- You can check the location of your nearest authorised repair agent by contacting your local Black & Decker office at the address indicated in this manual. Alternatively, a list of authorized Black & Decker repair agents and full details of our after-sales service and contact are available on the Internet at: www.2helpU.com.

Warranty

Black & Decker is confident of the quality of its products and offers an outstanding warranty.

This warranty statement is in addition to and in no way prejudices your statutory rights.

The warranty is valid within the territories of the Member States of the European Union and the European Free Trade Area.

If a Black & Decker product becomes defective due to faulty materials, workmanship or lack of conformity, within 24 months from the date of purchase, Black & Decker warranty to replace defective parts, repair products subjected to fair wear and tear or replace such products to ensure minimum inconvenience to the customer unless:

- The product has been used for trade, professional or hire purposes;
- The product has been subjected to misuse or neglect;
- The product has sustained damage through foreign objects, substances or accidents;
- Repairs have been attempted by persons other than authorised repair agents or Black & Decker service staff.

To claim on the warranty, you will need to submit proof of purchase to the seller or an authorised repair agent. You can check the location of your nearest authorised repair agent by contacting your local Black & Decker office at the address indicated in this manual.

Alternatively, a list of authorised Black & Decker repair agents and full details of our after-sales service and contacts are available on the Internet at: www.2helpU.com.

Identification de pièces

1. Couverture
2. Grand cône
3. Petit cône
4. Filtre à pulpe réglable
5. Carafe à jus 500ml
6. Socle moteur

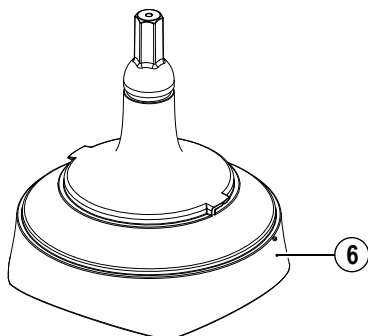
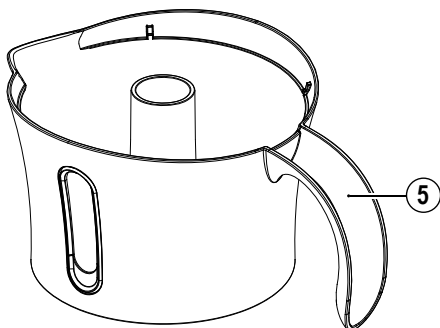
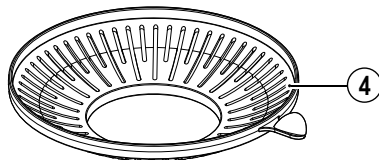
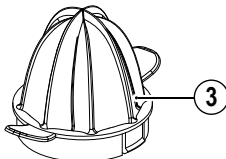
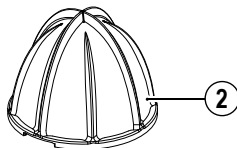
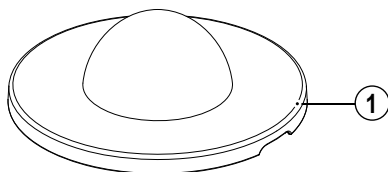

Utilisation prévue

Votre presse-agrumes Black & Decker a été conçu pour extraire le jus des agrumes. Cet appareil est uniquement destiné à un usage domestique à l'intérieur.



Lisez ce manuel attentivement avant d'utiliser l'appareil.

Consignes de sécurité

Avertissement! Lorsqu'on utilise un appareil électrique, il faut toujours respecter certaines règles de sécurité fondamentales, notamment les suivantes, afin de prévenir les risques d'incendie, de décharges électriques ou de blessures corporelles.

- Ce manuel décrit la manière d'utiliser cet appareil. L'utilisation d'un accessoire ou d'une fixation, ou l'utilisation de cet appareil à d'autres fins que celles recommandées dans ce manuel d'instruction peut présenter un risque de blessures corporelles.
- Conservez ce manuel pour un usage ultérieur.
- N'utilisez pas l'appareil à l'extérieur.
- Protégez toujours le bloc moteur de l'eau ou d'une humidité excessive.
- Si le cordon d'alimentation est endommagé pendant l'utilisation, débranchez immédiatement l'appareil. Ne touchez pas au cordon d'alimentation avant d'avoir débranché l'appareil.
- Débranchez l'appareil de l'alimentation secteur lorsqu'il n'est pas utilisé, avant de monter ou de démonter des éléments et avant de le nettoyer.
- Ne laissez jamais fonctionner l'appareil sans surveillance.
- Tenez les vêtements amples ou les cheveux longs à l'écart de la cheminée de remplissage et des parties mouvantes.
- Ne plongez pas l'appareil, le cordon ou la prise dans un liquide.

Utilisation de votre appareil

- Prenez toutes les précautions nécessaires pendant l'utilisation de l'appareil.
- Ne tirez jamais sur le cordon d'alimentation pour débrancher la fiche de la prise. Gardez le cordon d'alimentation éloigné de toute source de chaleur, de zones grasses et de bords tranchants.
- Ne placez pas l'appareil sur ou près de sources de chaleur ou dans un four chaud.

Sécurité d'autrui

- Cet appareil ne doit pas être utilisé par des personnes (y compris les enfants) ayant des déficiences physiques, sensorielles ou mentales. Cette consigne s'applique aussi aux personnes manquant d'expérience ou de connaissances du matériel, à moins que celles-ci n'aient reçu les instructions appropriées ou ne soient encadrées par une personne responsable de leur sécurité pour utiliser l'appareil.
- Ne laissez jamais les enfants sans surveillance pour éviter qu'ils ne jouent avec cet appareil.

Après utilisation

- Retirez la fiche de la prise avant de laisser l'appareil sans surveillance et avant de changer, nettoyer ou inspecter les éléments de l'appareil.
- Lorsque l'appareil n'est pas utilisé, rangez-le dans un endroit sec. Les enfants ne doivent pas avoir accès aux appareils rangés.

Inspection et réparations

- Avant l'utilisation, vérifiez l'état de l'appareil et des pièces. Vérifiez la présence de pièces cassées, interrupteurs endommagés ou toute autre anomalie susceptibles de nuire au bon fonctionnement de l'appareil.
- N'utilisez pas l'appareil si un élément est endommagé ou défectueux.
- Faites réparer ou remplacer toute pièce endommagée ou défectueuse par un réparateur agréé.
- Avant l'utilisation, vérifiez l'état du cordon d'alimentation pour des signes de dommages, de vieillissement ou d'usure.
- N'utilisez pas l'appareil si le cordon d'alimentation ou la fiche secteur sont endommagés ou défectueux.
- Si le cordon d'alimentation ou la fiche secteur sont endommagés ou défectueux, ils doivent être réparés par un réparateur agréé pour éviter les risques d'accident. Ne coupez pas le cordon d'alimentation et n'essayez pas de le réparer vous-même.
- Ne tentez jamais d'enlever ou de remplacer des pièces autres que celles citées dans ce manuel.

Instructions de sécurité supplémentaires pour les presse-agrumes

- Ne plongez pas l'appareil, le cordon ou la prise dans un liquide
- Laissez toujours suffisamment d'espace autour de l'appareil pour la ventilation.
- Gardez les vêtements amples, cheveux, bijoux, etc., à l'écart des pièces en mouvements.
- N'utilisez pas l'appareil si vous avez les mains mouillées ou les pieds nus.
- "Eteindre l'appareil avant de changer les accessoires ou avant d'approcher les pièces en mouvement pendant l'utilisation".

Sécurité électrique

Avant l'utilisation, vérifiez que la tension électrique correspond à celle indiquée sur l'étiquette signalétique.



Cet appareil est doublement isolé conformément à la norme EN 60335-2-14; par conséquent, aucun câble de mise à la terre n'est nécessaire.

- Pour éviter les risques de décharges électriques, ne plongez pas le cordon, la fiche ou le bloc moteur dans l'eau ou tout autre liquide.
- Vérifiez que la tension d'alimentation indiquée sur l'étiquette signalétique de l'appareil correspond bien à celle de votre installation électrique. Toute erreur de branchement annulerait la garantie.

Assemblage

- Cet appareil est livré entièrement monté et il est seulement nécessaire de nettoyer les éléments avant son utilisation. Voir la section "Nettoyage" pour plus d'informations.
1. Montez la carafe (5) sur le socle moteur (6), tournez-la dans le sens inverse des aiguilles d'une montre pour la verrouiller sur le socle.
 2. Fixez le cône adéquat (2 ou 3) sur le filtre à pulpe réglable (4).
 3. Placez l'assemblage cône / filtre à pulpe réglable sur la broche du socle moteur de sorte que l'anse du filtre à pulpe s'insère dans celle de la carafe.

Remarque: Une fois le filtre à pulpe en place vous pouvez régler le degré du filtrage en déplaçant l'anse du filtre à pulpe vers la gauche et la droite. Cela permet de modifier la quantité de pulpe que vous obtiendrez avec le jus.

Utilisation

- Préparez les fruits en les roulant doucement dans les mains pendant quelques instants puis coupez-les en deux.
- Branchez l'appareil sur une prise électrique adaptée.
- Pressez le côté tranché du fruit sur le cône. Le fait d'appuyer sur le cône fera démarrer le

moteur. Le cône commencera à tourner, coupant dans le fruit et le jus se mettra à couler dans la carafe.

Remarque: Faites en sorte que ni les doigts ni les mains ne soient en contact avec le cône pendant l'opération. Ne laissez jamais un vêtement ample, des bijoux ou les cheveux toucher les pièces en mouvement.

- Le presse-agrumes s'arrêtera automatiquement dès que vous cesserez d'appuyer sur le cône (2) avec le fruit.
- Une fois l'extraction de jus terminée, le couvercle (1) peut être mis sur l'appareil.
- La carafe (4) peut être retirée et utilisée pour servir le jus.



Débranchez l'appareil du secteur avant de retirer la carafe.

Après 3 minutes d'utilisation, laissez refroidir le presse-agrumes complètement avant de le réutiliser.

Conseils utiles

- Choisissez des fruits frais et mûrs car ils donneront plus de jus.
- Buvez le jus immédiatement après extraction. Lorsque le jus est exposé à l'air pendant un certain temps il perd son goût et ses qualités nutritives.

Entretien et nettoyage

- Il est plus facile de nettoyer l'appareil immédiatement après son utilisation.
- N'utilisez pas de produits abrasifs, de tampons à récurer, de l'acétone, ou de l'alcool etc. pour nettoyer l'appareil.
- Toutes les pièces amovibles sont lavables au lave-vaisselle.
- Placez les pièces amovibles en plastique dans le panier supérieur du lave-vaisselle. Assurez-vous qu'elles soient placées à bonne distance de l'élément chauffant.
- Nettoyez le bloc moteur avec un chiffon humide.
- Ne plongez pas le bloc moteur dans l'eau et ne le rincez pas sous le robinet.

Remplacement de la fiche électrique

En cas d'installation d'une nouvelle fiche:

- Jetez l'ancienne fiche avec prudence
- Connectez le fil marron sur la borne sous tension de la nouvelle fiche
- Connectez le fil bleu sur la borne neutre
- Si l'appareil est de classe I (mis à la terre), connectez le fil vert/jaune sur la borne terre.

Remarque: Si votre appareil est de classe II double isolation (seulement 2 fils dans le cordon), aucune connexion n'est à faire sur la borne terre. Suivez les instructions de montage fournies avec les fiches de bonne qualité. Tout fusible remplacé doit être du même calibre que le fusible d'origine fourni avec l'appareil.

Avertissement! La section ci-dessus sur le remplacement de la fiche concerne le personnel des centres de service agréés.

Données techniques

CJ650	
Tension	220 – 240 Volts
Courant d'alimentation	50Hz
Puissance nominale	30W

Protection de l'environnement



Collecte séparée. Ce produit ne doit pas être jeté avec les déchets domestiques normaux.

Si vous décidez de remplacer ce produit Black & Decker, ou si vous n'en avez plus l'utilité, ne le jetez pas avec vos déchets domestiques. Rendez-le disponible pour une collecte séparée.

- Black & Decker fournit un dispositif permettant de collecter et de recycler les produits Black & Decker lorsqu'ils ont atteint la fin de leur cycle de vie. Pour pouvoir profiter de ce service, veuillez retourner votre produit à un réparateur agréé qui se chargera de le collecter pour nous.
- Pour connaître l'adresse du réparateur agréé le plus proche de chez vous, contactez le bureau Black & Decker à l'adresse indiquée dans ce manuel. Vous pourrez aussi trouver une liste des réparateurs agréés de Black & Decker et de plus amples détails sur notre service après-vente sur le site Internet à l'adresse suivante : www.2helpU.com

Garantie

Black & Decker est confiant dans la qualité de ses produits et vous offre une garantie très étendue.

Ce certificat de garantie est un document supplémentaire et ne peut en aucun cas se substituer à vos droits légaux.

La garantie est valable sur tout le territoire des Etats Membres de l'Union Européenne et de la Zone de Libre Echange Européenne.

Si un produit Black & Decker s'avère défectueux en raison de matériaux en mauvaises conditions, d'une erreur humaine, ou d'un manque de conformité dans les 24 mois suivant la date d'achat, Black & Decker garantit le remplacement des pièces défectueuses, la réparation des produits usés ou cassés ou remplace ces produits à la convenance du client, sauf dans les circonstances suivantes :

- Le produit a été utilisé dans un but commercial, professionnel, ou a été loué.
- Le produit a été mal utilisé ou avec négligence.
- Le produit a subi des dommages à cause d'objets étrangers, de substances ou à cause d'accidents.
- Des réparations ont été tentées par des techniciens ne faisant pas partie du service technique de Black & Decker.

Pour avoir recours à la garantie, il est nécessaire de fournir une preuve d'achat au vendeur ou à un réparateur agréé. Pour connaître l'adresse du réparateur agréé le plus proche de chez vous, contactez le bureau Black & Decker à l'adresse indiquée dans ce manuel.

Vous pourrez aussi trouver une liste des réparateurs agréés de Black & Decker et de plus amples détails sur notre service après-vente sur le site Internet à l'adresse suivante : www.2helpU.com

حماية البيئة



الجمع المنفصل. يلزم عدم التخلص من هذا المنتج مع القمامة المنزلية العادية.

إذا لزم في يوم من الأيام استبدال منتج بلاك أند ديكر الخاص بك، أو إذا لم تعد تستخدمه، فلا تتخلص منه مع القمامة المنزلية الأخرى، بل تأكد من إتاحة هذا المنتج للجمع المنفصل.

- توفر شركة بلاك أند ديكر مرفق لإعادة تدوير منتجات بلاك أند ديكر بمجرد وصولها إلى نهاية عمرها وعدم صلاحيتها للعمل. ويتم تقديم هذه الخدمة مجاناً. للاستفادة من هذه الخدمة، يرجى إعادة المنتج إلى أي وكيل صيانة معتمد والذي سوف يتولى بدوره جمع المنتجات نيابة عنا.
- يمكنك التعرف على موقع أقرب وكيل صيانة معتمد من خلال الاتصال على مكتب بلاك أند ديكر المحلي في العنوان الموضح في هذا الدليل. وبدلاً من ذلك، توجد قائمة بوكلاء الصيانة المعتمدين التابعين لشركة بلاك أند ديكر والتفاصيل الكاملة لخدمات ما بعد البيع ووسائل الاتصال الخاصة بنا على الإنترنت على الموقع الإلكتروني: www.2helpU.com.

الضمان

تثق بلاك أند ديكر في جودة منتجاتها وتعرض ضماناً طويل الأجل.

بيان الضمان هذا يكون بالإضافة إلى حقوقك التي يمنحها القانون ولا يخل بها بأي حال من الأحوال.

يسري الضمان في أقاليم الدول الأعضاء في الاتحاد الأوروبي ومنطقة التجارة الحرة الأوروبية.

في حالة وجود خلل في منتج بلاك أند ديكر بسبب عيب في المواد أو الصناعة أو عدم التوافق مع المعايير، خلال 24 شهراً من تاريخ الشراء، تضمن بلاك أند ديكر استبدال الأجزاء المعيبة وإصلاح المنتجات مع مراعاة التآكل والبلى الطبيعي أو استبدال هذه المنتجات لضمان أقل إزعاج للعميل ما لم:

- ◀ يتم استخدام المنتج في أغراض تجارية أو مهنية أو أغراض تأجير؛
- ◀ يتعرض المنتج لسوء الاستخدام أو الإهمال؛
- ◀ يتعرض المنتج للتلف نتيجة أشياء أو مواد غريبة أو حوادث؛
- ◀ يتم محاولة إصلاح المنتج بواسطة أشخاص غير وكلاء الصيانة المعتمدين أو فريق الصيانة التابع لشركة بلاك أند ديكر.

لتقديم مطالبة بموجب الضمان، سوف تحتاج إلى تقديم دليل الشراء للبائع أو وكيل الصيانة المعتمد. ويمكنك التعرف على موقع أقرب وكيل صيانة معتمد من خلال الاتصال على مكتب بلاك أند ديكر المحلي في العنوان الموضح في هذا الدليل.

وبدلاً من ذلك، توجد قائمة بوكلاء الصيانة المعتمدين التابعين لشركة بلاك أند ديكر والتفاصيل الكاملة لخدمات ما بعد البيع ووسائل الاتصال الخاصة بنا على الإنترنت على الموقع الإلكتروني: www.2helpU.com.

تحذير! الجزء المتعلق باستبدال قابس التغذية الكهربائية موجه لموظفي مركز الخدمات المعتمد.

البيانات الفنية

CJ650	
الجهد	220 – 240 فولت
التيار الكهربائي	50 هرتز
استهلاك الطاقة	30 وات

• ضع أجزاء العصاراة البلاستيكية القابلة للفصل على اللوح العلوي لغسالة الأواني. وتأكد من وضعها بعيداً عن المكونات الساخنة.

- نظف وحدة المحرك بقطعة قماش رطبة.
- لا تغمر وحدة المحرك بالماء أو تشطفها تحت صنوبر الماء.

استبدال قابس التيار الرئيسي

في حالة الحاجة إلى تركيب قابس جديد:

- تخلّص بشكل آمن من القابس القديم.
- قم بتوصيل السلك البني إلى الخط الموصل في القابس الجديد.
- قم بتوصيل السلك الأزرق إلى الخط الكهربائي المحايد.

- في حالة الصنف I قم بتوصيل الخط الأخضر/الأصفر إلى الخط الأرضي.

ملاحظة: في حالة المنتجات من الصنف II بعزل مضاعف (سلكان كهربائيان فقط في الشريط)، لا داعي لإجراء توصيل إلى الخط الأرضي.

اتّبع إرشادات التركيب المرفقة مع المقابس ذات الجودة.

يجب أن تكون أية فاصمة بديلة يتم استخدامها في القابس من نفس صنف الفاصمة الأصلية للمنتج.

1. ركب إبريق العصر (5) على قاعدة المحرك (6)، ودوره بعكس حركة دوران عقارب الساعة لخلقه وتثبيتته على قاعدة المحرك.
2. ثبت رأس العصر المطلوب (2 و3) في مصفاة اللب القابلة للتعديل (4).
3. ضع رأس العصر / مصفاة اللب القابلة للتعديل على محور الدوران لقاعدة المحرك، وتأكد أن المقبض على شقوق مصفاة اللب في مكانه على مقبض إبريق العصر.

ينبغي فصل الجهاز من مأخذ الطاقة الكهربائية قبل إزالة إبريق العصر.



بعد 3 دقائق من الاستخدام، ينبغي ترك العصاره حتى تبرد بشكل كامل قبل مواصلة استخدامها.

نصائح مفيدة

- قم باختيار فاكهة طازجة وناضجة حيث ستعطي كمية عصير أكبر.
- يُنصح بشرب العصير فوراً بعد استخلاصه. وفي حالة تعرض العصير للهواء لفترة طويلة، سيفقد مذاقه وقيمته الغذائية.

استخدام الجهاز

- قم بتحضير الفاكهة من خلال تمريرها بين يديك للحظات ثم قطعها من منتصفها.
- قم بتوصيل الجهاز إلى مأخذ طاقة كهربائي مناسب.

الصيانة والتنظيف

- اضغط بالوجه المقطوع للفاكهة على رأس العصر. ومن خلال الضغط سيبدأ المحرك عمله في القاعدة. وسيدور رأس العصر حول محوره، ويعصر الفاكهة، وسيبدأ تدفق العصير إلى إبريق العصر.
- ملاحظة: تأكد من عدم ملامسة الأصابع والأيدي لرأس العصر خلال عملية العصر. احرص على عدم ملامسة أية أقمشة حرة أو مجوهرات أو شعر أو غيرها لأجزاء العصاره خلال حركتها.
- ستكون عملية التنظيف أسهل في حالة قيامكم بها مباشرة بعد استخدام العصاره.
- لا تستخدم مواد تنظيف تسبب التآكل أو بوردرة تعقيم أو أسيتون أو كحول أو غيرها من المواد لدى تنظيف الجهاز.
- يمكن غسل جميع أجزاء العصاره البلاستيكية القابلة للفصل في غسالة الأواني بشكل آمن.

الفحص والإصلاح

- أبق الأقمشة الحرة والشعر والحلي وغيرها بعيداً عن الأجزاء المتحركة للجهاز.
- قبل استخدام الجهاز، تحقق من عدم وجود أجزاء متضررة أو معطوبة أو كسور في أجزائه أو أضرار في أزراره أو أية حالات أخرى يمكن أن تؤثر في تشغيله.
- لا تستخدم الجهاز في حالة وجود ضرر أو عطل في أحد أجزائه.
- "أطفئ الجهاز قبل تبديل الملحقات أو الاقتراب من الأجزاء المتحركة المستخدمة".

السلامة الكهربائية

- قم بإصلاح أو استبدال أية أجزاء متضررة أو معطوبة من خلال وكيل صيانة معتمد.
- يلزم قبل الاستخدام فحص سلك التغذية الكهربائية للتأكد من خلوه من علامات التلف أو القدم أو التآكل.
- يجب عدم استخدام الجهاز في حالة تلف سلك التغذية الكهربائية أو القابس أو وجود عيب بأي منهما.
- إذا كان سلك التيار أو قابس التيار الرئيس تالفاً أو معيباً، يتعين إصلاحه بواسطة وكيل صيانة معتمد تجنباً لأية مخاطر. تجنب قطع سلك التيار ومحاولة إصلاحه بنفسك.
- لا تحاول إزالة أو استبدال أية أجزاء غير تلك المحددة في هذا الدليل.
- تحقق قبل استخدام الجهاز من توافق فولطية المأخذ الرئيس مع الفولطية المحددة على لوحة التصنيف.
- هذا الجهاز معزول عزلاً مزدوجاً وفقاً للمعيار EN 60335-2-14، وبالتالي لا حاجة إلى سلك أرضي.
- لتجنب مخاطر التعرض لصدمة كهربائية، يلزم تجنب غمس السلك أو القابس أو الجهاز في الماء أو أي سائل آخر.
- ينبغي التأكد من توافق جهد التيار الكهربائي الموضح على لوحة التقنين للجهاز مع نظامك الكهربائي. أي خطأ في التوصيل يلغي الضمان.



تجميع الجهاز

- تم تصميم الجهاز بحيث يمكن تجميعه بشكل كامل. يتطلب فقط تنظيف الأجزاء قبل استعمالها. راجع قسم "التنظيف" للحصول على التفاصيل.

تعليمات سلامة إضافية لعصارات الليمون

- لا تغمر الجهاز أو أسلاكه أو قابسه في السوائل.
- اترك دائماً مساحة ملائمة حول الجهاز للتهوية.

استخدام الجهاز

- في حالة تلف سلك التيار الكهربائي أثناء الاستخدام، افصل الجهاز عن مصدر التيار الكهربائي على الفور. وينبغي تجنب لمس سلك التيار الكهربائي قبل فصله عن مصدر التيار الكهربائي.

صممت شركة بلاك أند ديكر عصارة الحمضيات لعصر جميع أنواع الحمضيات. هذا المنتج مصمم للاستخدام المنزلي فقط.

- افصل الجهاز عن مصدر التيار الكهربائي في حالة عدم استخدامه قبل تركيب أو إزالة الأجزاء وقبل التنظيف.

يرجى قراءة تعليمات الدليل كاملةً بعناية قبل



استخدام الجهاز.

- لا تشغل الجهاز دون مراقبة.

إرشادات السلامة

- أبقِ أية أقمشة حرة أو شعر طويل بعيداً عن الأجزاء المتحركة للجهاز.

تحذيراً! ينبغي اتخاذ جميع احتياطات السلامة الأساسية لدى استخدام الأجهزة المتصلة بمصادر تغذية كهربائية، بما في ذلك المذكورة أدناه، للتقليل من خطر اندلاع النيران أو حدوث صدمات كهربائية أو إصابات شخصية.

- لا تغمر الجهاز أو أسلاكه الكهربائية أو قابسه في السوائل.

سلامة الآخرين

- استخدامات الجهاز مفصلة بالكامل في هذا الدليل. إن استخدام أي من ملحقات الجهاز أو إجراء أي عملية مخالفة لتلك المذكورة في دليل الإرشادات يمكن أن ينجم عنه خطر وقوع إصابات شخصية.
- احتفظ بهذا الدليل للرجوع إليه مستقبلاً.

- هذا الجهاز غير مصمم للاستخدام من قبل الأفراد (بمن فيهم الأطفال) الذين يعانون من انخفاض قدراتهم البدنية أو العقلية أو حواسهم أو يفتقرون إلى الخبرة والمعرفة، ما لم يخضعوا للإشراف أو الإرشاد بخصوص استخدام الجهاز من قبل شخص مسؤول عن سلامتهم.

تعليمات استخدام الجهاز

- ينبغي مراقبة الأطفال لضمان عدم عبثهم بالجهاز.

تعليمات ما بعد الاستخدام

- توخ الحذر دائماً عند استخدام الجهاز.
- لا تحاول مطلقاً شد سلك التيار الكهربائي لفصل القابس عن المقبس. احتفظ بسلك التيار الكهربائي بعيداً عن الحرارة والزيت والحواف الحادة.
- لا تضع الجهاز على مصادر الحرارة أو في فرن ساخن أو بالقرب منها.
- لا تستخدم الجهاز خارج المنزل.
- حافظ دائماً على سلامة وحدة المحرك بعيداً عن الماء أو الرطوبة الزائدة.

- افصل قابس الجهاز من المقبس قبل تركه أو تغيير أو تنظيف أو الكشف على أي من أجزائه.
- ينبغي تخزين الجهاز في مكان جاف عند عدم استخدامه. وينبغي بقاء الأطفال بعيداً عن مكان حفظ الأجهزة.

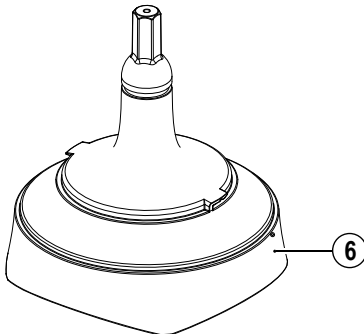
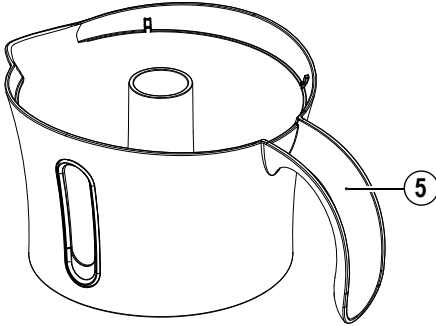
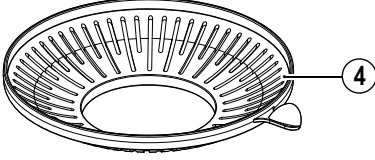
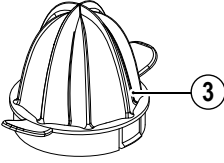
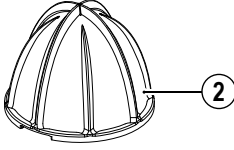
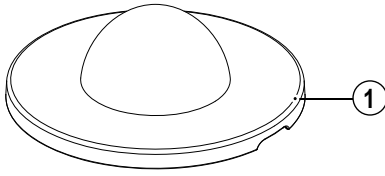

تعريف الأجزاء

1. الغطاء

2. رأس عصر كبير

3. رأس عصر صغير

4. مصفاة اللب القابلة للتعديل

5. دورق عصير 500 مل

6. قاعدة المحرك

Names & Addresses for Black & Decker Service Concessionaries

ALGERIA: SARL Outillage Corporation, After Sale Service Center-08, Rue Mohamed Boudiaf - Cheraga, Algiers, Algeria, Tel: +21 21 375131, Fax: +213-0-369667. **AZERBAIJAN:** Kontakt - NN LLC, M.Qashqay 43, Baku, Azerbaijan Az1000. Tel: +994 12 4082050, Fax: +994 12 4117090. **BAHRAIN:** Alfouz Services Co. WLL., P.O. Box 26562, Tubli, Manama, Tel: +973-17783562/17879987, Fax: +973-17783479. Kewalram & Sons Co. WLL P.O. Box 84, Manama, Kingdom of Bahrain, Tel: +973-17213110/ 17210617/ 17210619, Fax: +973-17213211/ 17210627. **BANGLADESH:** Ultra Corporation, 8, Kushol Centre, Uttara, Dhaka 1230. Tel: +880-2-8922144, Fax: +880-2-8951339. **EGYPT:** Anasia Egypt for Trading S.A.E, P.O. Box 2443, 9, Mostafa Refaat Street, Sheraton Heliopolis 11361, Cairo, Tel: +202-22684159, Fax: +202-22684169. **ETHIOPIA:** Seif Sherif Trade PLC -Arada Sub City, Kebele 01-02, Global Insurance Bldg., 2nd Flr. Room 43, P.O.Box 2525, Addis Ababa, Ethiopia, Tel: 00-251-11-1563968/ 1563969, Fax: 00-251-11-1558009. **INDIA:** Gryphon Appliances Ltd., D-6/4, Okhla Industrial Area, Phase-I, New Delhi-110020, Tel: +91-11-46731111, Fax: +91-11-46731111. **JORDAN:** Bashiti Hardware, 93 King Abdullah 2nd St., Opp ELBA House, P.O. Box 3005, Tel: +962-6-5349098 ext.11, Fax: +962-6-5330731. **KENYA:** Leading Concepts, P.O. Box: 40877-00100, Nairobi, Kenya. Tel: +254 20 690 5000, Fax: +254 20 690 5111. **KUWAIT:** Al Omar Technical Co., P.O. Box 4062, Safat 13041, Kuwait, Tel: 00965-24848595/ 24840039, Fax: 00965-24845652. The Sultan Centre, P.O. Box 26567-13126 Safat, Kuwait, Tel: 00965-24343155 Etn. 432, Fax: 00965-24319071. **LEBANON:** Aces Service Centre, P.O. Box 90-102, Nahr El Mot, Seaside Highway, Pharaon Building, Beirut. Tel: 00961-1-898989, Fax: 00961-1-245880. **LIBYA:** Homeworld Co., Building No.5, Senidal St., Amr Ibn Elaas Road, Benghazi, Libya. Tel: 00218-61-9094183. Service Center1 - Benghazi: Tel: +218-061-3383994, Fax: +218-092-7640688, Service Center2 - Tripoli: Tel: +218-021-3606430, Fax: +218-092-6514813. **MALTA:** John G Cassar Ltd. 36-Victory Street, Qormi QRM 06, Malta. Tel: +356-21493251, Fax: +356-21483231. **MAURITIUS:** J.M. Goupille & Co. Ltd., Rogers Industrial Park 1, Riche Terre, Mauritius, Tel: +230 206 9450/ +230 207 1700, Fax: +230 206 9474/ +230 248 3188. **MOROCCO:** UATS 26 Rue Ennarjisse, Hay Erraihan, Beausejour, Hay Hassani-Casablanca, Morocco. Tel: +212 522945114, Fax: +212 522942442. **NEPAL:** Universal Electrocom, Tripureshwor, Kathmandu, Nepal. Tel:+977-1-4265191. **NIGERIA:** Dana Electronics Ltd. (Lagos) 116/ 120, Apapa Oshodi Express Way, Isolo, Lagos, Nigeria. Tel: +234-17431818/ +234-8037767774/ +234-8057445477. (Abuja) 18, A.E. Ekuinam Street, Off Obsfemi Awolowo Road, Utako, Abuja, Nigeria. Tel: +234-8032276101/ +234-8037767774. (Kano) 9A - Mai Malari Road, Bompai, Kano, Nigeria. Tel: +234-8053294947/ +234-8037767774. **OMAN:** Oman Marketing & Service Co. (Omasco), P.O. Box 2734, Behind Honda Showroom, Wattayah, Oman, Tel: +968-24560232/ 24560255, Fax: +968-24560993. Oman Marketing & Service Co. (Omasco), Al Ohi, Sohar, Oman, Tel: +968-26846379, Fax: +968-26846379. Oman Marketing & Service Co. (Omasco) - Sanaya, Salalah, Oman, Tel: 00968-23212290, Fax: +968-23210936. **PAKISTAN:** Ammar Service & Spares - 60-Bank Arcade, Serai Road, Karachi, Pakistan, Tel: 0092-21-32426905, Fax: 0092-21-32427214. **PHILIPPINES:** 476 J. P. Rizal St., cor Kakarong St. Brgy Olympia, Makati City, Tel: +632 403-5698. **QATAR:** Al Muftah Service Centre - Al Wakrah Road, P.O. Box 875, Doha, Qatar. Tel: 00974-4650880/ 4650110/ 4446868, Fax: 00974-4441415/ 4662599. **SAUDI ARABIA:** (Al Khobar) Al-Suwaiket Catering & Trading Co., P.O.Box 4228, King A.Aziz Street, Al Khobar, Tel: +966-3-8591088, Fax: +966-3-8595648. Fawaz Ebrahim Al Zayani Trading Est. P.O. Box 76026, Al Khobar #31952, Tel: +966-3-8140914, Fax: +966-3-8140824. (Jeddah) Banaja Trading Co. Ltd, P.O. Box 366, Jeddah-21411, Tel: +966-2-6511111, Fax: +966-2-6503668. (Riyadh) Banaja Trading Co. Ltd, P.O. Box 566, Riyadh-11421, Tel: 00966-1-4124444, Fax: +966-1-4033378. **SOUTH AFRICA:** Trevco Power Tool Service 14 Steenbok Street, Koedoespoort, 0186, Pretoria, South Africa, Tel: +27-86-1873826, Fax: +27-86-5001771. **SRI LANKA:** Delmege Construction Products (Pvt) Ltd., No 101 Vinayalankara Mawatha, Colombo-10, Sri Lanka, Tel: +94-11-2693361-7, Service hotline: +94-77-2211111. **TUNISIA:** Société Tunisienne De Manutention - Rue de la Physique, Nouvelle Zone Industrielle de Ben Arous-2013 Tunisie, Tel: +216-71-386102/ 380620, Fax: +216-71380412 ext 216. **UGANDA:** Anisuma Investment and Services Ltd., J R complex, Ware House No.5, Plot No 101, 3rd Street Industrial Area, Jinja Road, Kampala, Tel: +256-414237106. **UAE: (Abu Dhabi)** Light House Electrical, P.O. Box 120, Abu Dhabi, Tel: +971-2-6726131, Fax: +971-2-6720667. (Al Ain) Zillion Equipment and Spare Parts Trading LLC, P.O. Box 19740, Opp. Bin Sadal/Trimix Redymix Sanaiya, Al Ain. Tel: +971-3-7216690, Fax:+971-3-7216103 (Dubai) Black & Decker (Overseas) GmbH, P.O. Box 5420, Dubai, Tel: +971-4-8127400/ 8127406, Fax: +971-4-2822765. (Musaffah) Light House Electrical, P.O. Box 120, Abu Dhabi, Tel: +971-2-5548315, Fax: +971-2-5540461. (Sharjah) Mc Coy Middle East LLC, P.O. Box 25793, Sharjah, Tel: +971-6-5395931, Fax: +971-6-5395932. (Ras Al Khaimah) Mc Coy Middle East LLC, P.O.Box 10584, Ras Al Khaimah, Tel: +971-7-2277095, Fax: +971-7-2277096. **YEMEN:** (Aden) Muala St., Tel: +967-2 222670, Fax: +967 2 222670. (Sana'a) Middle East Trad. Co. Ltd., P.O. Box 12363, Hayel Street, Sana'a. Tel: +967-1-204201, Fax: +967-1-204204. (Taiz) Middle East Trading Co. (METCO), 5th Flr.Hayel Saeed Anam Bldg, Al-Mugamha St. Taiz, Yemen, Tel: +967-4-213455, Fax: +967-4-219869.

Blank Page
Warranty Card Back Side



WARRANTY REGISTRATION CARD

YOUR NAME/ الإسم

YOUR ADDRESS العنوان

POSTCODE الرمز البريدي

DATE OF PURCHASE تاريخ الشراء

DEALER'S NAME & ADDRESS/ إسم وعنوان البائع

A large, empty rounded rectangular box intended for a signature or stamp.

PRODUCT MODEL NO. CJ650

