

POOLiN

QUICK GUIDE

EOC2720 Sewing Machine



Check the accessories

Standard Accessories

- ① Bobbins*3(Class 15)
- ② Needles*3
- ③ Twin needle*1
- ④ AC adapter*1
- ⑤ Foot switch*1
- ⑥ Screwdriver*1
- ⑦ Ripper/Brush*1
- ⑧ Multi-function screwdriver*1
- ⑨ Presser feet*7
(universal presser foot / rolled hem foot / buttonhole presser foot / button presser foot / zipper presser foot / guide presser foot / blind stitch presser foot)

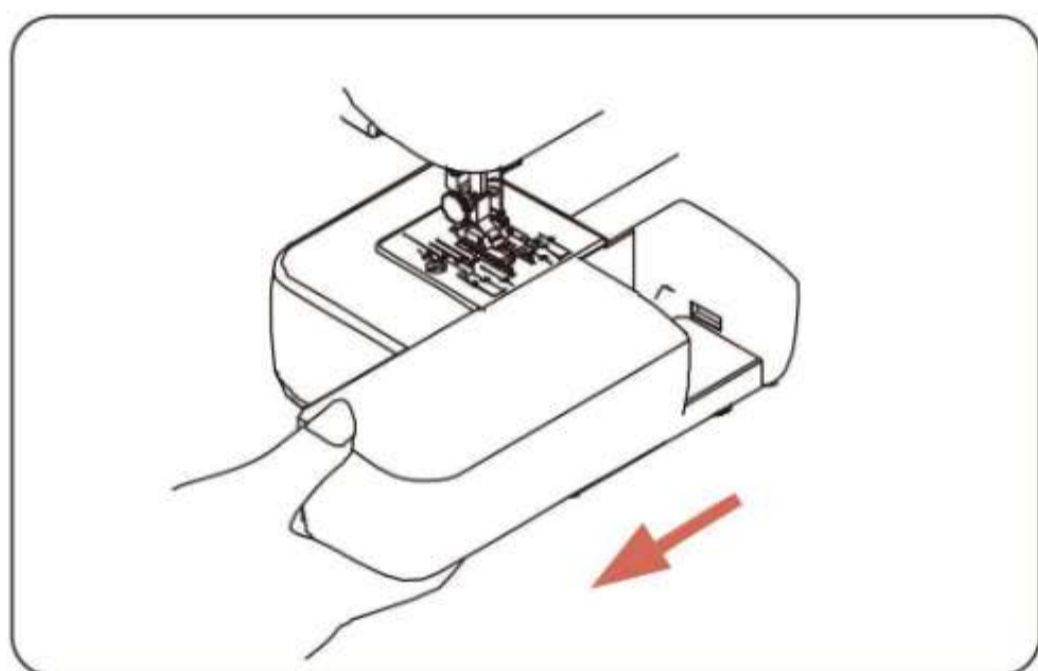

Threading the machine

Single needle

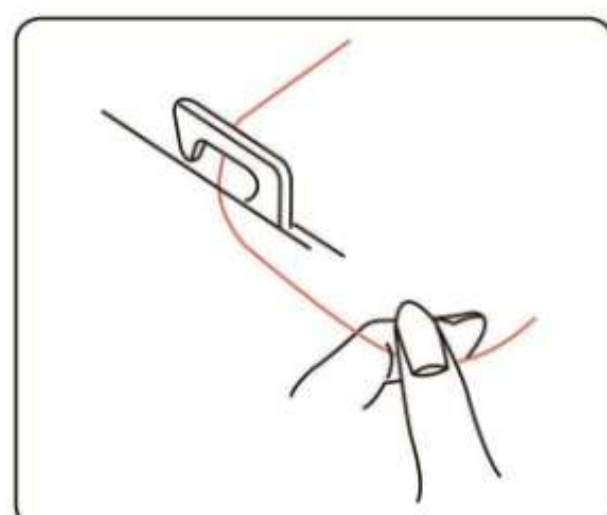
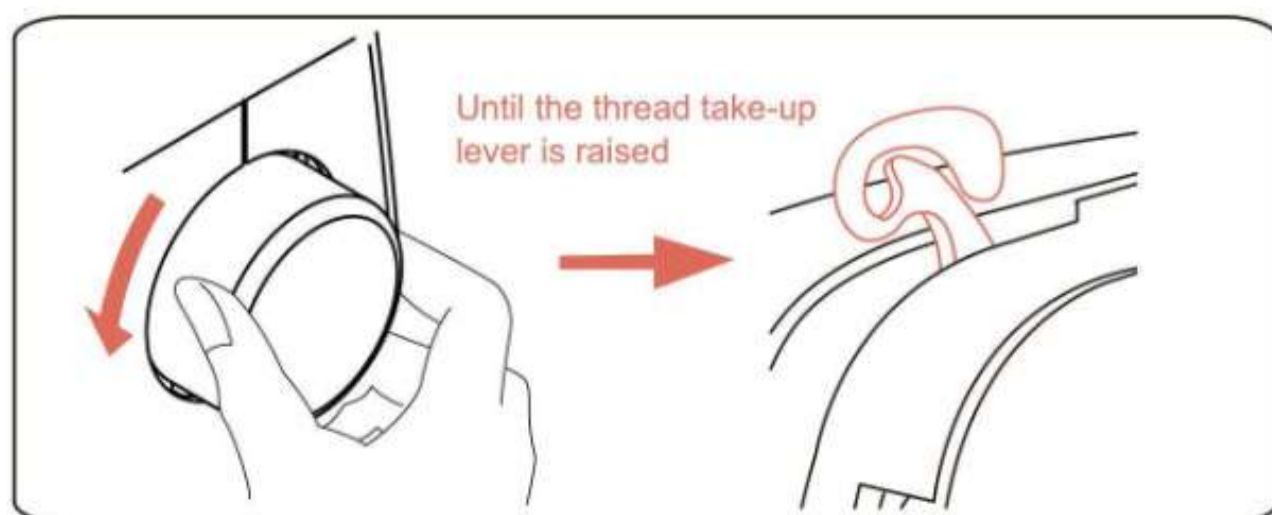
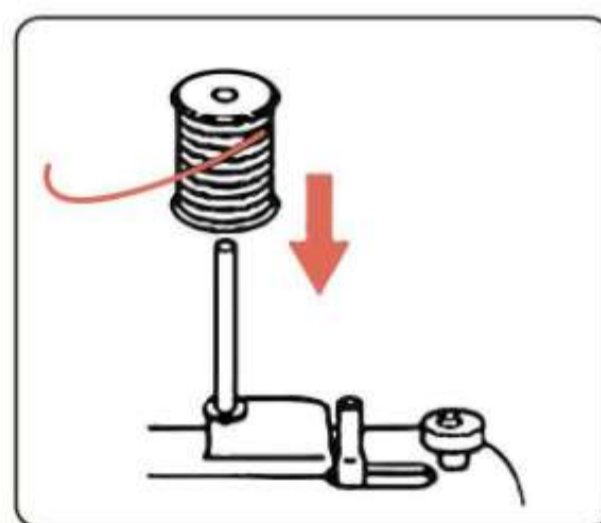
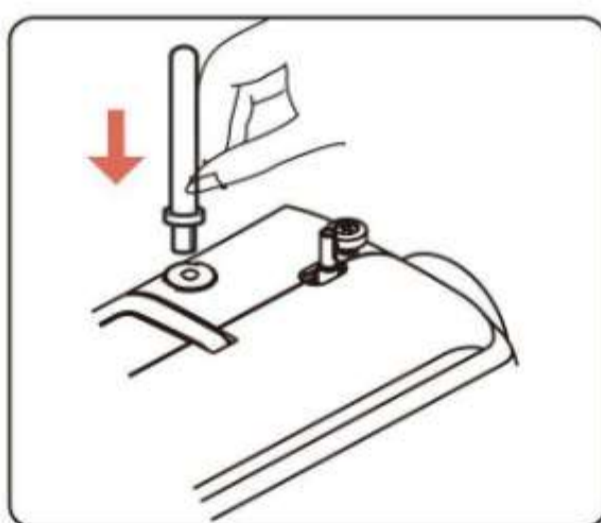
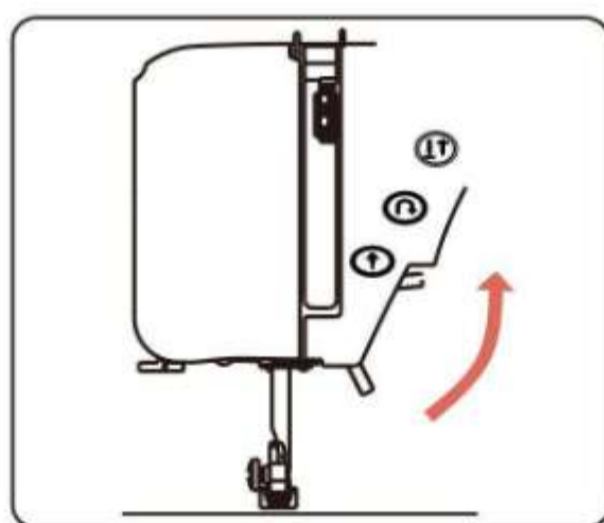

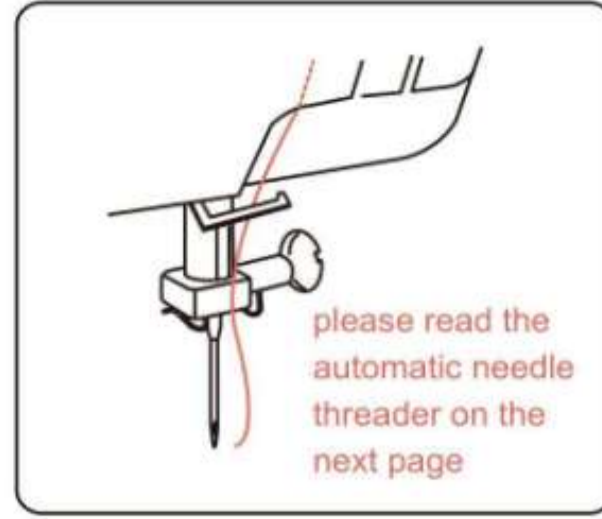
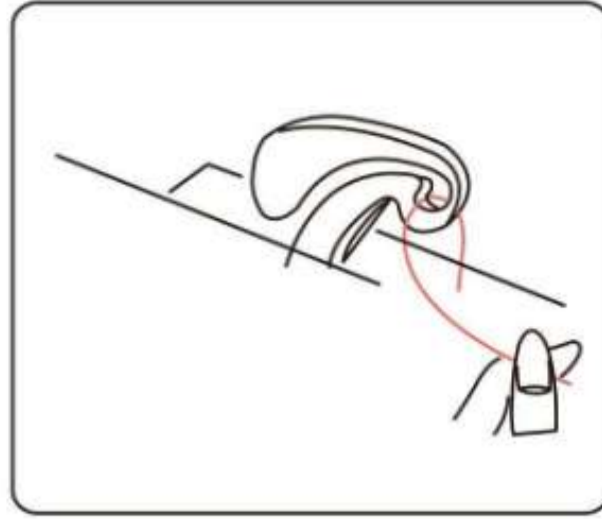
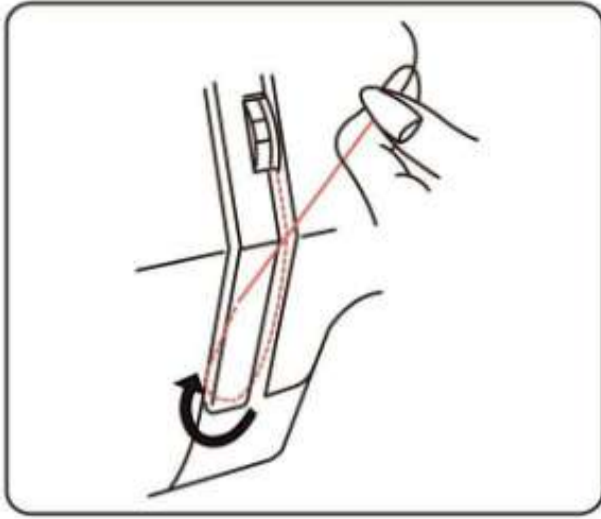

Note: Cut the thread end with sharp scissors for easier needle threading. Thread the needle, from the front to the back.

Using automatic needle threader

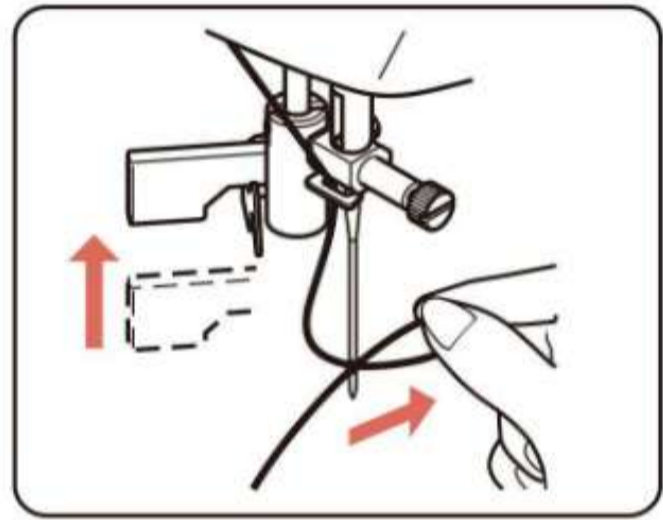
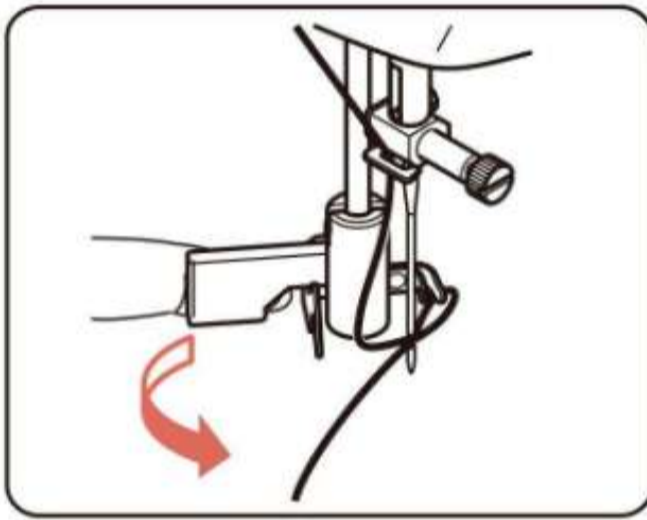
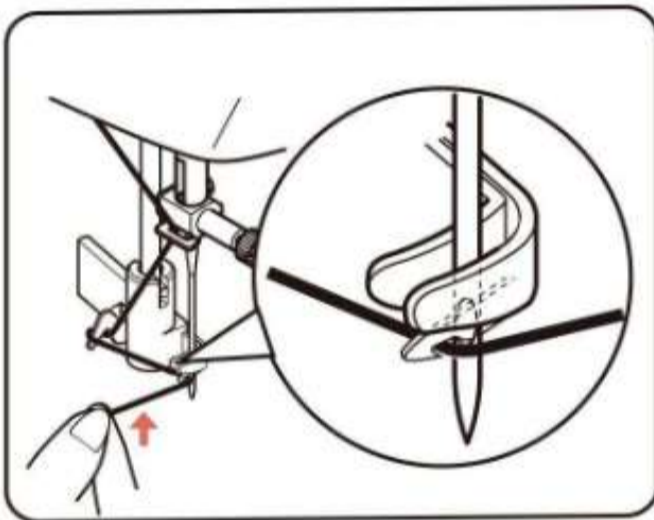
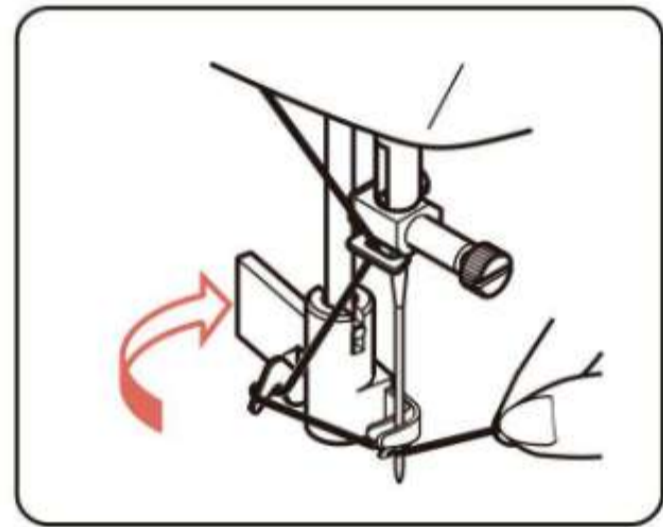
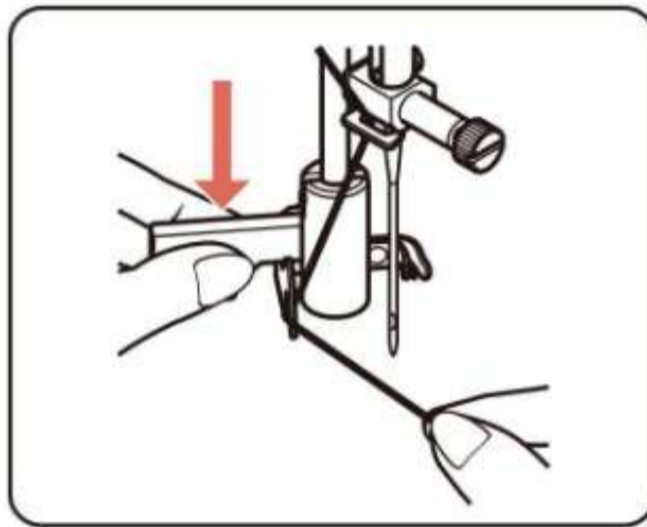
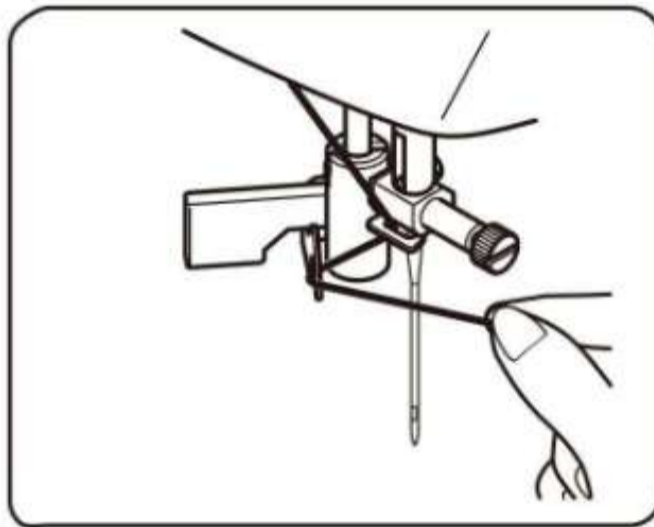

Note: Automatic needle threader cannot be used for double needle. When using automatic threading, the needle should be at a high position.

Picking up bobbin thread

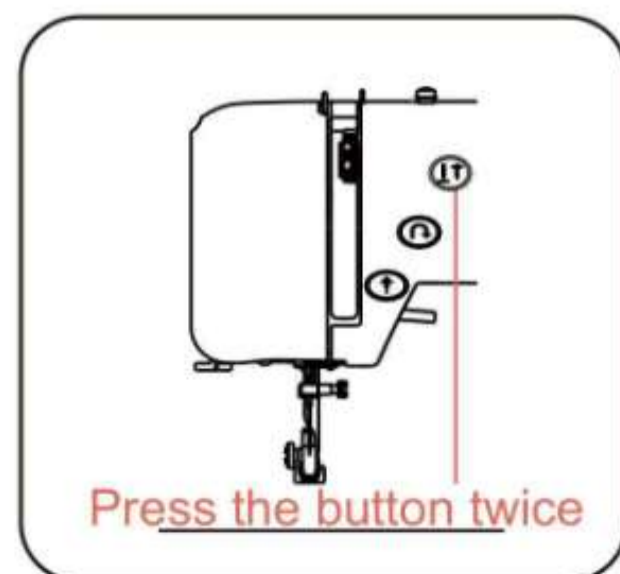
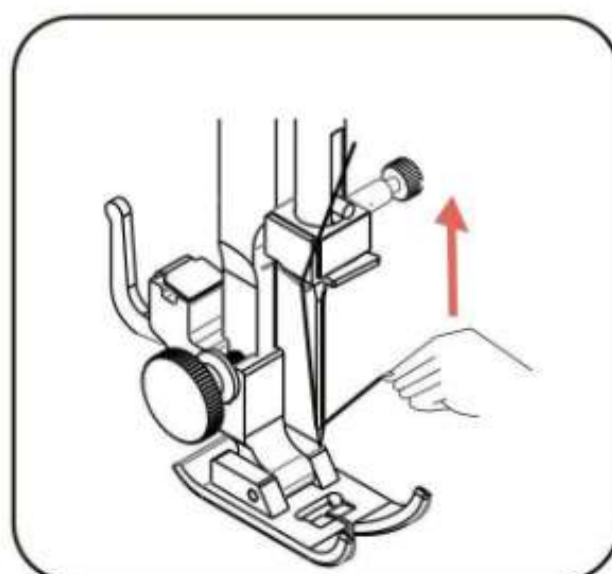
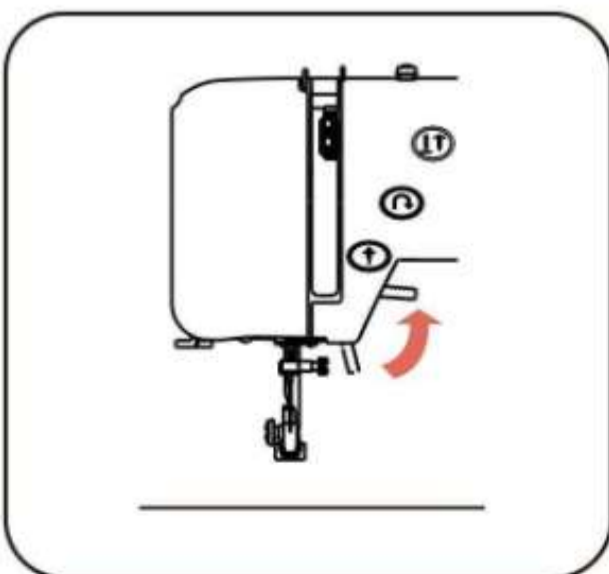

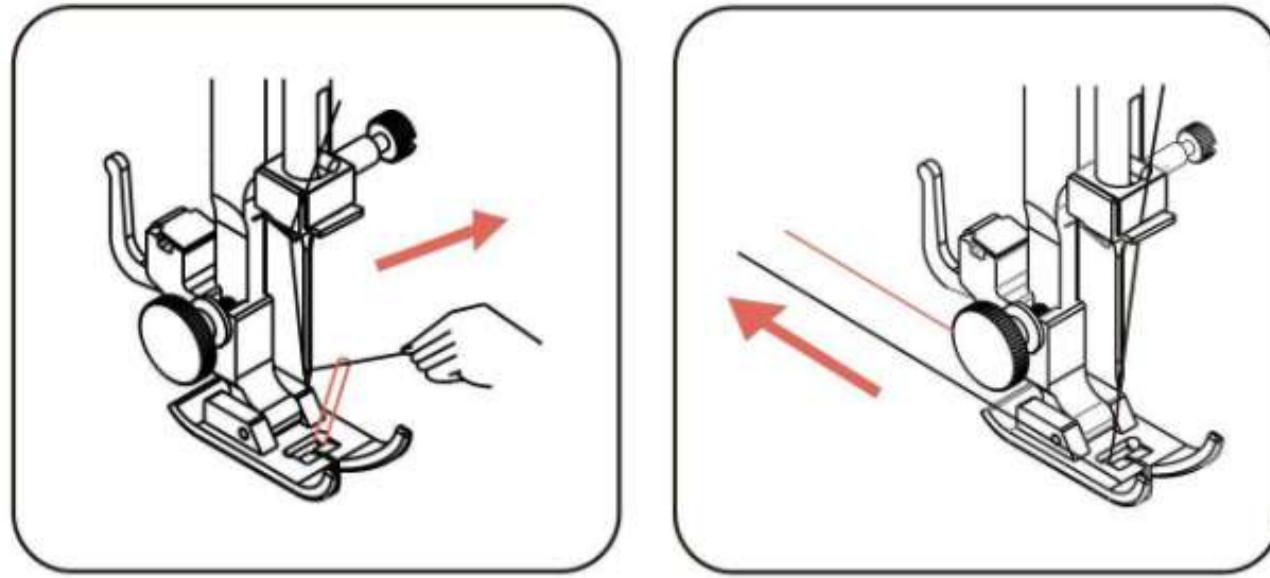



Note: Pull both top and bobbin threads together towards back of machine under the presser foot, leaving about 15 cm(5.9 inches) clear.

Sewing test

Add a tear away paper of backing under the fabric before you start sewing. And use the same type (or 'weight') of thread in the top and bottom spools, as this will help you to get a more even tension you stitch.

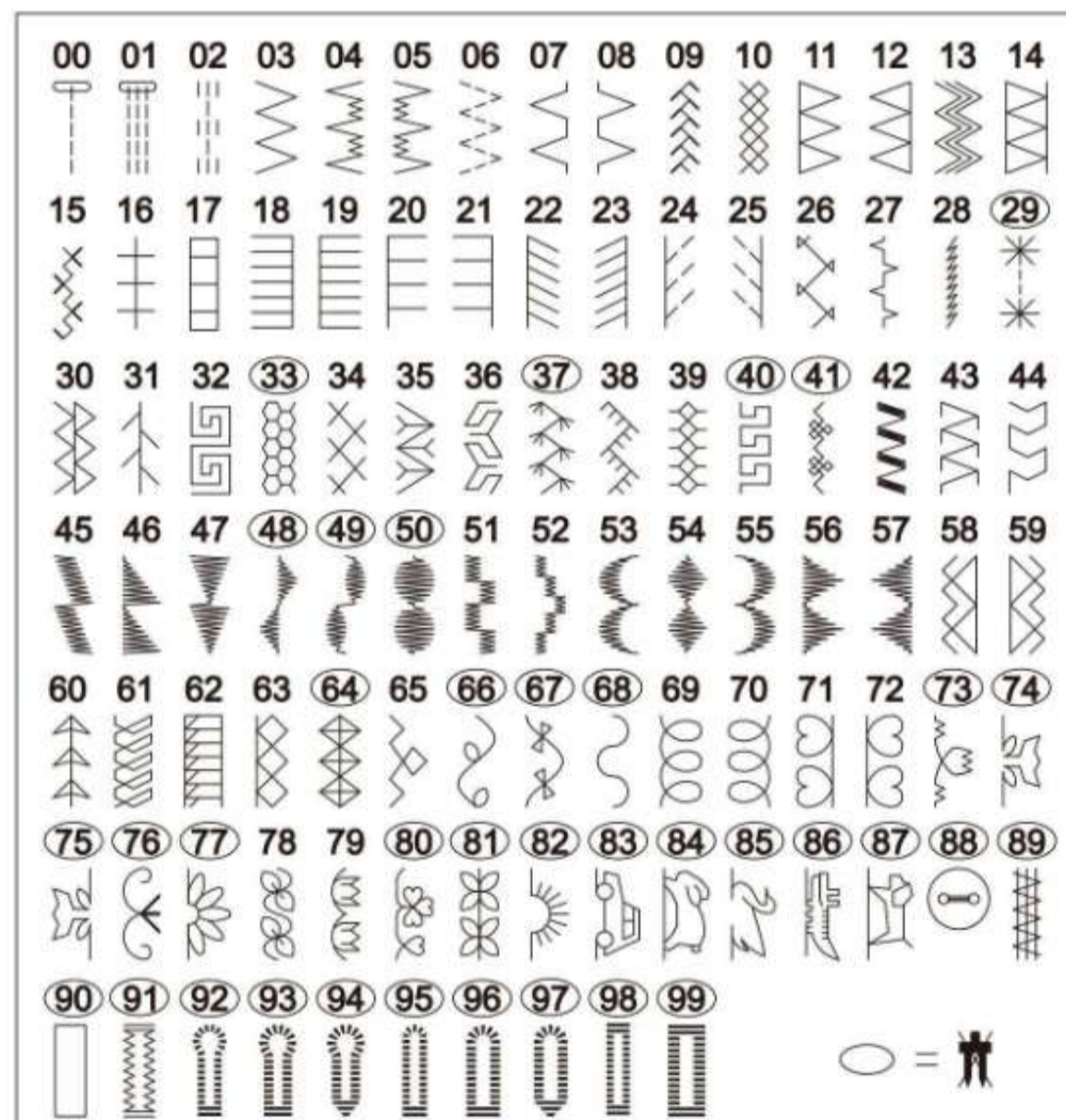
You can press ▲ or ▼ to choose your favorite stitch.



e.g.: If you want to select the 03 stitch, you need to press the ▲ three times. Then you can get 

If you want to select 70 stitch, you need to long press the ▲ seven times. Thne you can get 

Note: Numbers 91 to 99 are buttonhole stitches. Number 90 is not.

Press the **A** to select a letter.

00	01	02	03	04	05	06	07	08	09	10	11	12	13	14	15	16	17	18	19	20	
0	1	2	3	4	5	6	7	8	9	A	B	C	D	E	F	G	H	I	J	K	
21	22	23	24	25	26	27	28	29	30	31	32	33	34	35	36	37	38	39	40	41	
L	M	N	O	P	Q	R	S	T	U	V	W	X	Y	Z	a	b	c	d	e	f	
42	43	44	45	46	47	48	49	50	51	52	53	54	55	56	57	58	59	60	61	62	
g	h	i	j	k	l	m	n	o	p	q	r	s	t	u	v	w	x	y	z	@	
63	64	65	66	67	68	69	70	71	72	73	74	75	76	77	78	79	80	81	82	83	
!	?	&	□	'	"	,	.	-	·	/	:	;	Ä	Å	Æ	à	ä	å	è	é	
84	85	86	87	88	89	90	91	92	93	94	95	96	97	98	99						
ê	ë	ç	œ	ç	ì	Ñ	ñ	Ö	Ø	ò	ö	ø	Ü	ù	ü						

e.g.: If you want to select the 08 stitch, you need to press the  three times. Then you can get **8**

If you want to select the 10 stitch, you need to long press the 
Then you can get **A**

Twin needle

Note: If you are testing a single needle, please skip this step.

Press the  button, the “twin needle indicator LED” will light up.
Press this button again, the “twin needle mode indicator LED” will light off.

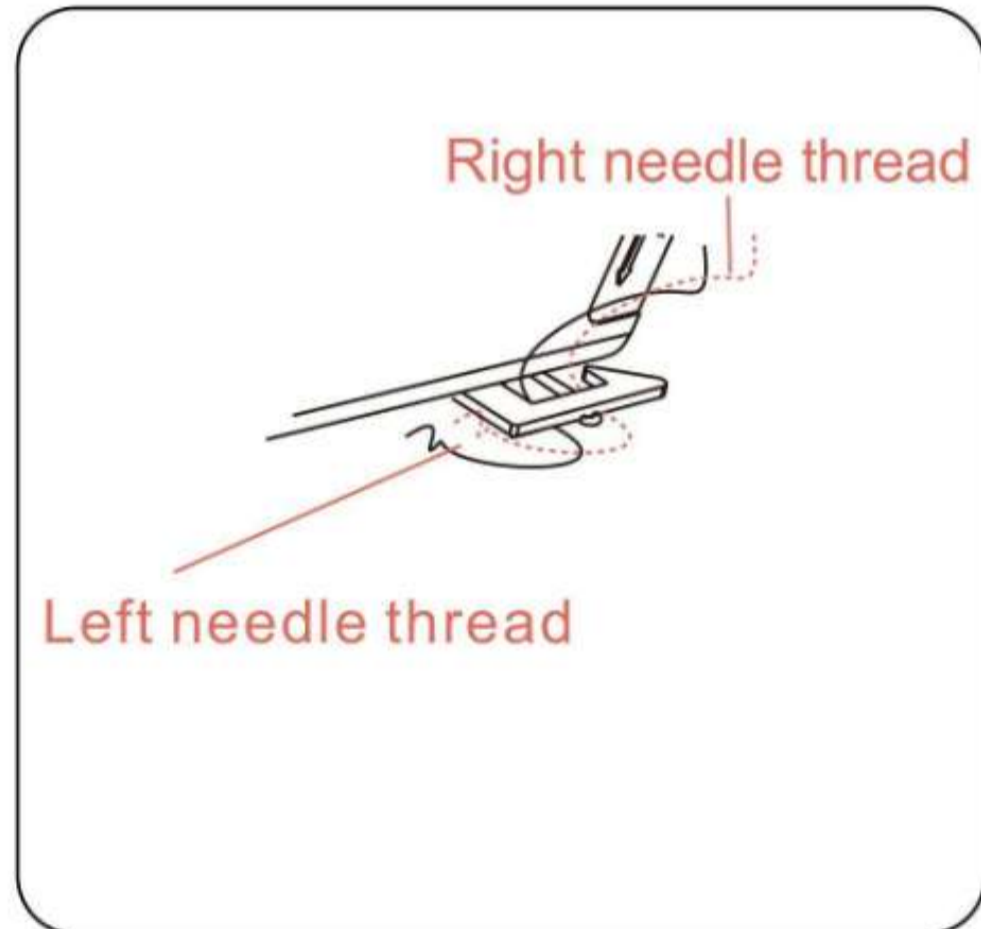
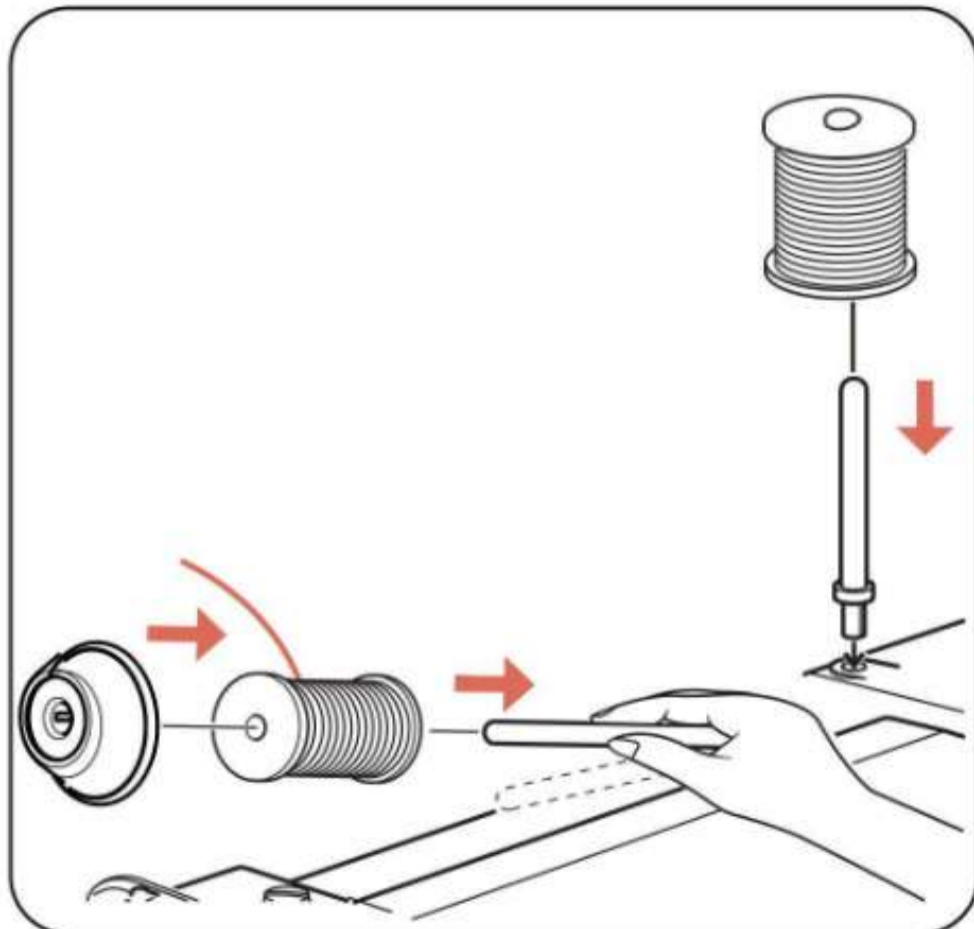

Note: If the standing thread turns counterclockwise it will be smoother.

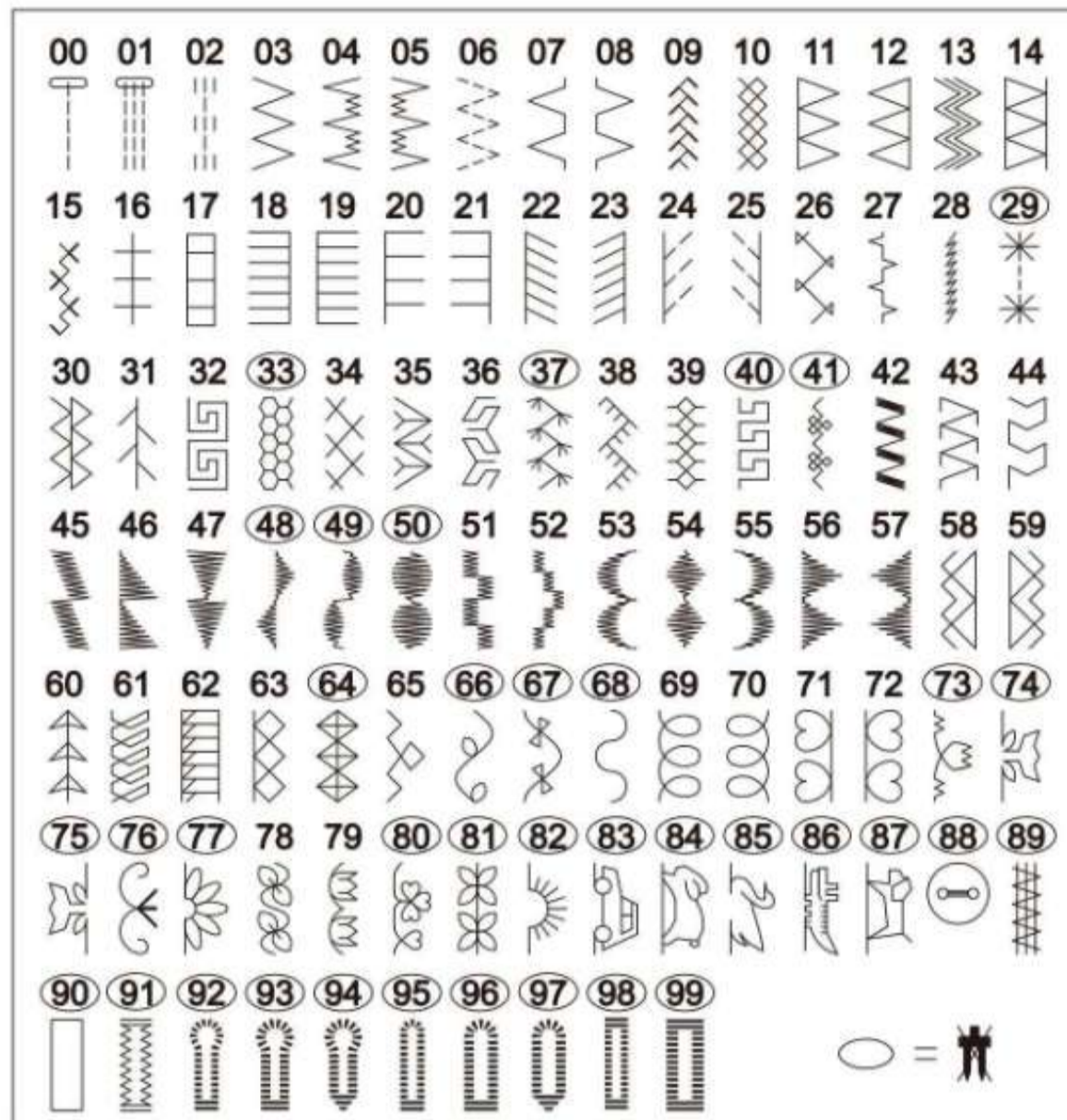

Also you can choose your favorite stitches

e.g.: If you want to select the 03 stitch, you need to press the three times.
Then you can get 

If you want to select the 20 stitch, you need to press the twenty times.
Then you can get 

If you choose the 33 stitch, the machine does not work, and the circled stitches cannot be used for double needles.

Note: In the double needle mode, the stitches can only jump one by one.
The double needle cannot be used with the mark '○' on the stitch.
For example: ④⑩, ④①

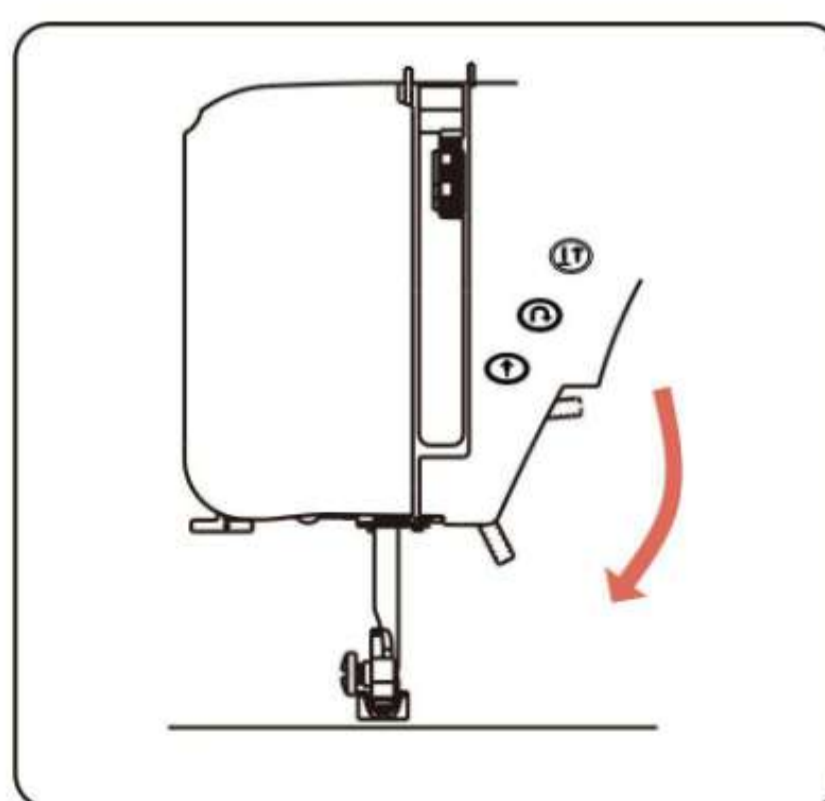
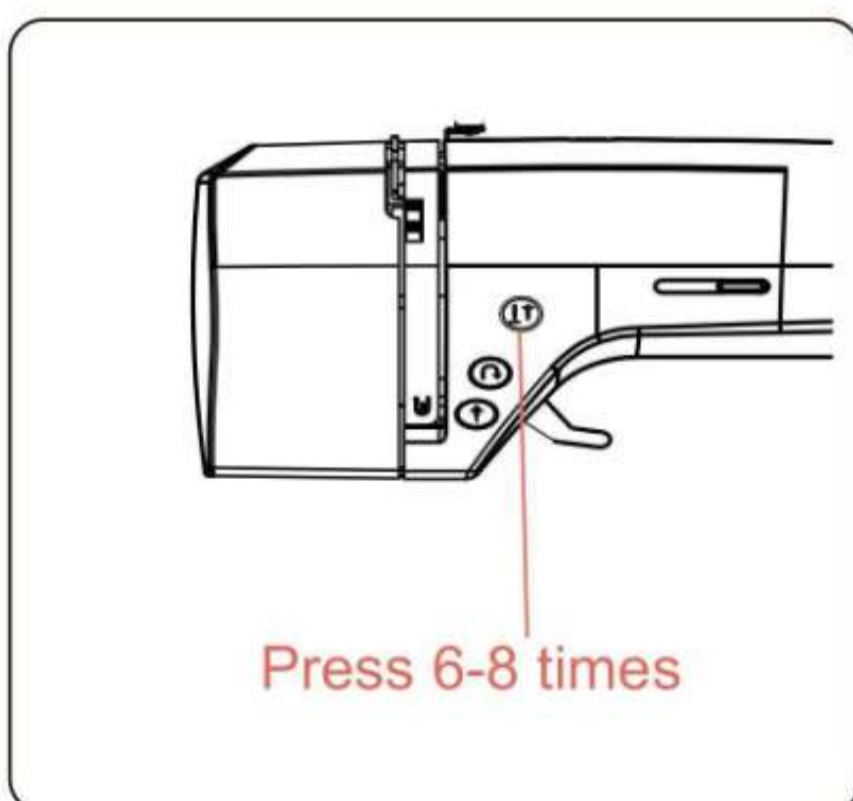

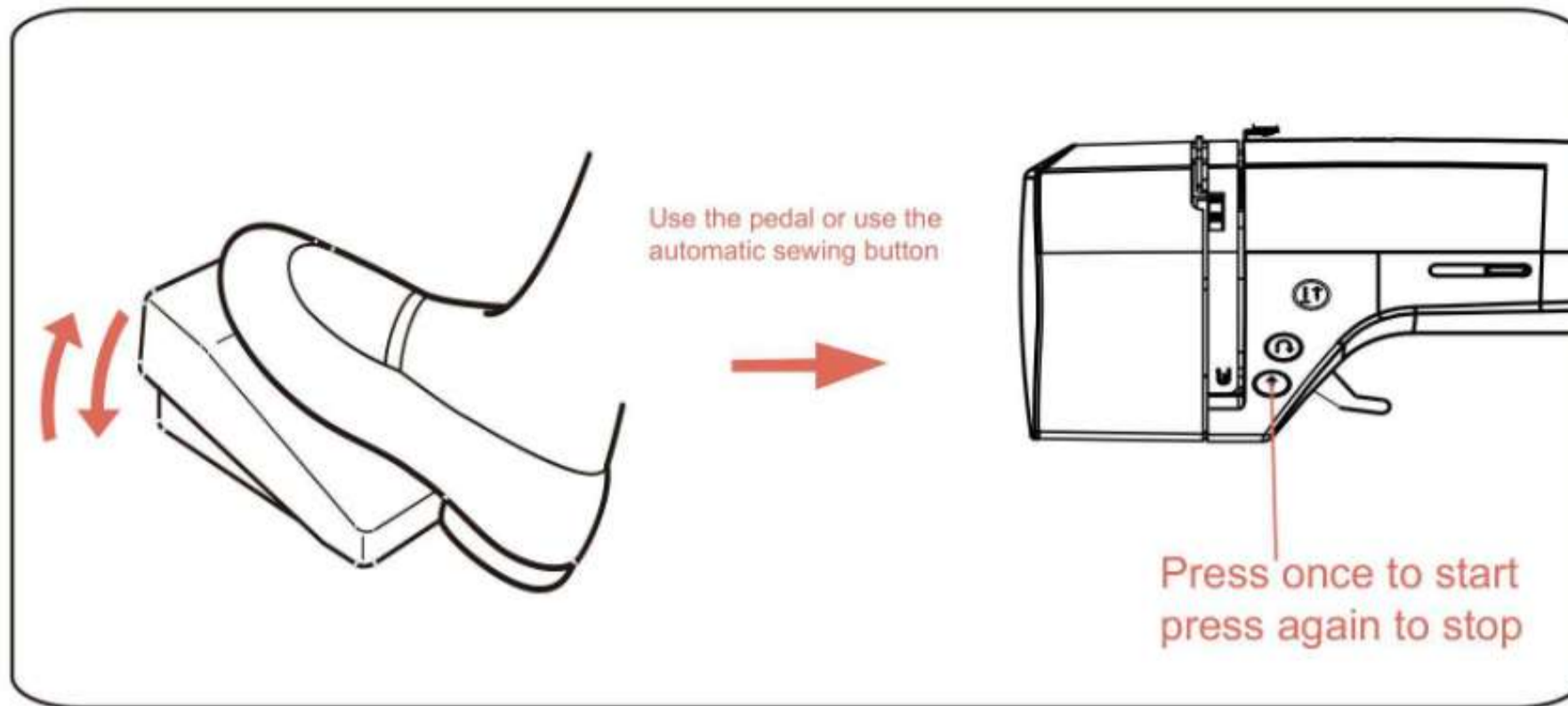

Note: Automatic sewing Ⓢ cannot be used when the foot pedal is inserted into the machine.

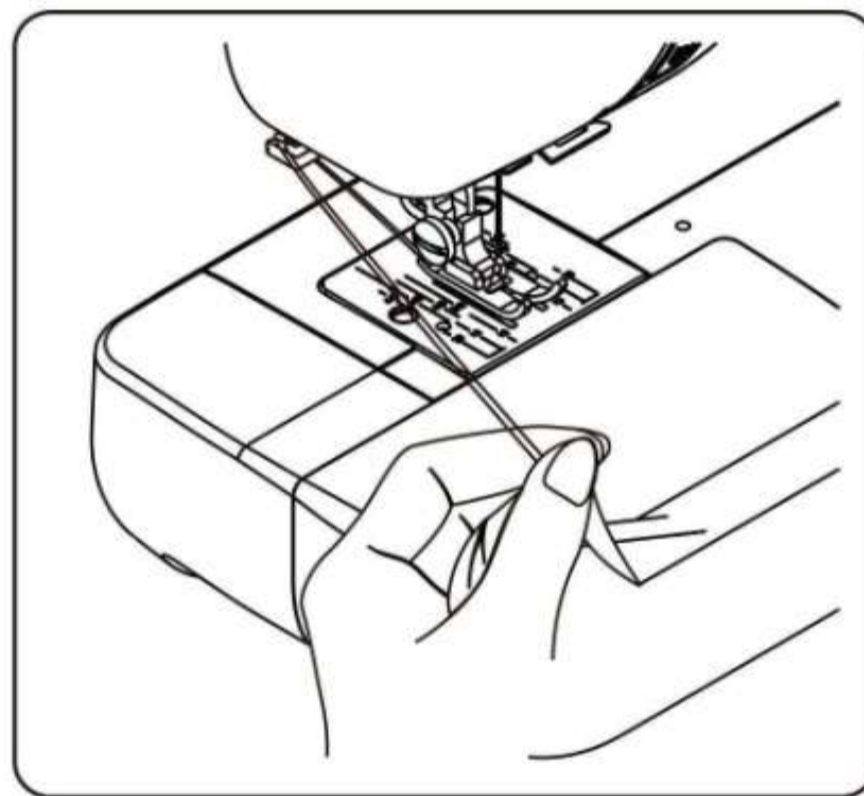
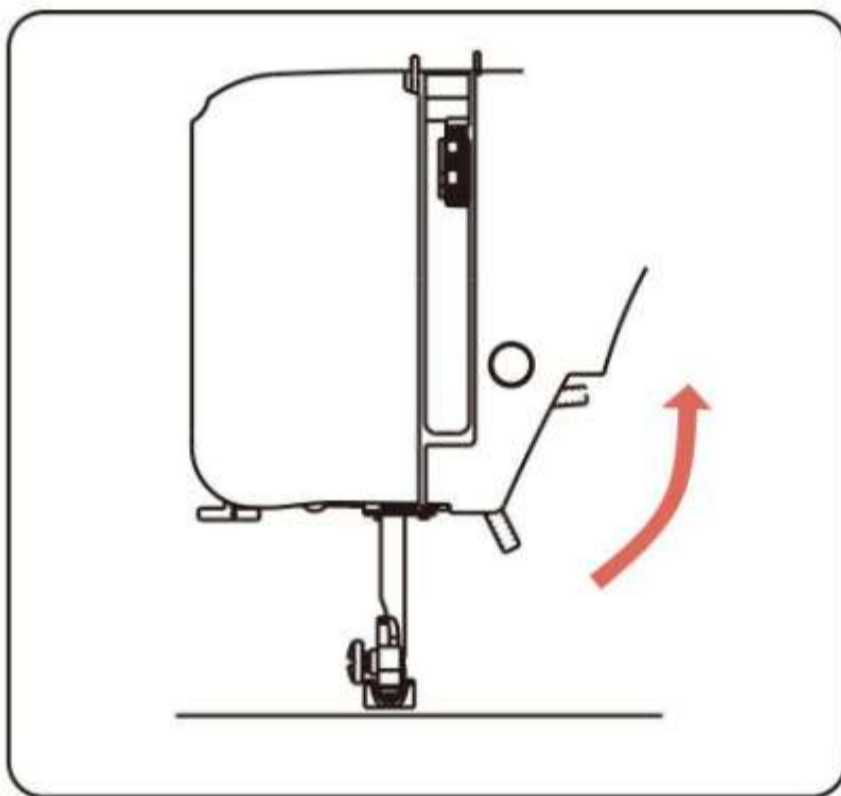

Note: Turn the handwheel toward you so that the needle is at the highest position, and you can take out the fabric.
After sewing, pull the fabric and thread back about 15cm(6 inches).

Tips

1. Reverse sewing can only be used for straight stitches.
2. Please do not pull or drag the fabric when sewing as the feed dog will automatically feed the fabric.
3. Clean your machine from time to time. We recommend cleaning a machine after at least every 10 hours of use.
4. Start with the needle down in the fabric.
5. Foot pedal and star button cannot be used at the same time

Troubleshooting

1. Machine not working

① Bobbin winder shaft on the right.

Keep the bobbin lever to the left while sewing and push the bobbin winder lever to the right when winding the bobbin

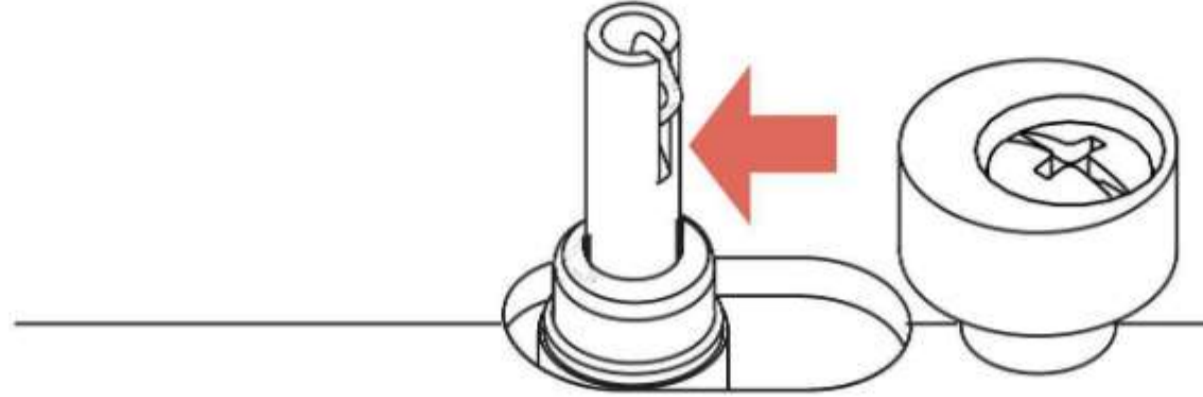

② Buttonhole lever is not lowered or raised.

Lower buttonhole lever when sewing buttonholes.

Raise buttonhole lever when sewing stitch patterns.

③ Sewing thread wrapped around Spool pins

If the thread is entangled on the Spool pins, the thread cannot be fed, you need to clean the sewing threads to make sure they feed smoothly.

④ The belt slipped off.

If the power supply, foot pedals and winding rods are all correct, the machine not working may be caused by this. Please contact the seller for support.

2. Thread broke or plugged

(1) Needle thread broken or plugged

① Incorrect threading

When threading, pass the thread take-up and thread from front to back.

(For details, please refer to page 7 of the manual.)

② Needle thread tension is too tight

If the bobbin thread appears on the front of the fabric or the fabric is wrinkled, it is necessary to turn down the tension dial to ensure loose tension. (For details, please refer to page 8 of the manual.)

③ Needle is bent or blunt

Check your needles for bent or blunt and replace them promptly.

(For details, please refer to page 9 of the manual.)

④ The threads are not drawn to the rear after finishing sewing.

Every time before sewing and after sewing, the top thread and bobbin thread should be stretched about 6 inches and put under the presser foot and pulled to the back of the machine. (For details, please refer to page 8 of the manual.)

(2) Needle thread broken or plugged

① The bobbin is not installed correctly

When you pull the thread, the bobbin should spin clockwise. And leave about 10cm (4 inches) of the thread hanging out of the bobbin case. (For details, please refer to page 6 of the manual.)

② Thread entanglement in the bobbin case

Remove the bobbin case and check if the thread is stuck under the bobbin case or needle plate. After a period of use, it is necessary to clean them. (For details, please refer to page 26-27 of the manual.)

③ The bobbin is damaged and doesn't turn smoothly.

The bobbin hits the bobbin case as it turns in it causing burrs on the bobbin which can cause the bobbin thread to break or jam. You need to replace the bobbin.

(For details, please refer to page 6 of the manual.)

CONTACT US



E-mail
PoolinService@richword.com



Whatsapp
+86 189 0063 0275
+86 189 0063 3167



Facebook
Poolin Users Group



Youtube
PooLin sewing machine

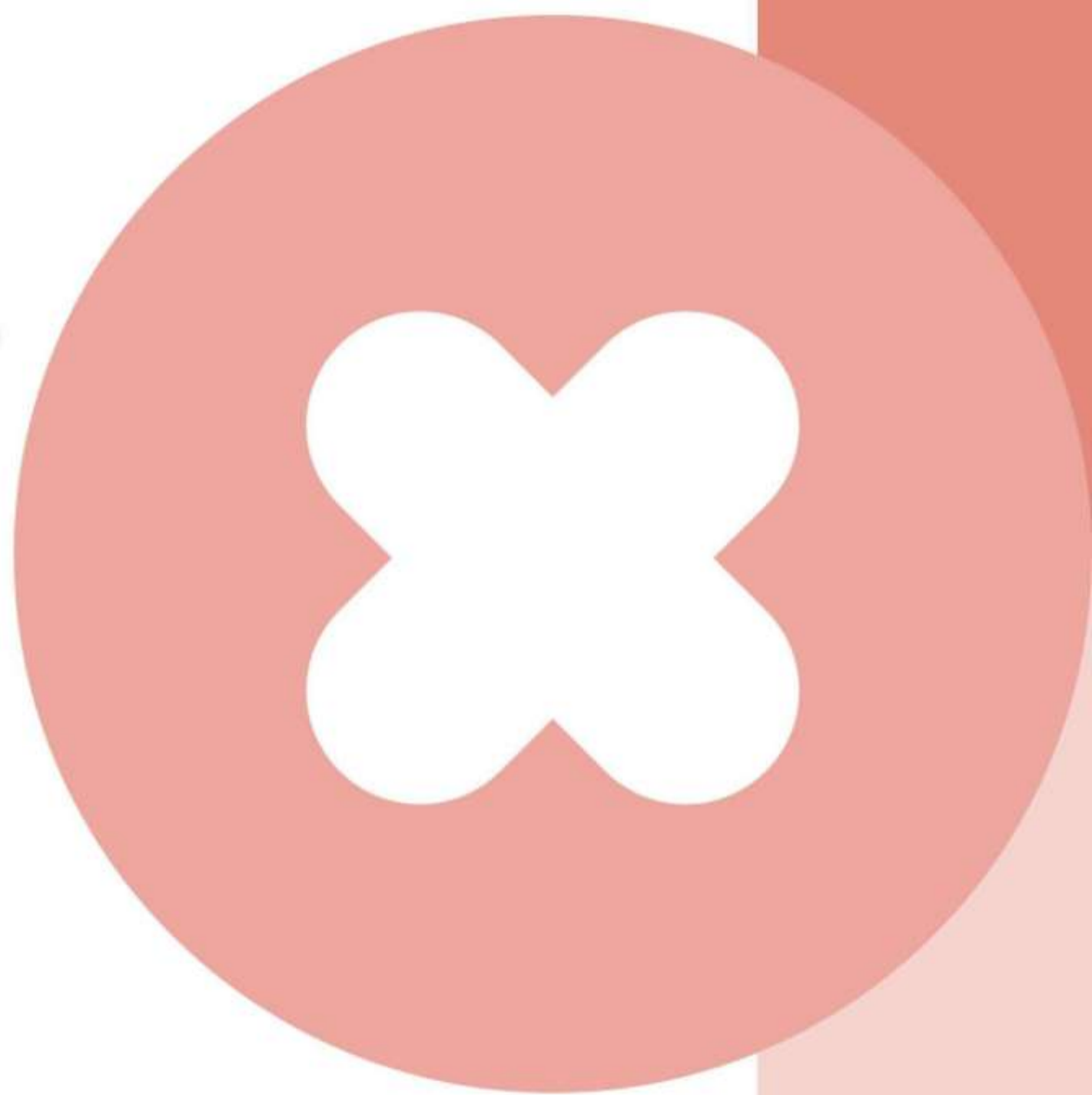

POOLin

KURZANLEITUNG

Nähmaschine EOC2720



Überprüfen Sie das Zubehör

Standardzubehör

D Bobbins*3 (Klasse 15)

(3) Zwillingsnadel*1

(5) Fußschalter*1

⑦ Ripper/Bürste*1

⑨ Nähfüße*7

(universal presser foot / rolled hem foot / buttonhole presser foot / button presser foot
Reißverschlussfuß / Führungsfuß / Blindstichfuß

(2) Brauchelch*3

4 Netzteil*1

⑥ Schraubendreher*1

⑧ Multifunktions-Schraubendreher*1

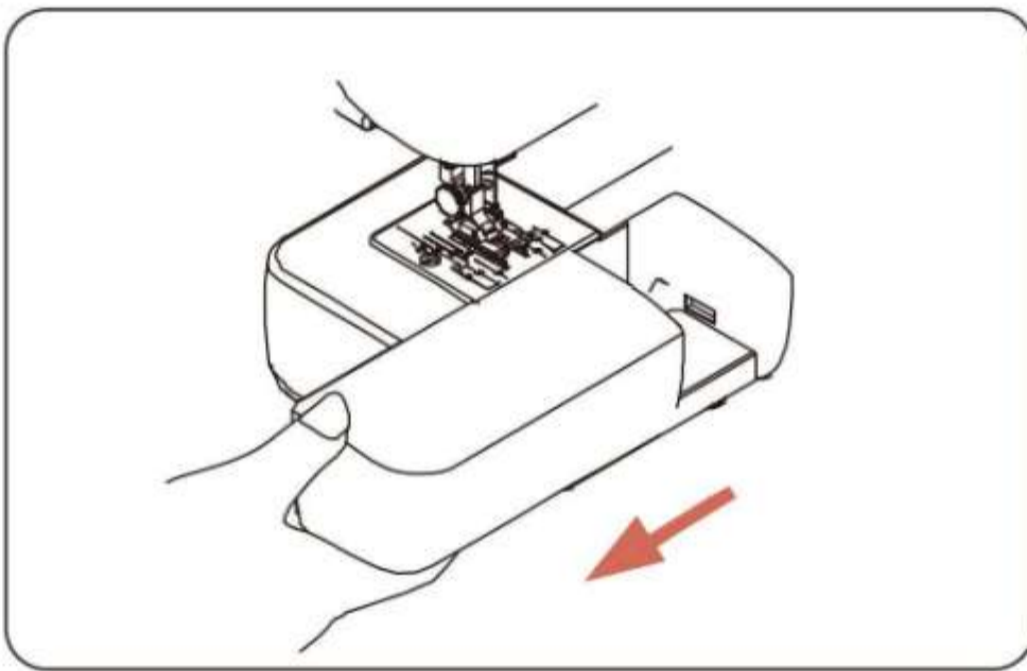

Einfädeln der Maschine

Einzelne Nadel

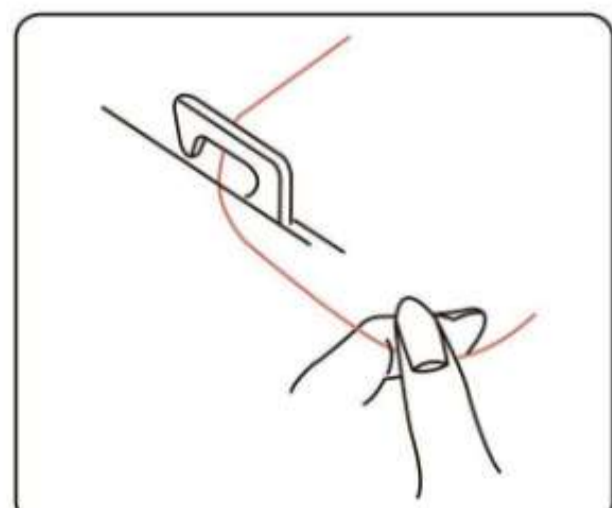
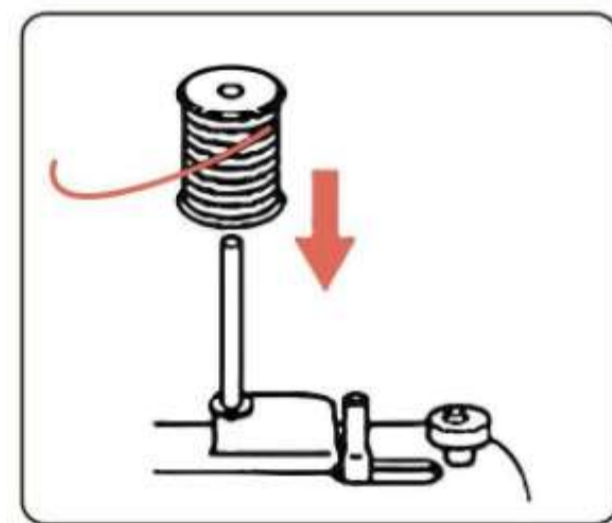
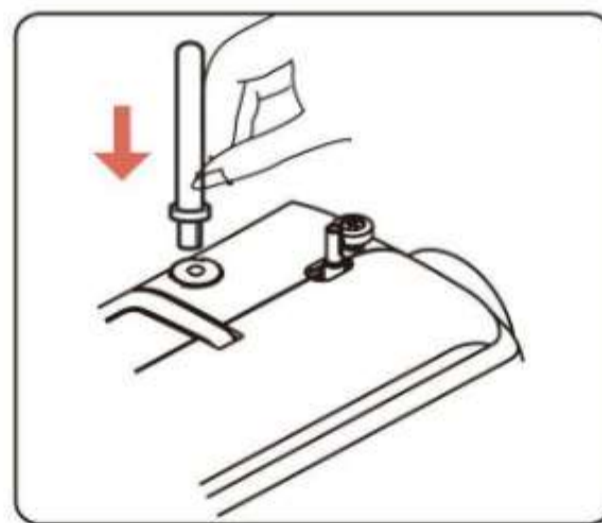
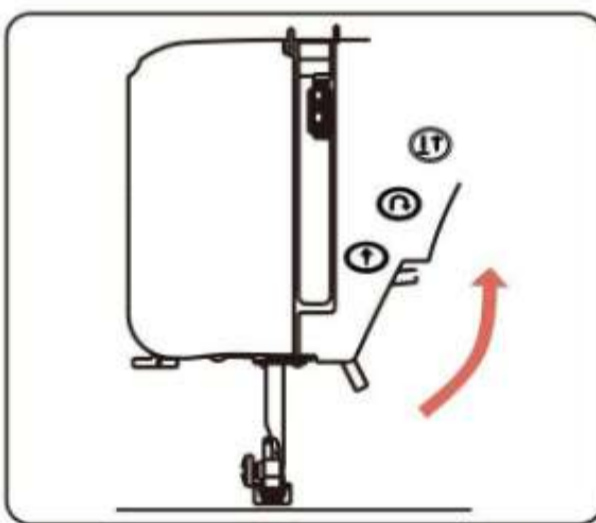

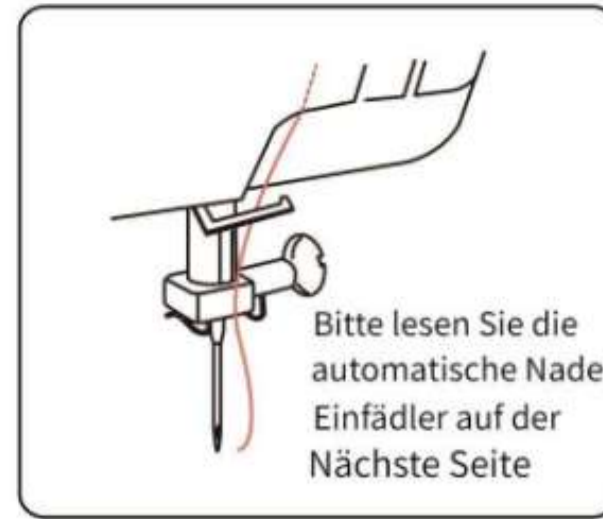
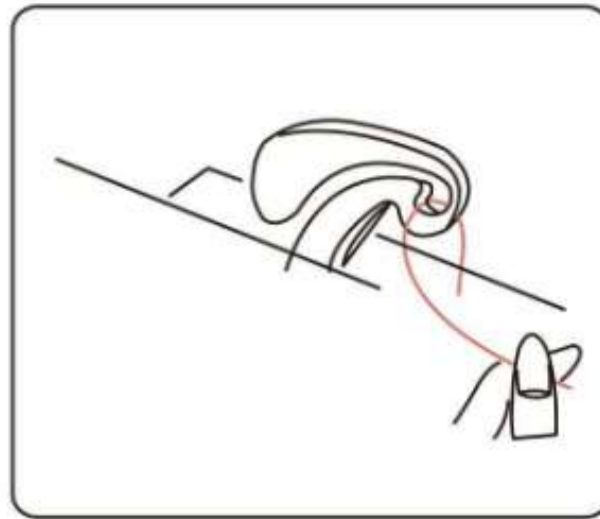
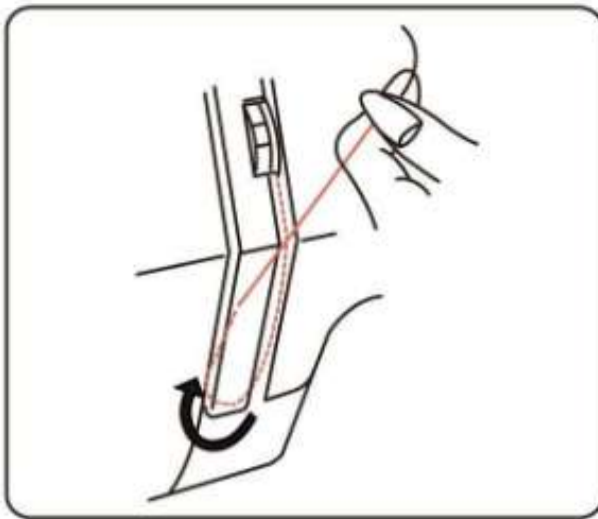

Hinweis: Schneiden Sie das Fadenende mit einer scharfen Schere ab, um das Einfädeln der Nadel zu erleichtern. Fädeln Sie den Faden von vorne nach hinten in die Nadel ein.

Automatischen Nadeleinfädler verwenden

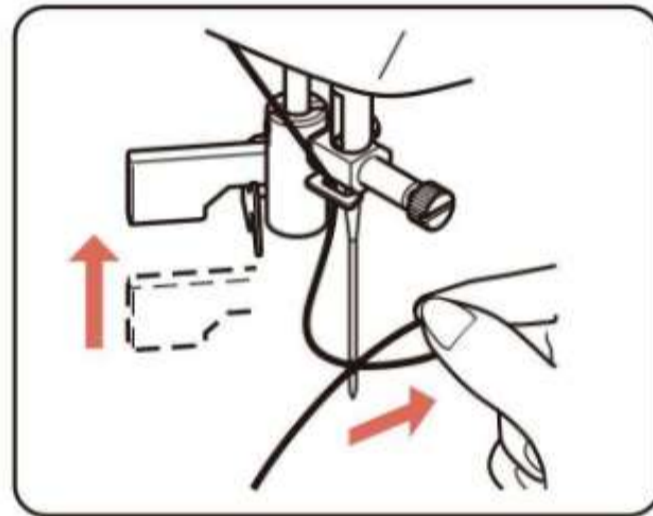
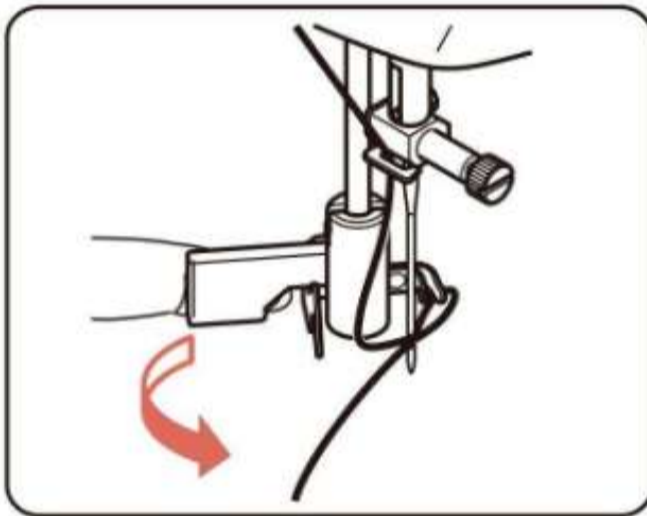
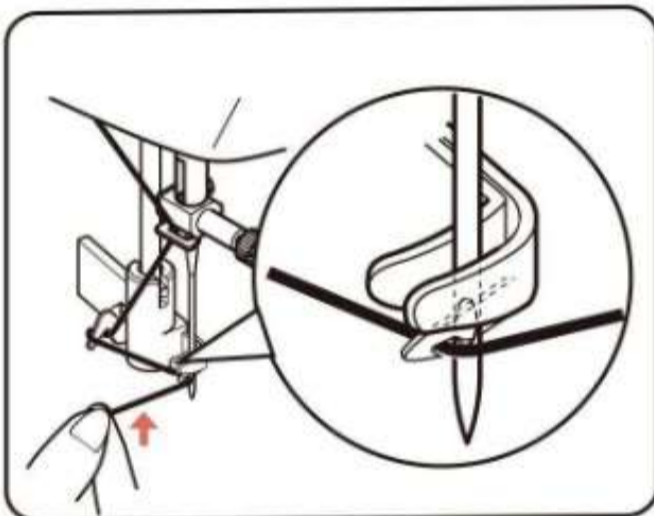
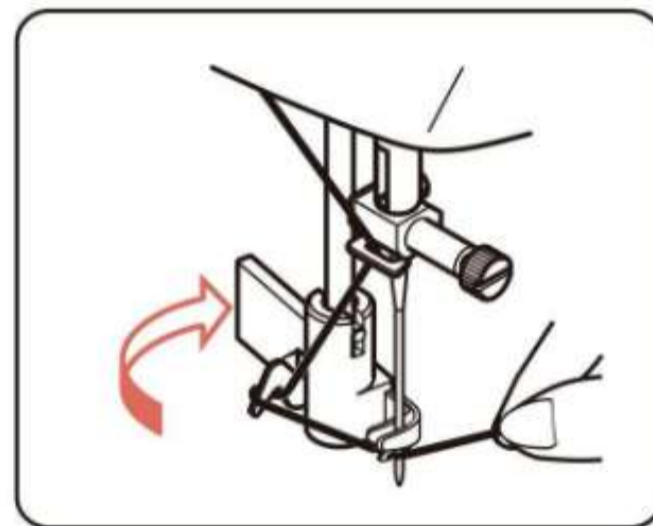
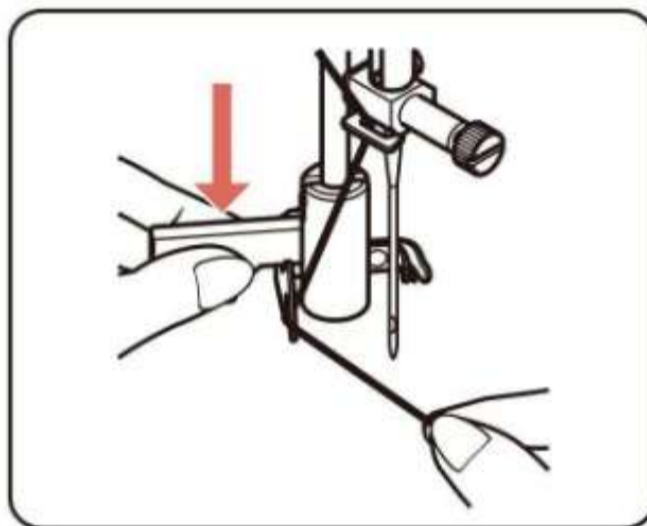
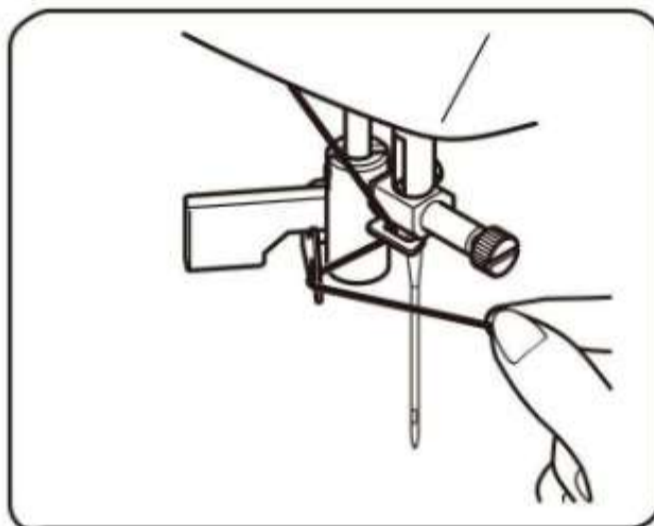

Hinweis: Der automatische Nadeleinfädler kann nicht für Doppelnadeln verwendet werden. Beim Verwenden von automatischem Einfädeln sollte sich die Nadel in einer hohen Position befinden.

Unterfaden aufnehmen

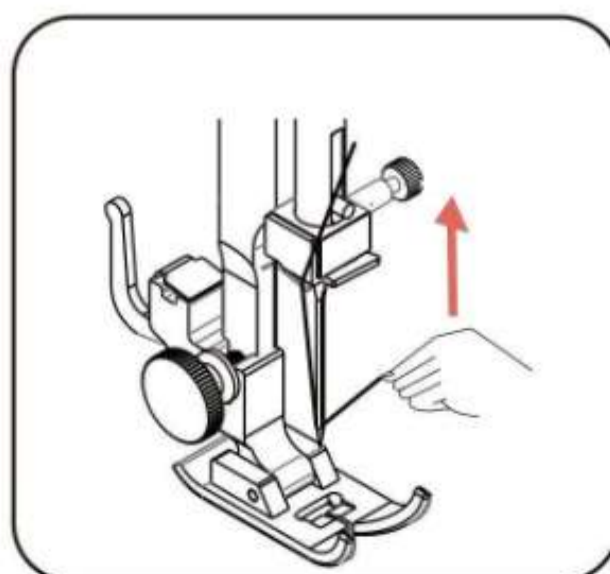
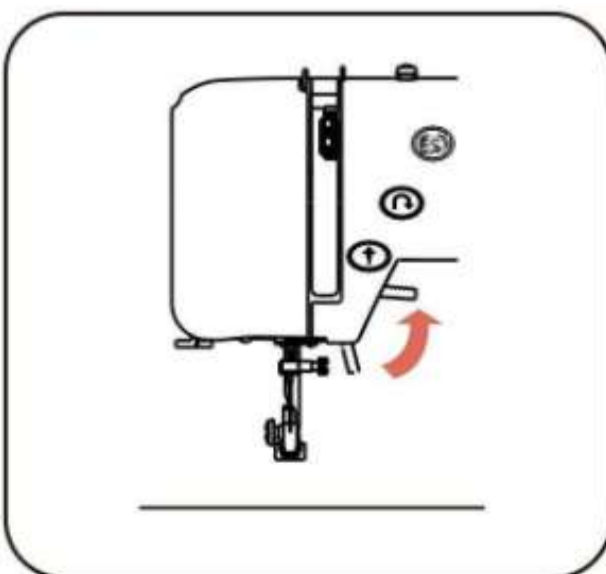

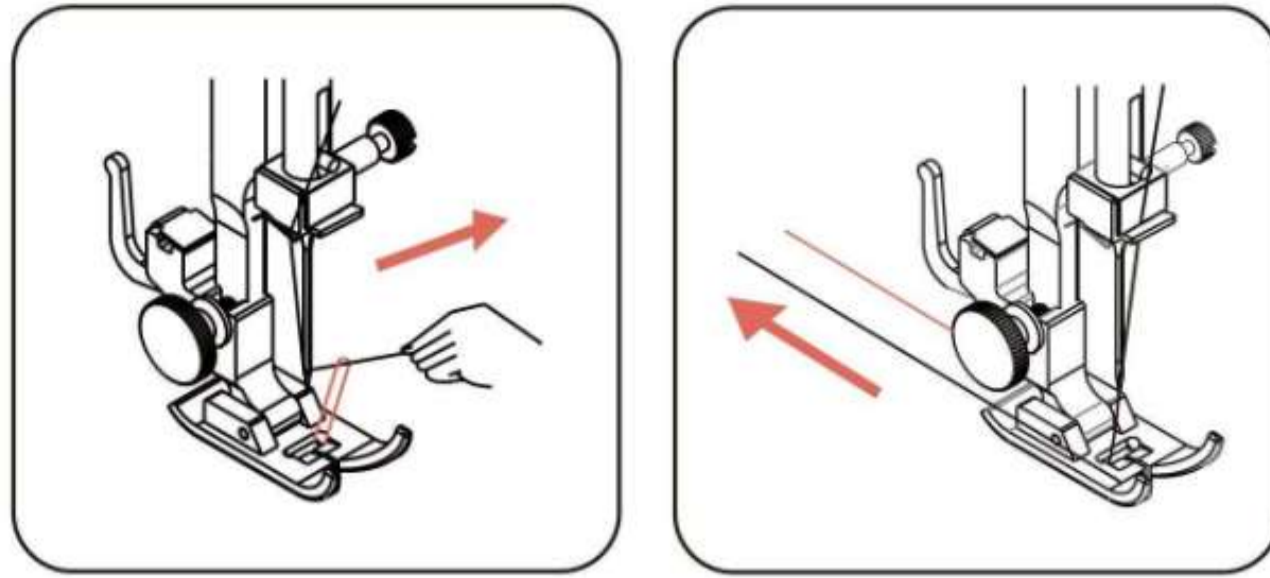

Hinweis: Ziehen Sie sowohl den Oberfaden als auch den Unterfaden nach hinten zusammen. Maschine unter dem Nähfuß, ca. 15 cm (5.9 Zoll) frei lassen

Nähprobe

Fügen Sie vor dem Nähen eine abreißbare Papierunterlage unter den Stoff hinzu.

Und verwenden Sie die gleiche Art (oder das gleiche "Gewicht") von Garn in den oberen und unteren Spulen, da dies Ihnen hilft, eine gleichmäßigere Spannung in Ihren Stichen zu erzielen.

Sie können oder / drücken, um Ihren Lieblingsstich auszuwählen.

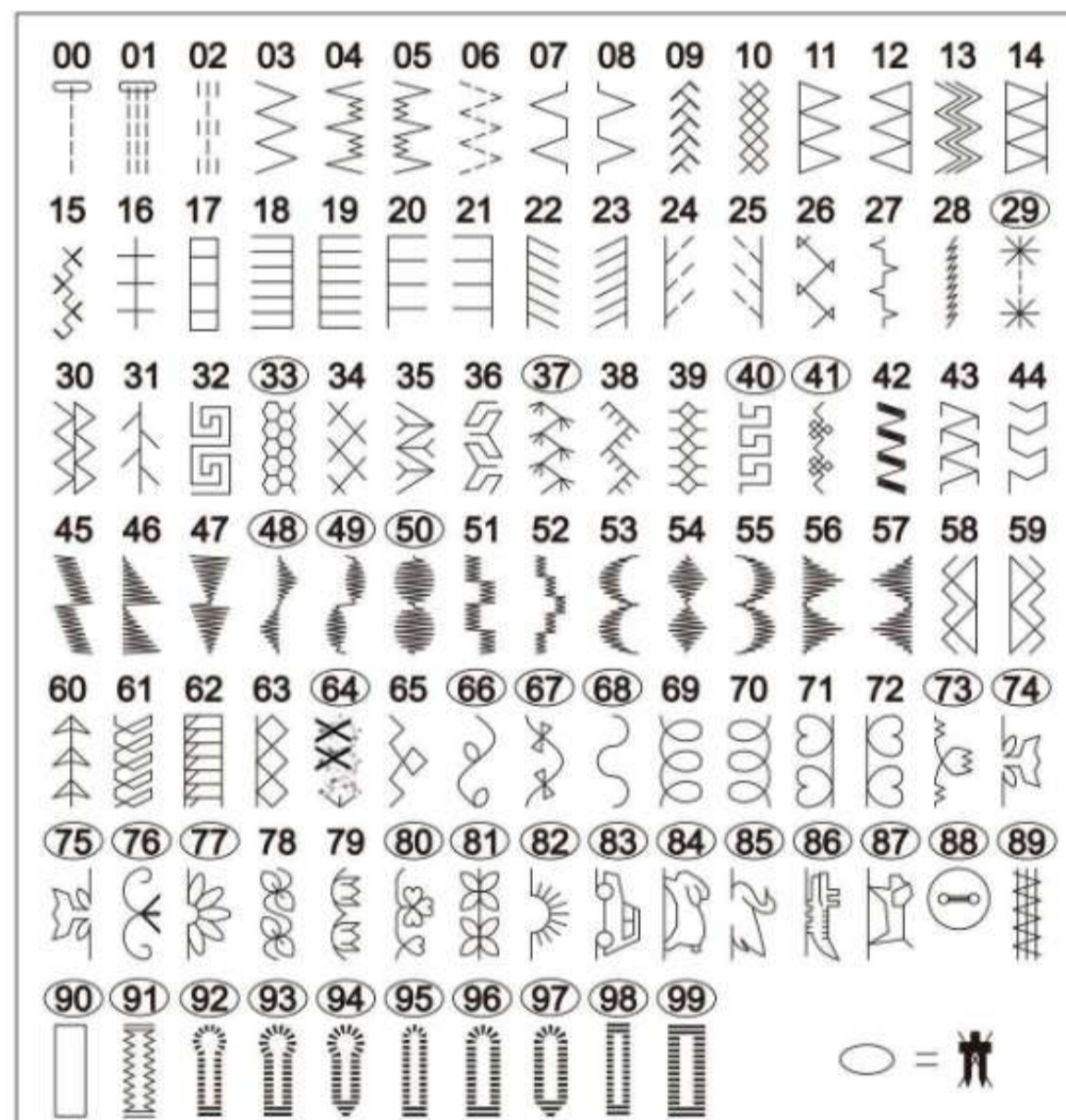

z. B.: Wenn Sie den 03-Stich auswählen möchten, müssen Sie die Taste dreimal drücken.

Wenn Sie 70 Stiche auswählen möchten, müssen Sie die Taste sieben Mal lang drücken. Dann können Sie es bekommen.

Hinweis: Die Nummern 91 bis 99 sind Knopflochstich. Nummer 90 ist es nicht.

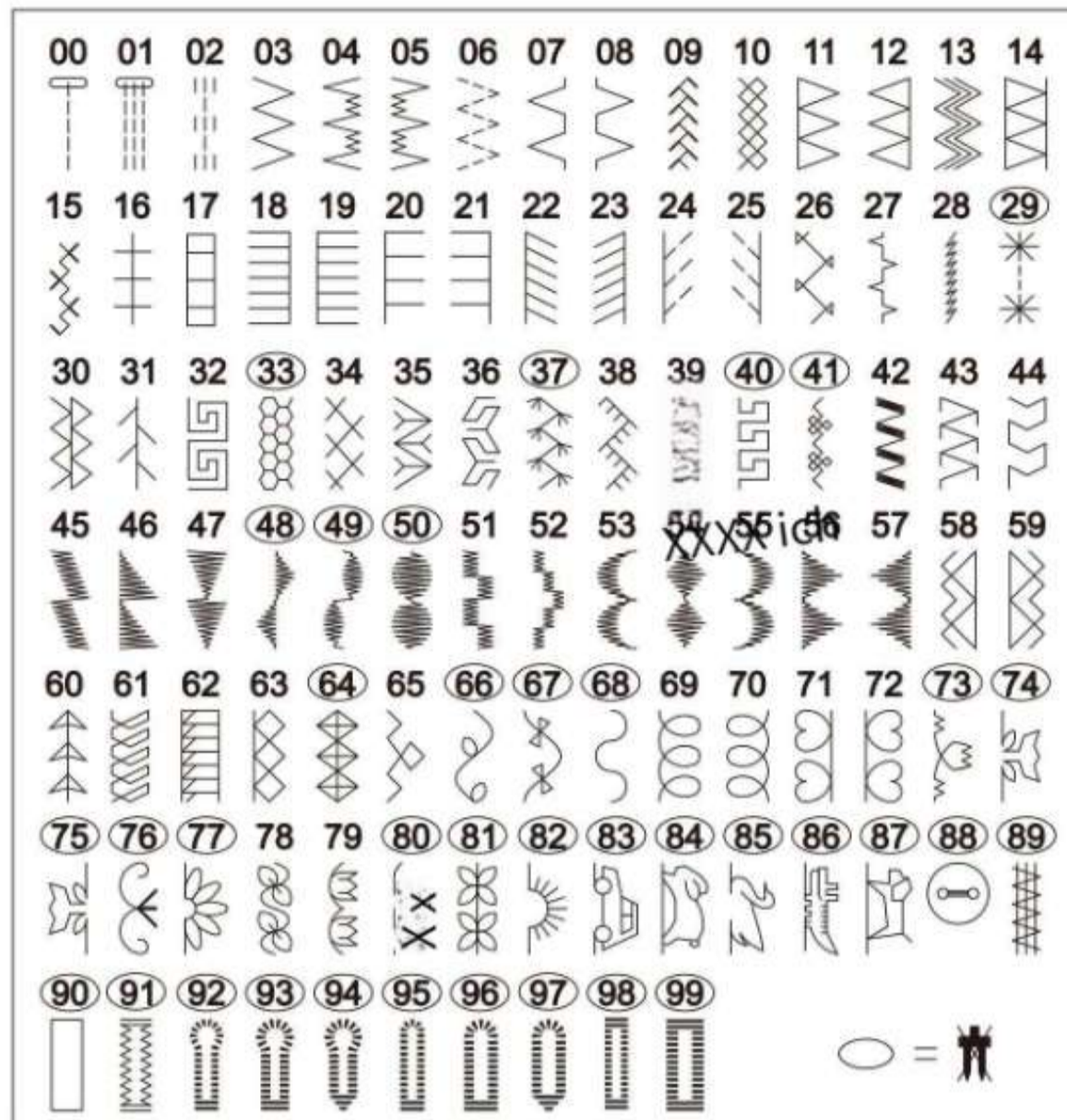

Sie können auch Ihre Lieblingsstiche auswählen

Drücken Sie die Taste dreimal, um den 03-Stich auszuwählen.

Dann kannst du bekommen 

Wenn Sie die 20. Masche auswählen möchten, müssen Sie zwanzig Mal drücken.

Dann kannst du bekommen 

Wenn Sie die 33-Stich-Nadel wählen, funktioniert die Maschine nicht und die eingekreisten Stiche können nicht für Doppelnadeln verwendet werden.

Hinweis: Im Doppelnadelmodus können die Stiche nur einzeln springen.

Die Doppelnadel kann nicht mit der Markierung O' auf dem Stich verwendet werden. Zum Beispiel: 40,41

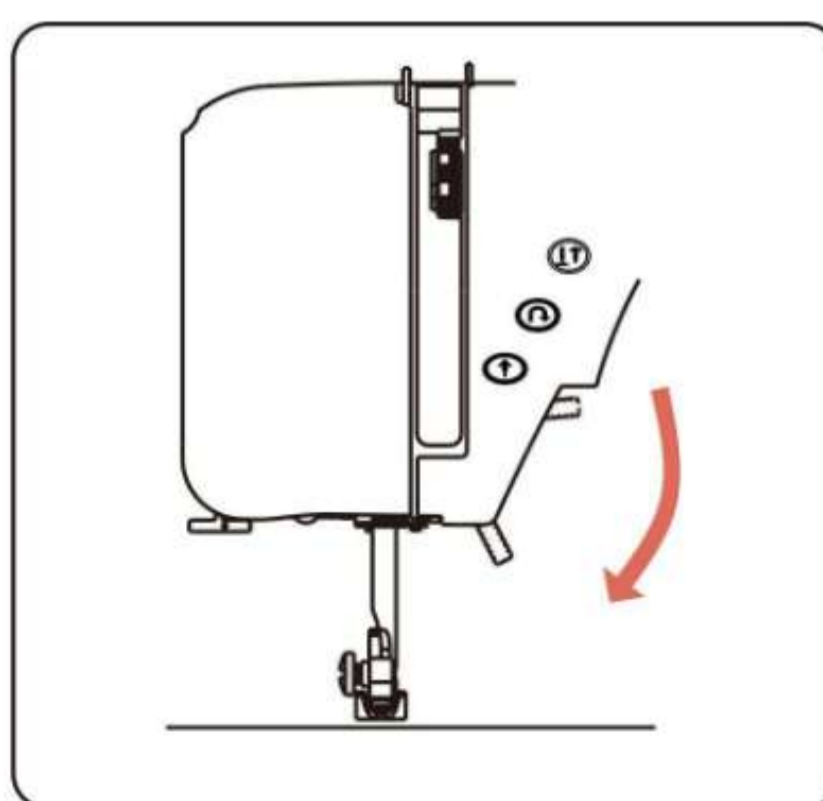
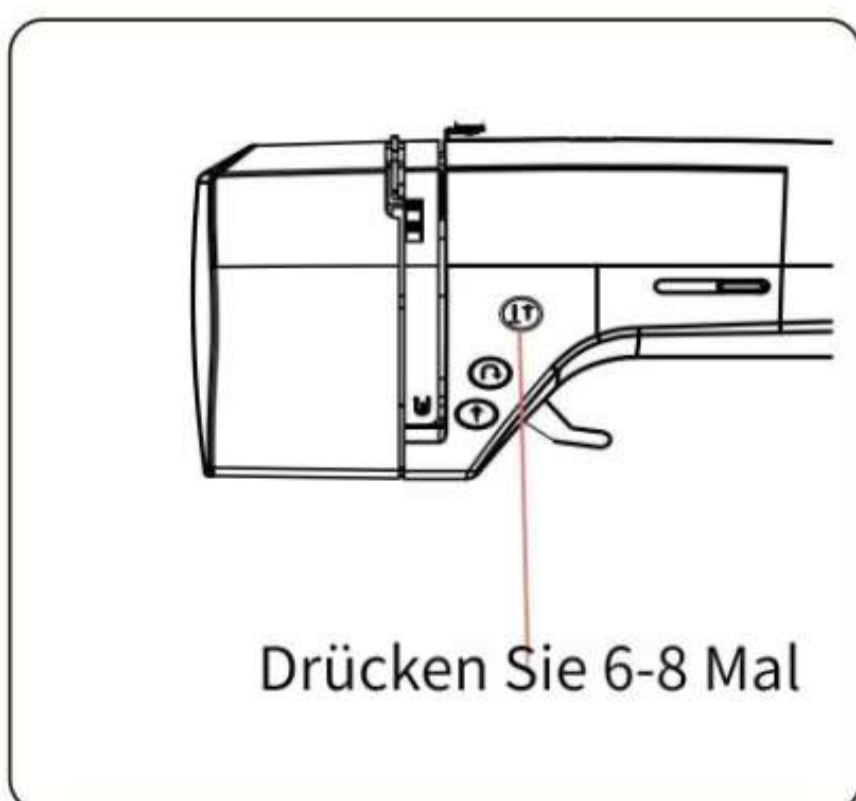

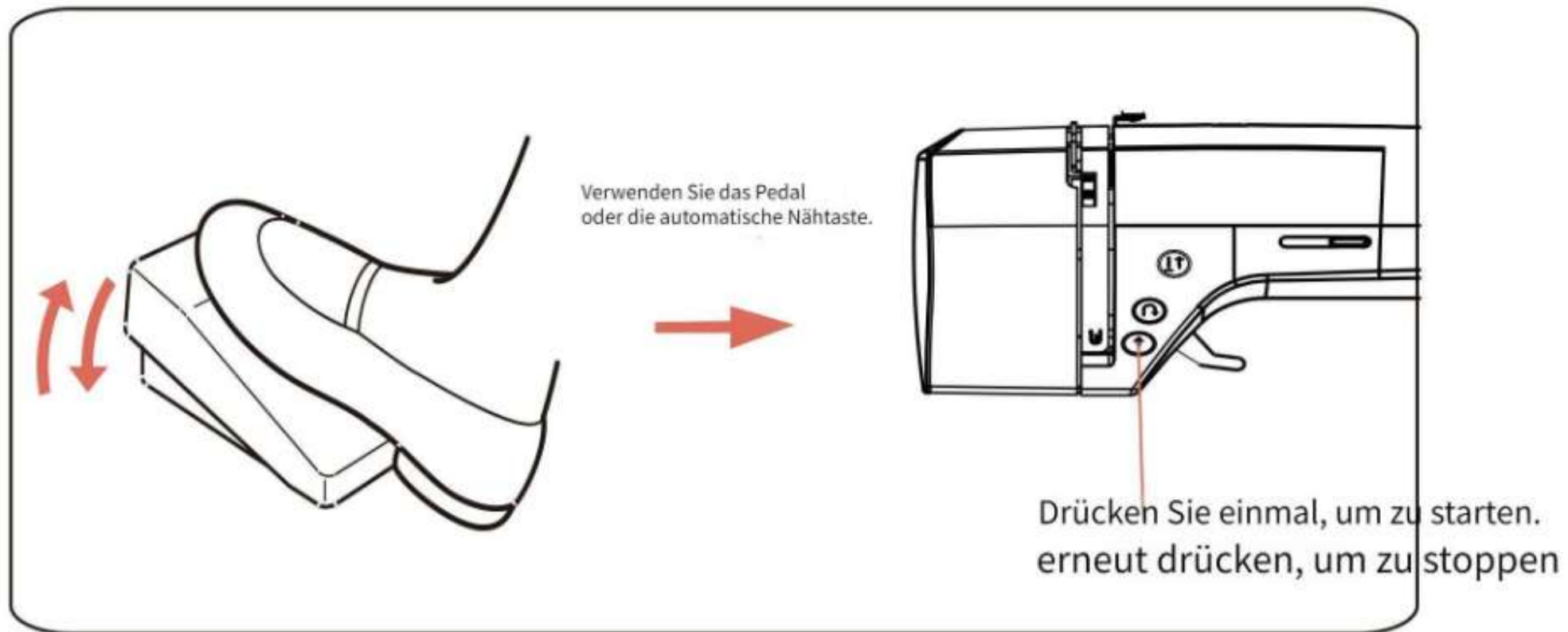

Hinweis: Automatisches Nähen kann nicht verwendet werden, wenn das Fußpedal in die Maschine eingesteckt ist.

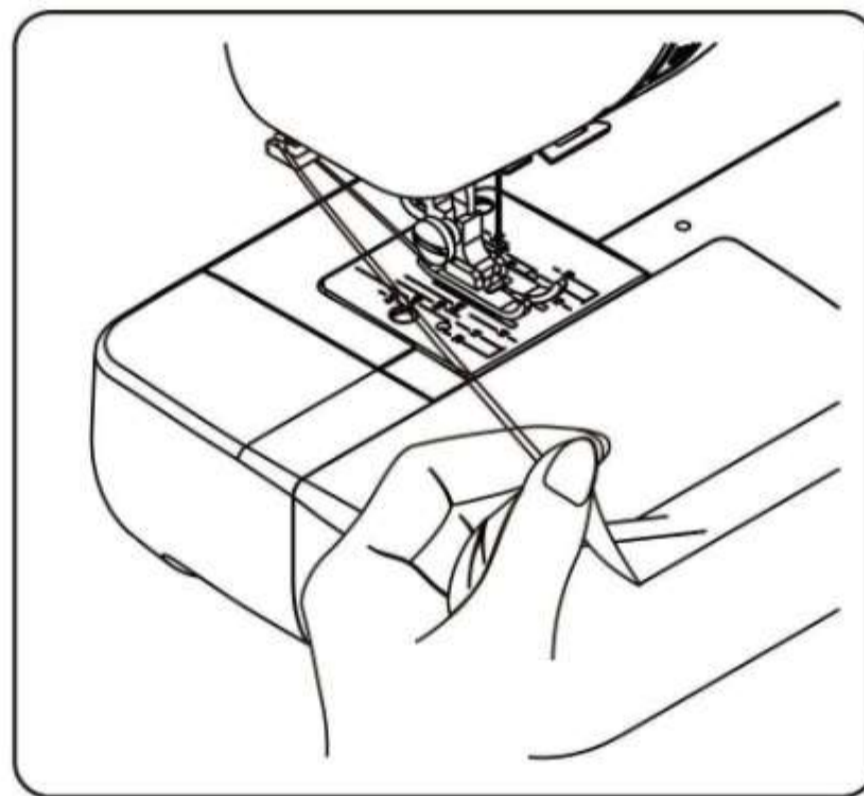
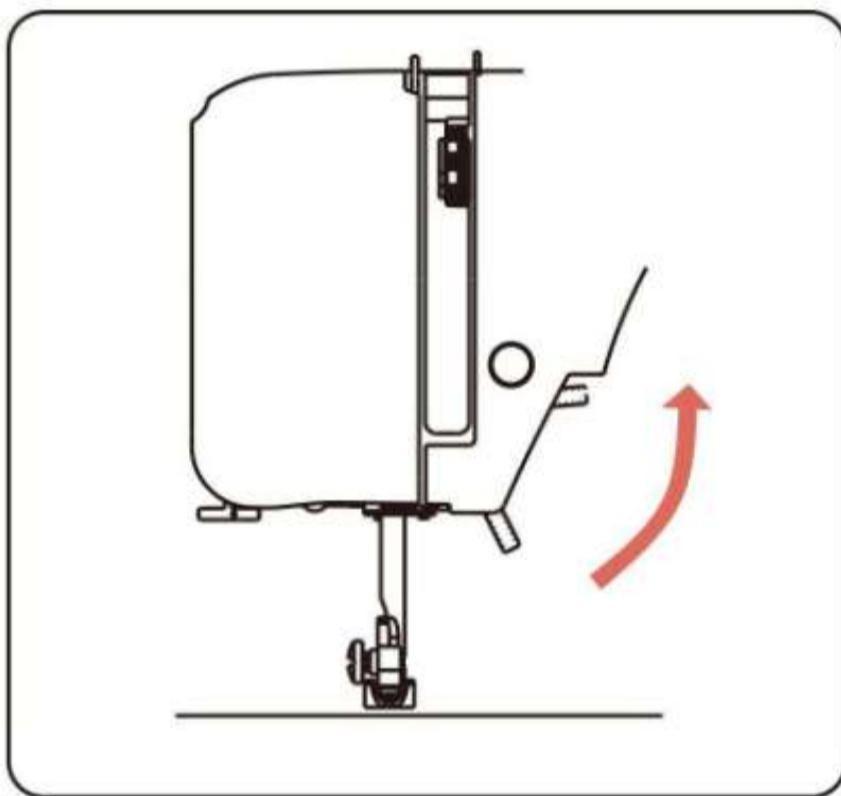

Hinweis: Drehen Sie das Handrad zu sich hin, so dass sich die Nadel in der höchsten Position befindet, und Sie den Stoff herausnehmen können. Nach dem Nähen ziehen Sie den Stoff und den Faden etwa 15 cm (6 Zoll) zurück.

Tipps

1. Rückstichnähte können nur für gerade Stiche verwendet werden.
2. Bitte ziehen oder zerran Sie beim Nähen nicht am Stoff, da der Nähfuß sonst automatisch den Stoff einziehen.
3. Reinigen Sie Ihre Maschine von Zeit zu Zeit. Wir empfehlen, eine Maschine alle 2-3 Wochen zu reinigen. nach mindestens 10 Betriebsstunden
4. Beginnen Sie mit der Nadel, die im Stoff nach unten zeigt.
5. Fußpedal und Sterntaste können nicht gleichzeitig verwendet werden.

Fehlerbehebung

1. Maschine funktioniert nicht

DBobbin-Wickelwelle rechts.

Halten Sie den Spulenhebel beim Nähen links und schieben Sie den Spulenwickelhebel beim Aufwickeln der Spule nach rechts.

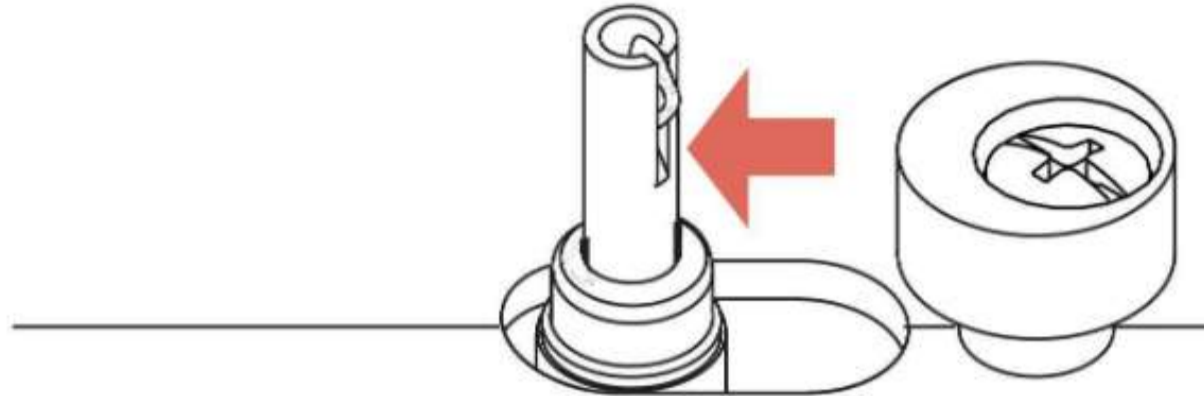

2) Knopflochhebel ist nicht abgesenkt oder angehoben.

Senken Sie den Knopflochhebel beim Nähen von Knopflöchern.

Hebel für Knopfloch beim Nähen von Stichmustern anheben.

3 Nähgarne um Spulenhalter gewickelt

Wenn sich der Faden auf den Spulenhaltern verheddert, kann der Faden nicht zugeführt werden. Sie müssen die Nähfäden reinigen, um sicherzustellen, dass sie reibungslos zugeführt werden.

4) Der Riemen ist abgerutscht.

Wenn die Stromversorgung, die Fußpedale und die Wickelstangen alle korrekt sind, kann die Nichtfunktion der Maschine folgende Ursachen haben. Bitte wenden Sie sich an den Verkäufer, um Unterstützung zu erhalten.

2. Faden gerissen oder verstopft

(1) Nadelfaden gerissen oder verstopft. Falsches Einfädeln.

Beim Einfädeln die Fadenführung und den Faden von vorne nach hinten führen.

(Weitere Einzelheiten finden Sie bitte auf Seite 7 des Handbuchs.)

2) Die Nadelfadenspannung ist zu fest.

Wenn der Unterfaden auf der Vorderseite des Stoffes erscheint oder der Stoff Falten wirft, muss der Spannungsregler heruntergedreht werden, um eine lockere Spannung zu gewährleisten. (Weitere Informationen finden Sie auf Seite 8 des Handbuchs.)

3) Nadel ist verbogen oder stumpf

Überprüfen Sie Ihre Nadeln auf Verbiegungen oder Stumpfheit und ersetzen Sie sie umgehend. Weitere Informationen finden Sie auf Seite 9 des Handbuchs.

Die Fäden werden nach dem Nähen nicht nach hinten gezogen.

Vor jedem Nähen und nach dem Nähen müssen der obere Faden und die Spule überprüft werden.

Der Faden sollte etwa 6 Zoll lang gezogen und unter den Nähfuß gelegt werden. Ziehen Sie ihn dann nach hinten zur Rückseite der Maschine. (Weitere Informationen finden Sie auf Seite 8 des Handbuchs.)

(2) Nadelfaden gerissen oder verstopft
Die Spule ist nicht richtig eingelegt

Wenn Sie am Faden ziehen, sollte sich die Spule im Uhrzeigersinn drehen.

Lassen Sie dabei etwa 10 cm (4 Zoll) des Fadens aus dem

Spulenkasten herausragen. (Weitere Informationen finden Sie auf Seite 6 des Handbuchs.)

2-Faden-Verwicklung in der Spulenkapsel

Entfernen Sie die Spulenkapsel und prüfen Sie, ob sich der Faden unter der Spulenkapsel oder der Stichplatte verklemmt hat. Nach einer gewissen Nutzungsdauer ist es notwendig, diese zu reinigen. (Näheres entnehmen Sie bitte Seite 26-27 des Handbuchs.)

Die Spule ist beschädigt und dreht sich nicht gleichmäßig.

Beim Drehen schlägt die Spule gegen die Spulenkapsel, wodurch Grate an der Spule entstehen und der Unterfaden reißen oder sich lösen kann. Sie müssen die Spule austauschen.

(Weitere Informationen finden Sie auf Seite 6 des Handbuchs.)

KONTAKTIERE UNS



Email
PoolinService@richword.com



Whatsapp
+86 189 0063 0275
+86 189 0063 3167



Facebook
Poolin-Benutzergruppe

Du Rbhr

Youtube
Nähmaschine von Poolin

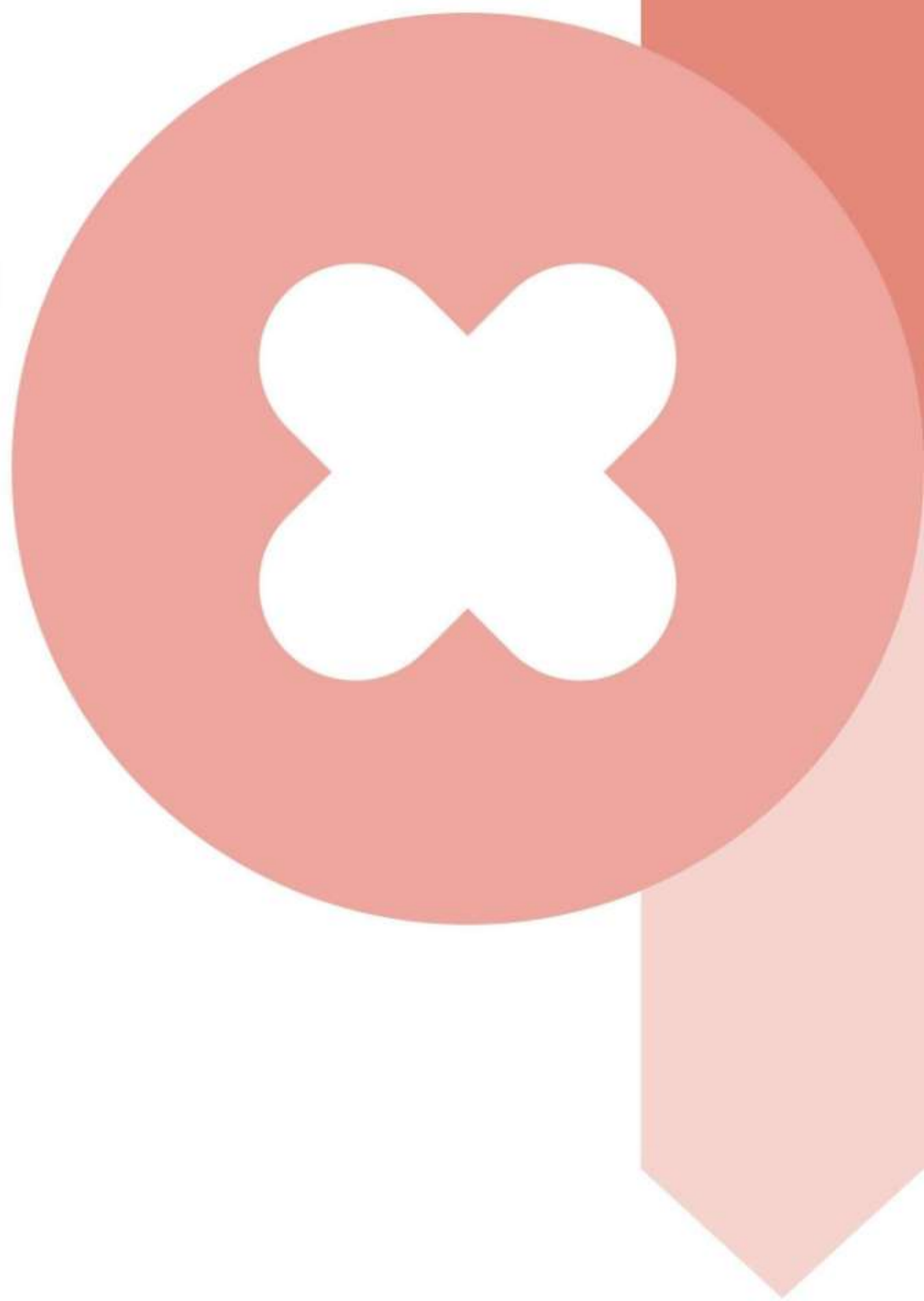

POOLiN

GUÍA RÁPIDA

Máquina de coser EOC2720



Revisa los accesorios

accesorios estandar

D Bobbins*3(Clase 15)

(3) Aguja doble*1

(5) Pedal de pie*1

(7) Ripper/Cepillo*1

(9) Prensateclas*7

(universal presser foot / rolled hem foot / buttonhole presser foot / button presser foot
(prensateclas de cremallera / prensateclas de guía / prensateclas de puntada invisible)

(2) Necesidades*3

(4) Adaptadores de CA*1

(6) Destornillador * 1

(8) Destornillador multifunción*1

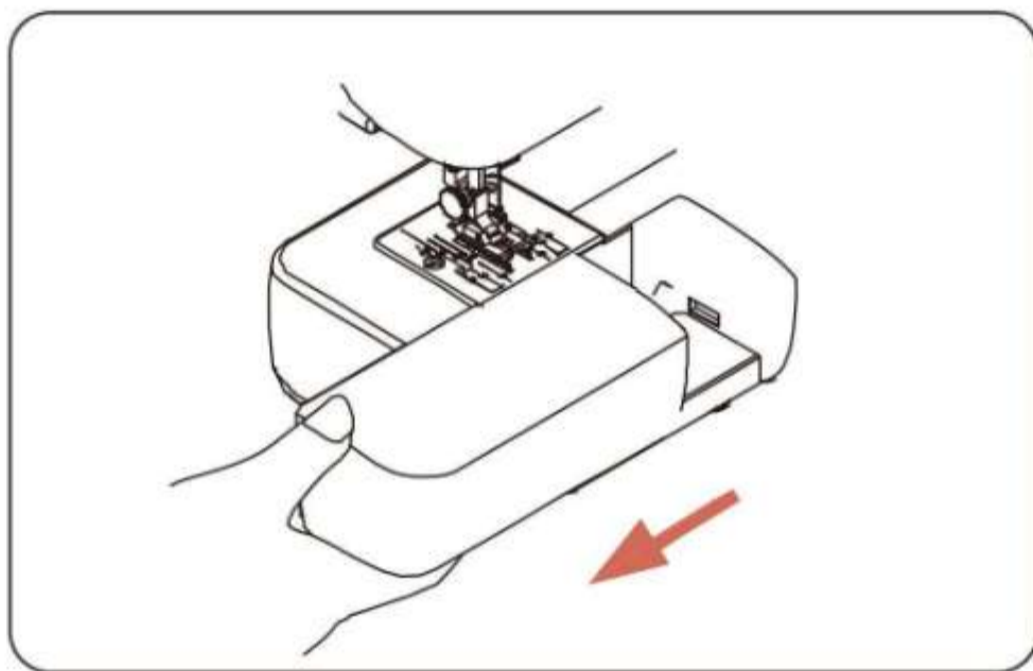

Enhebrar la máquina

Aguja única

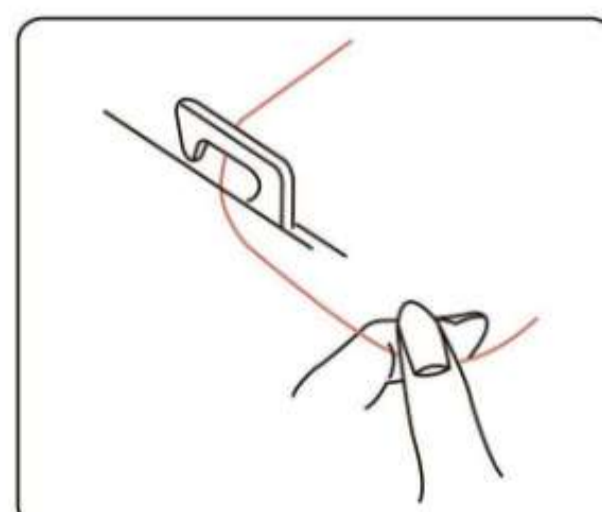
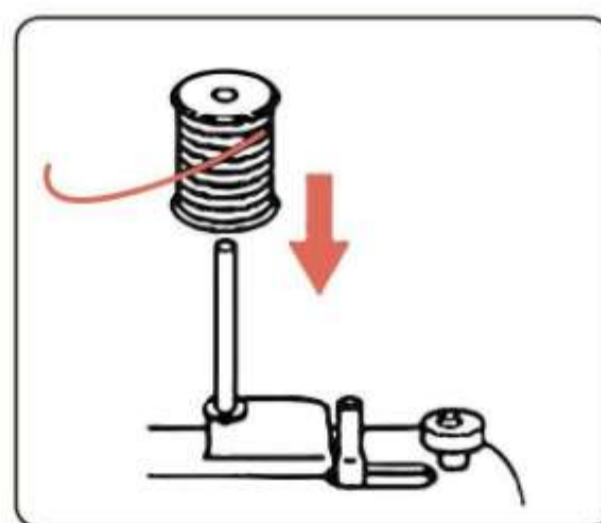
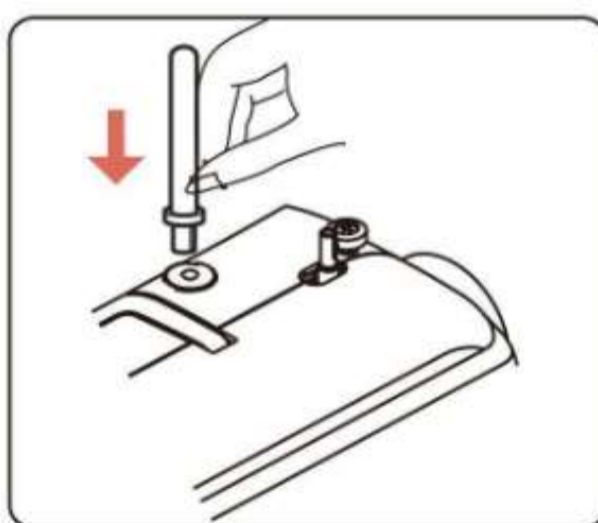
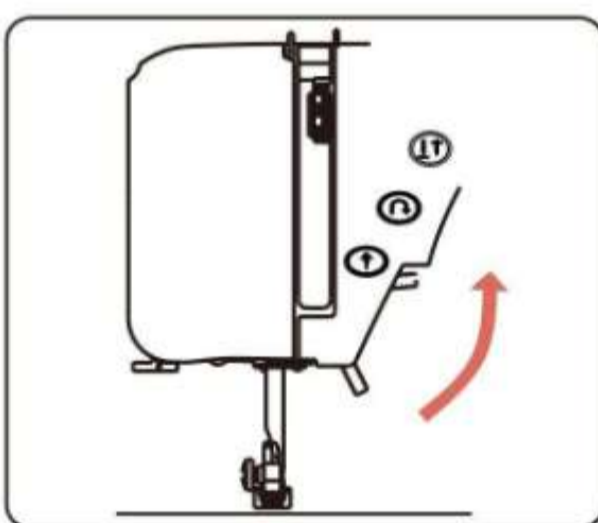

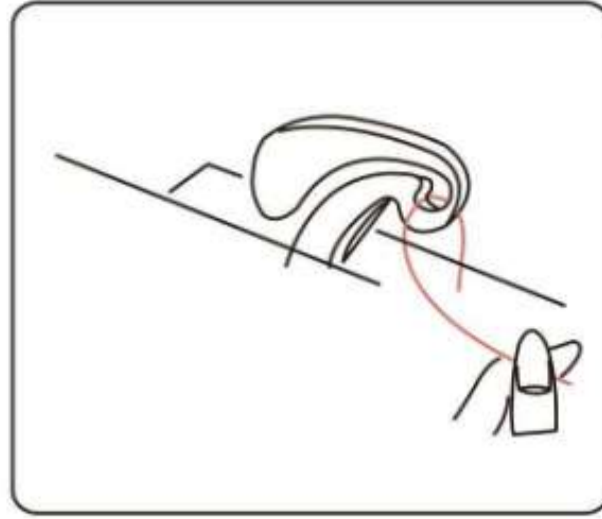
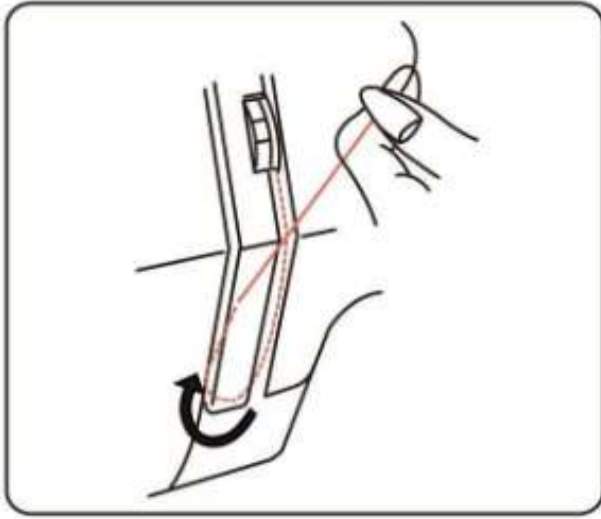

Nota: Corte el extremo del hilo con tijeras afiladas para facilitar el enhebrado de la aguja. Enhebre la aguja, de adelante hacia atrás.

Usando enhebrador automático de agujas

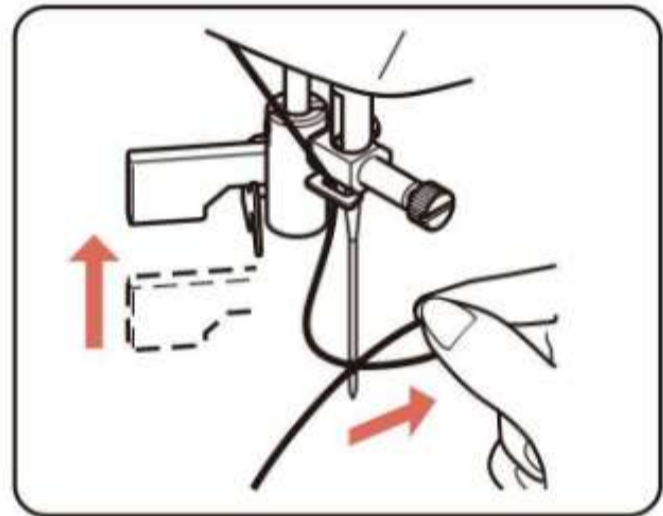
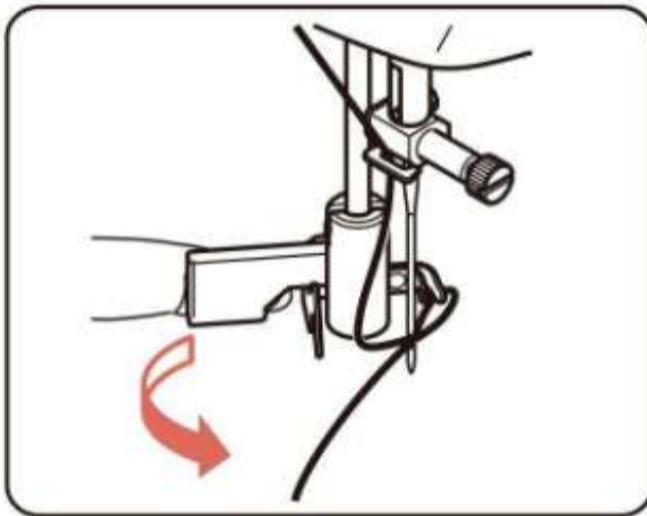
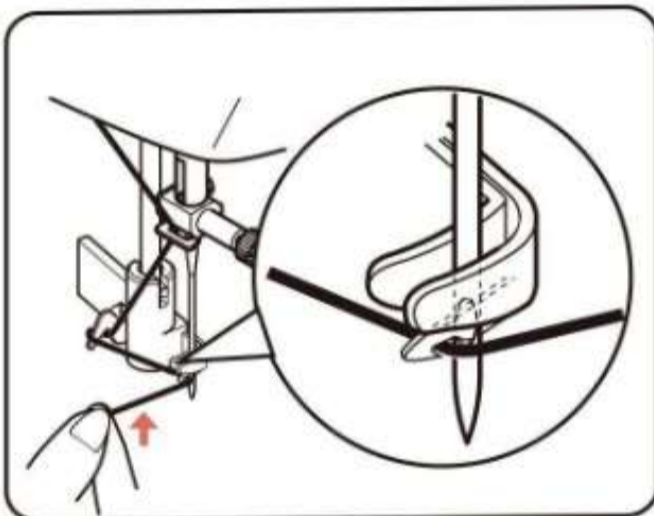
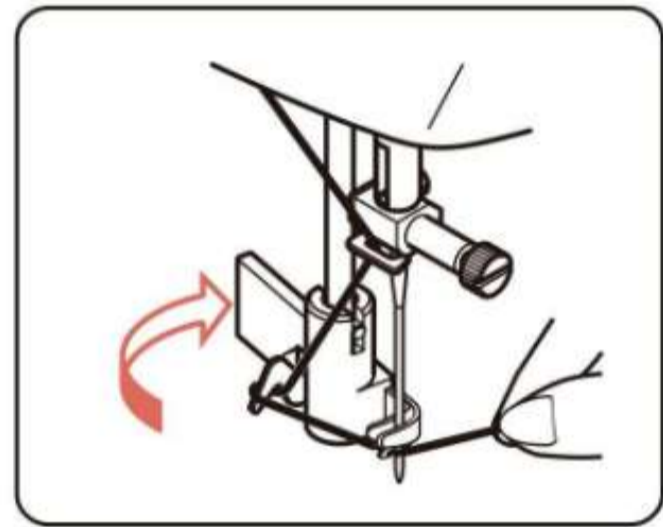
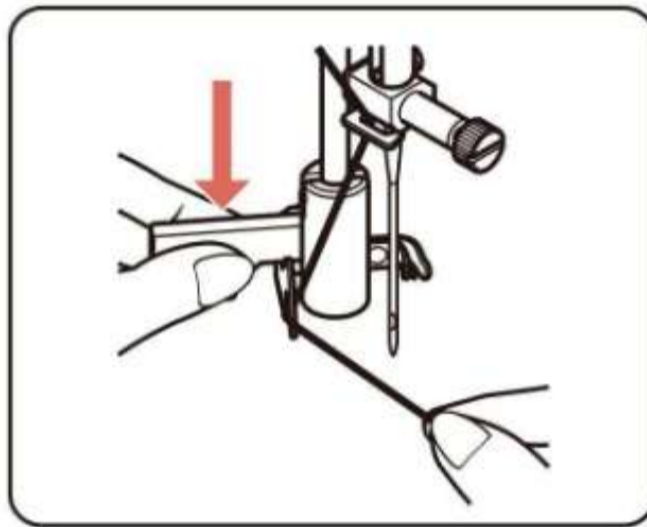
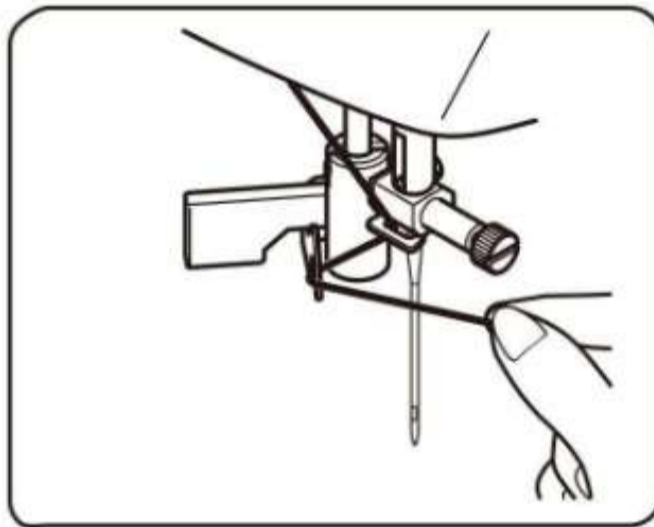

Nota: El enhebrador automático de agujas no se puede utilizar para agujas dobles. Al usar el enhebrado automático, la aguja debe estar en una posición alta.

Recogiendo el hilo de la bobina.

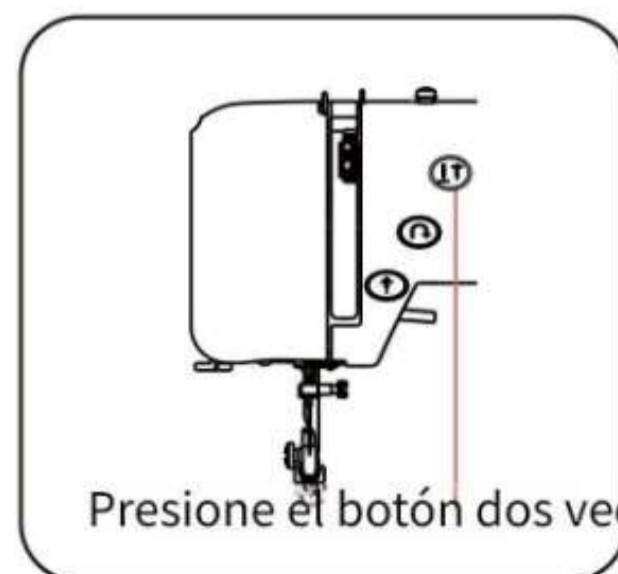
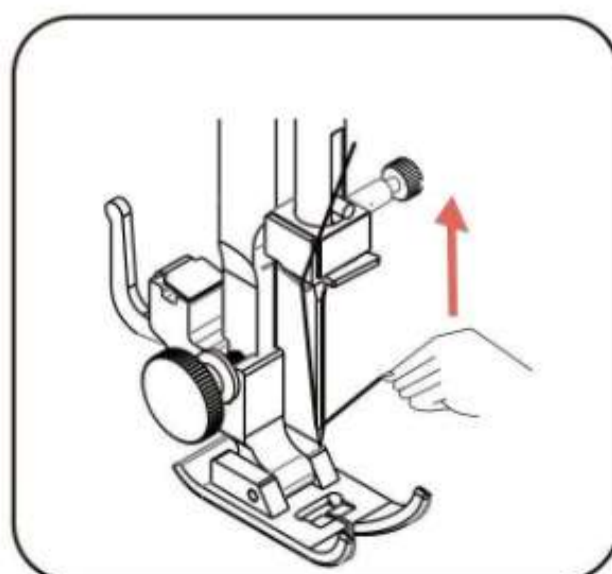
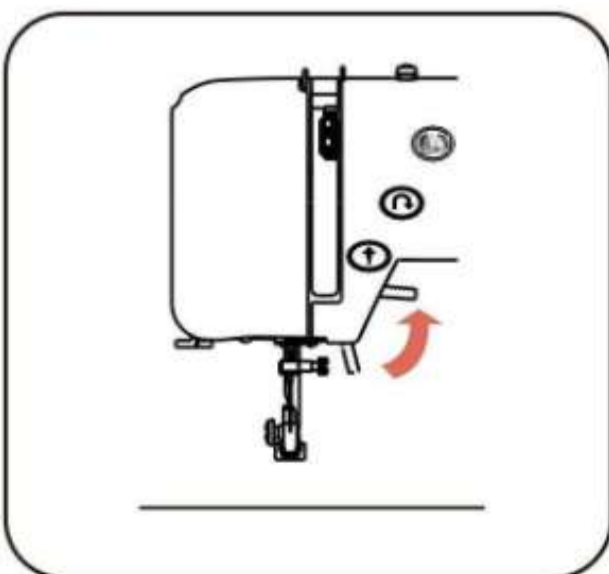

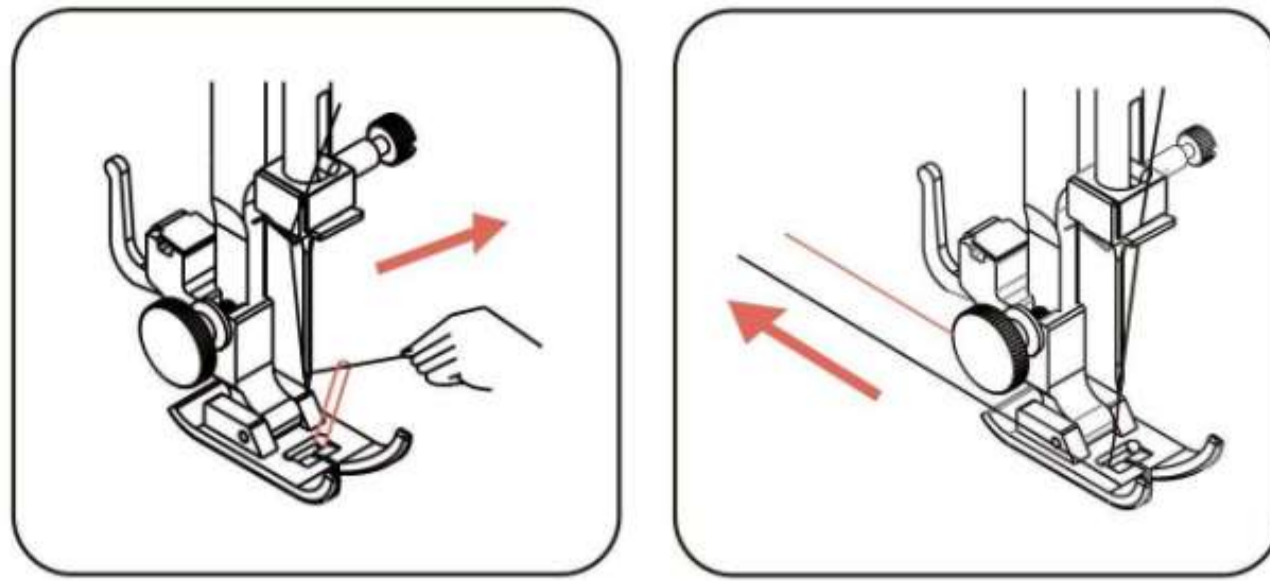

Nota: Jale los hilos superior e inferior juntos hacia la parte posterior de la Máquina debajo del prensatelas, dejando unos 15 cm (5.9 pulgadas) libres

Prueba de costura

Añade un papel de respaldo desgarrable debajo de la tela antes de empezar a coser. Y use el mismo tipo (o 'peso') de hilo en los carretes superior e inferior, ya que esto le ayudará a obtener una tensión más uniforme en su puntada.

Puedes presionar **o /** para elegir tu puntada favorita.

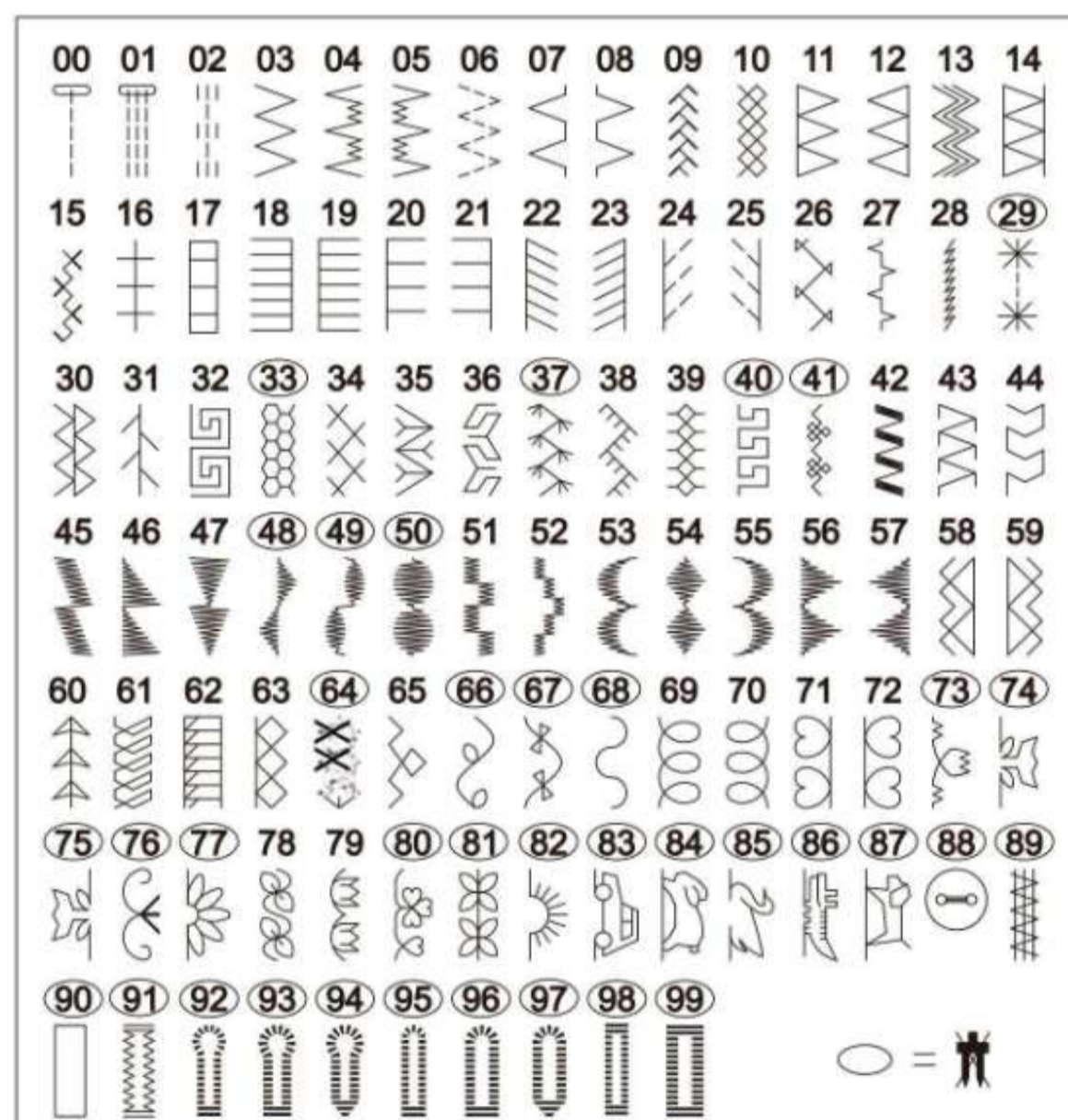

Si desea seleccionar la puntada 03, debe presionar el botón tres veces. Luego podrá obtener



Si quieres seleccionar 70 puntadas, necesitas presionar el botón siete veces. Entonces podrás obtener



Nota: Los números 91 a 99 son puntadas de ojal. El número 90 no lo es.

presione el **A** para seleccionar una letra.

00	01	02	03	04	05	06	07	08	09	10	11	12	13	14	15	16	17	18	19	20		
0	1	2	3	4	5	6	7	8	9	AB	CDE	F	GHI	JK								
21	22	23	24	25	26	27	28	29	30	31	32	33	34	35	36	37	38	39	40	41		
L	MNOP	QR	S	T	UV	WXY	Z	a	b	c	d	e	f									
42	43	44	45	46	47	48	49	50	51	52	53	54	55	56	57	58	59	60	61	62		
g	h	i	j	k	l	m	n	o	p	q	r	s	t	u	v	W	X	y	z	@		
63	64	65	66	67	68	69	70	71	72	73	74	75	76	77	78	79	80	81	82	83		
!	?	&	□	'	"	,	.	-	:	1	:	;	A	A	E	a	a	e	e			
66	86	Z	6	96	96	t	6	C	6	Z	6	l	6	0	6	88	Z	8	98	98	t	8
e	e	co	ec	I	N	n	OO	o	o	0	U	u	u									

e.g.: Para seleccionar la puntada 08, debe presionar  el botón tres veces. Luego, puede obtener 8.

Si quieres seleccionar la puntada 10, necesitas mantener  presionado el botón. Luego puedes obtener A.

aguja gemela

Nota: Si está probando una sola aguja, omite este paso.

Presione el botón#, el "LED indicador de aguja doble" se iluminará.

Presione este botón de nuevo, el "indicador LED del modo de aguja doble" se apagará.

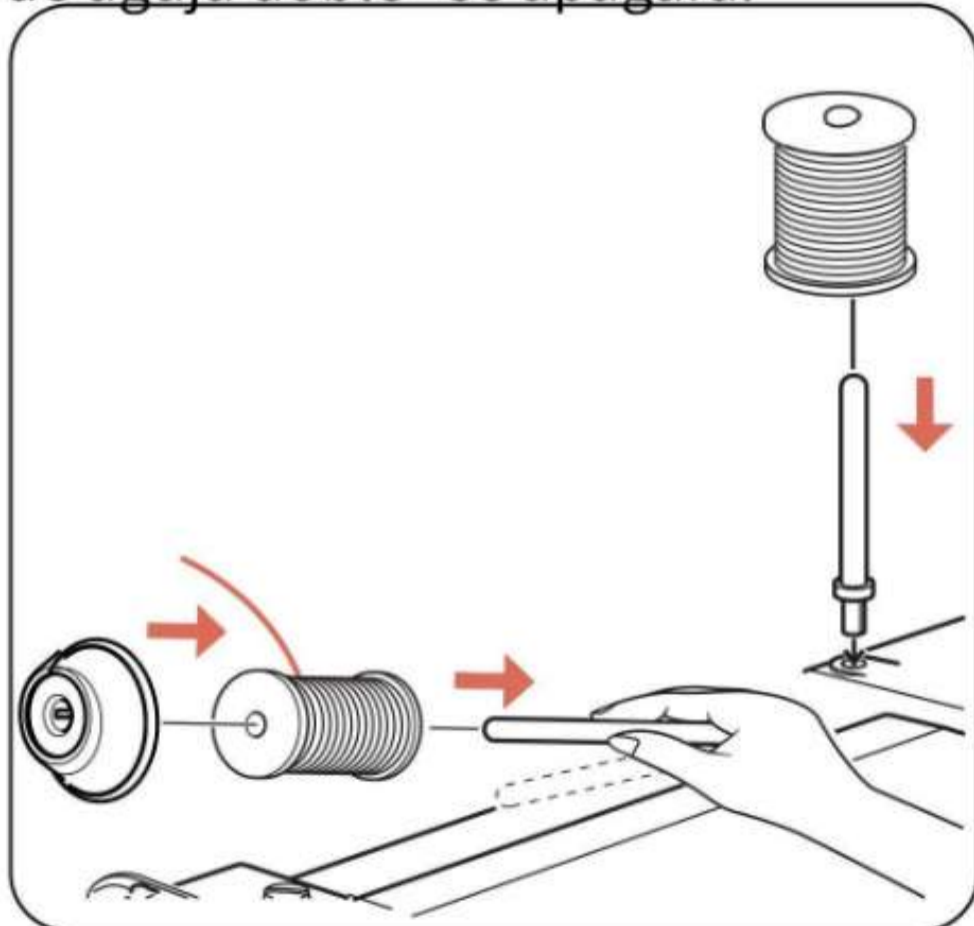

Nota: Si el hilo de pie gira en sentido contrario a las agujas del reloj, será más suave.

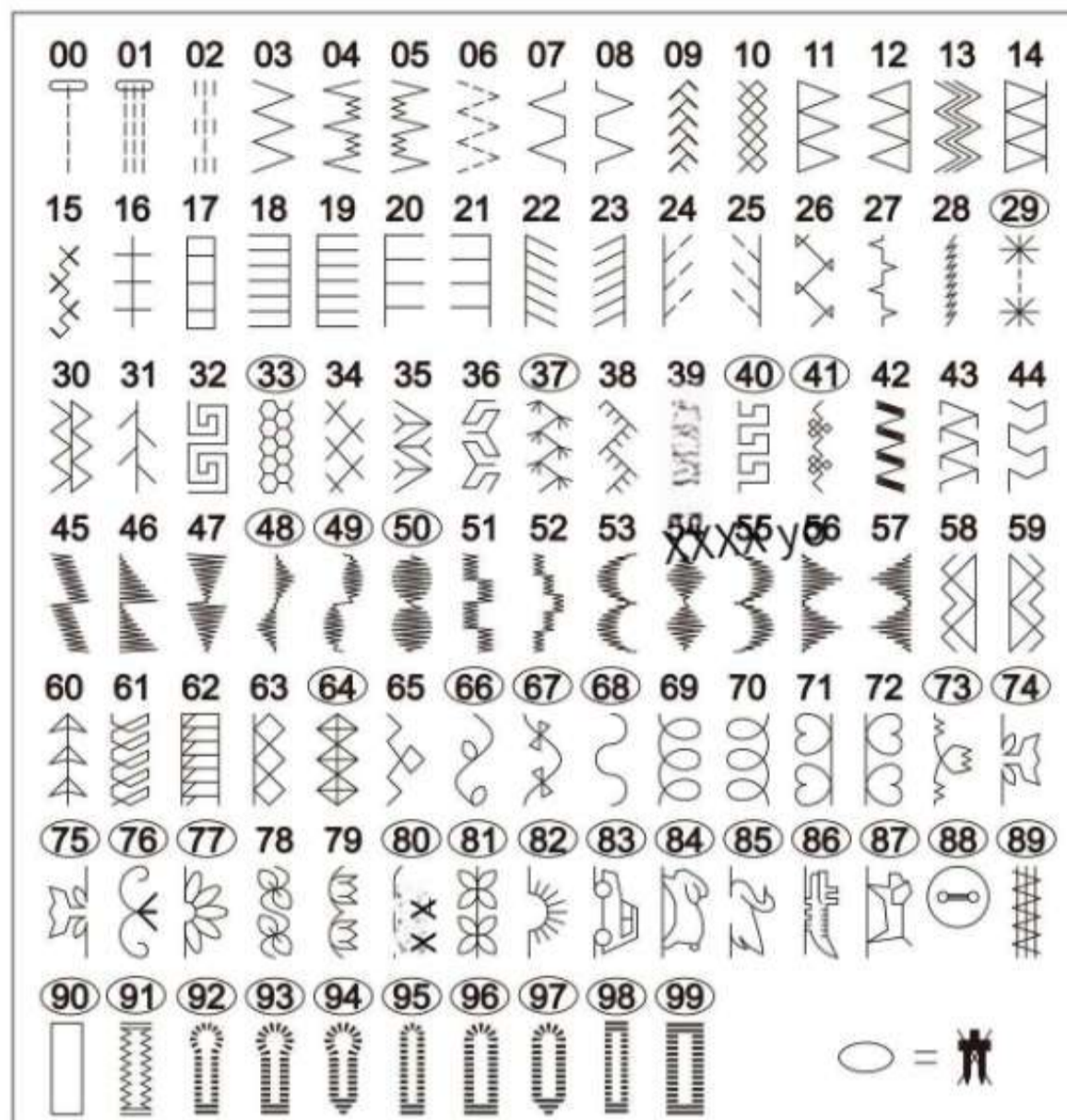

También puedes elegir tus puntadas favoritas.

e.g.: Si desea seleccionar la puntada 03, debe presionar tres veces.

Entonces puedes obtener 

Si quieres seleccionar la puntada 20, necesitas presionar el botón veinte veces.

Entonces puedes obtener 

Si elige la puntada 33, la máquina no funciona y las puntadas circulares no se pueden utilizar para agujas dobles.

Nota: En el modo de aguja doble, las puntadas solo pueden saltar una por una. La aguja doble no se puede utilizar con la marca 'O' en la puntada. Por ejemplo: 40,41

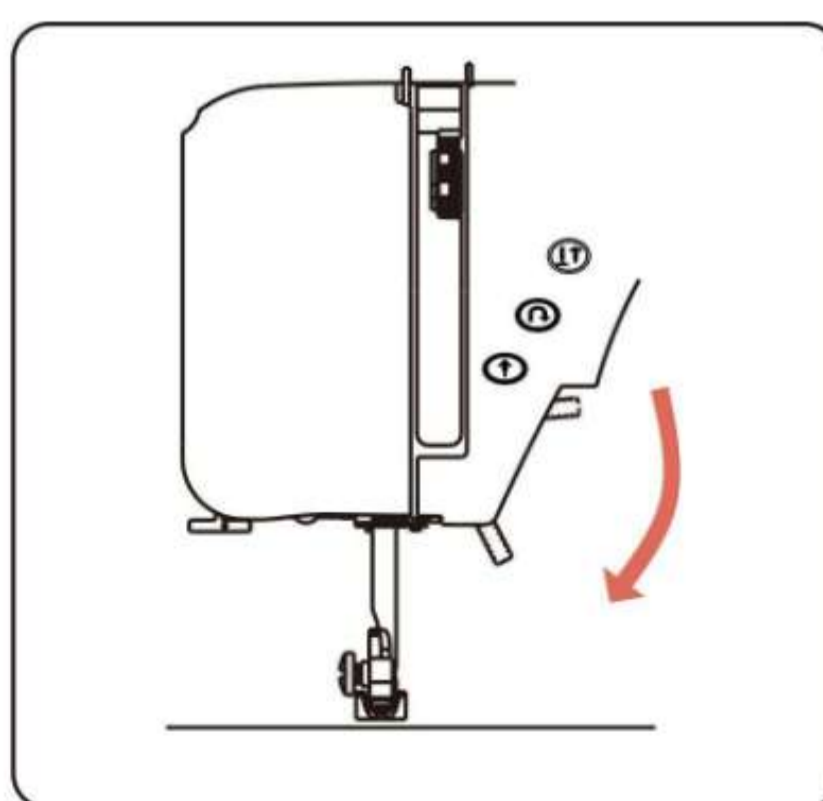
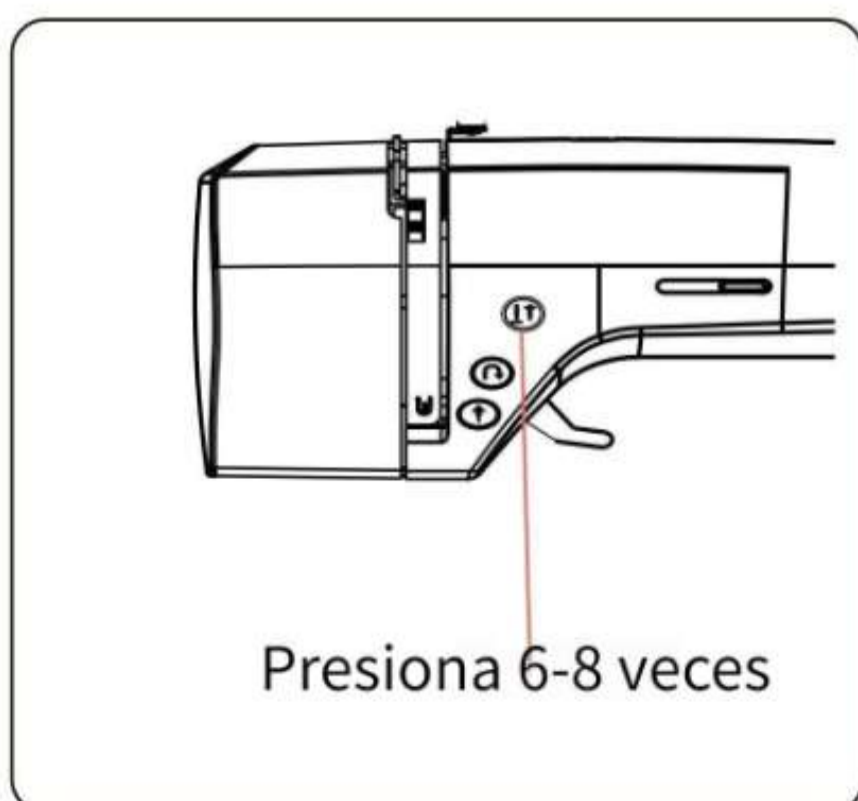

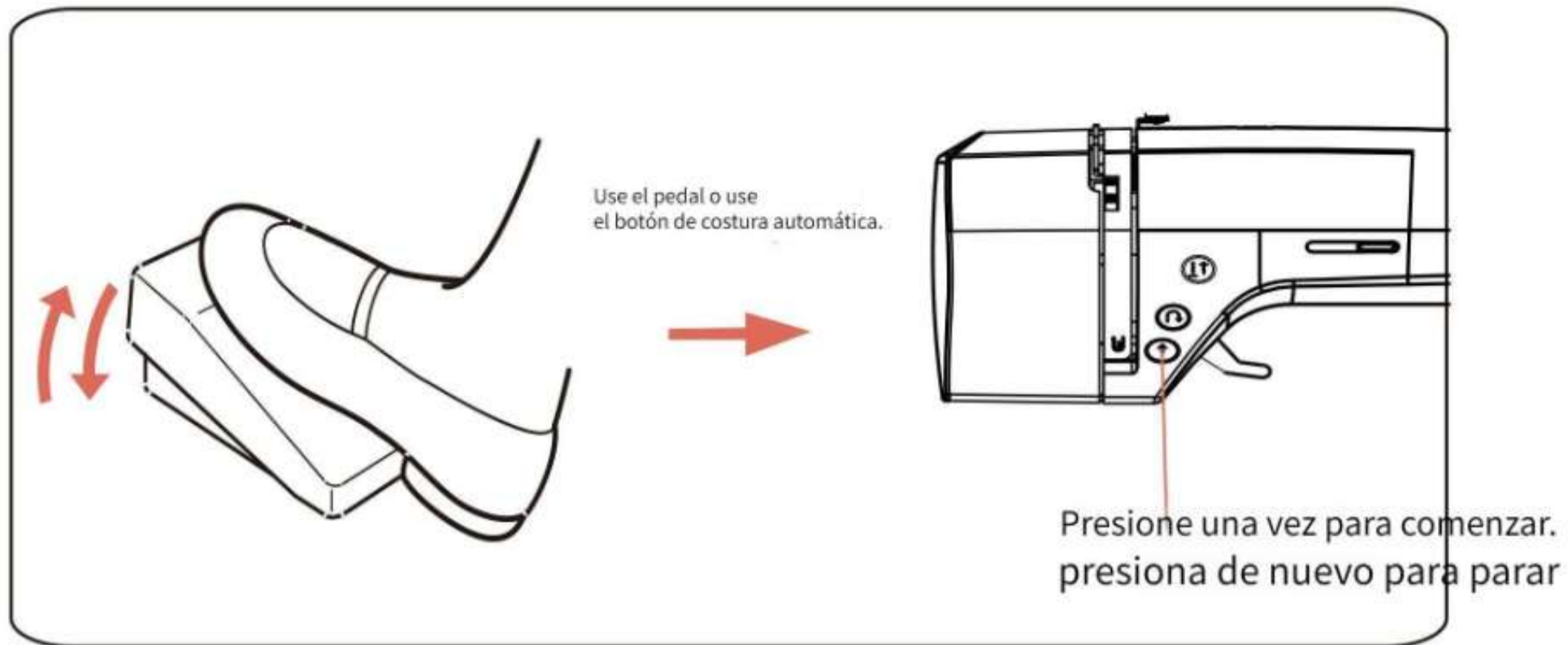

Nota: La costura automática no se puede utilizar cuando el pedal se inserta en la máquina.

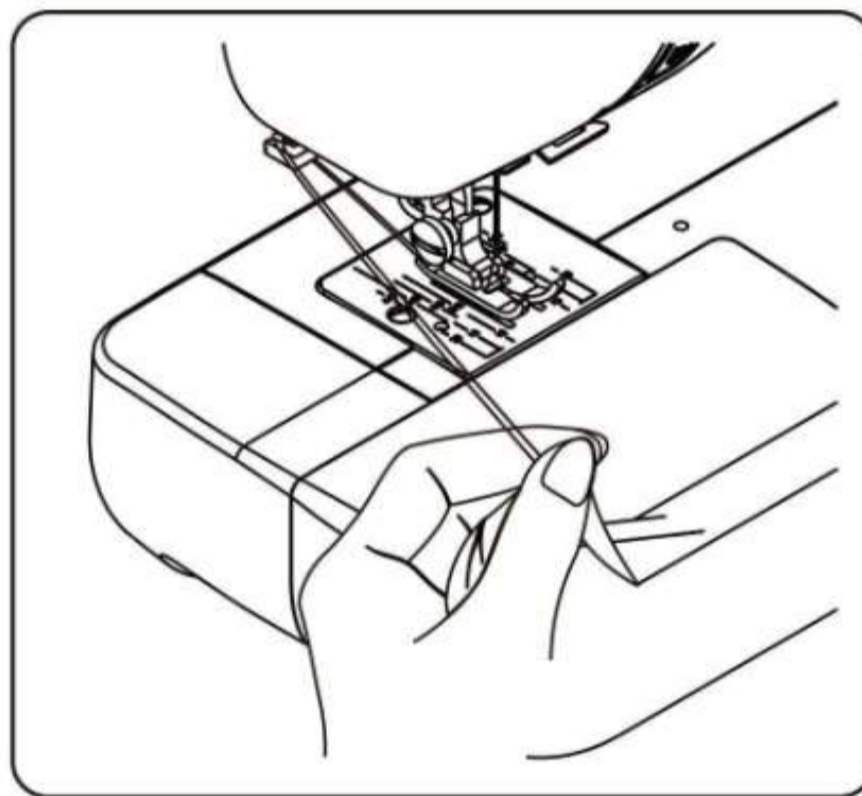
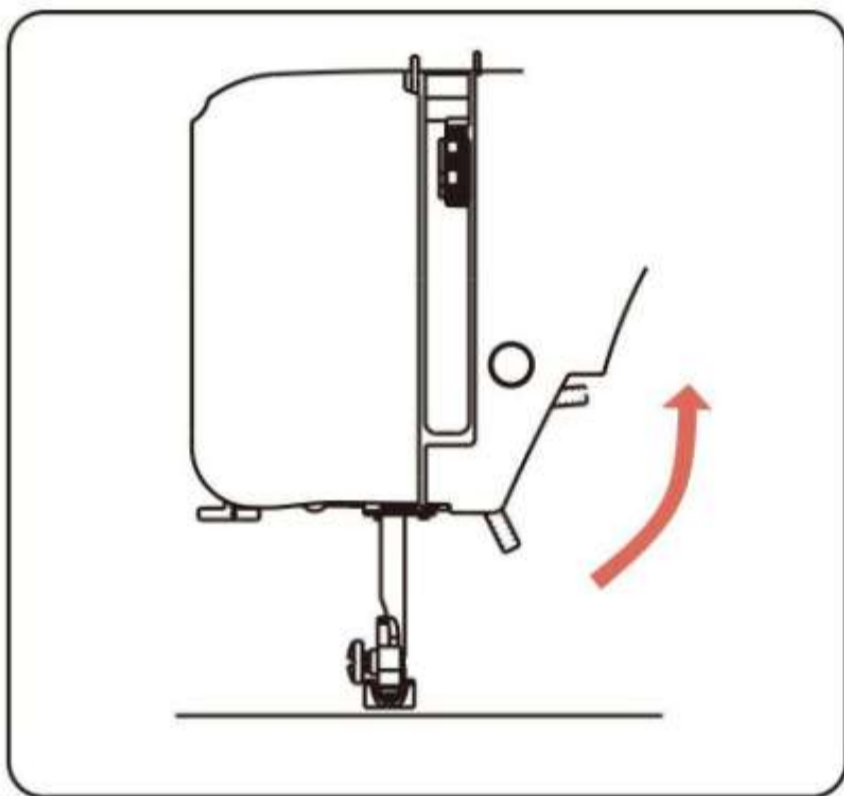

Nota: Gire la rueda de mano hacia usted para que la aguja esté en la posición más alta, y pueda sacar la tela. Después de coser, tire de la tela y el hilo hacia atrás unos 15 cm (6 pulgadas).

Consejos

1. La costura inversa solo se puede utilizar para puntadas rectas.
2. Por favor, no tire ni arrastre la tela al coser, ya que el arrastrador de dientes se dañará.
alimentar automáticamente la tela.
3. Limpia tu máquina de vez en cuando. Recomendamos limpiar una máquina después de al menos cada 10 horas de uso.
4. Comienza con la aguja hacia abajo en la tela.
5. El pedal y el botón de estrella no se pueden usar al mismo tiempo.

Solución de problemas

1. La máquina no funciona

Eje del devanador de bobina en el lado derecho.

Mantenga la palanca de la bobina hacia la izquierda mientras cose y empuje la palanca del devanador de la bobina hacia la derecha cuando devane la bobina.

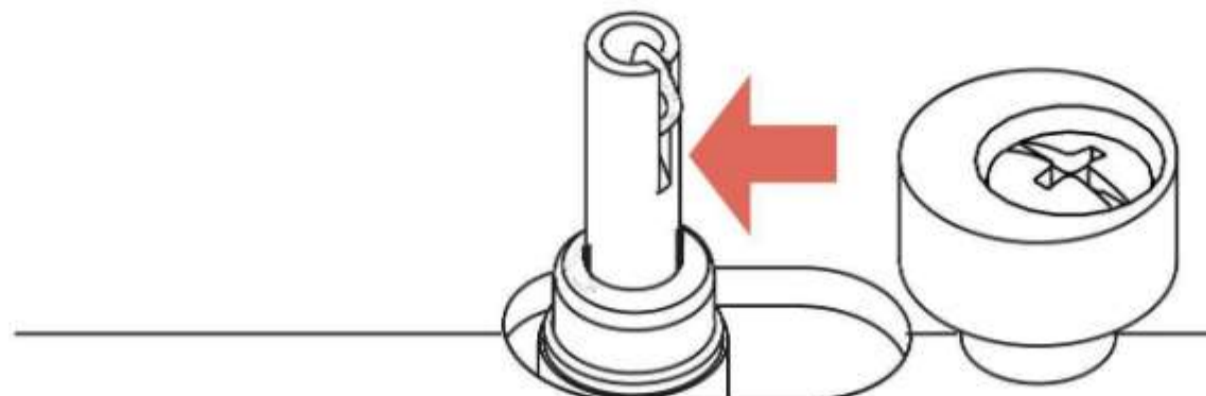

2) La palanca del ojal no baja ni sube.

Baje la palanca del ojal inferior al coser ojales.

Levante la palanca del ojal al coser patrones de puntadas.

3 hilos de coser enrollados alrededor de los pasadores del carrete

Si el hilo se enreda en los pasadores del carrete, el hilo no se puede alimentar, debe limpiar los hilos de coser para asegurarse de que se alimenten sin problemas.

4) El cinturón se salió.

Si la fuente de alimentación, los pedales y las varillas de bobinado son correctos, es posible que la máquina no funcione debido a esto. Póngase en contacto con el vendedor para obtener asistencia.

2. Hilo roto o tapado

(1) Aguja con hilo roto o tapado. Enhebrado incorrecto.

Al enhebrar, pase el hilo de la bobina y el hilo de la aguja de adelante hacia atrás.

(Para más detalles, consulte la página 7 del manual.)

La tensión del hilo de la aguja 2 es demasiado fuerte.

Si el hilo de la canilla aparece en la parte delantera de la tela o la tela está arrugada, es necesario girar el dial de tensión hacia abajo para asegurar una tensión floja. (Para más detalles, consulte la página 8 del manual).

3) La aguja está doblada o desafilada.

Revise sus agujas para detectar si están dobladas o desafiladas y reemplácelas de inmediato. Para obtener más detalles, consulte la página 9 del manual.

Los hilos no se tiran hacia atrás después de terminar de coser.

Cada vez antes de coser y después de coser, el hilo superior y la bobina

El hilo debe estirarse aproximadamente 6 pulgadas y colocarse debajo del prensatelas y tirarse hacia la parte posterior de la máquina.

(Para obtener más detalles, consulte la página 8 del manual).

(2) Hilo de la aguja roto o

tapado DLa bobina no está instalada correctamente

Cuando tire del hilo, la bobina debe girar en el sentido de las agujas del reloj. Y deje unos 10 cm (4 pulgadas) de hilo colgando fuera de la caja de la bobina. (Para más detalles, consulte la página 6 del manual).

2 hilos enredados en la caja de la bobina

Retire la caja de la bobina y compruebe si el hilo está atascado debajo de la caja de la bobina o de la placa de la aguja. Después de un período de uso, es necesario limpiarlos. (Para más detalles, consulte la página 26-27 del manual).

La bobina está dañada y no gira suavemente.

La bobina golpea la caja de la bobina mientras gira, lo que provoca rebabas en la bobina que pueden provocar que el hilo de la bobina se rompa o se deforme. Es necesario reemplazar la bobina. (Para más detalles, consulte la página 6 del manual.)

CONTÁCTENOS



Correo electrónico
ServicioPoolin@richword.com



Whatsapp
+86 189 0063 0275
+86 189 0063 3167



Facebook
Grupo de usuarios de Poolin

Tu ~~yo~~ tubo

YouTube
Máquina de coser Poolin

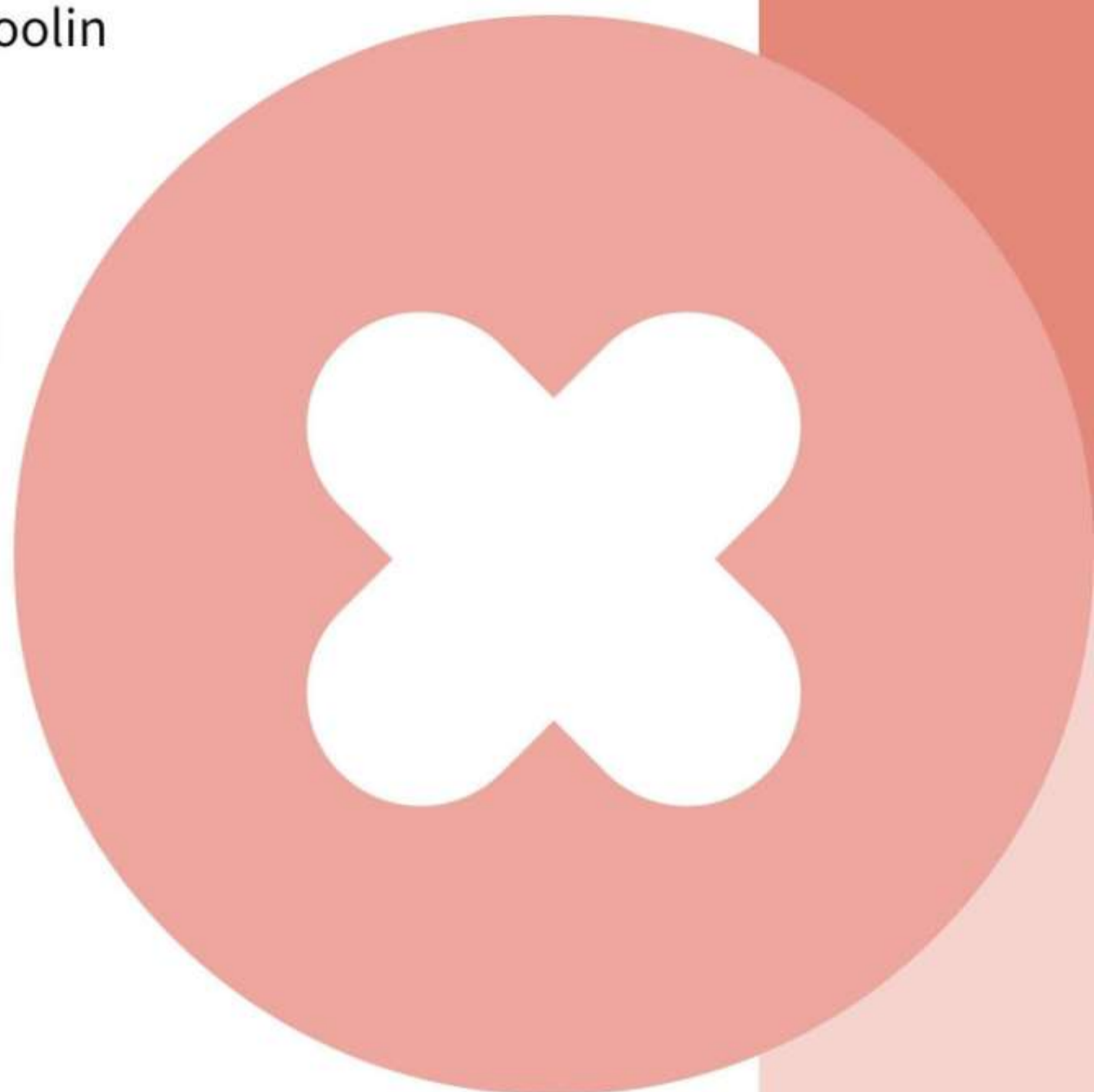

POOLiN

GUIDE RAPIDE

Machine à coudre EOC2720



Vérifiez les accessoires

accessoires standards

D Bobbins*3 (Classe 15)

(3) Aiguille jumelle*1

(5) Pédale au pied*1

⑦ Ripper/Brosse*1

⑨ Appuyer sur les pieds*7

(universal presser foot / rolled hem foot / buttonhole presser foot / button presser foot / pied presseur à fermeture éclair / pied presseur guide / pied presseur pour point invisible

(2) Aiguilles*3

4 adaptateurs secteur*1

⑥ Tournevis * 1

⑧ Tournevis multifonction*1

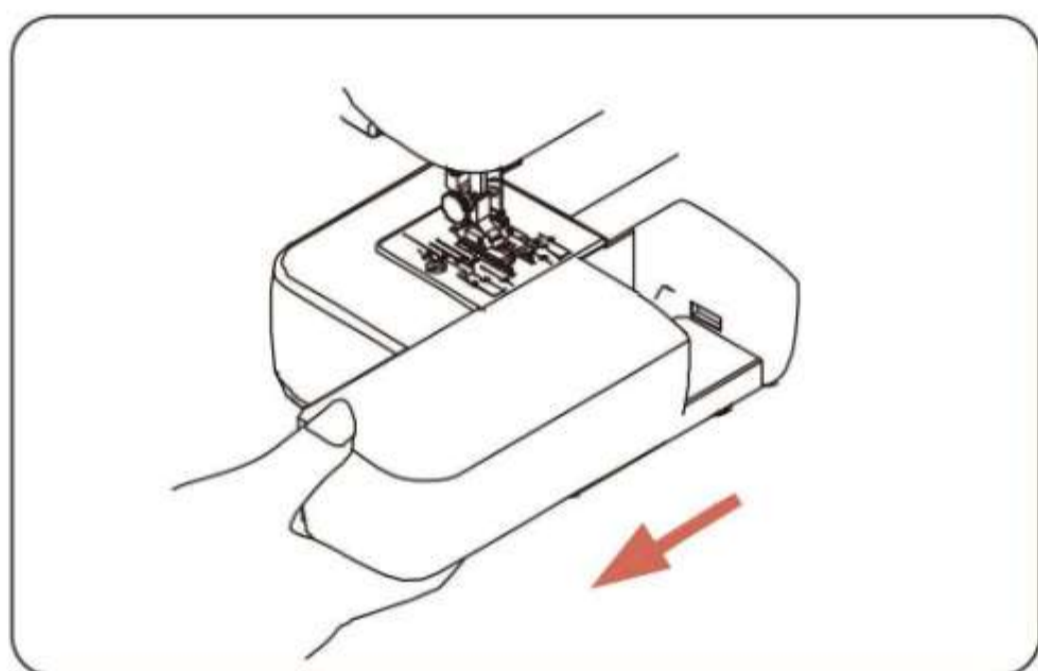

Enfiler la machine

Aiguille unique

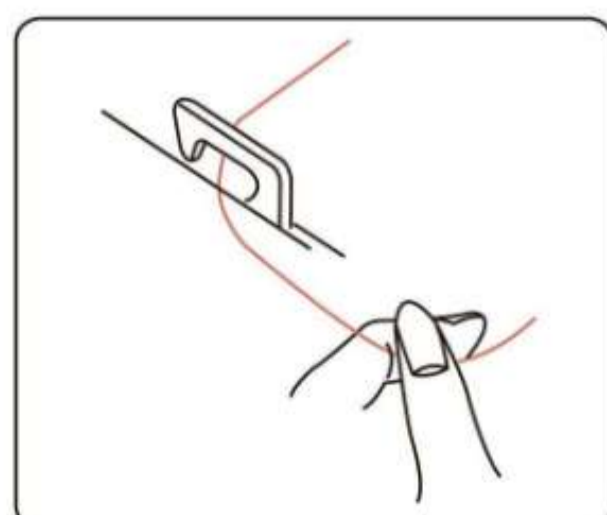
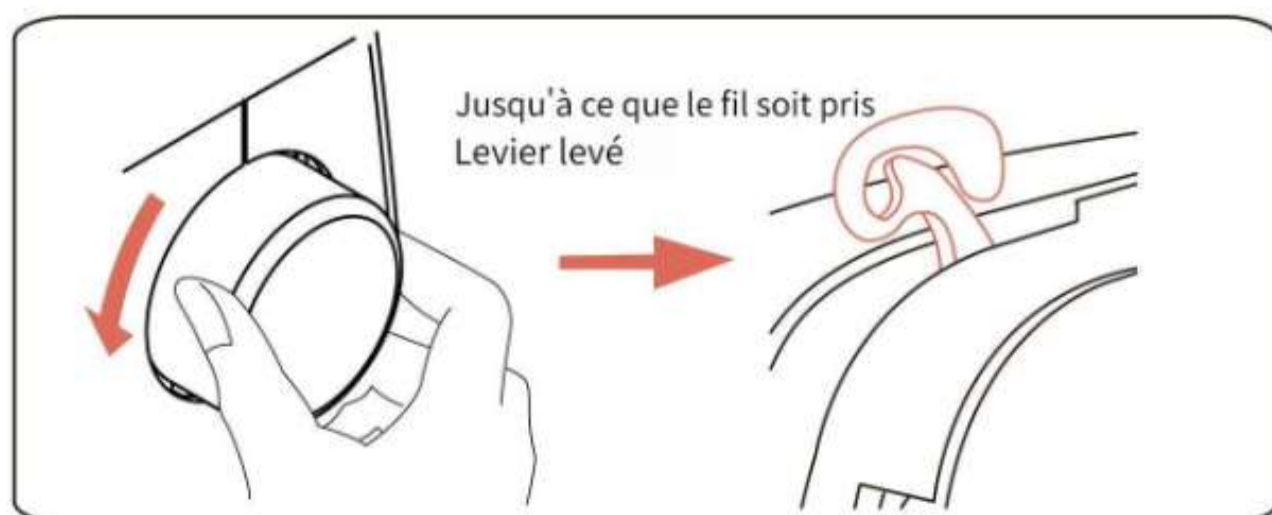
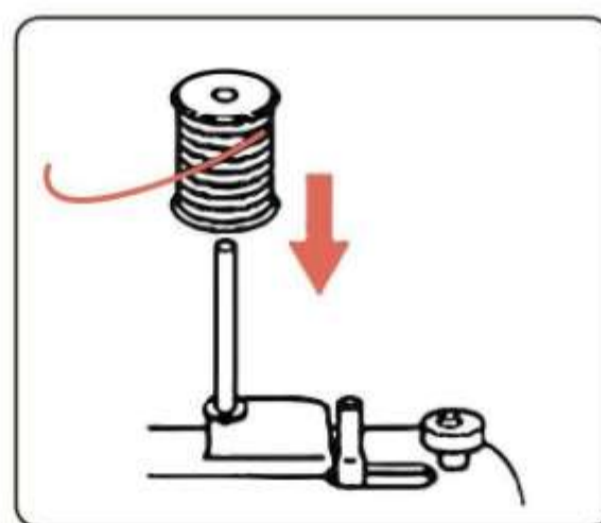
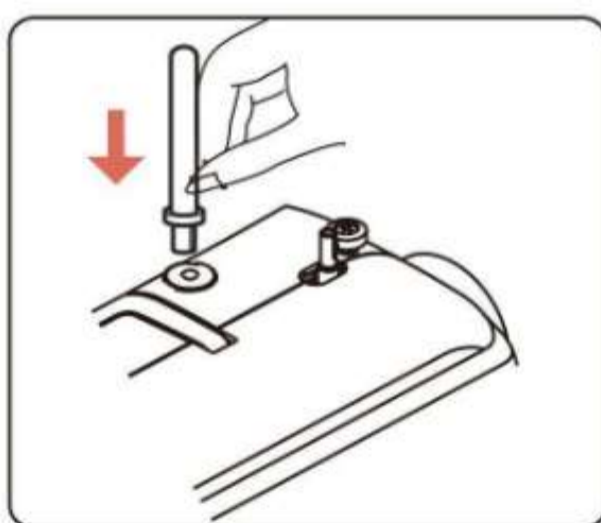
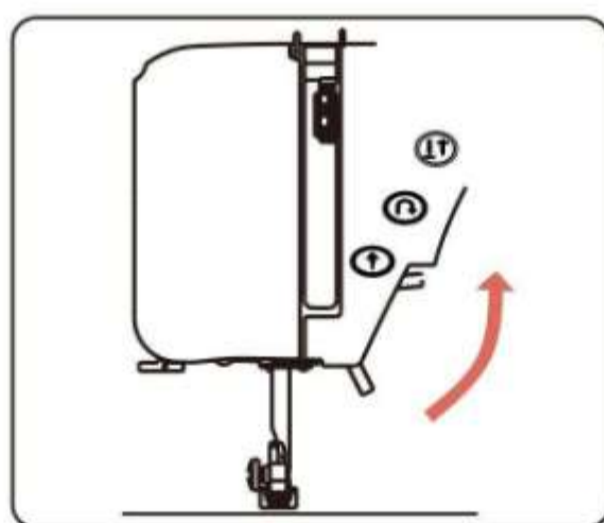

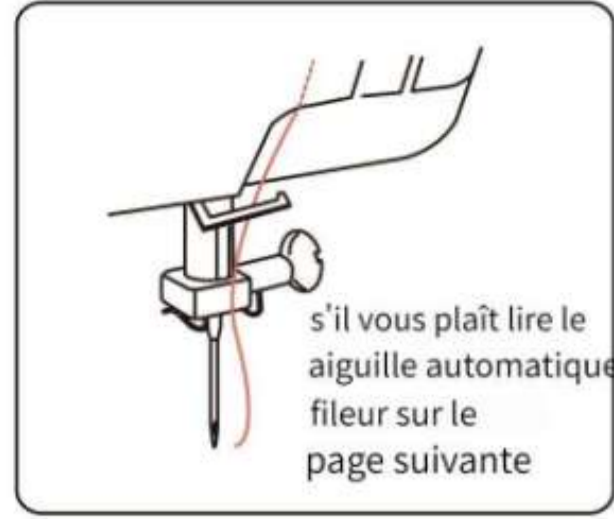
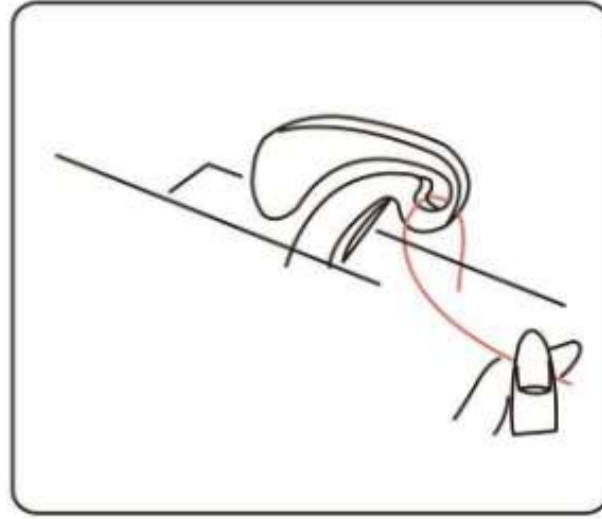
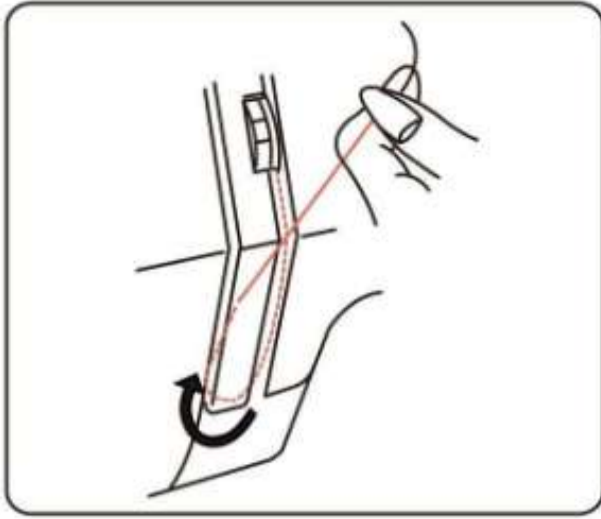

Remarque : Coupez l' extrémité du fil avec des ciseaux pointus pour faciliter l' enfilage de l' aiguille. Enfilez l' aiguille, de l' avant vers l' arrière.

Utiliser un enfile-aiguille automatique

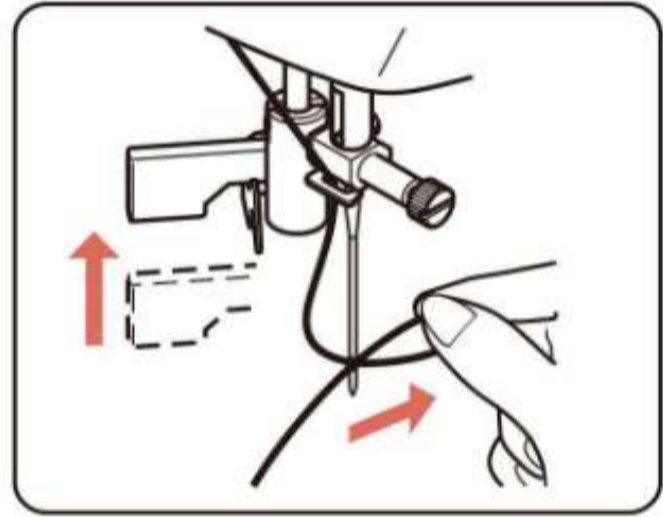
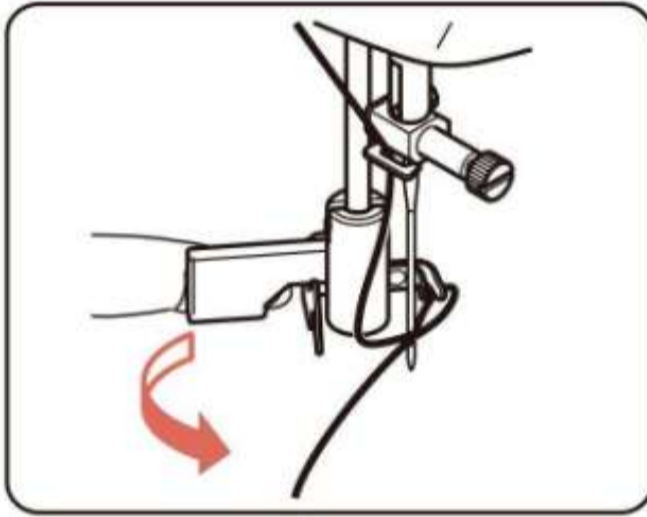
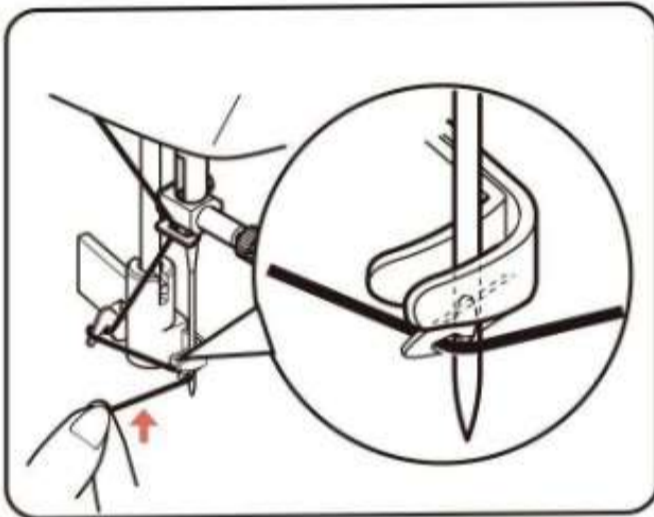
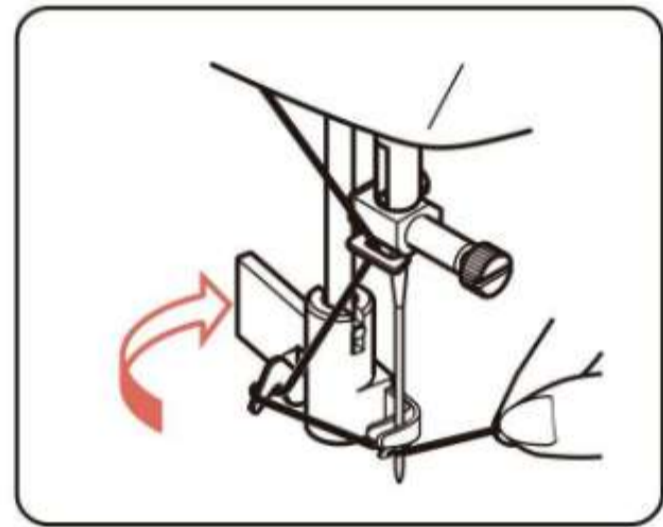
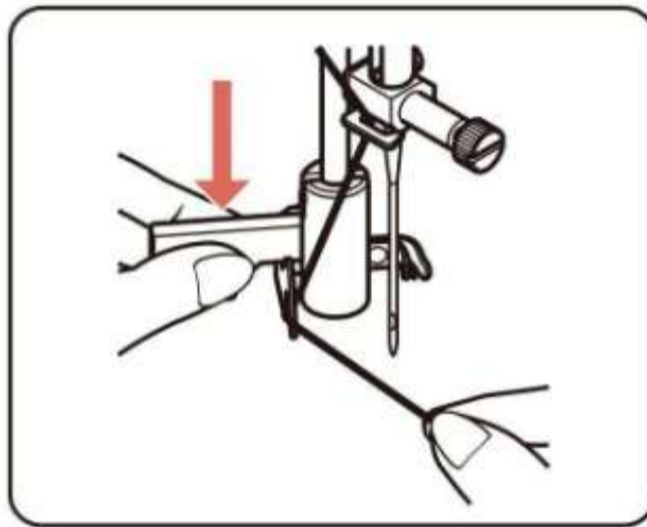
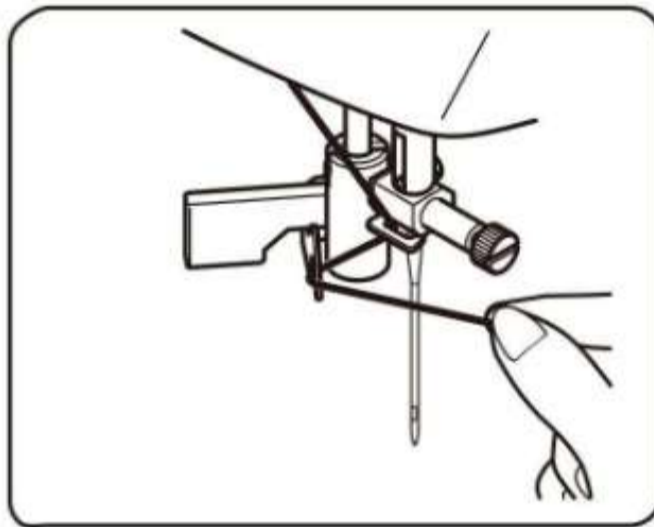

Remarque : le passe-fil automatique ne peut pas être utilisé pour les aiguilles doubles
Lors de l'utilisation du filetage automatique, l'aiguille doit être en position haute.

Ramasser le fil de la canette

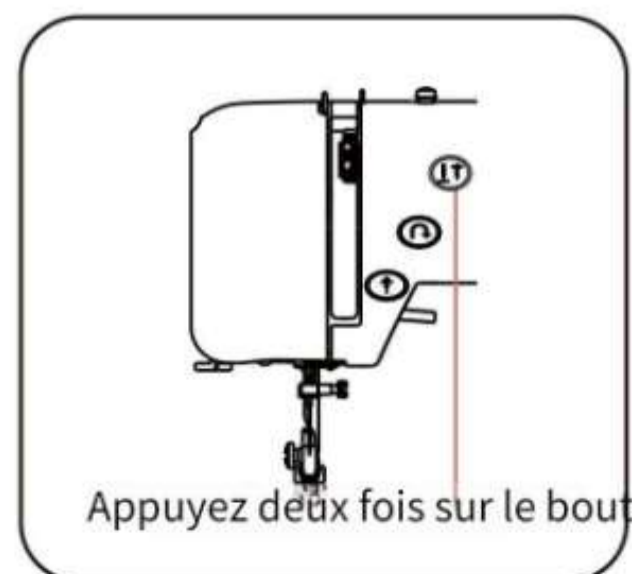
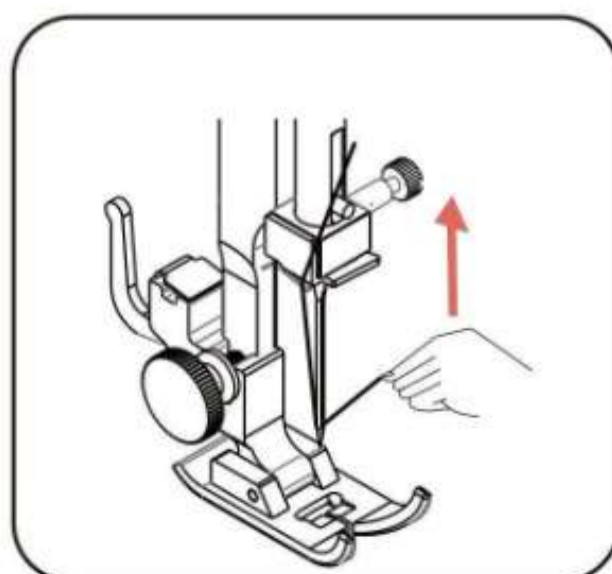
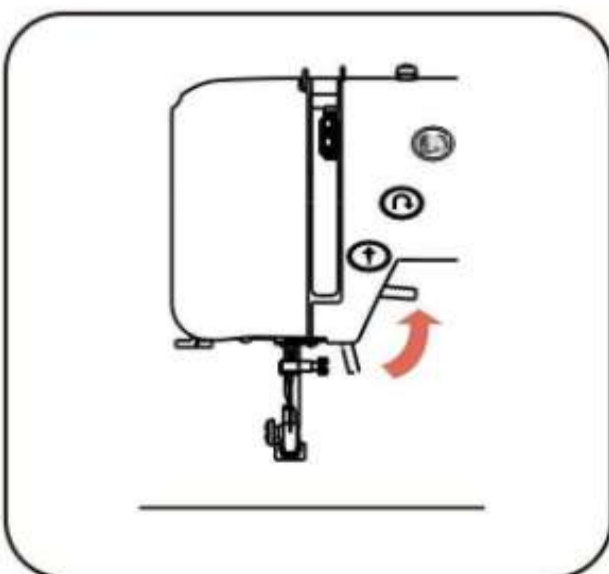

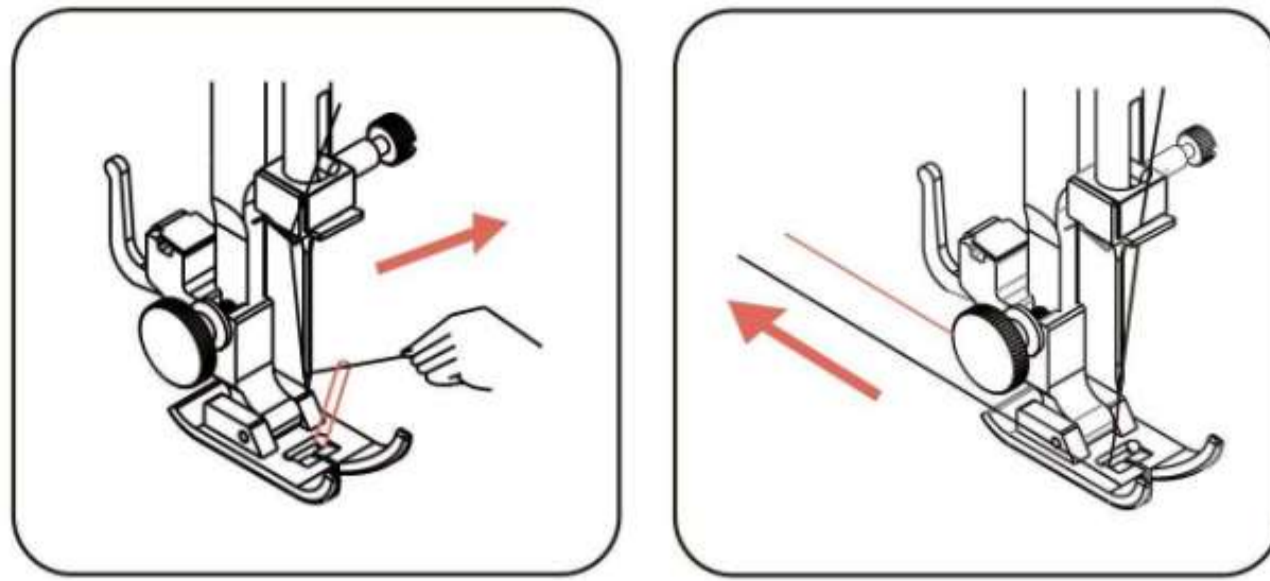



Remarque : Tirez les fils supérieur et de canette ensemble vers l'arrière de machine sous le pied-de-biche, laissant environ 15 cm (5.9 pouces) de dégagement

Test de couture

Ajoutez un papier de support détachable sous le tissu avant de commencer à coudre. Et utilisez le même type (ou 'poids') de fil sur les bobines supérieure et inférieure, car cela vous aidera à obtenir une tension plus uniforme lorsque vous cousez.

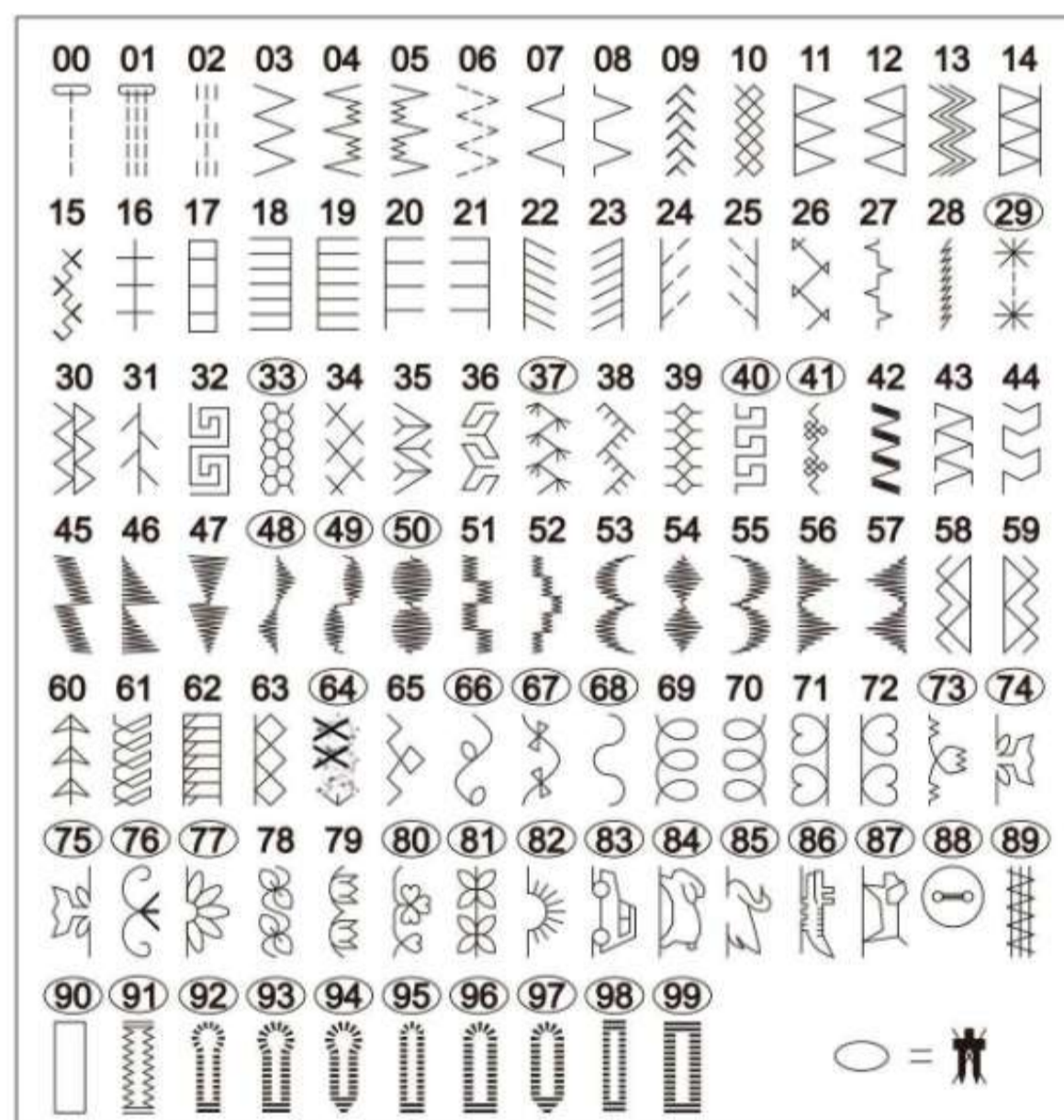
Vous pouvez appuyer sur ou / pour choisir votre point préféré.



Par exemple : Si vous souhaitez sélectionner le point 03,  vous devez appuyer sur trois fois. Ensuite, vous pouvez obtenir
Si vous souhaitez sélectionner 70 points, vous devez appuyer  longuement sur le sept sept fois. Ensuite, vous pouvez obtenir

Remarque : les numéros 91 à 99 sont des points boutonnière. Le numéro 90 ne l' est pas.

appuie sur le **A** pour sélectionner une lettre.

00	01	02	03	04	05	06	07	08	09	10	11	12	13	14	15	16	17	18	19	20		
0	1	2	3	4	5	6	7	8	9	AB	CDE	F	GHI	JK								
21	22	23	24	25	26	27	28	29	30	31	32	33	34	35	36	37	38	39	40	41		
L	MNOP	QR	S	T	UV	WXY	Z	a	b	c	d	e	f									
42	43	44	45	46	47	48	49	50	51	52	53	54	55	56	57	58	59	60	61	62		
g	h	i	j	k	l	m	n	o	p	q	r	s	t	u	v	W	X	y	z	@		
63	64	65	66	67	68	69	70	71	72	73	74	75	76	77	78	79	80	81	82	83		
!	?	&	□	'	"	,	.	-	:	1	:	;	A	A	E	a	a	e	e			
66	86	Z	6	96	96	t	6	C	6	Z	6	l	6	06	68	88	Z	8	98	98	t	8
e	e	co	ec	I	N	n	O	O	o	o	0	U	u	u								

Par exemple : Si vous voulez sélectionner le point 08, vous devez appuyer sur trois fois. Ensuite, vous pouvez obtenir 8
Si vous souhaitez sélectionner le point 10, vous devez appuyer longuement sur . Vous pouvez ensuite obtenir A

Aiguille double

Remarque : si vous testez une seule aiguille, veuillez ignorer cette étape.

Appuyez sur le bouton#, le "LED indicateur d'aiguille jumelle" s'allumera. Appuyez à nouveau sur ce bouton, le "voyant de mode aiguille double" s'éteindra.

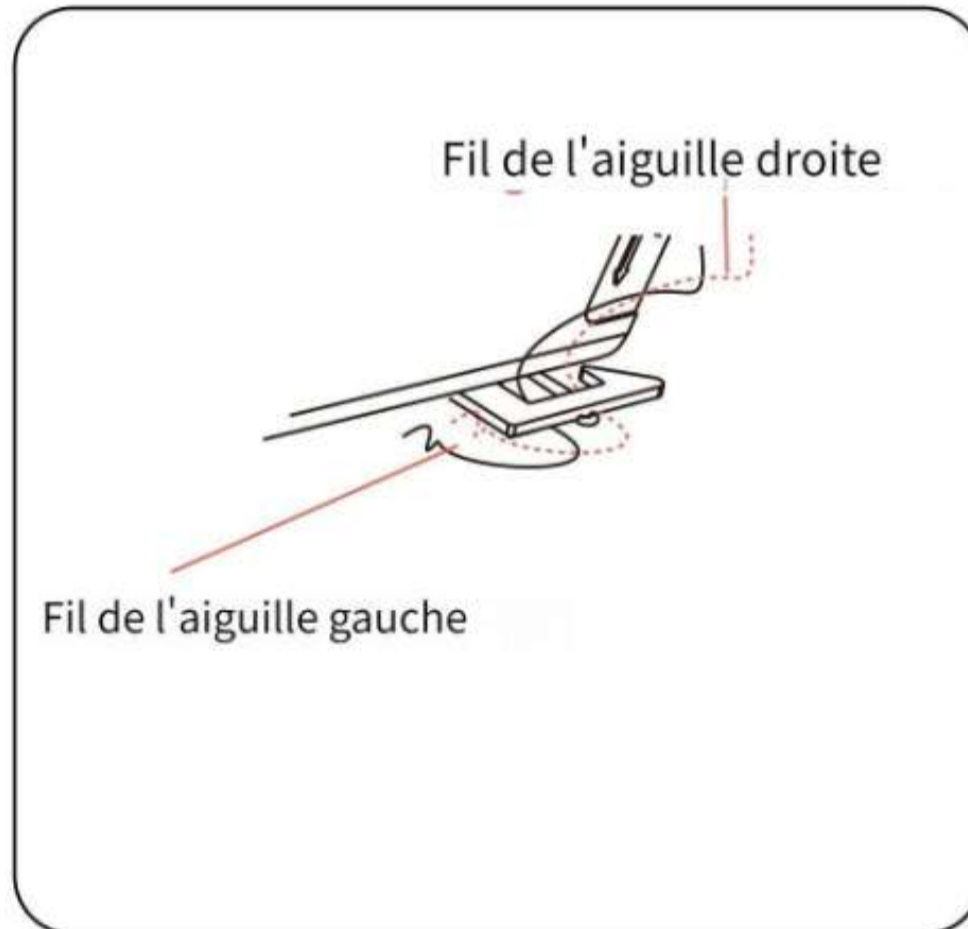
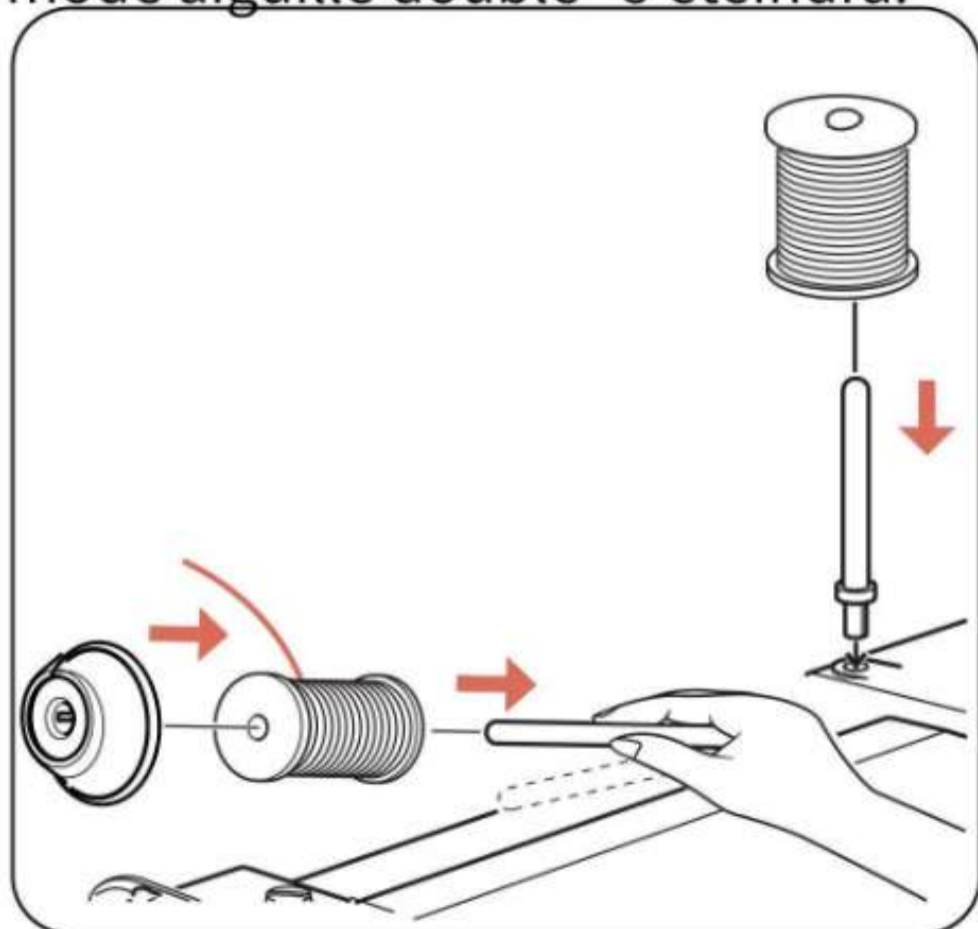

Remarque : si le fil debout tourne dans le sens inverse des aiguilles d'une montre, il sera plus lisse

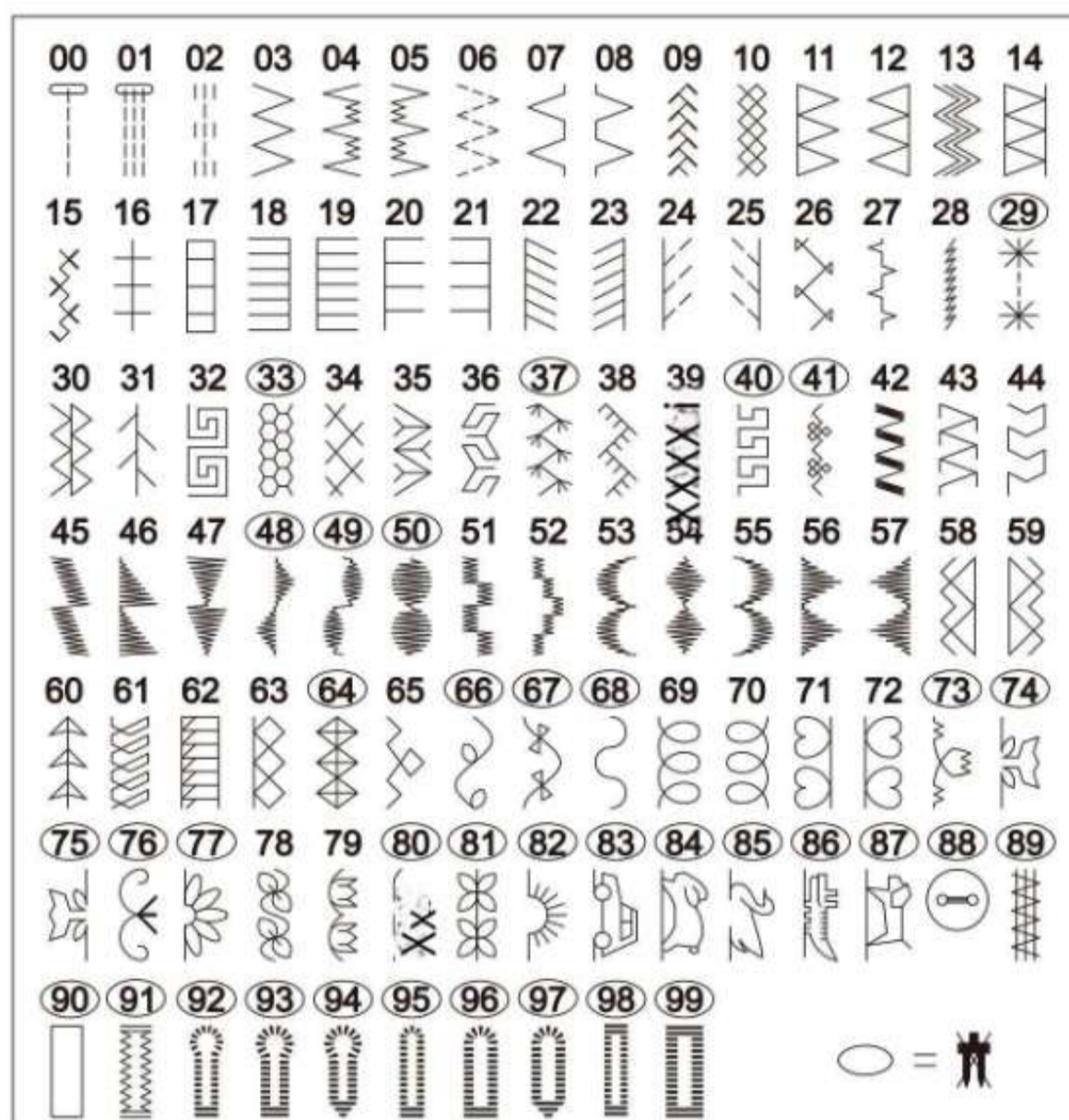

Vous pouvez également choisir vos points préférés

Par exemple : Si vous souhaitez sélectionner le point 03, vous devez appuyer sur le bouton trois fois.

Alors vous pouvez obtenir 

Si vous souhaitez sélectionner le point 20, vous devez appuyer sur le bouton vingt fois.

Alors vous pouvez obtenir 

Si vous choisissez le point 33, la machine ne fonctionne pas et les points entourés ne peuvent pas être utilisés pour les aiguilles doubles.

Remarque : En mode double aiguille, les points ne peuvent sauter que l'un après l'autre. La double aiguille ne peut pas être utilisée avec la marque "O" sur le point. Par exemple : 40, 41

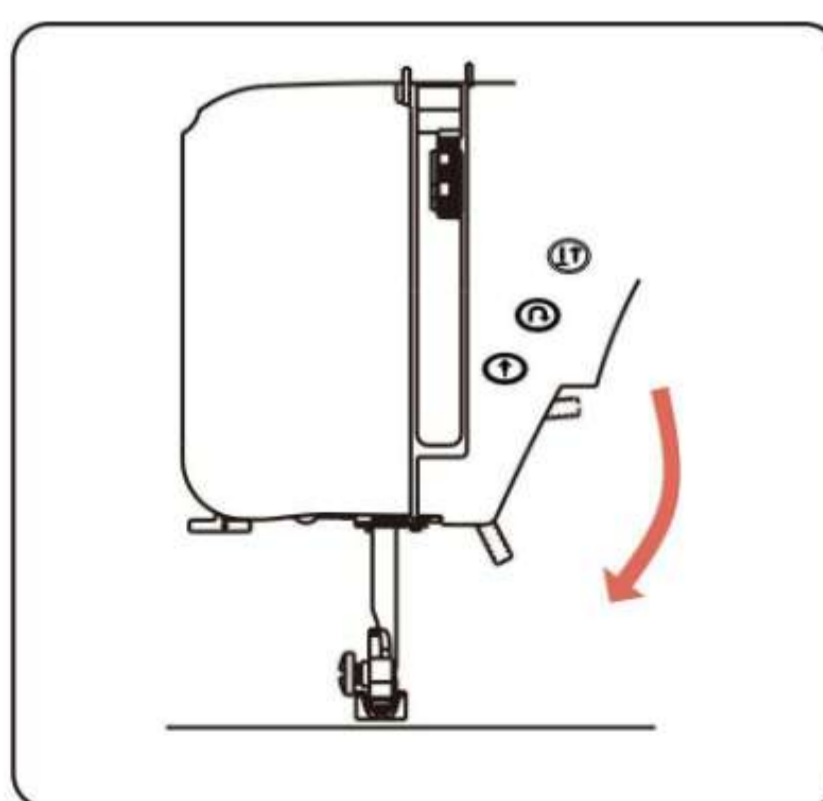
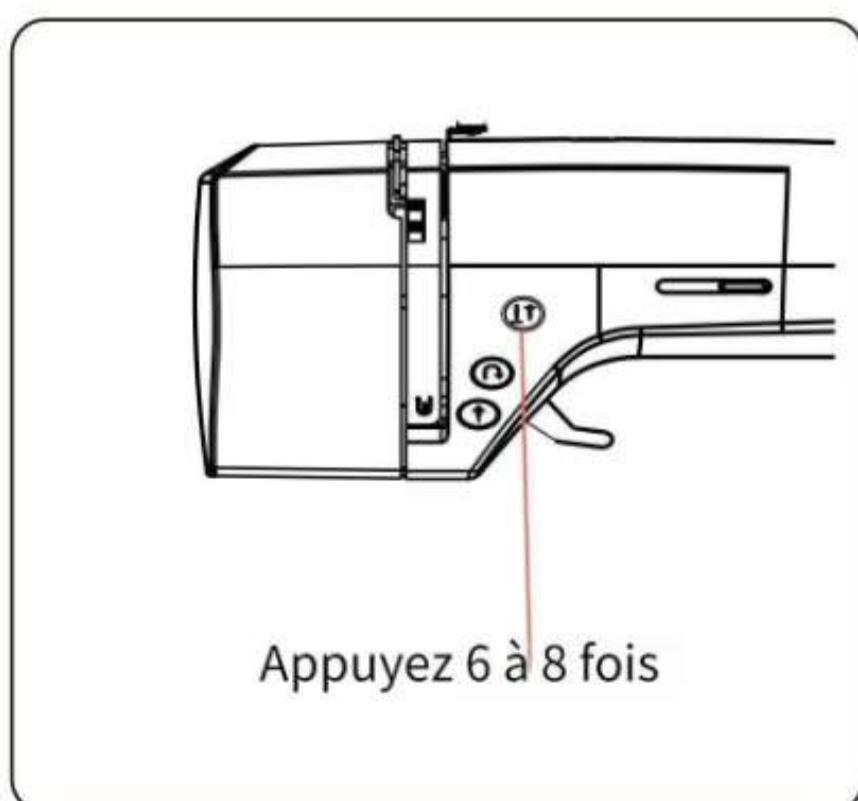

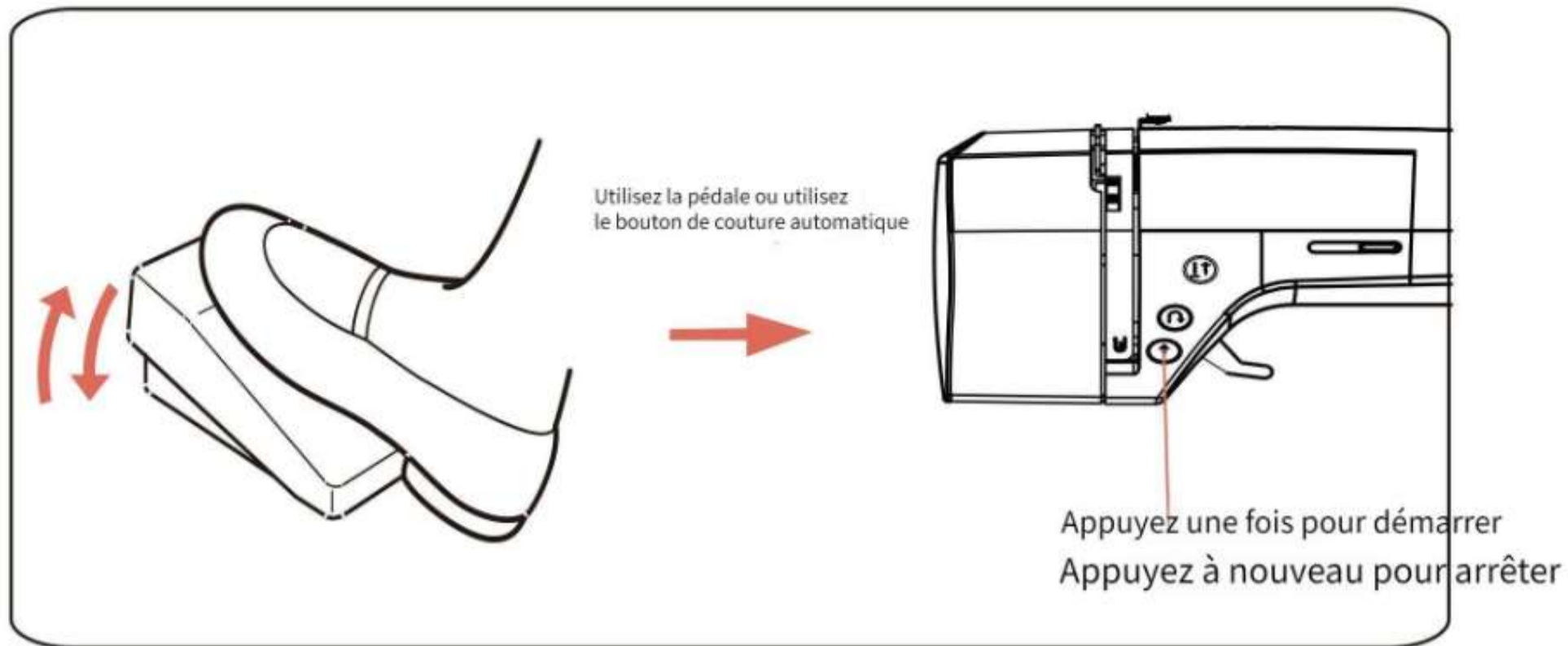

Remarque : La couture automatique ne peut pas être utilisée lorsque la pédale est insérée dans la machine.

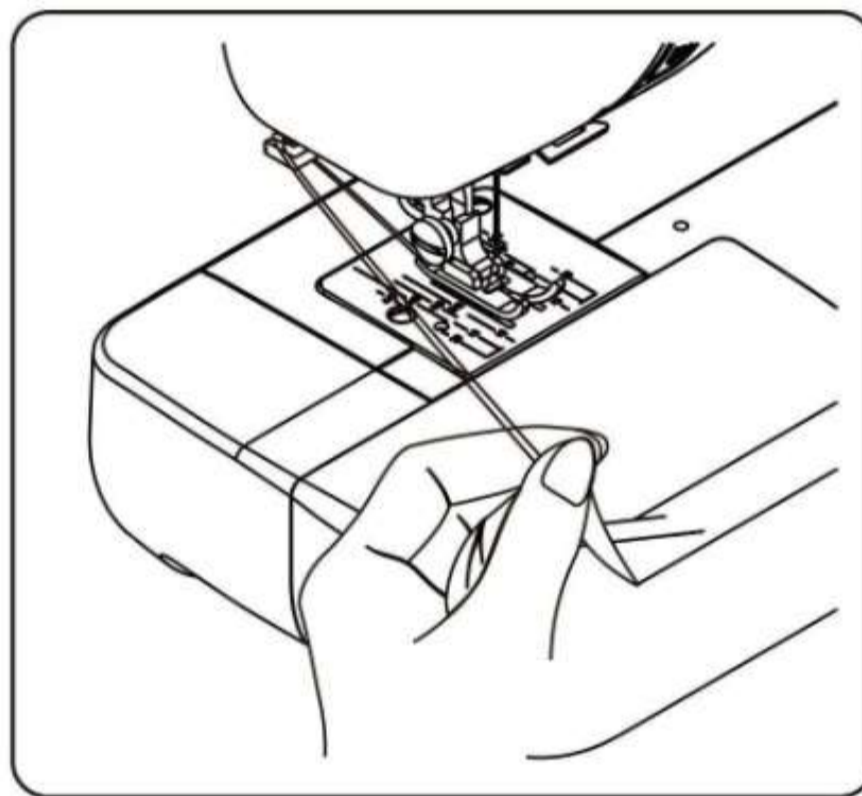
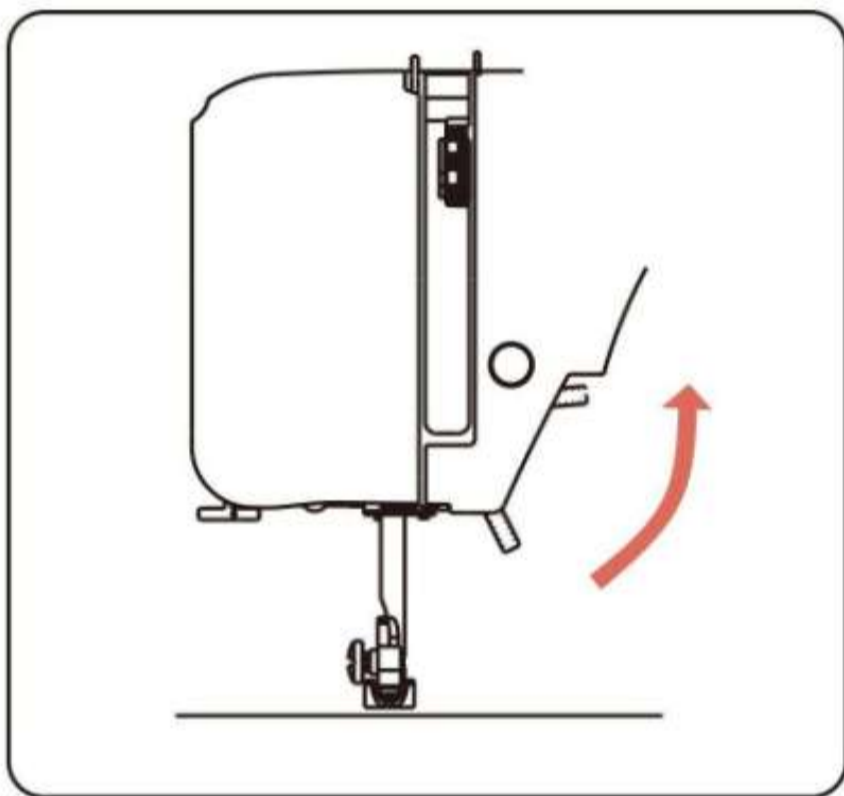

Remarque : Tournez la molette vers vous pour que l'aiguille soit en position haute, ce qui vous permettra de retirer le tissu.
Après avoir cousu, tirez le tissu et le fil vers l'arrière d'environ 15 cm (6 pouces)

Conseils

1. La couture inversée ne peut être utilisée que pour les points droits.
2. Veuillez ne pas tirer ou traîner le tissu lors de la couture car le pied presseur va alimenter automatiquement le tissu
3. Nettoyez votre machine de temps en temps. Nous recommandons de nettoyer une machine après au moins toutes les 10 heures d'utilisation
4. Commencez avec l'aiguille vers le bas dans le tissu.
5. La pédale et le bouton étoile ne peuvent pas être utilisés en même temps

Dépannage

1. La machine ne fonctionne pas

Arbre d'enrouleur de bobine D à droite.

Maintenez le levier de la canette à gauche pendant la couture et poussez le levier d'enrouleur de canette à droite lorsque vous enroulez la canette

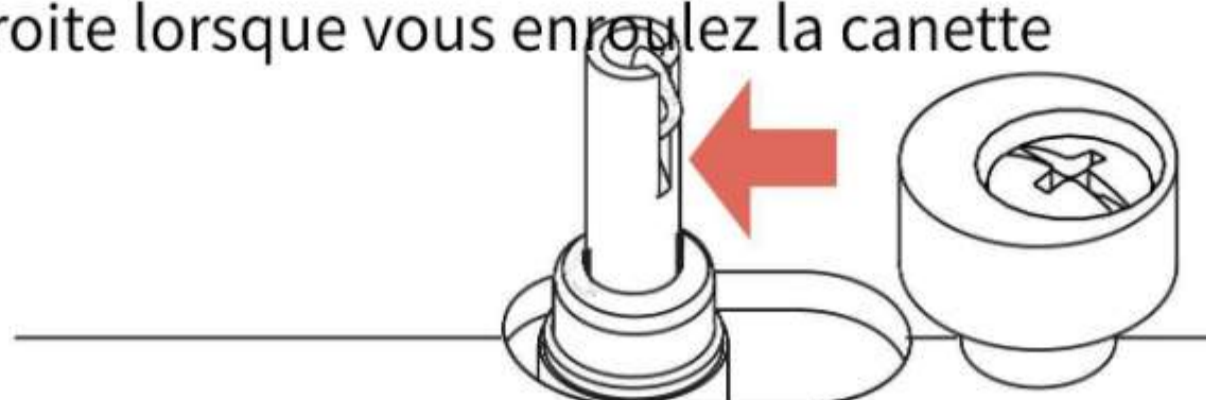

②) Le levier de boutonnière n'est ni abaissé ni relevé.

Abaissez le levier de la boutonnière lorsque vous cousez des boutonnières.

Levez le levier de la boutonnière lorsque vous cousez des motifs de points.

3 fils à coudre enroulés autour des broches de la bobine

Si le fil est emmêlé sur les broches de la canette, le fil ne peut pas être alimenté, vous devez nettoyer les fils à coudre pour vous assurer qu'ils s'alimentent en douceur

④) La ceinture a glissé.

Si l'alimentation électrique, les pédales et les tiges d'enroulement sont tous corrects, le dysfonctionnement de la machine peut être dû à cela. Veuillez contacter le vendeur pour obtenir de l'aide.

2. Le fil est cassé ou bouché

(1) Fil de l'aiguille cassé ou enfoncé. Enfilage incorrect

Lors du filage, passez le tendeur de fil et le fil de l'avant vers l'arrière.

Pour plus de détails, veuillez vous référer à la page 7 du manuel.

①) La tension du fil de la machine à coudre 2 aiguilles est trop serrée

Si le fil de la canette apparaît sur le devant du tissu ou si le tissu est froissé, il est nécessaire de baisser le bouton de tension pour assurer une tension lâche. (Pour plus de détails, veuillez vous référer à la page 8 du manuel.)

③) L'aiguille est pliée ou émoussée

Vérifiez que vos aiguilles ne sont pas pliées ou émoussées et remplacez-les rapidement. Pour plus de détails, veuillez vous référer à la page 9 du manuel.

Les fils ne sont pas tirés à l'arrière après avoir fini de coudre.

Chaque fois avant et après la couture, le fil du dessus et la canette

Le fil doit être tendu d'environ 6 pouces et placé sous le pied-de-biche, puis tiré vers l'arrière de la machine. (Pour plus de détails, veuillez vous référer à la page 8 du manuel.)

(2) Fil d'aiguille cassé ou bouché

Le bobinage n'est pas correctement installé

Lorsque vous tirez sur le fil, la canette doit tourner dans le sens des aiguilles d'une montre. Et laissez environ 10 cm (4 pouces) de fil pendre hors du boîtier de la canette. (Pour plus de détails, veuillez vous référer à la page 6 du manuel.)

Enchevêtrement de 2 fils dans le boîtier de la canette

Retirez la canette et vérifiez si le fil est coincé sous la canette ou la plaque à aiguille. Après une période d'utilisation, il est nécessaire de les nettoyer. (Pour plus de détails, veuillez vous référer aux pages 26-27 du manuel.)

La canette est endommagée et ne tourne pas correctement.

La canette frappe le boîtier de canette lorsqu'elle tourne à l'intérieur, ce qui provoque des bavures sur la canette, ce qui peut entraîner la rupture du fil de canette ou des problèmes de couture. Vous devez remplacer la canette.

(Pour plus de détails, veuillez vous référer à la page 6 du manuel.)

CONTACTEZ-NOUS



E-mail
PoolinService@richword.com



Whatsapp
+86 189 0063 0275
+86 189 0063 3167



Facebook
Groupe des utilisateurs de Poolin

YouTube

Youtube
Machine à coudre Poolin

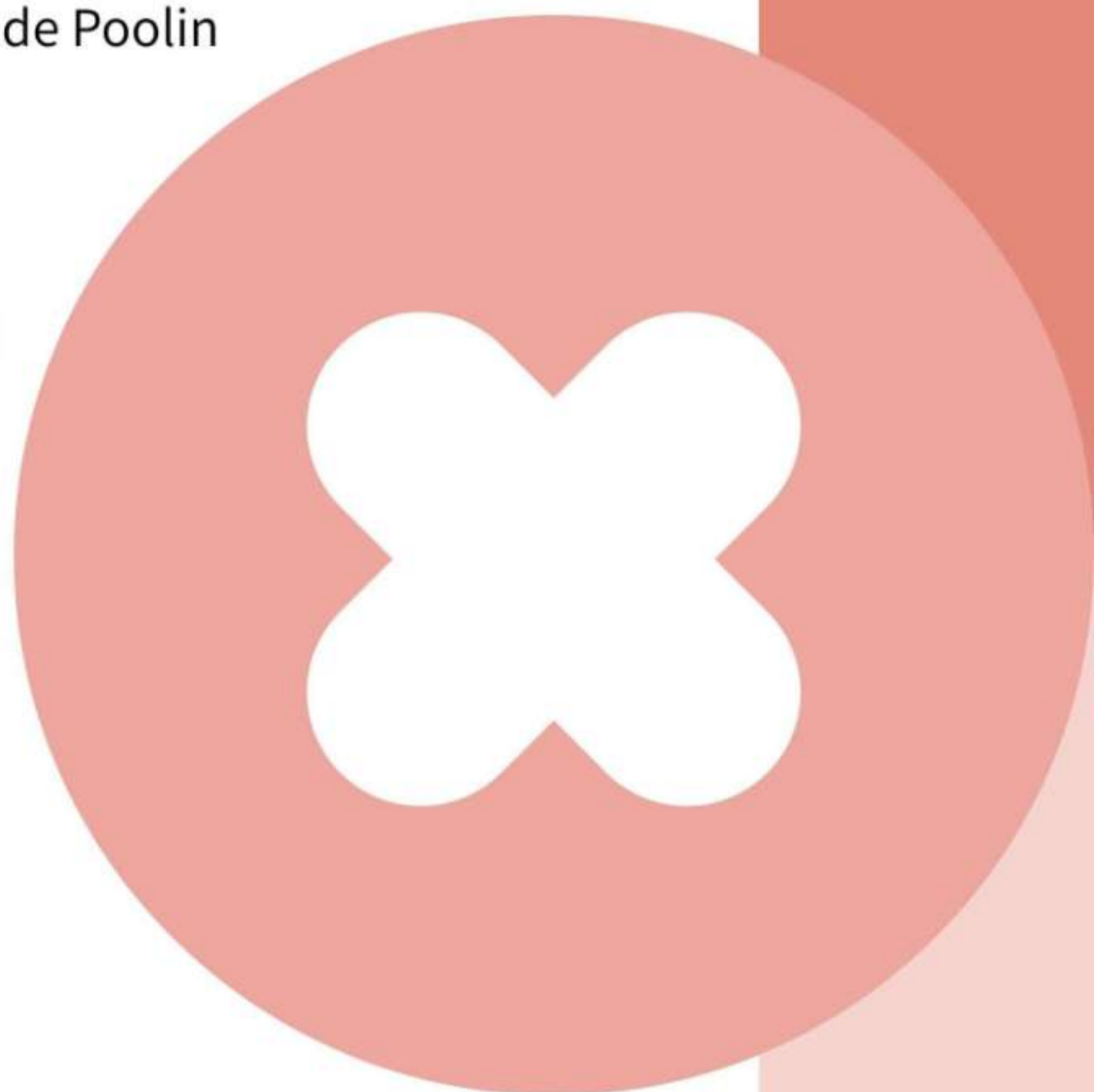



SNABB GUIDE

EOC2720 Symaskin



Kontrollera tillbehören

Standardtillbehör

D Spolar*3(Klass 15)

(Tvillingnål*1

Fotomkopplare*1

⑦ Ripper/Borste*1

⑨ Pressarfötter*7

(universal presser foot / rolled hem foot / buttonhole presser foot / button presser foot
dragfot för dragkedja / guidefot för sömnad / osynlig söm fot

(Behöver jag 3 stycken?

4 st AC-adapter

⑥ Skruvmejsel*1

⑧ Mångsidig skruvmejsel*1

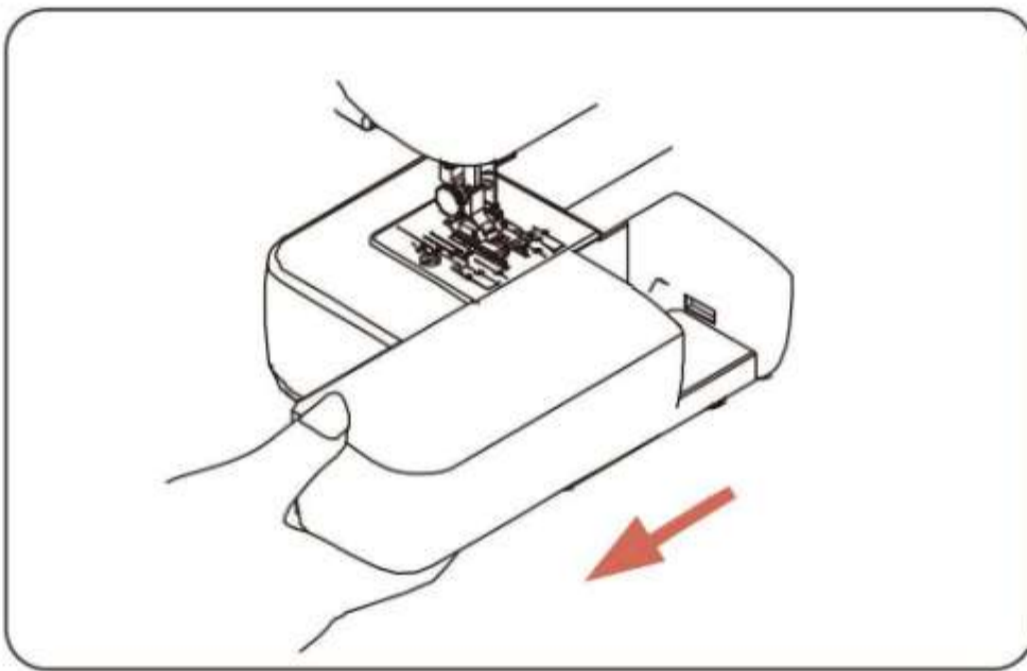

Träda maskinen

Enkel nål

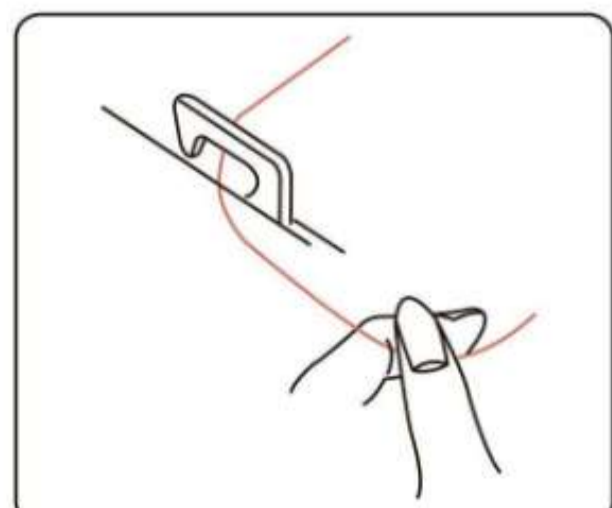
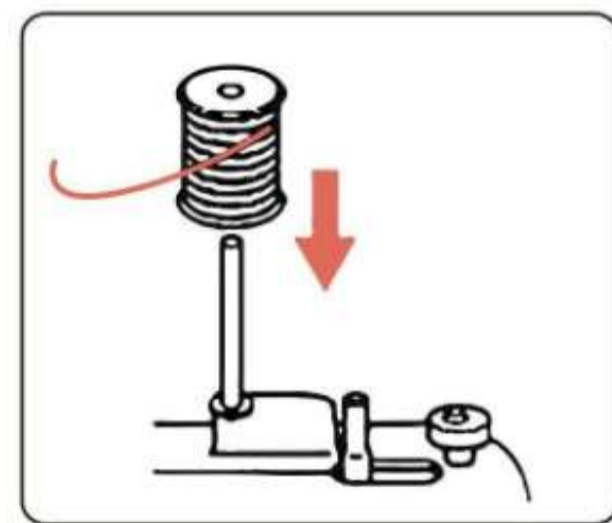
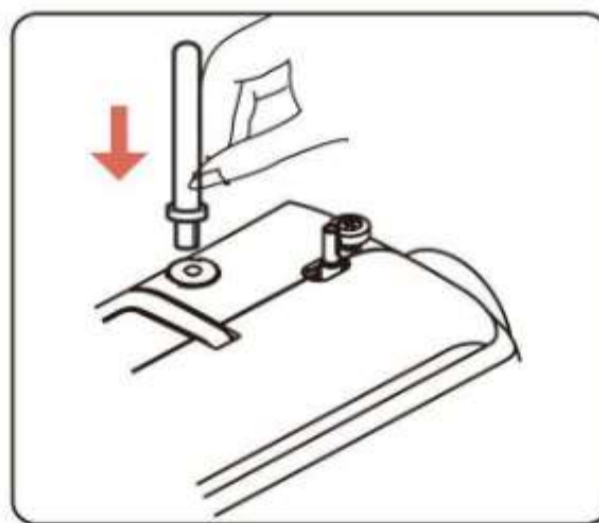
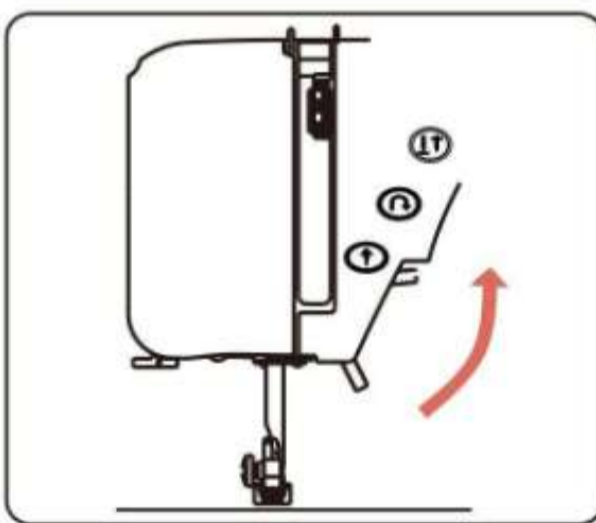

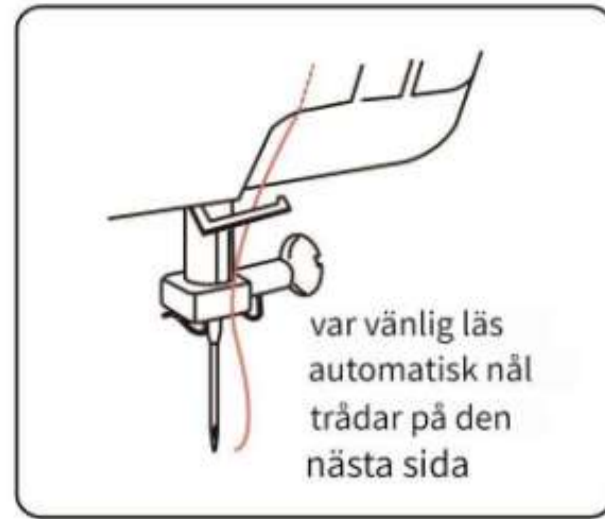
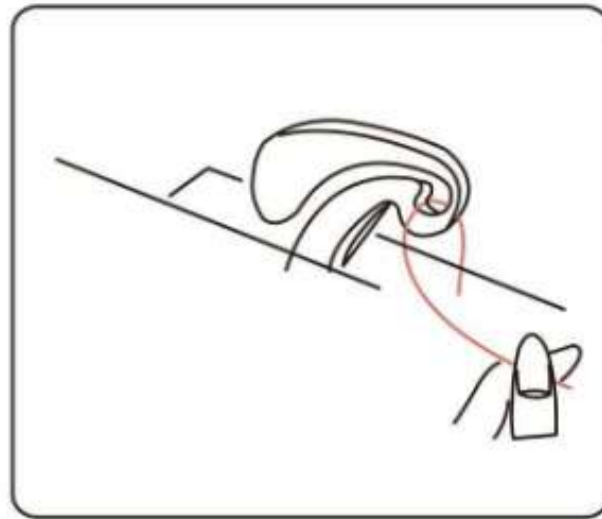
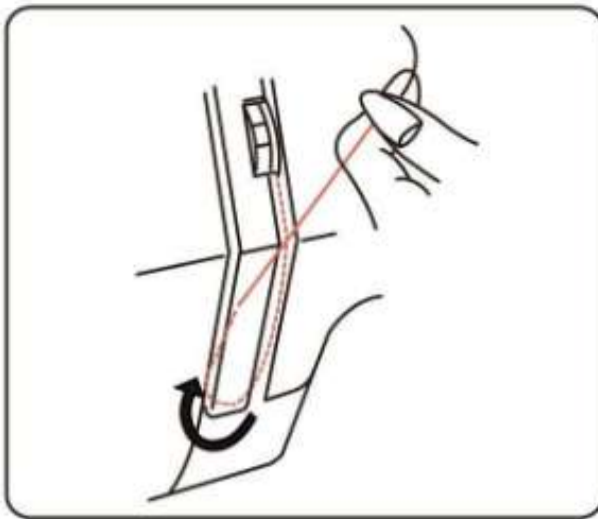

Observera: Klipp trådens ände med vassa saxar för att underlätta nålträdning. Trä nålen från framsidan till baksidan.

Använda automatisk nålträdare

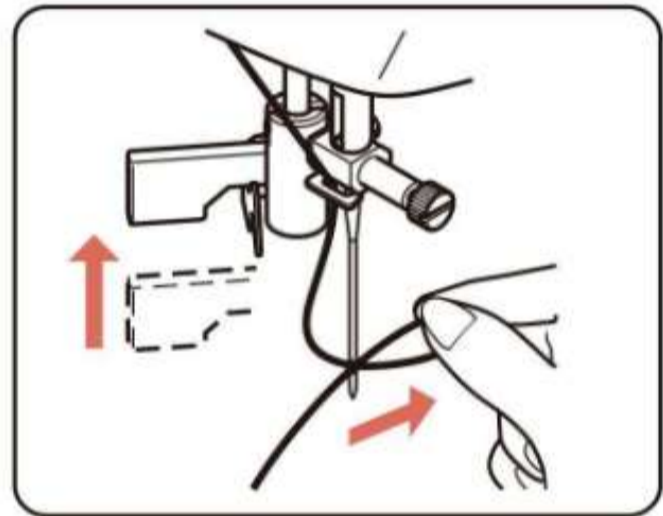
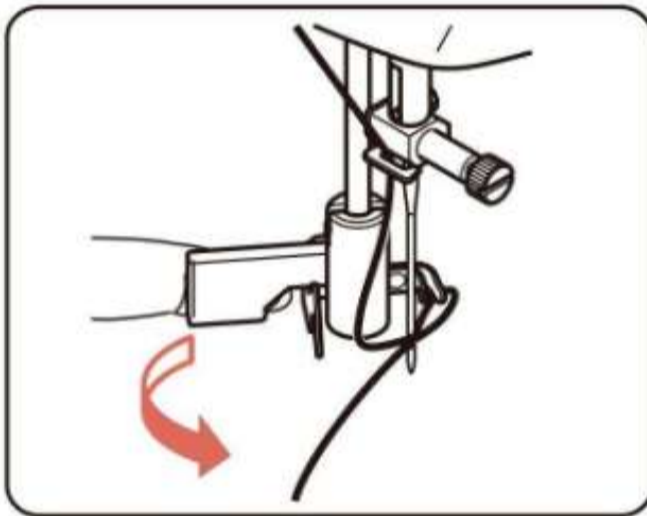
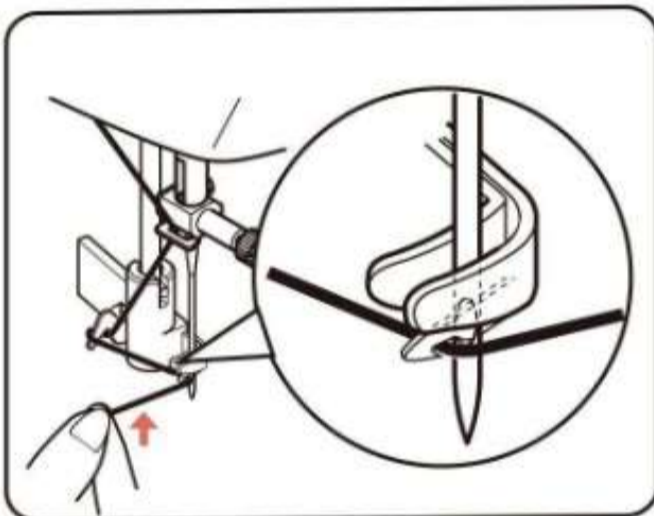
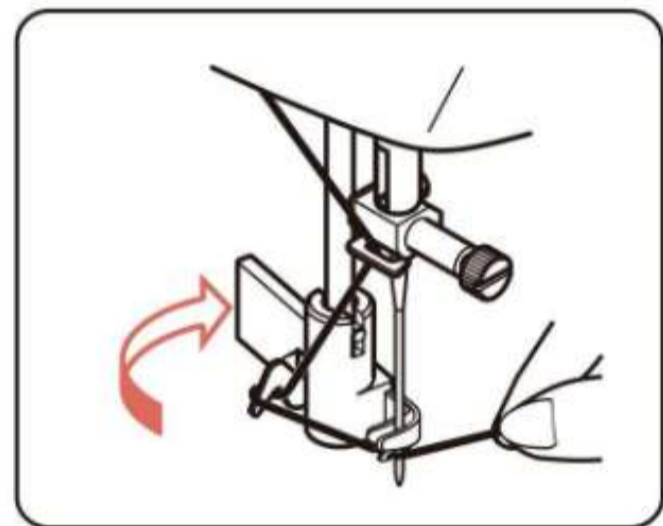
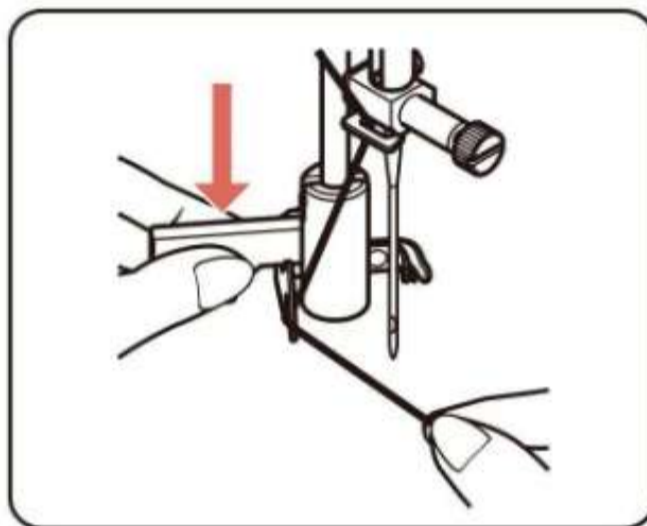
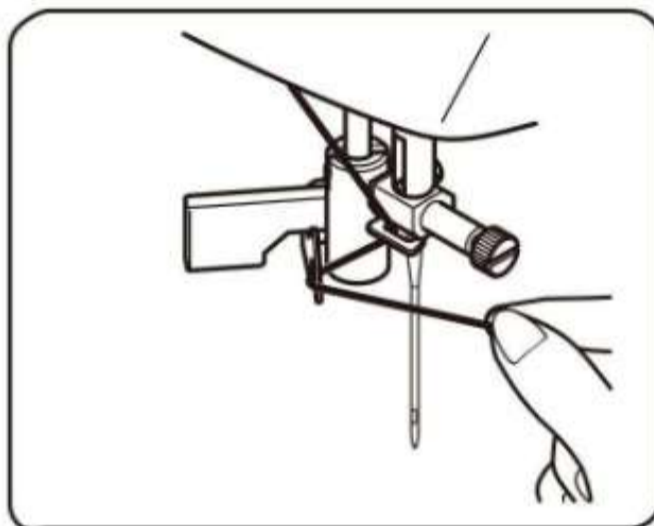

Observera: Automatisk nålträdare kan inte användas för dubbel nål. När man använder automatisk trådning bör nålen vara i ett högt läge.

Att hämta spoletråd

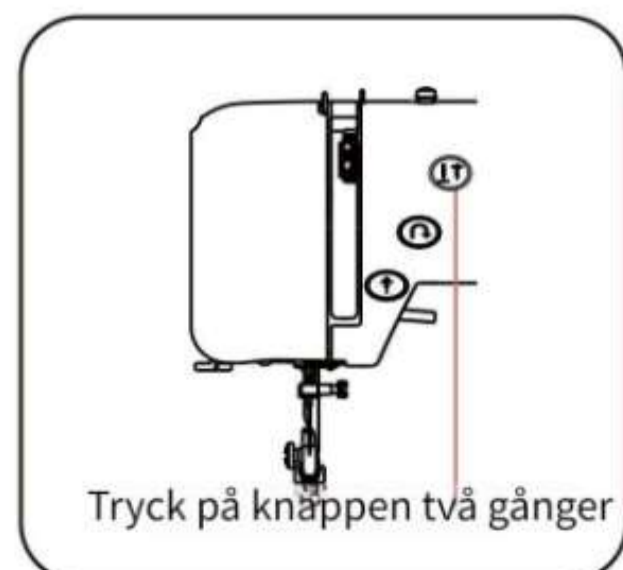
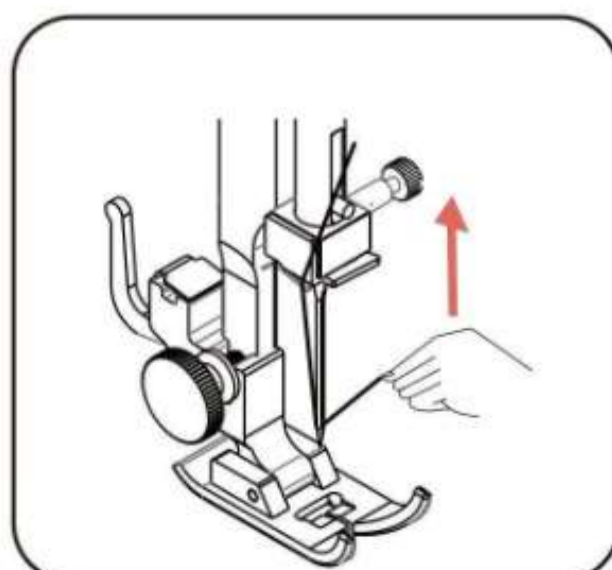
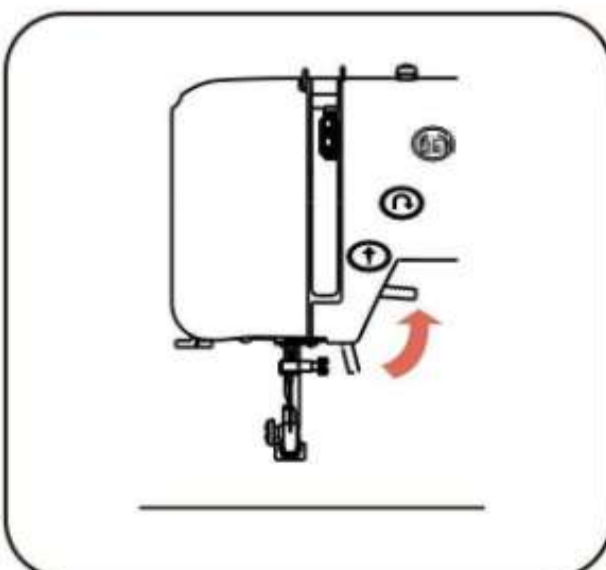

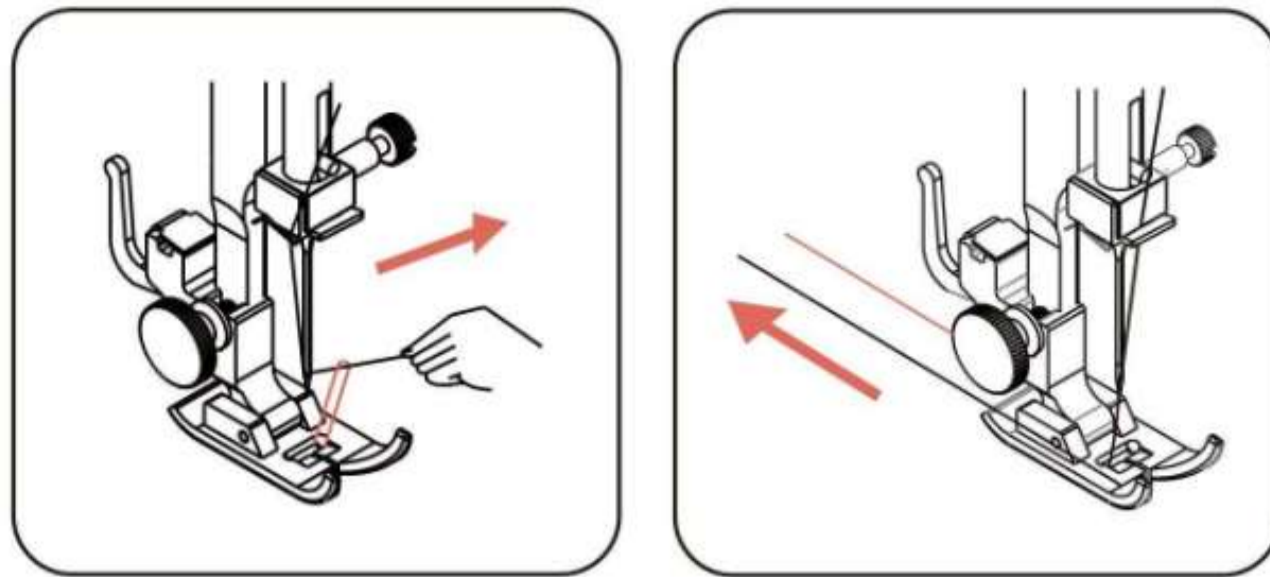

Observera: Dra både över- och undertråden tillsammans mot baksidan.
Maskinen under pressfoten, lämna cirka 15 cm (5.9 tum) fritt

Sömnadstest

Lägg en rivbar pappersbakgrund under tyget innan du börjar sy.

Och använd samma typ (eller 'vikt') av tråd i de övre och nedre spolarna, eftersom detta kommer att hjälpa dig att få en jämnare spänning i din söm.

Du kan trycka på eller / för att välja din favoritstygn.

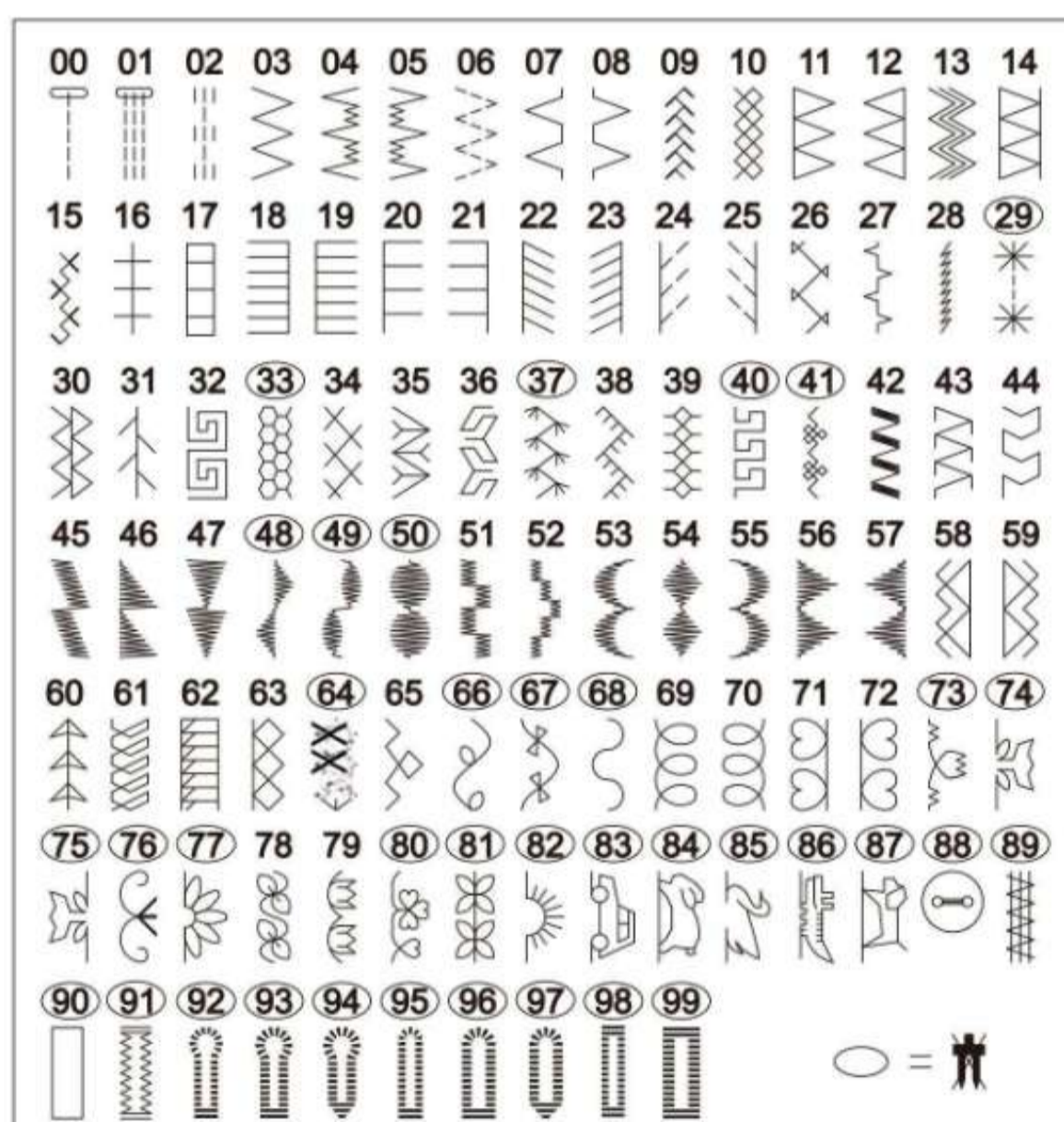

För att välja stygn 03, tryck
tre gånger. Då kan du få:



Om du vill välja 70 stygn, måste du trycka
länge på sjuan sju gånger. Då kan du få



Observera: Nummer 91 till 99 är knapphålssömmar. Nummer 90 är det inte.

tryck på

A att välja ett brev.

00 01 02 03 04 05 06 07 08 09 10 11 12 13 14 15 16 17 18 19 20
0 1 2 3 4 5 6 7 8 9 A B C D E F G H I J K
21 22 23 24 25 26 27 28 29 30 31 32 33 34 35 36 37 38 39 40 41
L M N O P Q R S T U V W X Y Z a b c d e f
42 43 44 45 46 47 48 49 50 51 52 53 54 55 56 57 58 59 60 61 62
g h i j k l m n o p q r s t u v W X y z @
63 64 65 66 67 68 69 70 71 72 73 74 75 76 77 78 79 80 81 82 83
! ? & ' " , . - 1 : ; A A A E a a a e e
Det verkar som en kod eller ett mönster snarare än en mening.
Det är en konstig kombination av bokstäver.

e.g.: Om du vill välja stygn 08 måste du trycka på tre gånger. Då får du 8.



Om du vill välja 10:e stygn, behöver du göra en lång tryckning på knappen. Då kan du få A.



Tvillingnål

Observera: Om du testat en enda nål, vänligen hoppa över detta steg.

Tryck på #knappen, så tänds LED-lampan för "tvillingnål indikator".

Tryck på den här knappen igen, så släcks LED-lampan för "tvillingnålsläget".

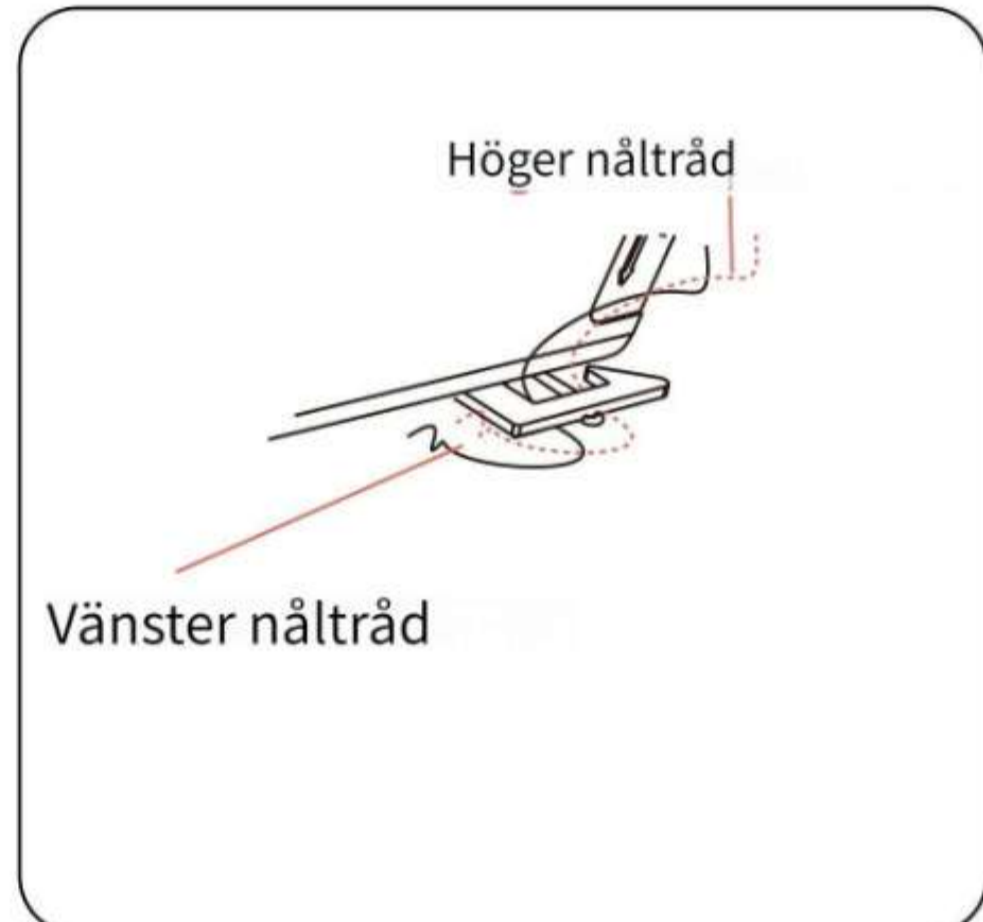
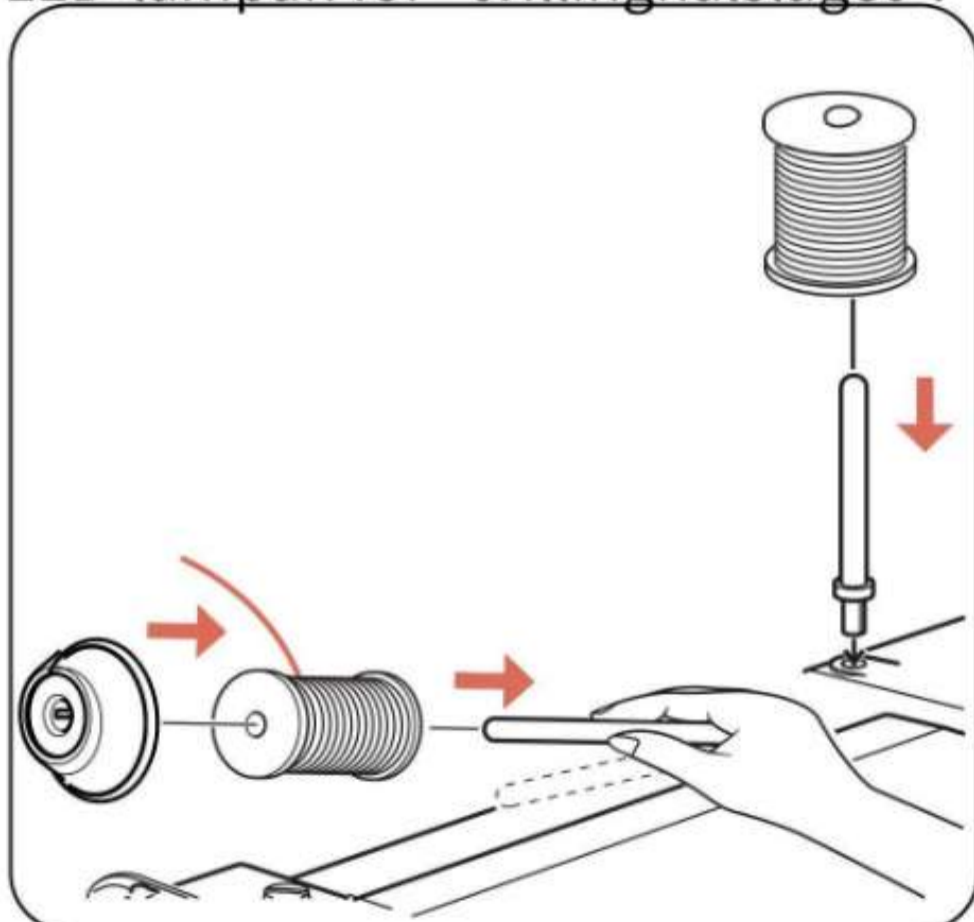

Observera: Om den stående tråden vrider sig moturs kommer det att bli smidigare.

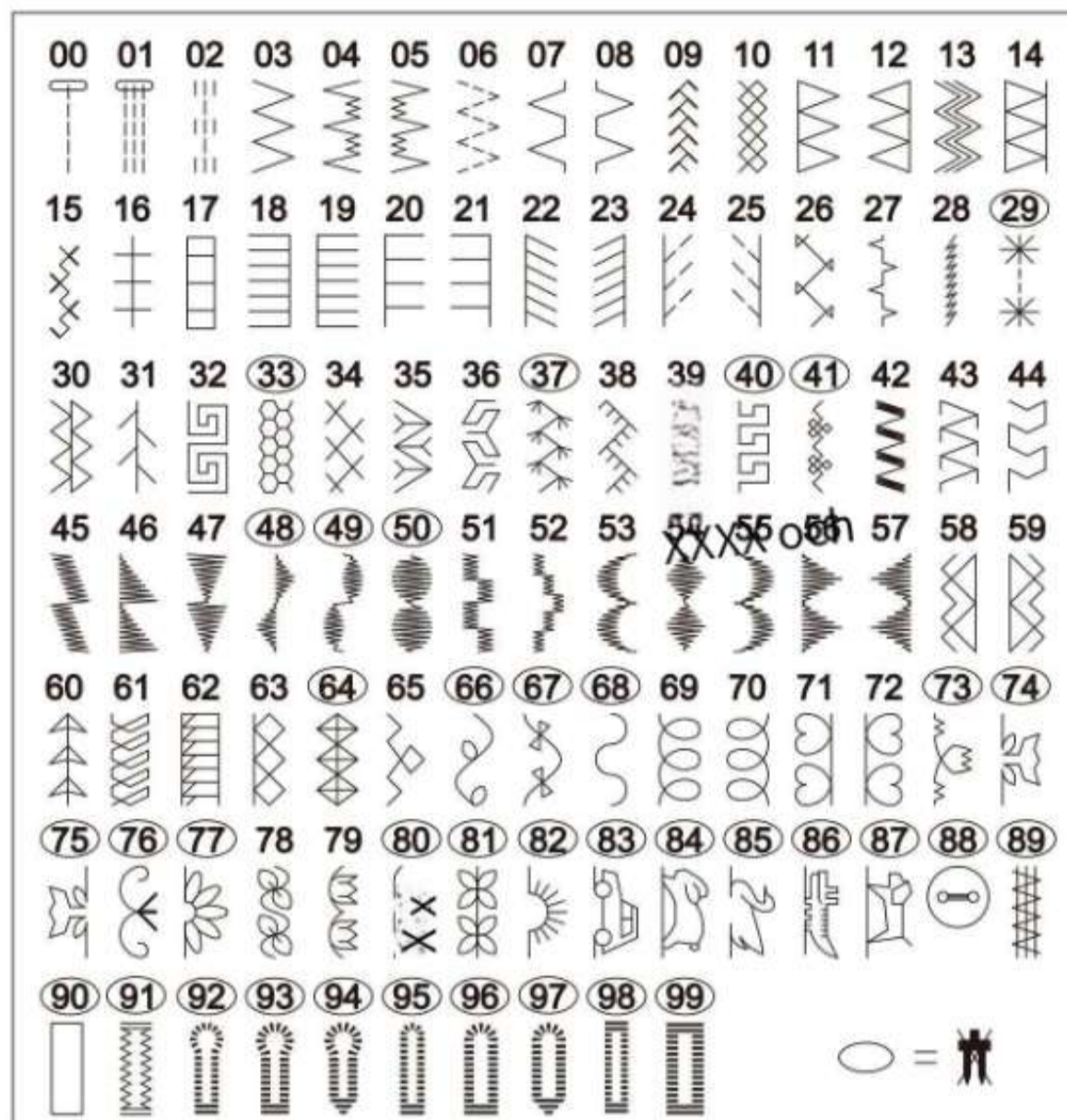

Du kan också välja dina favoritstygn.

För att välja stygn 03, tryck tre gånger.

Då kan du få 

Om du vill välja den 20:e stygnen måste du trycka på den tjugo gånger.

Då kan du få 

Om du väljer den 33:e sömmen fungerar inte maskinen, och de markerade sömmarna kan inte användas för dubbla nålar.

Observera: I dubbelnålsläget kan stygn endast hoppa ett och ett. Dubbelnålen kan inte användas med markeringen O på stygn. Till exempel: 40, 41

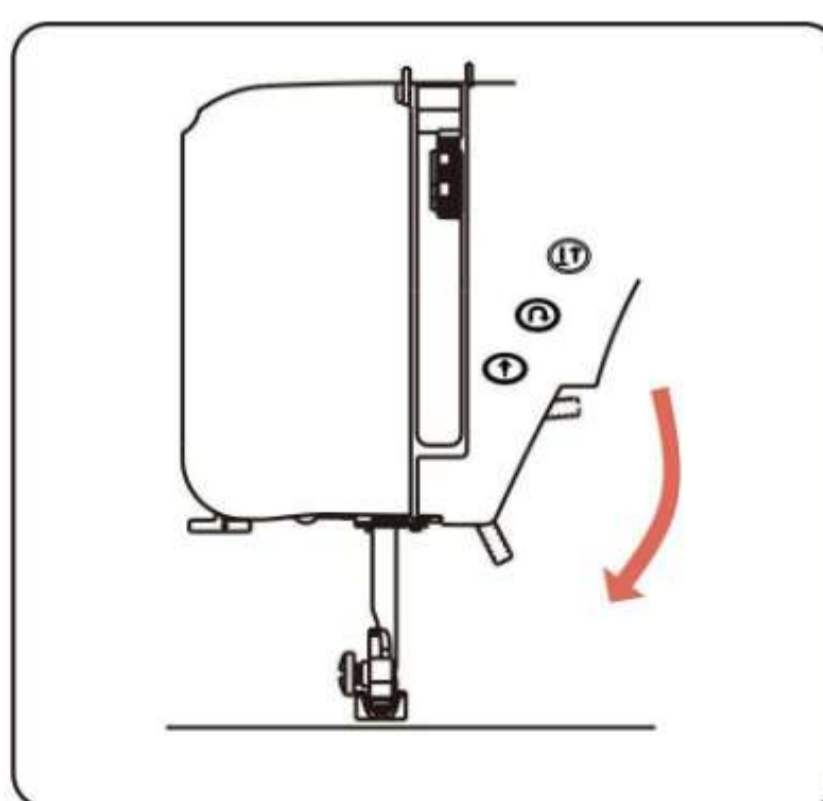
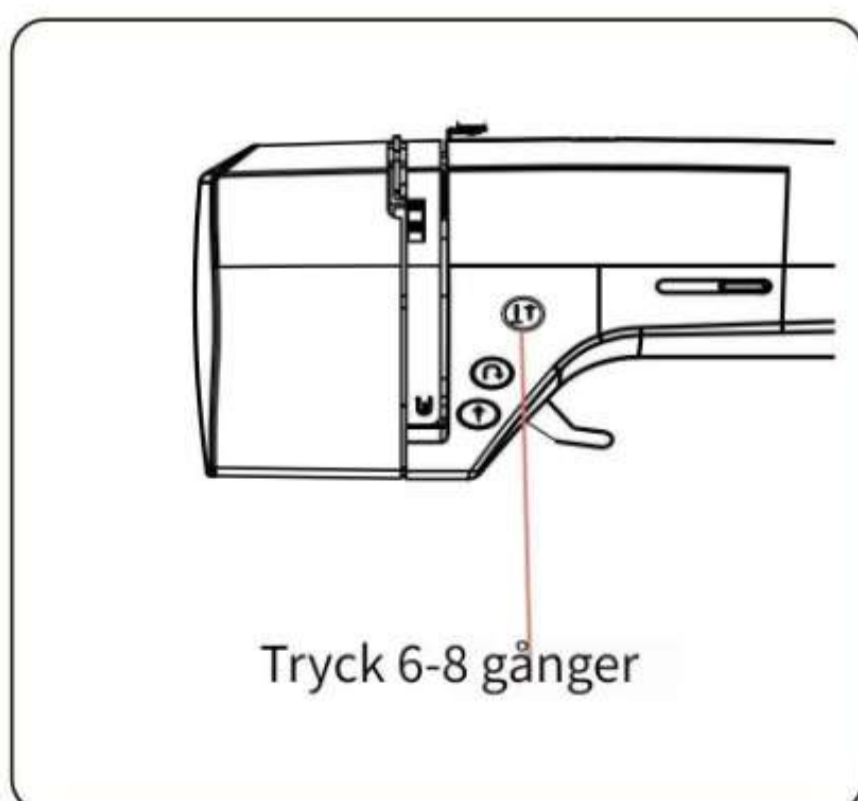

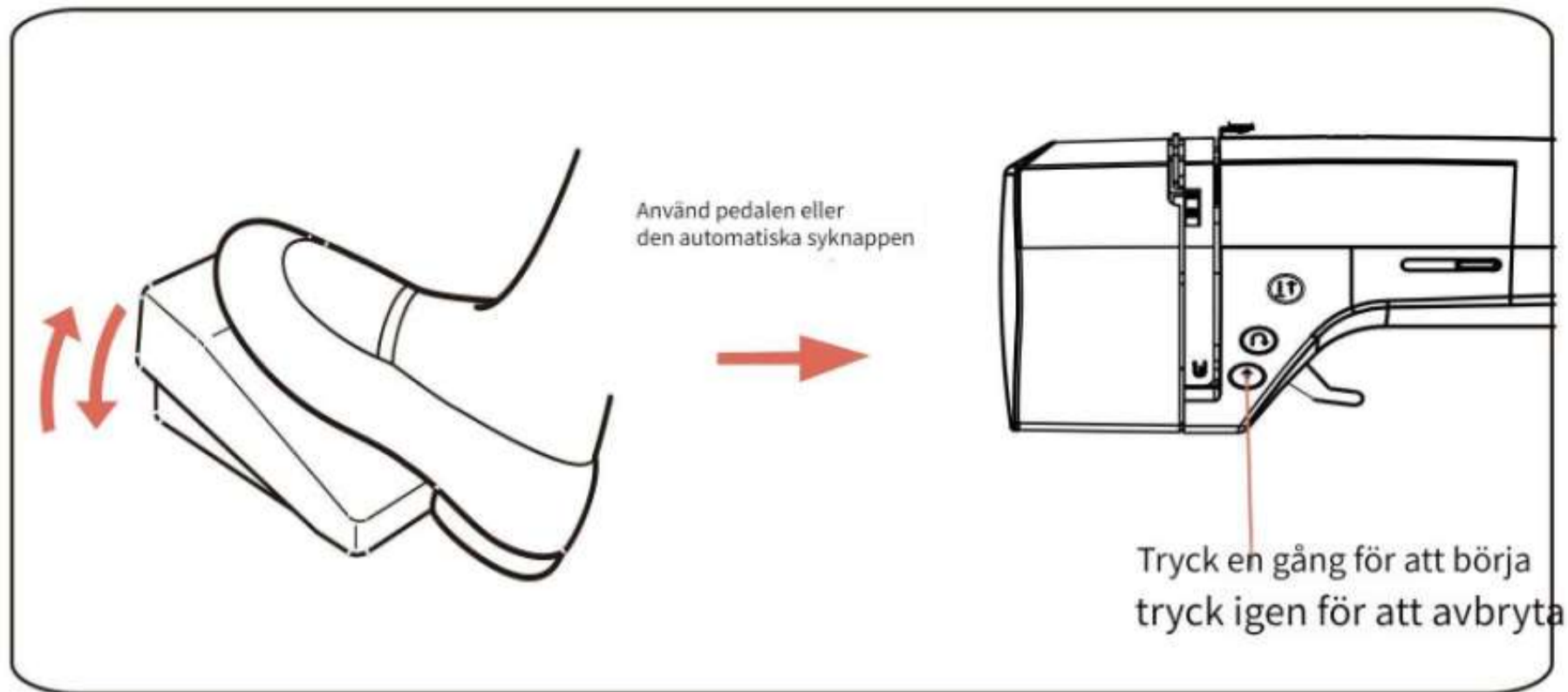

Observera: Automatisk sömnad kan inte användas när fotpedalen är ansluten till maskinen.

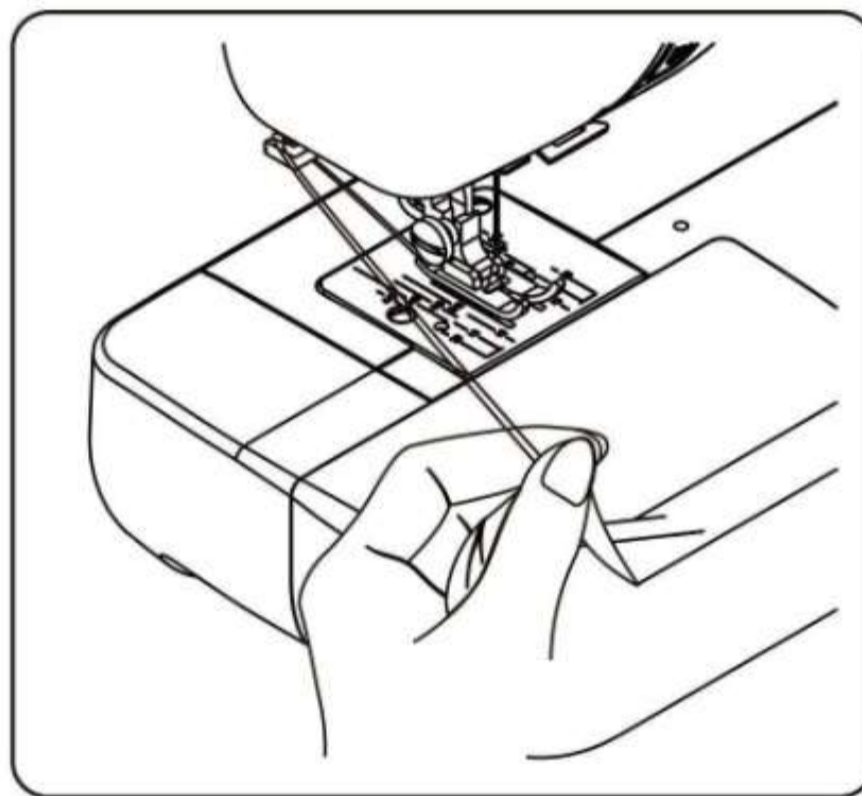
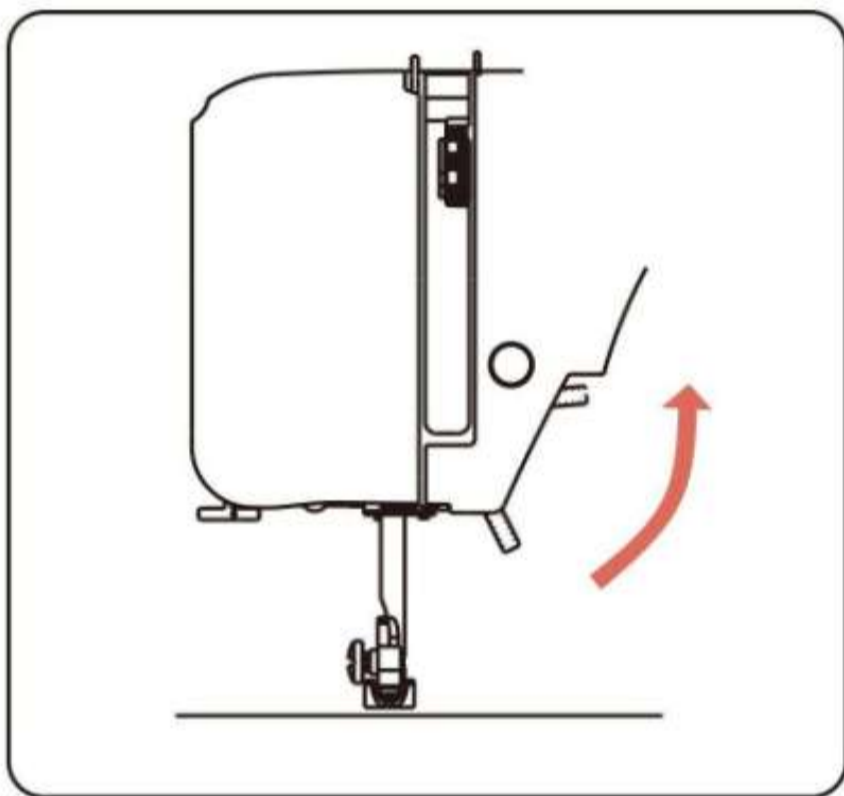

Observera: Vrid handhjulet mot dig så att nålen är i det högsta läget, så att du kan ta ut tyget.
Dra tillbaka tyget och tråden cirka 15 cm efter sömnaden.

Tips

Omvänd sömnad kan endast användas för raka stygn.

2. Vänligen dra inte i tyget när du syr, eftersom matartändarna kommer att mata tyget automatiskt.

Rengör din maskin då och då. Vi rekommenderar att du städar en maskin efter minst var tionde timme av användning

4. Börja med nålen nere i tyget.

Fotpedalen och stjärnknappen kan inte användas samtidigt.

Felsökning

1. Maskinen fungerar inte

DBobbin-spolenaxel till höger.

Håll spolen till vänster medan du syr och tryck på spolevindarens spak till höger när du vindar spolen.

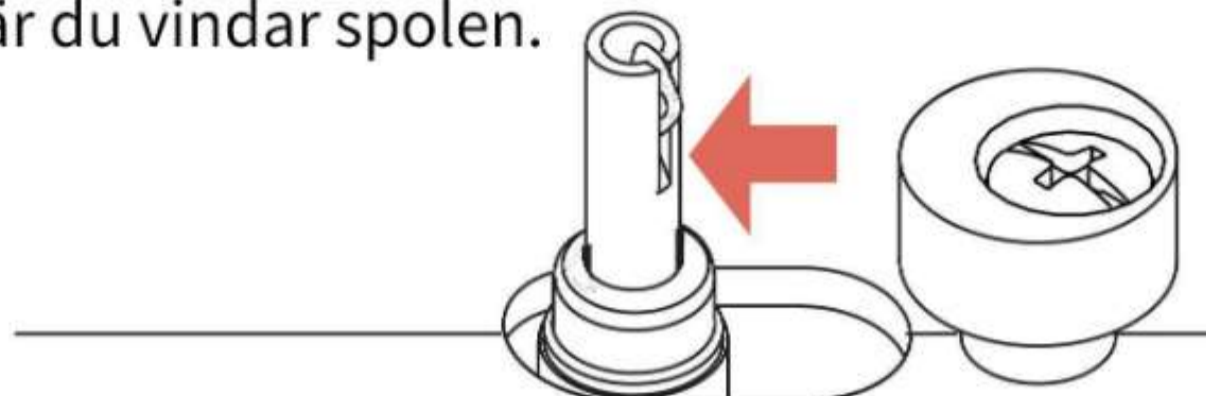

Knapplåset är varken sänkt eller höjt.

Sänk knapphålshandtaget när du syr knapphål.

Lyft knapphålshandtaget när du syr mönster.

Syrtråd som är lindad runt spolarna

Om tråden är trasslad på spolarna kan den inte matas, du behöver rengöra sytrådarna för att säkerställa att de matas smidigt.

Bältet gled av.

Om strömförsörjningen, fotpedalerna och spolestångarna är korrekta, kan maskinens funktionsstörning bero på detta. Vänligen kontakta säljaren för support.

Gängan bröts eller blockerades

(1) Nåltråden är bruten eller blockerad, felaktig trädning

Vid trädning, för tråden genom trådupptagaren och från framsidan till baksidan.

För mer information, vänligen se sidan 7 i manualen.

Trådtensionen för tvånålen är för hård.

Om undertråden syns på framsidan av tyget eller om tyget är skrynkligt, måste du sänka spänningens ratt för att säkerställa en lös spänning. (För mer information, se sidan 8 i manualen.)

Nålen är böjd eller trubbig.

Kontrollera dina nålar för att se om de är böjda eller trubbiga och byt ut dem omgående. För mer information, se sidan 9 i manualen.

Trådarna dras inte bakåt efter att sömnaden är klar.

Varje gång före och efter sömnad, övertråden och spolen

Tråden bör sträckas ut cirka 15 centimeter och placeras under pressarfoten och dras bakåt mot maskinen.
(För detaljer, se sidan 8 i manualen.)

(2) Nåltråden är bruten eller blockerad.

Spolen är inte korrekt installerad.

När du drar i tråden bör spolen snurra medurs.

Lämna cirka 10 cm av tråden hängande utanför spol kapseln.

(För mer information, se sidan 6 i manualen.)

Trådtrassel i spolehuset

Ta bort spolen och kontrollera om tråden har fastnat under spolen eller nålplattan. Efter en tids användning är det viktigt att rengöra dem. (För detaljer, se sidorna 26-27 i manualen.)

Spolen är skadad och snurrar inte jämnt.

Spolen slår mot spolehuset när den snurrar i det, vilket orsakar grader på spolen som kan få spoletråden att gå av eller bli skadad. Du behöver byta ut spolen.

(För detaljer, vänligen se sida 6 i manualen.)

KONTAKTA OSS



E-post
PoolinService@richword.com



Whatsapp
+86 189 0063 0275
+86 189 0063 3167



Facebook
Poolanvändargrupp

Du Rör

Youtube
PooLin symaskin

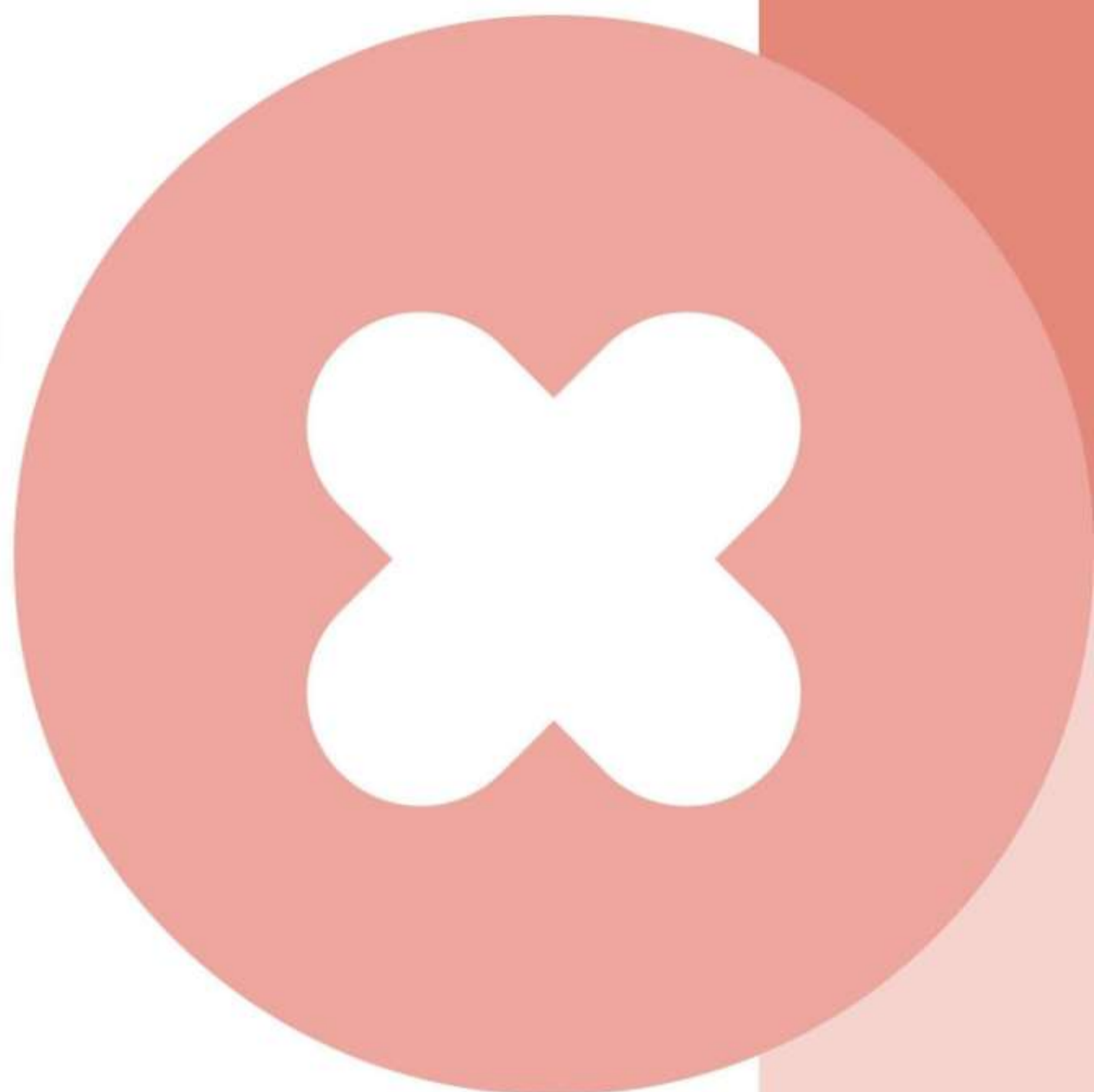

POOLiN

SZYBKĄ PORADĄ

Maszyna do szycia EOC2720



Sprawdz akcesoria

standardowe akcesoria
D Bobbins*3 (Klasa 15)

(3) Podwójna igła*1

(5) Przełącznik noży*1

(7) Ripper/Pędzel*1

(9) Stopki prasownicze*7

(universal presser foot / rolled hem foot / buttonhole presser foot / button presser foot

stopka do prasowania zamków błyskawicznych / stopka prowadząca / stopka do ścięgu niewidocznego

(2) Igły*3

4 zasilacze sieciowe*1

(6) Śrubokręt*1

(8) Wkrętak wielofunkcyjny*1

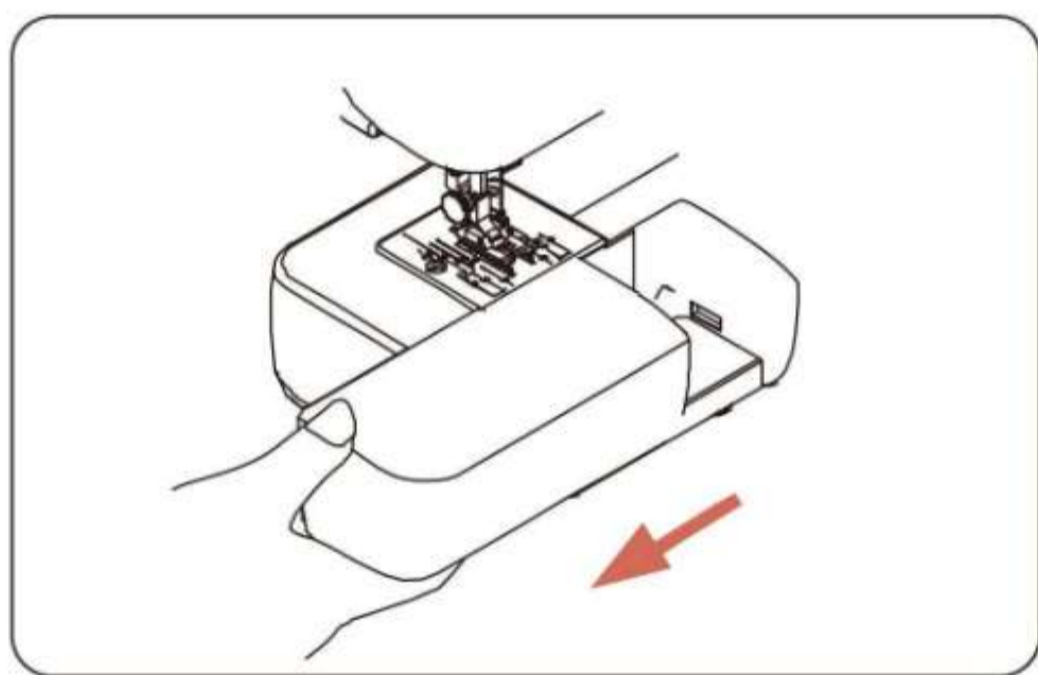

Nawlekanie maszyny

Pojedyncza igła

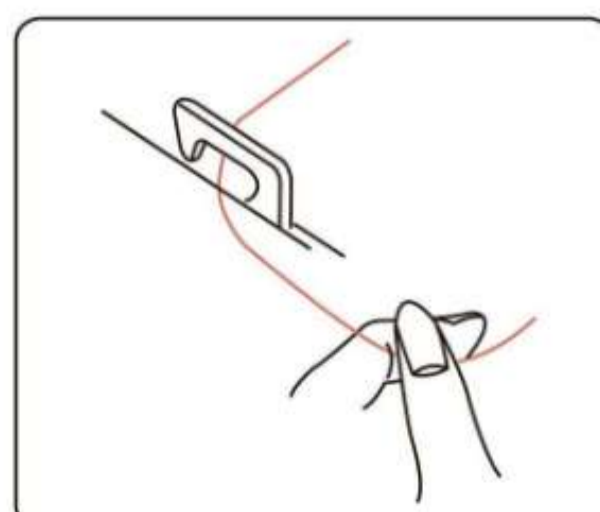
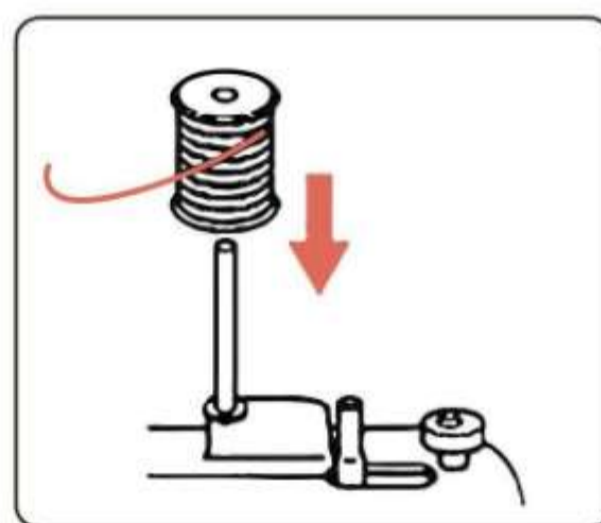
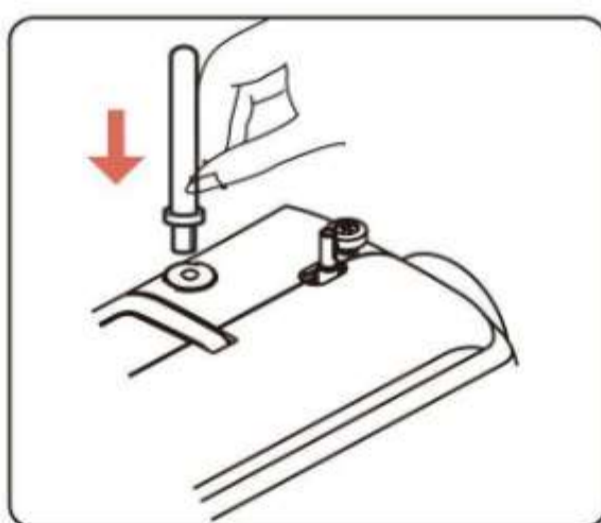
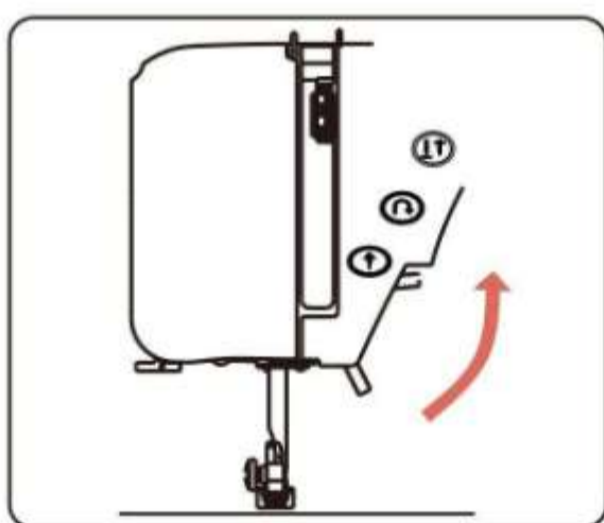

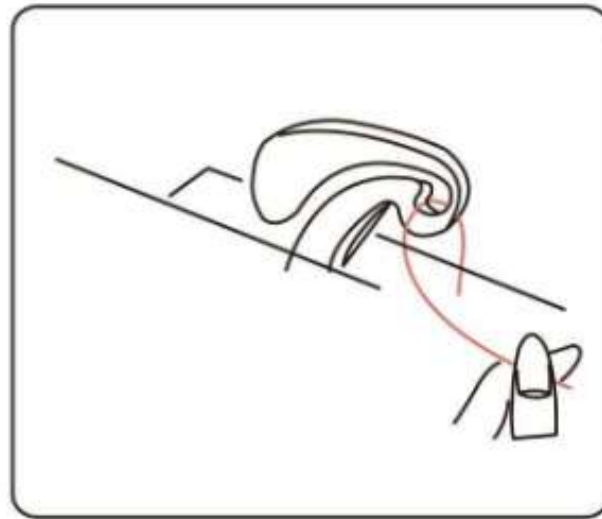
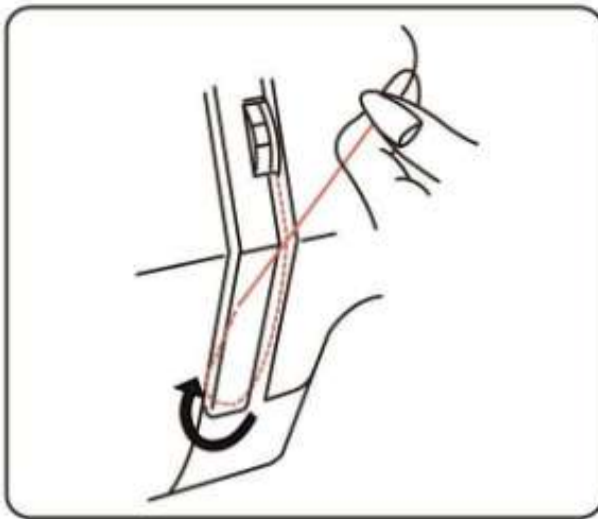

Uwaga: Odetnij koniec nici ostrymi nożyczkami, aby łatwiej nawlec igłę. Nawlec igłę od przodu do tyłu.

Korzystanie z automatycznego nawlekania igły

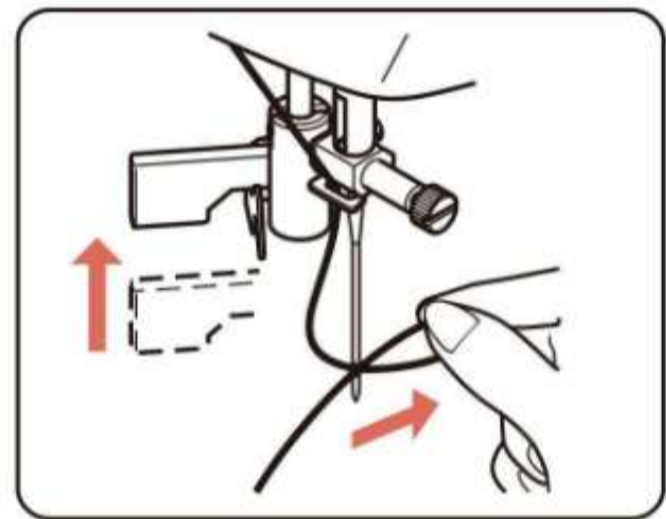
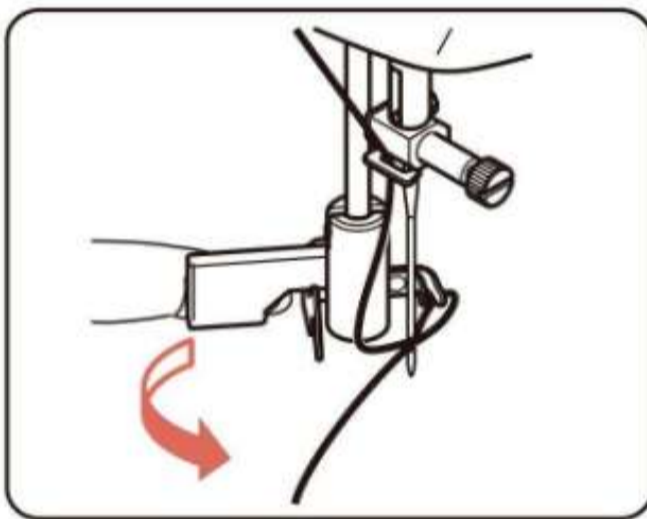
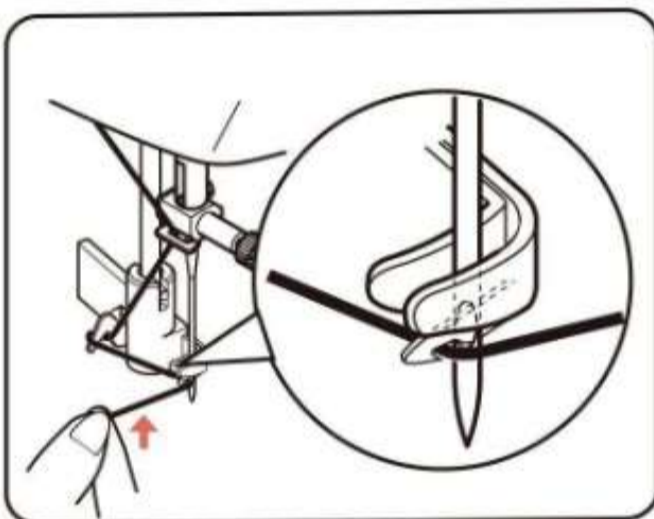
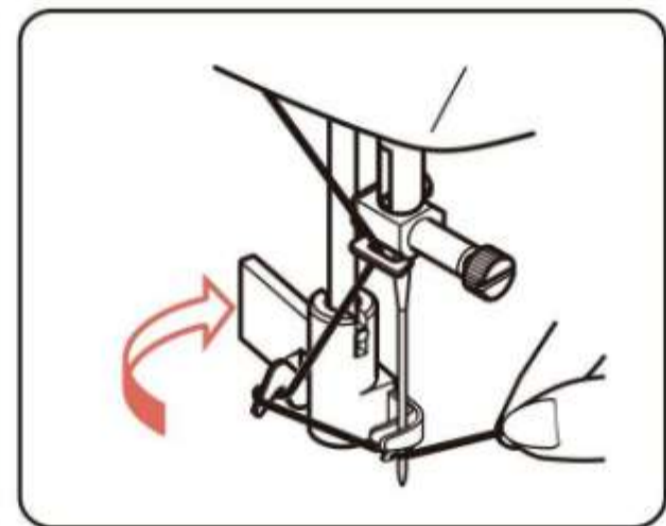
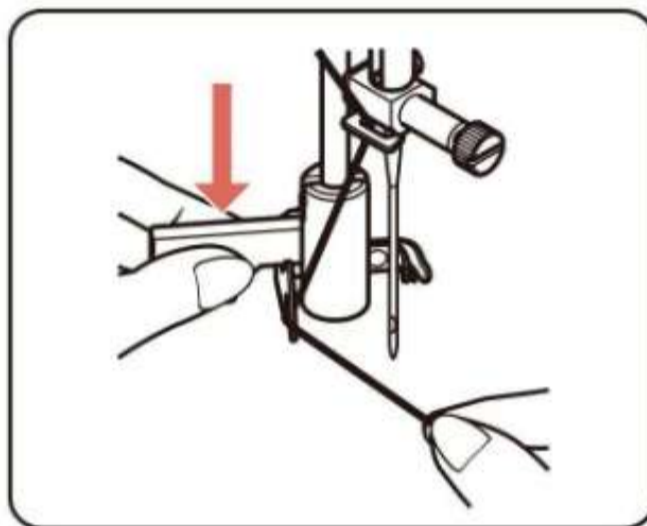
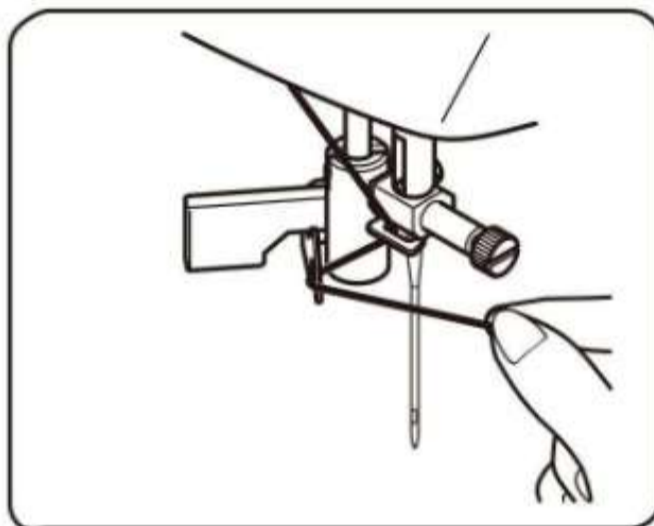

Uwaga: Automatyczny nawlekaniec igły nie może być używany do podwójnej igły. Podczas korzystania z automatycznego nawlekania igła powinna znajdować się w wysokiej pozycji.

Nawijanie nici na szpulkę

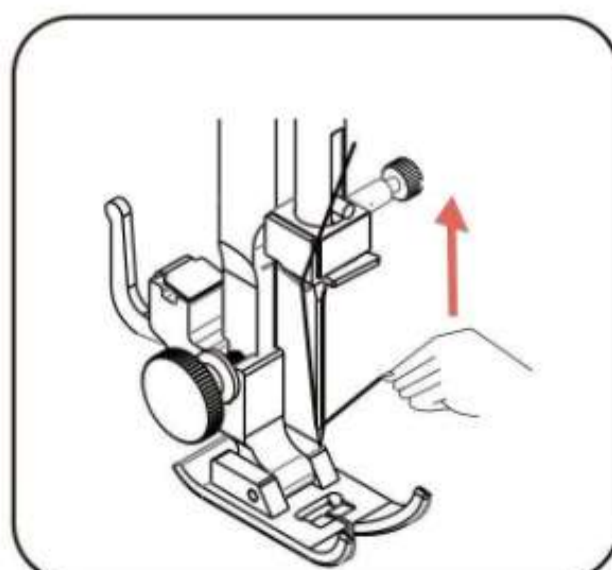
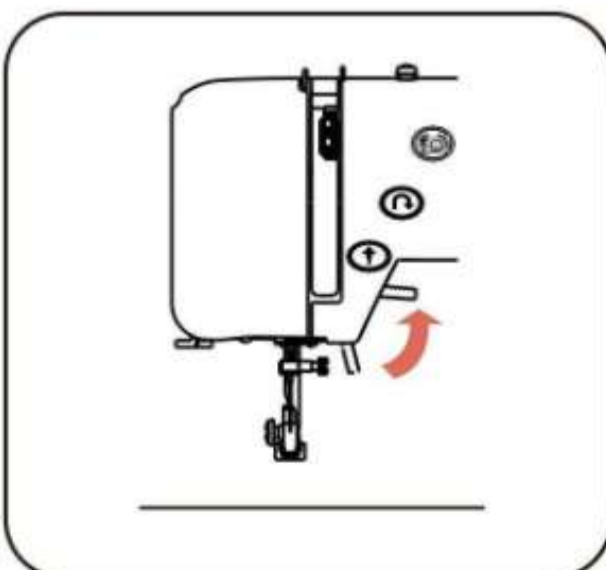

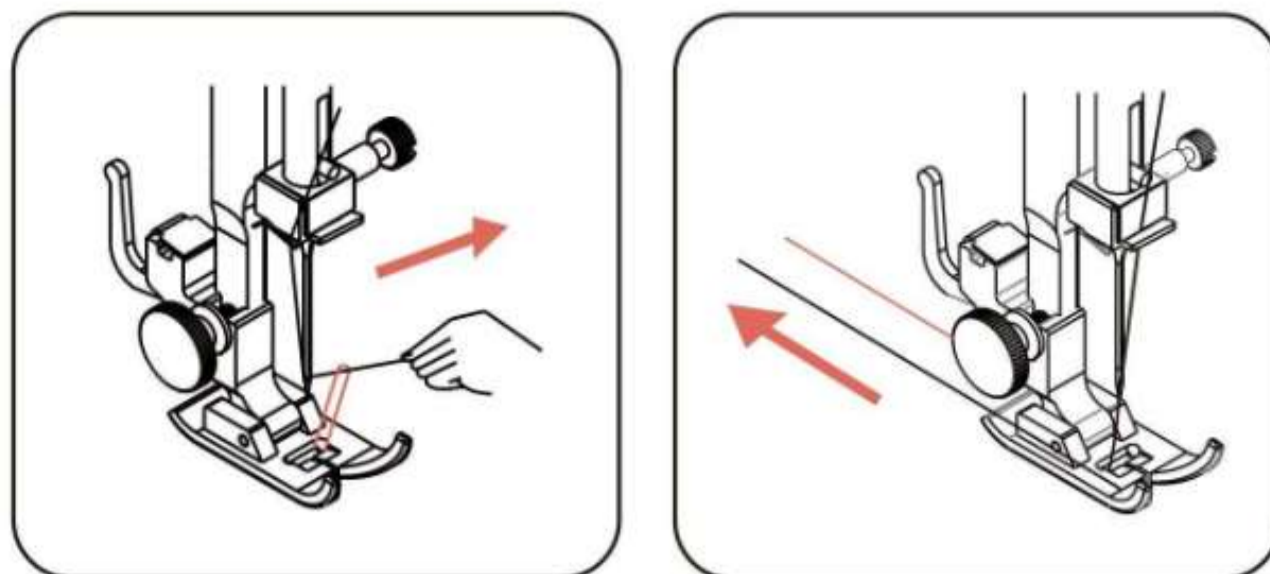

Uwaga: Pociągnij zarówno górną, jak i dolną nic razem w kierunku tyłu maszyna pod stopką dociskową, pozostawiając około 15 cm (5.9 cali) wolnego miejsca

Test szycia

Dodaj papierową podkładkę pod tkaninę, zanim zaczniesz szyc.

Użyj tego samego rodzaju (lub 'wagi') nici na górnej i dolnej szpulce, ponieważ pomoże to uzyskać bardziej równomierne napięcie podczas szycia.

Mozesz nacisnąć / lub /, aby wybrać swój ulubiony ścieg.

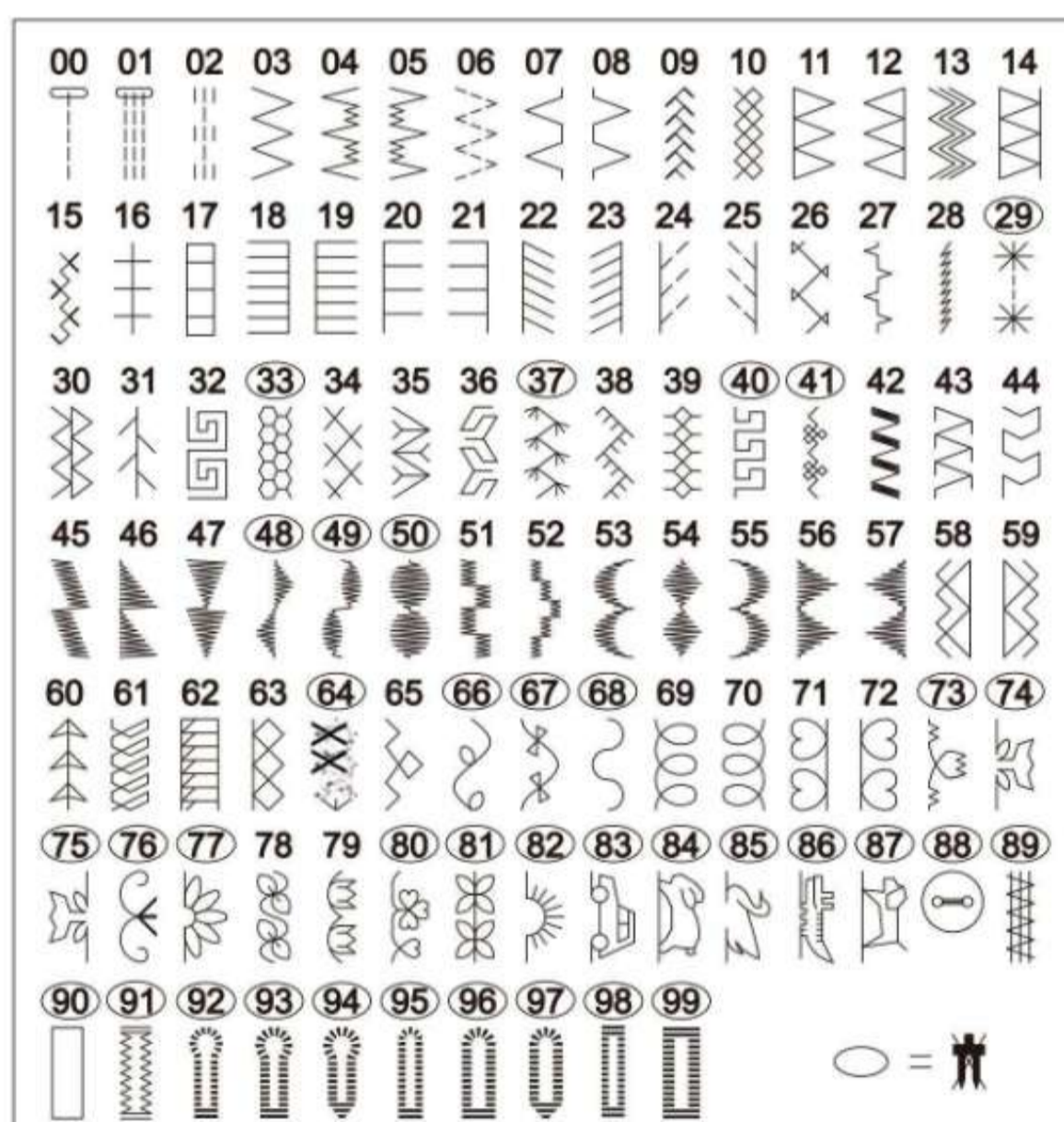

Np.: Jeśli chcesz wybrać ścieg 03, musisz nacisnąć przycisk trzy razy. Wtedy możesz uzyskać



Jeśli chcesz wybrać 70 ściegów, musisz długo nacisnąć siódmkę siedem razy. Następnie możesz uzyskać



Uwaga: Numery od 91 do 99 to ściegi dziurkowe. Numer 90 nie jest

wcisnij

A aby wybrać literę

00	01	02	03	04	05	06	07	08	09	10	11	12	13	14	15	16	17	18	19	20			
0	1	2	3	4	5	6	7	8	9	A	B	C	D	E	F	G	H	I	J	K			
21	22	23	24	25	26	27	28	29	30	31	32	33	34	35	36	37	38	39	40	41			
L	M	N	O	P	Q	R	S	T	U	V	W	X	Y	Z	a	b	c	d	e	f			
42	43	44	45	46	47	48	49	50	51	52	53	54	55	56	57	58	59	60	61	62			
g	h	i	j	k	l	m	n	o	p	q	r	s	t	u	v	W	X	y	z	@			
63	64	65	66	67	68	69	70	71	72	73	74	75	76	77	78	79	80	81	82	83			
!	?	&	□	'	"	,	.	-	:	1	:	;	A	A	E	a	a	e	e				
66	86	Z	6	96	96	t	6	C	6	Z	6	l	6	0	6	8	8	Z	8	98	98	t	8
e	e	c	o	e	c	I	N	n	O	O	o	o	0	U	u	u							

Np.: Jeśli chcesz wybrać ścieg 08, musisz nacisnąć trzy razy. Następnie możesz uzyskać 8.



Jeśli chcesz wybrać 10 ścieg, musisz długo nacisnąć przycisk. Następnie możesz uzyskać A



Podwójna igła

Uwaga: Jeśli testujesz pojedynczą igłę, pominiń ten krok.

Nacisnij przycisk #, a zaświeci się dioda LED "wskaznika podwójnej igły". Nacisnij ten przycisk ponownie, a dioda LED wskaznika "trybu podwójnej igły" zgaśnie.

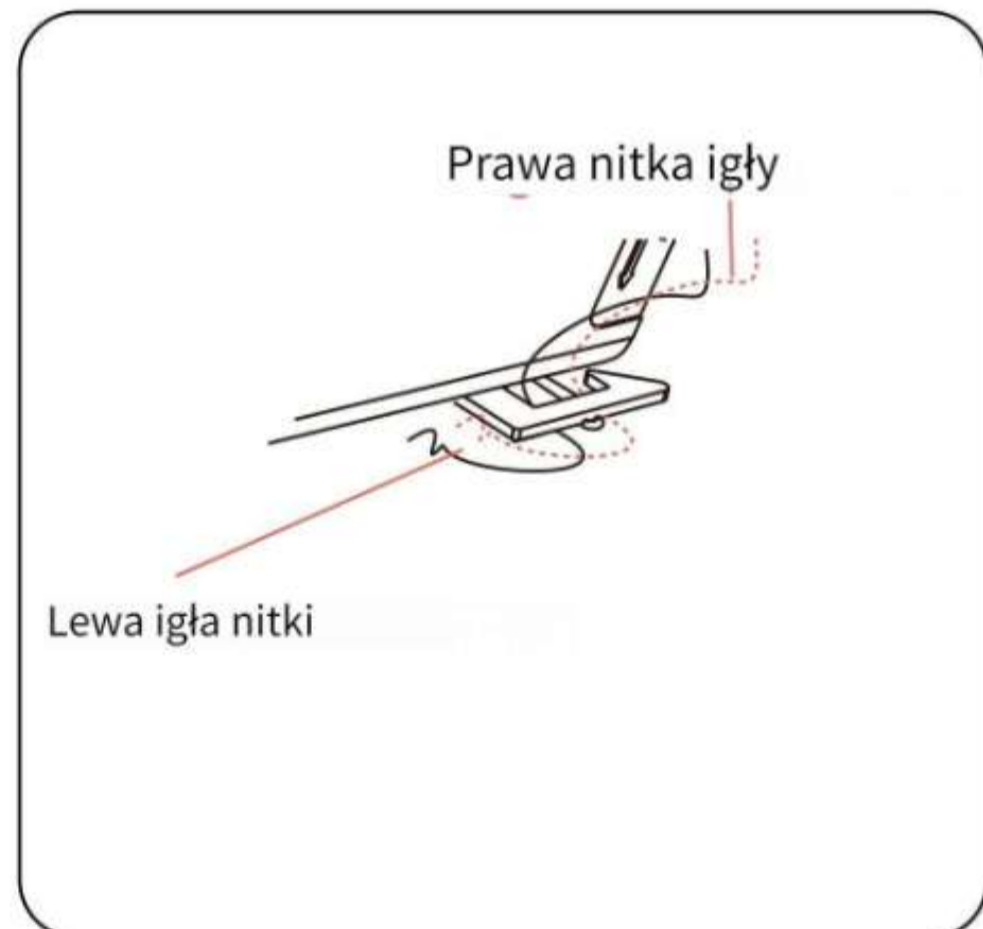
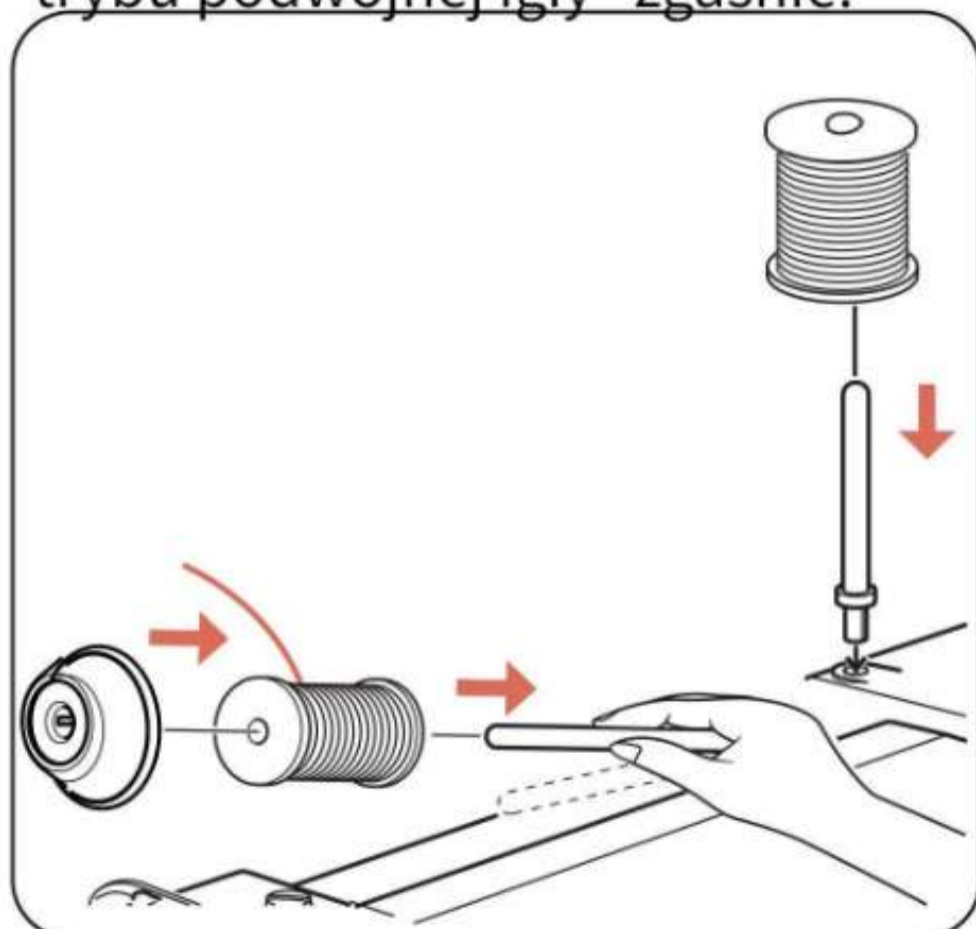

Uwaga: Jeśli stojący gwint obraca się przeciwnie do ruchu wskazówek zegara, będzie gładszy

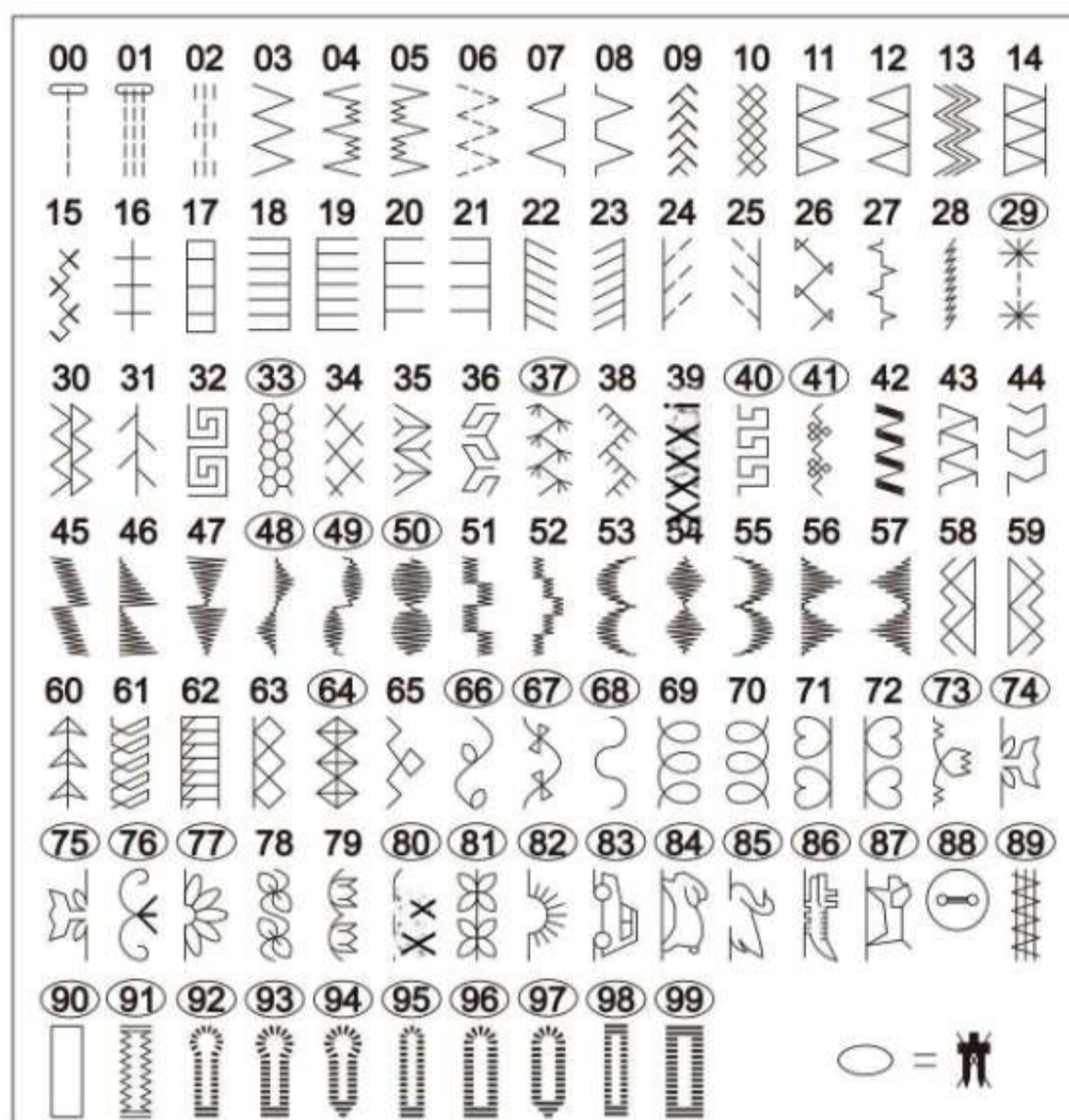

Mozesz także wybrać swoje ulubione ściegi

Np.: Jeśli chcesz wybrać ścieg 03, musisz nacisnąć przycisk trzy razy.
Wtedy możesz uzyskać 

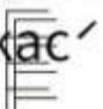
Jeśli chcesz wybrać ścieg 20, musisz nacisnąć go dwadzieścia razy.
Wtedy możesz uzyskać 

Jeśli wybierzesz ścieg 33, maszyna nie działa, a ściegi w kółku nie mogą być używane do podwójnych igieł.

Uwaga: W trybie podwójnej igły ściegi mogą przeskakiwać tylko pojedynczo. Podwójna igła nie może być używana z oznaczeniem "O" na ściegu. Na przykład: 40, 41

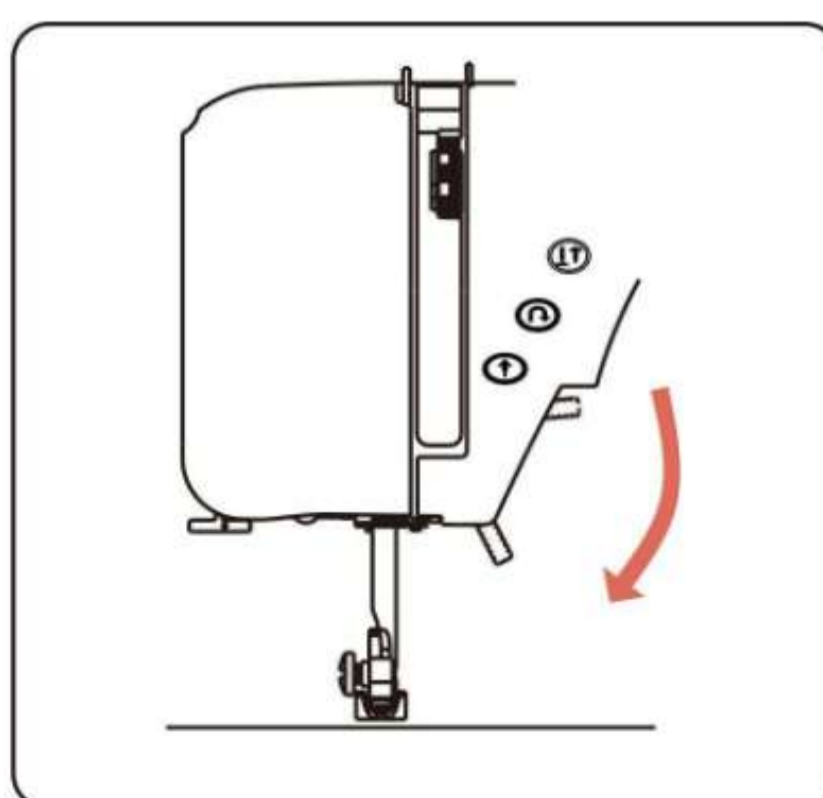
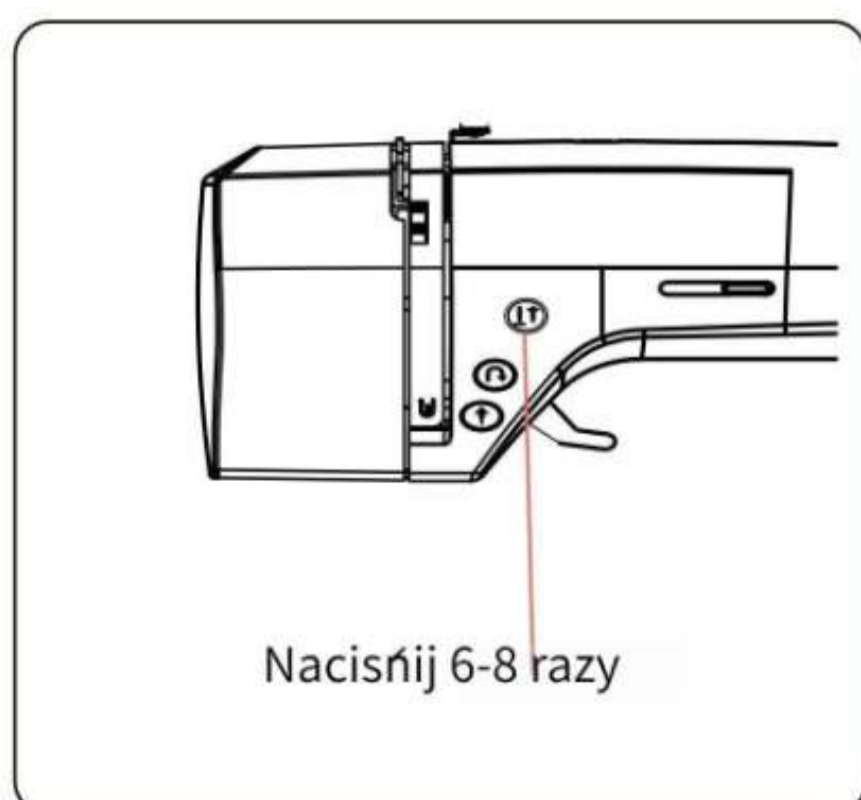

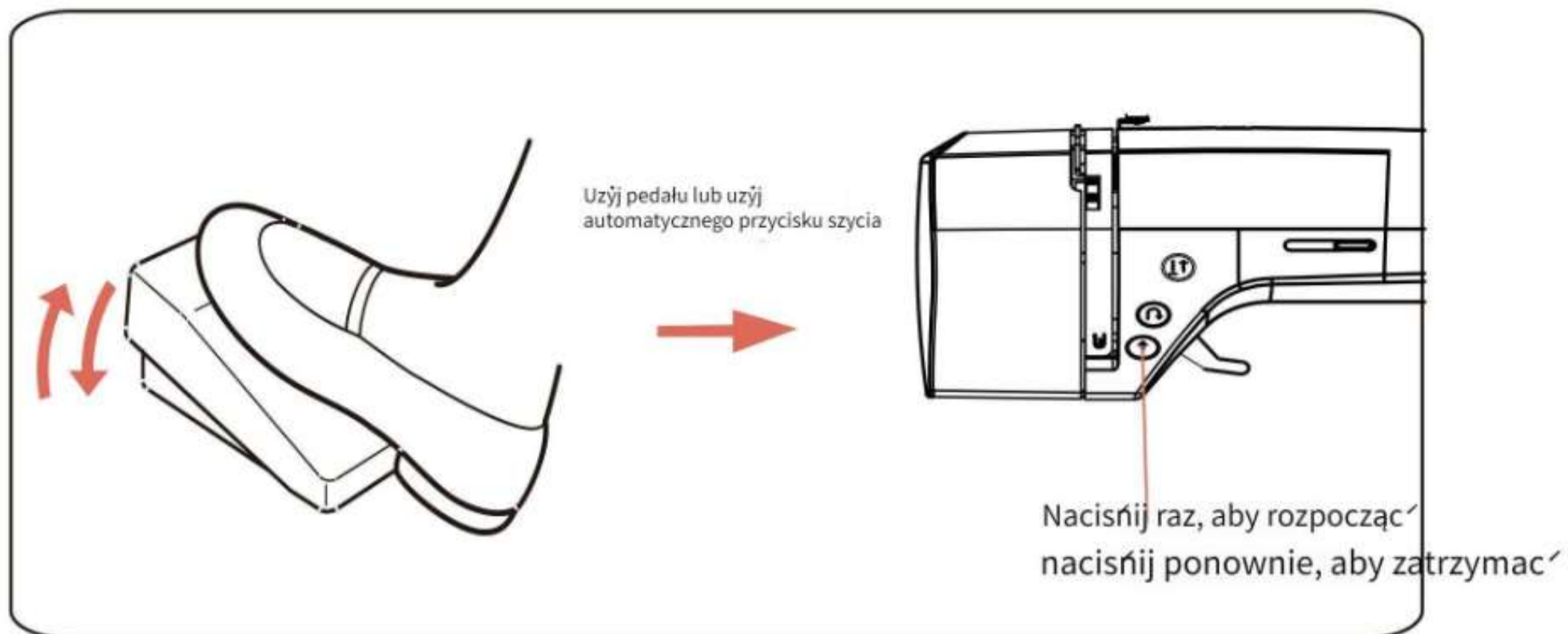

Uwaga: Automatyczne szycie nie może być używane, gdy pedał nożny jest włożony do maszyny.

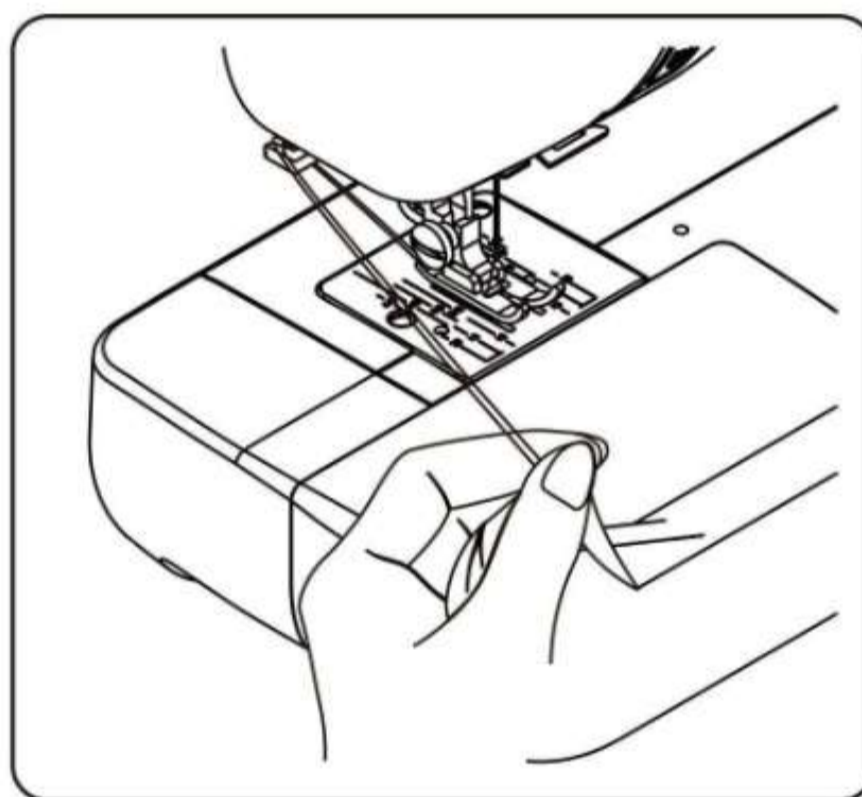
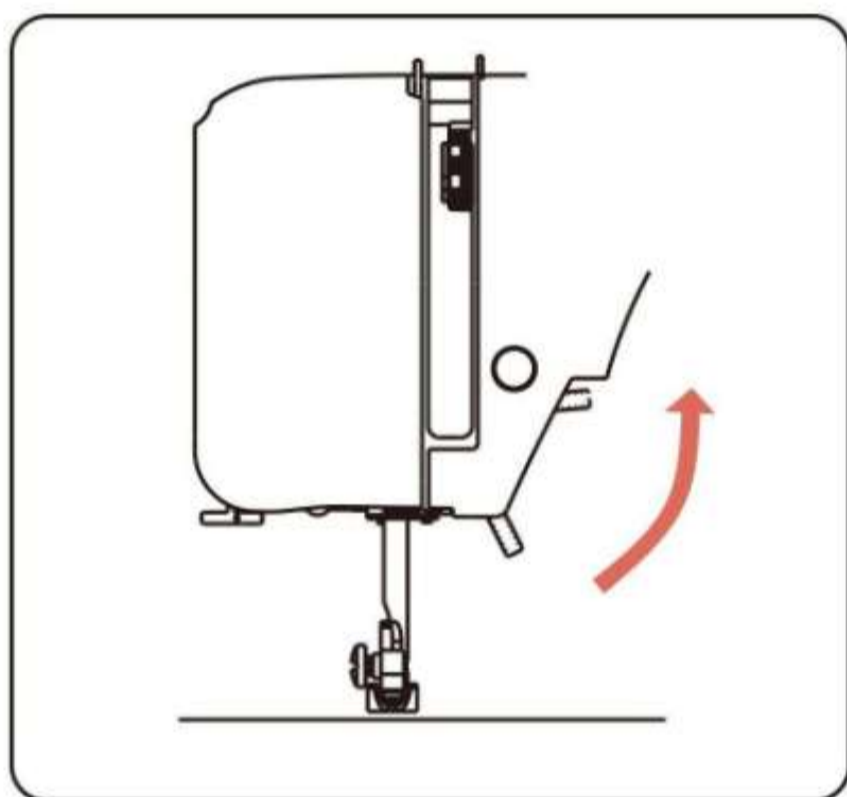

Uwaga: Obróć koło ręczne w swoją stronę, aby igła znajdowała się w najwyższym położeniu, a następnie możesz wyjąć tkaninę. Po szyciu, cofnij tkaninę i nic'ó około 15 cm (6 cali)

Porady

1. Odwrotne szycie można stosować tylko do ściegów prostych.
2. Podczas szycia nie ciągnij ani nie przesuwaj tkaniny, ponieważ podajnik tkaniny będzie automatycznie podawać tkaninę.
3. Czyszczenie maszyny od czasu do czasu. Zalecamy czyszczenie maszyny co najmniej co 10 godzin użytkowania.
4. Zaczynaj od igły w dół w tkaninie.
5. Pedał nożny i przycisk gwiazdkowy nie mogą być używane jednocześnie.

Rozwiązywanie problemów

1. Maszyna nie działa

Wał nawijarki DBobbin po prawej stronie.

Podczas szycia utrzymuj dzwignię szpulki po lewej stronie, a podczas nawijania szpulki przesunij dzwignię nawijania szpulki w prawo.



- 2) Wajcha do obszywania dziurki nie jest opuszczona ani podniesiona. Opuszczaj dzwignię do dziurek podczas szycia dziurek. Podnieś dzwignię dziurki do guzików podczas szycia wzorów ściągów.

3 nici do szycia nawinięte na szpulki

Jesli nic jest splatana na szpilkach szpulki, nic nie moze byc podawana, musisz oczyścic nici do szycia, aby upewnic się, że są podawane płynnie

- 4) Pasek się zsunął.

Jesli zasilanie, pedały i korby są prawidłowe, to awaria maszyny moze byc spowodowana tym. Skontaktuj się ze sprzedawcą w celu uzyskania pomocy.

2. Nici pękły lub zablokowały się

(1) Igła maszyny do szycia jest złamana lub zatkana. Nieprawidłowe nawlekanie.

Podczas nawlekania, przewlekaj nitkę i prowadnicę nitki od przodu do tyłu.

Szczegółowe informacje znajdują się na stronie 7 instrukcji.

Napięcie nici w maszynie 2-igłowej jest zbyt mocne

Jesli nic b obbinowa pojawia się z przodu tkaniny lub tkanina jest pomarszczona, konieczne jest obniżenie pokręta napięcia, aby zapewnić luzne napięcie. (Aby uzyskać szczegółowe informacje, zapoznaj się ze stroną 8 instrukcji obsługi.)

- 3) Igła jest zgięta lub tępa

Sprawdź swoje igły pod kątem zgięcia lub stępienia i wymień je natychmiast. Aby uzyskać szczegółowe informacje, zapoznaj się ze stroną 9 instrukcji.

Nici nie są odciągane do tyłu po zakończeniu szycia.

Za każdym razem przed szyciem i po szyciu, górna nici szpulka
Nici należy naciągnąć około 6 cali, umieścić pod
stopką dociskową i pociągnąć do tyłu maszyny. (Szczegółowe
informacje znajdują się na stronie 8 instrukcji obsługi.)

(2) Nicią igły zerwana lub zablokowana

D Bębenek nie jest prawidłowo zainstalowany

Gdy pociągasz za nitkę, szpulka powinna obracać się zgodnie z ruchem wskazówek
zegara. I zostaw około 10 cm (4 cale) nitki wystającej z pudełka
szpulki. (Aby uzyskać szczegółowe informacje, zapoznaj się ze stroną 6 instrukcji obsługi.)

Splątanie 2 nici w pudełku szpulki

Wyjmij kasetę szpulki i sprawdź, czy nici nie jest zablokowana pod
kasetą szpulki lub płytą igły. Po pewnym czasie użytkowania konieczne jest
ich czyszczenie. (Szczegółowe informacje znajdują się na stronie 26-27 instrukcji obsługi.)

3 Bęben jest uszkodzony i nie obraca się płynnie.

Cewka uderza o kasetę cewki podczas obracania się w
niej, powodując zadziory na cewce, co może prowadzić do
zerwania lub splątania nici cewki. Należy wymienić cewkę.

(Aby uzyskać szczegółowe informacje, zapoznaj się ze stroną 6 instrukcji obsługi.)

SKONTAKTUJ SIĘ Z NAMI



E-mail
PoolinService@richword.com



Whatsapp
+86 189 0063 0275
+86 189 0063 3167



Facebook
Grupa Użytkowników Poolin

Ty Rura

youtube
Maszyna do szycia Poolin

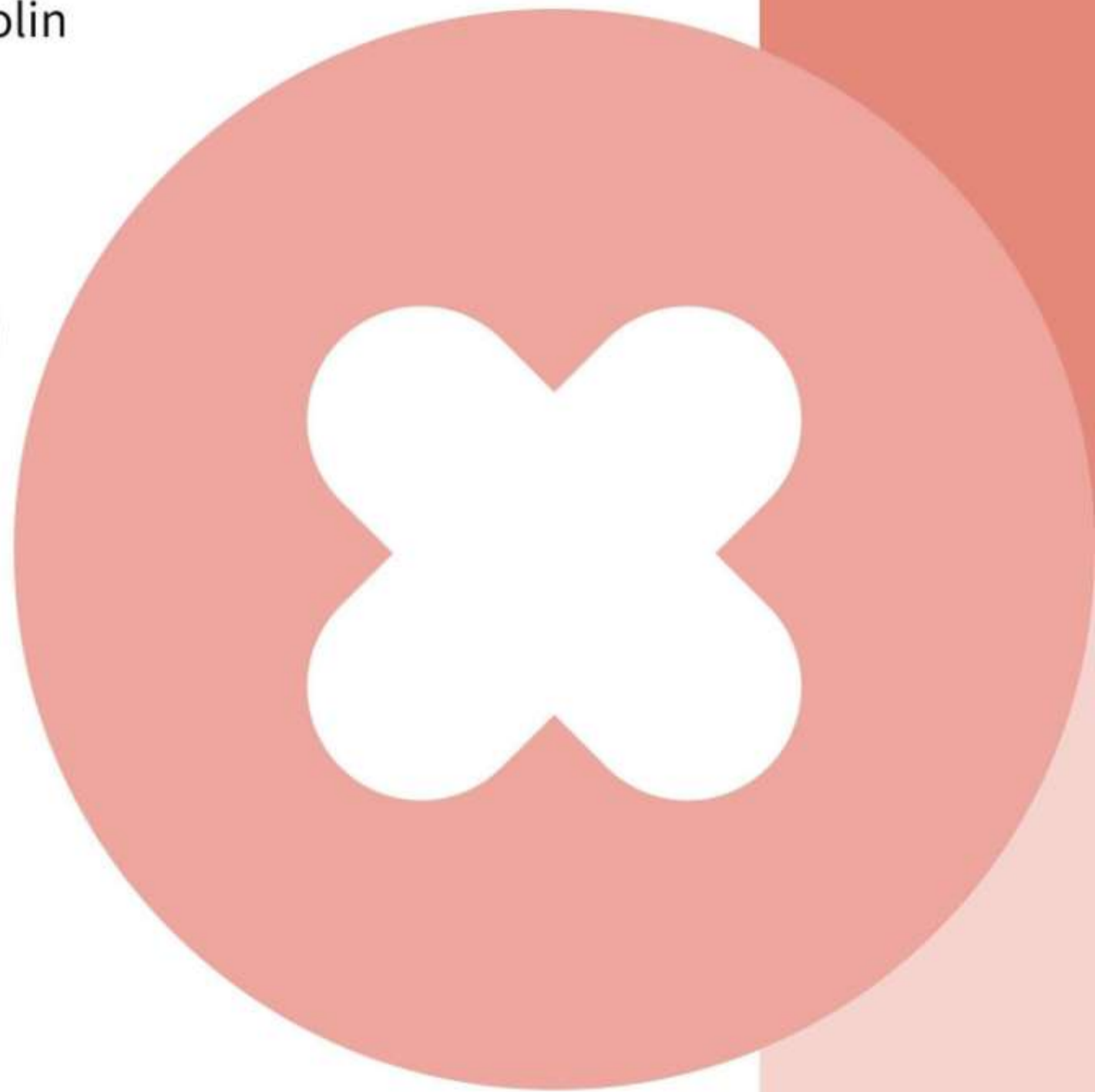

POOLiN

GUIDA VELOCE

Macchina da cucire EOC2720



Controlla gli accessori

Accessori standard

D Bobine*3 (Classe 15)

(3) Doppio ago*1

(5) Interruttore a pedale*1

⑦ Strappatore/Spazzola*1

⑨ Piedini premistoffa * 7

(universal presser foot / rolled hem foot / buttonhole presser foot / button presser foot
piedino per cerniera / piedino guida / piedino per punto invisibile

(Necessità*3

① adattatore AC

⑥ Cacciavite*1

⑧ Cacciavite multifunzione*1

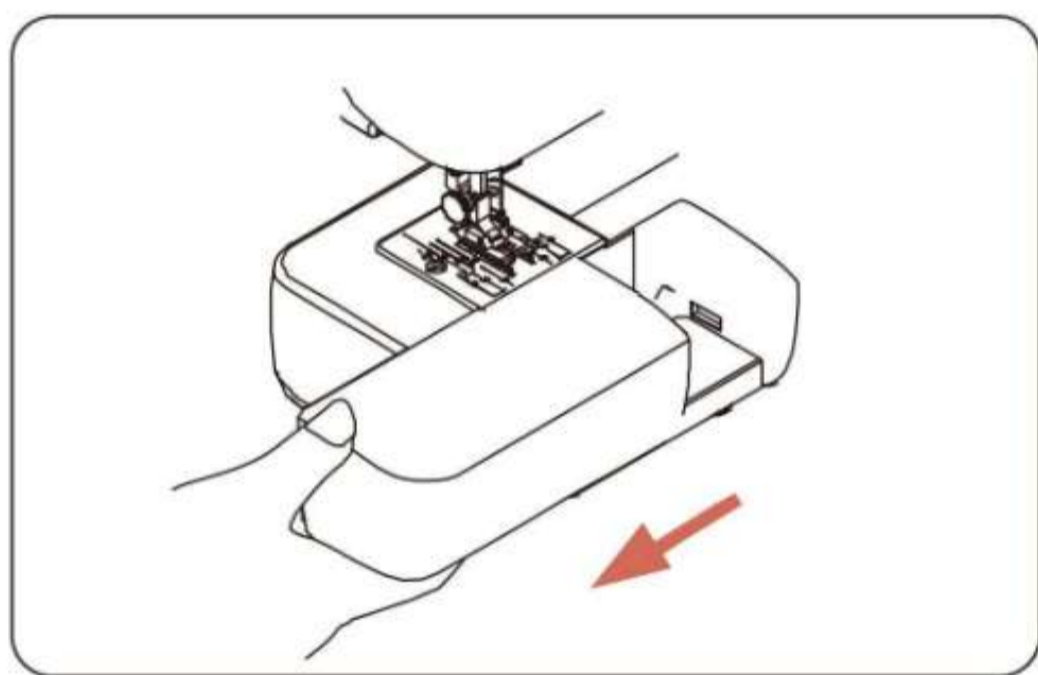

Infilatura della macchina

Ago singolo

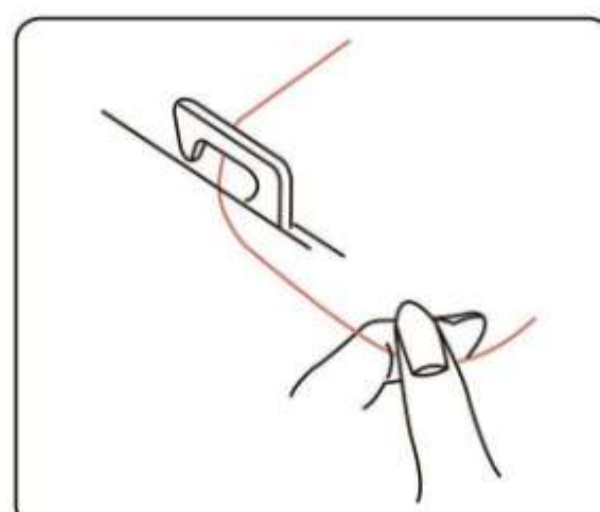
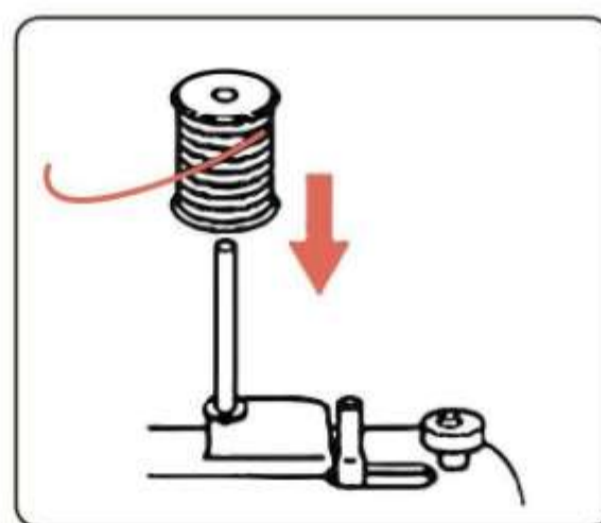
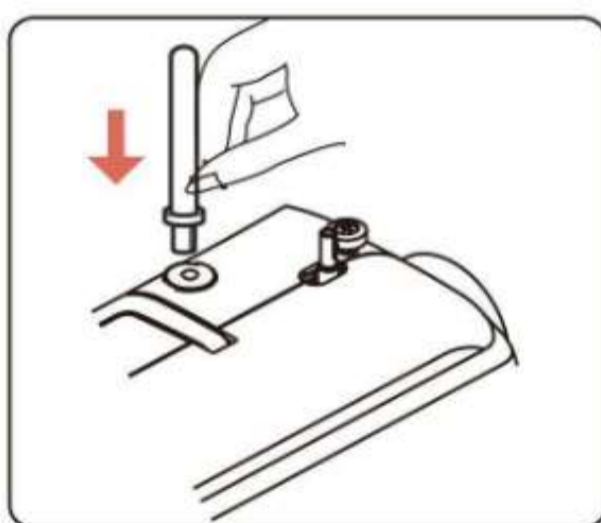
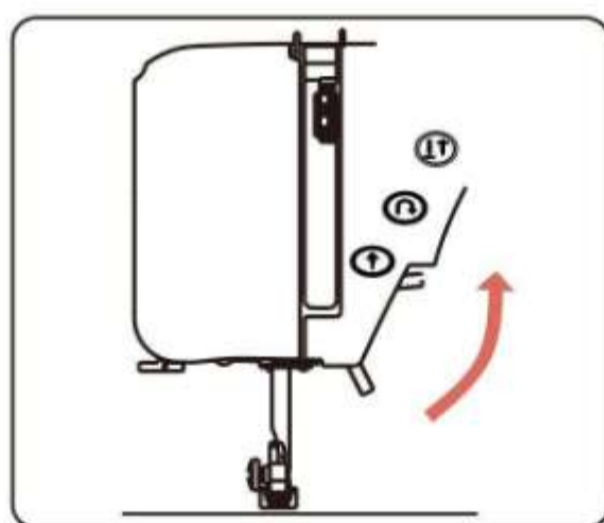

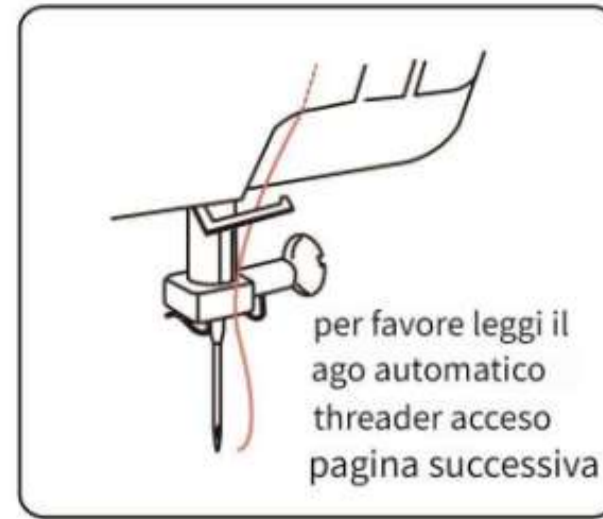
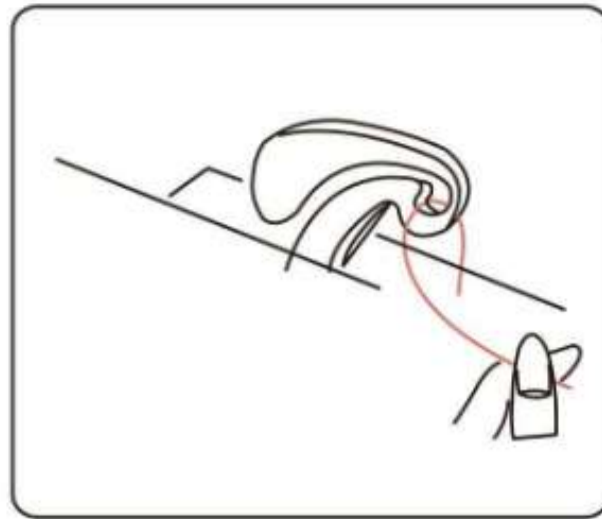
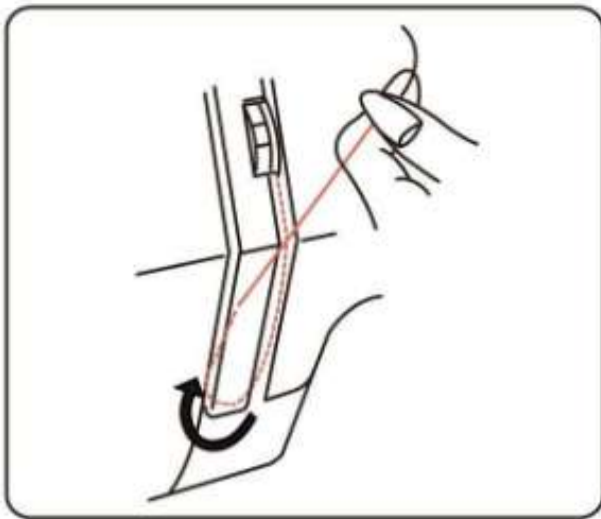

Nota: tagliare l'estremità del filo con delle forbici affilate per infilare più facilmente l'ago. Infilare l'ago partendo dalla parte anteriore e arrivando a quella posteriore.

Utilizzo dell'infila ago automatico

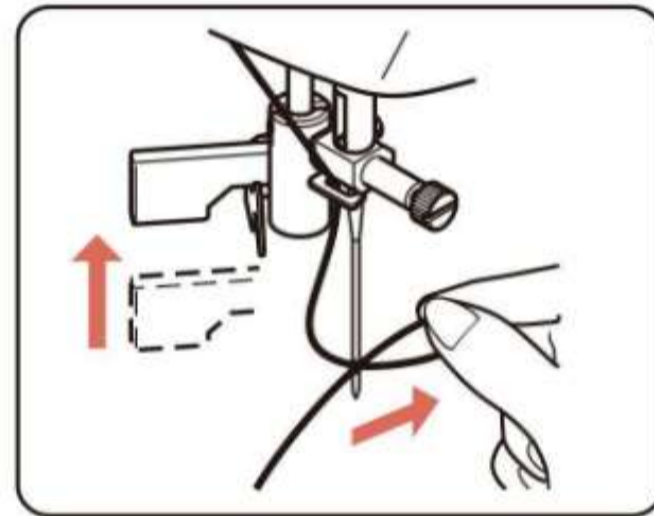
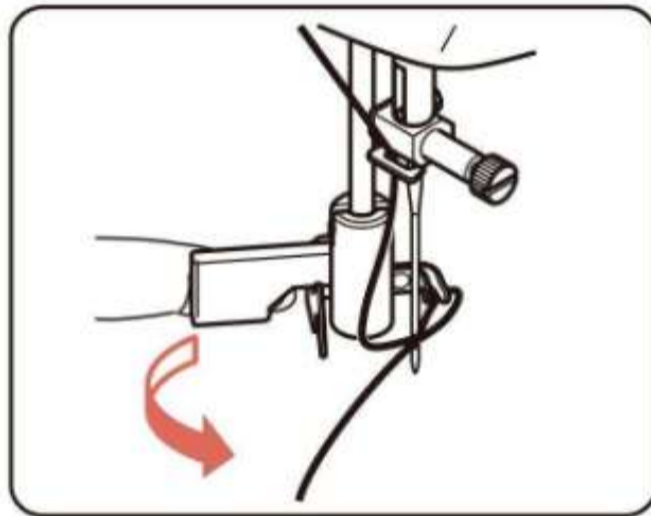
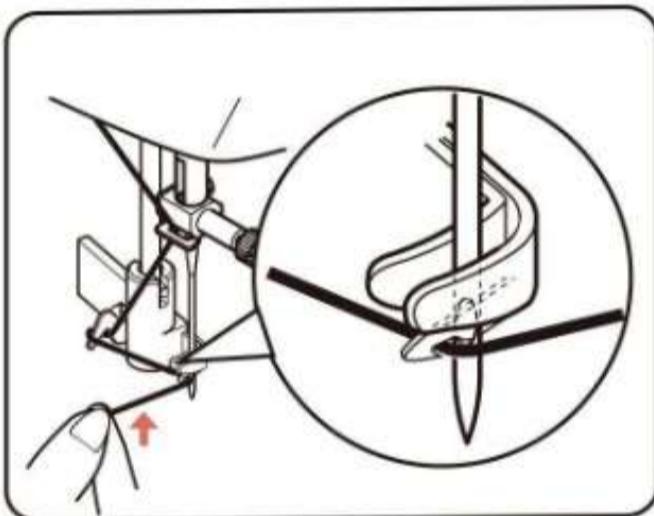
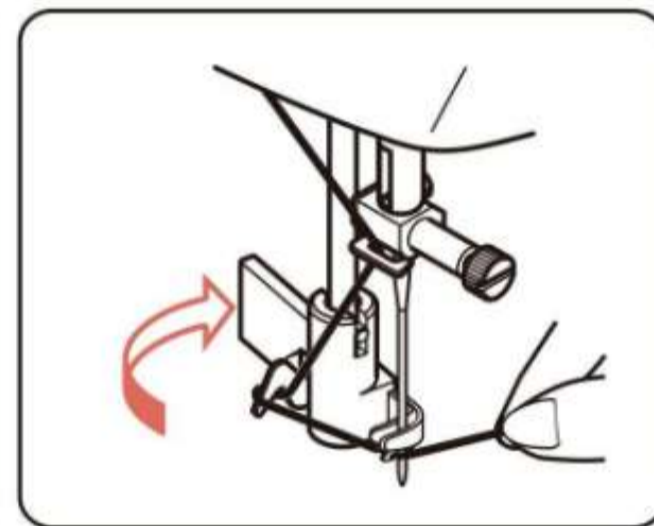
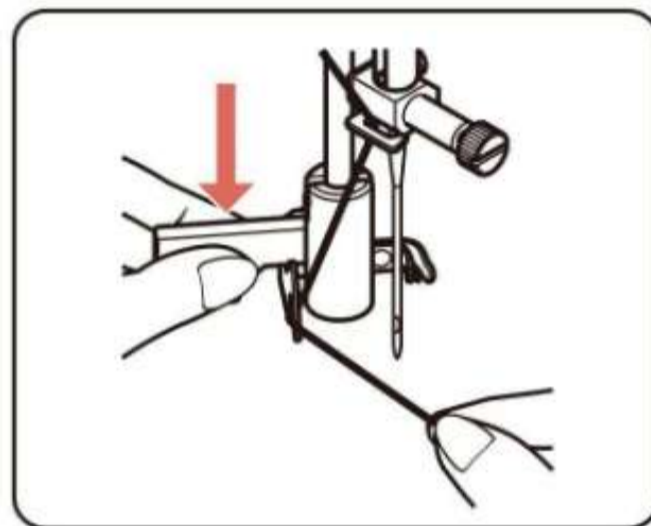
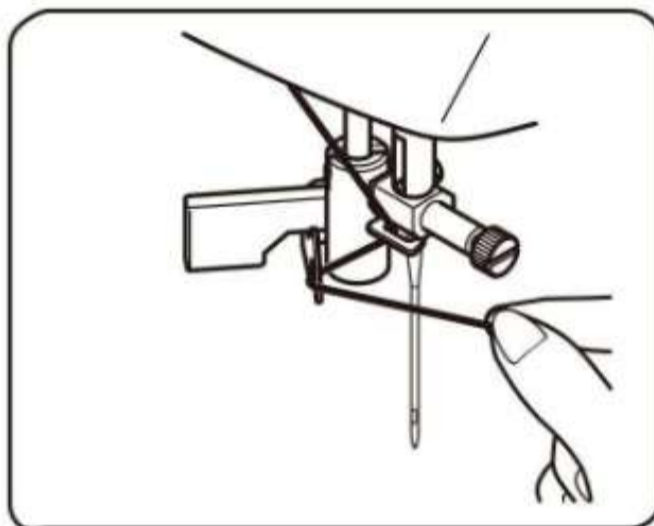

Nota: l'infila-ago automatico non può essere utilizzato per il doppio ago. Quando si utilizza la cucitura automatica, l'ago dovrebbe essere in posizione alta.

Raccogliere il filo della bobina

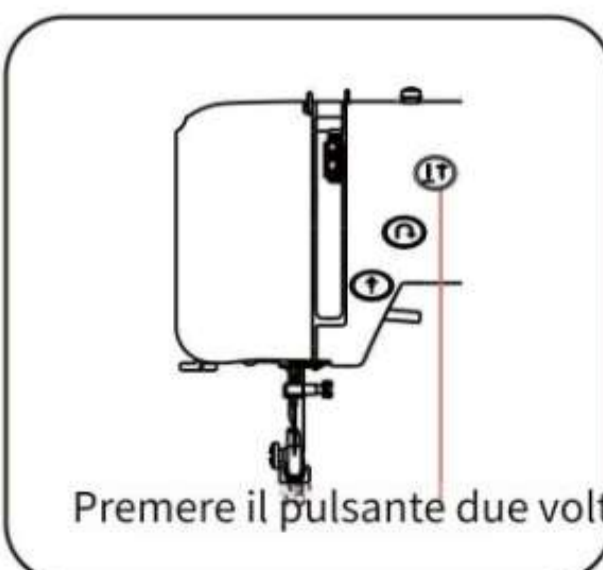
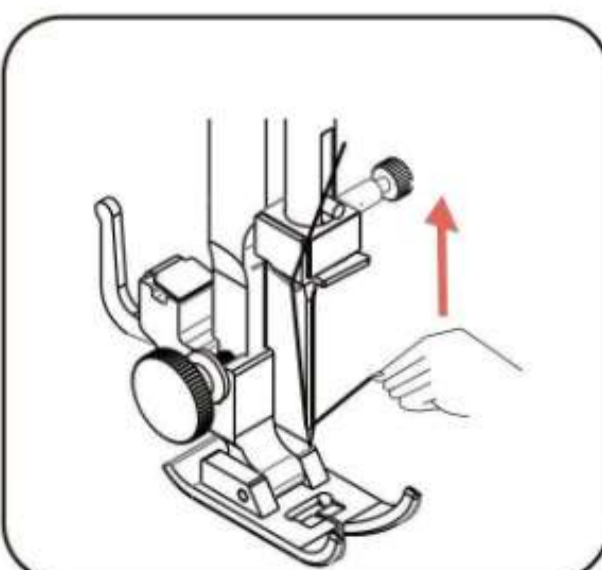
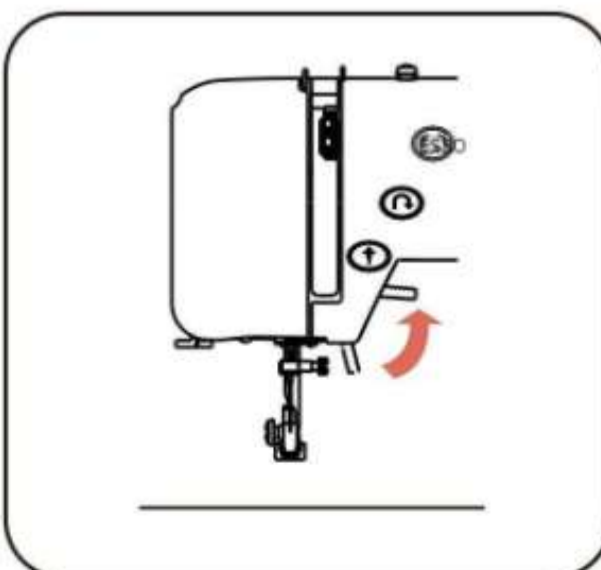

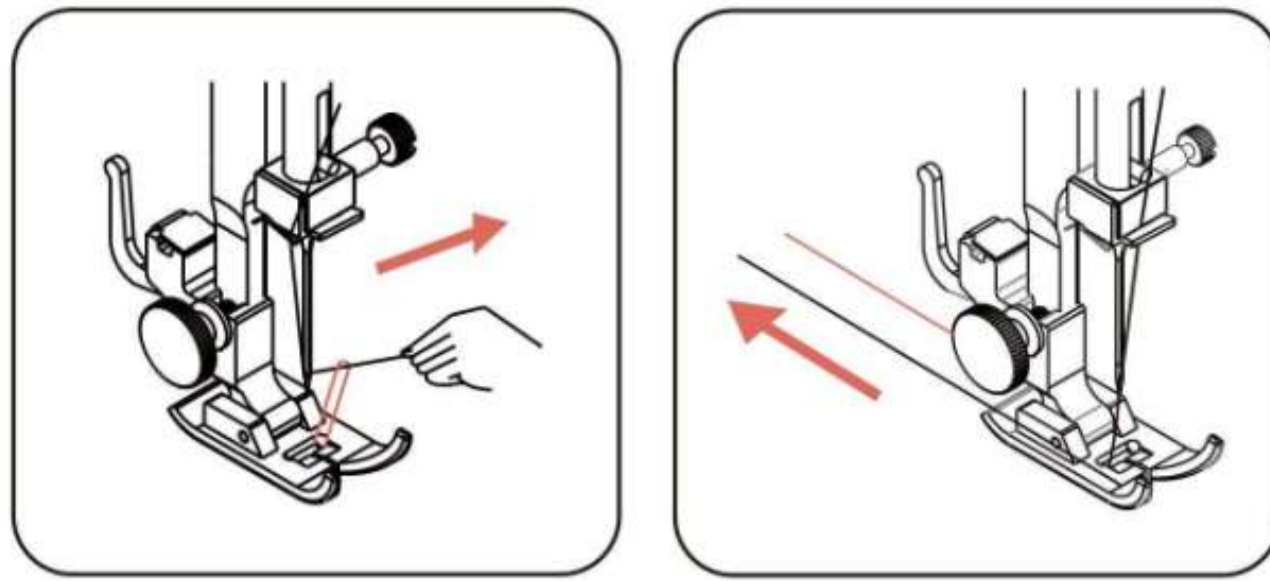

Nota: tirare entrambi i fili superiore e della bobina verso la parte posteriore macchina sotto il piedino, lasciando circa 15 cm (5,9 pollici) liberi

Test di cucito

Aggiungi un foglio di carta separatrice sotto il tessuto prima di iniziare a cucire. E usa lo stesso tipo (o 'peso') di filo nelle bobine superiore e inferiore, poiché questo ti aiuterà a ottenere una tensione più uniforme durante la cucitura. Puoi premere o / per scegliere il tuo punto preferito.

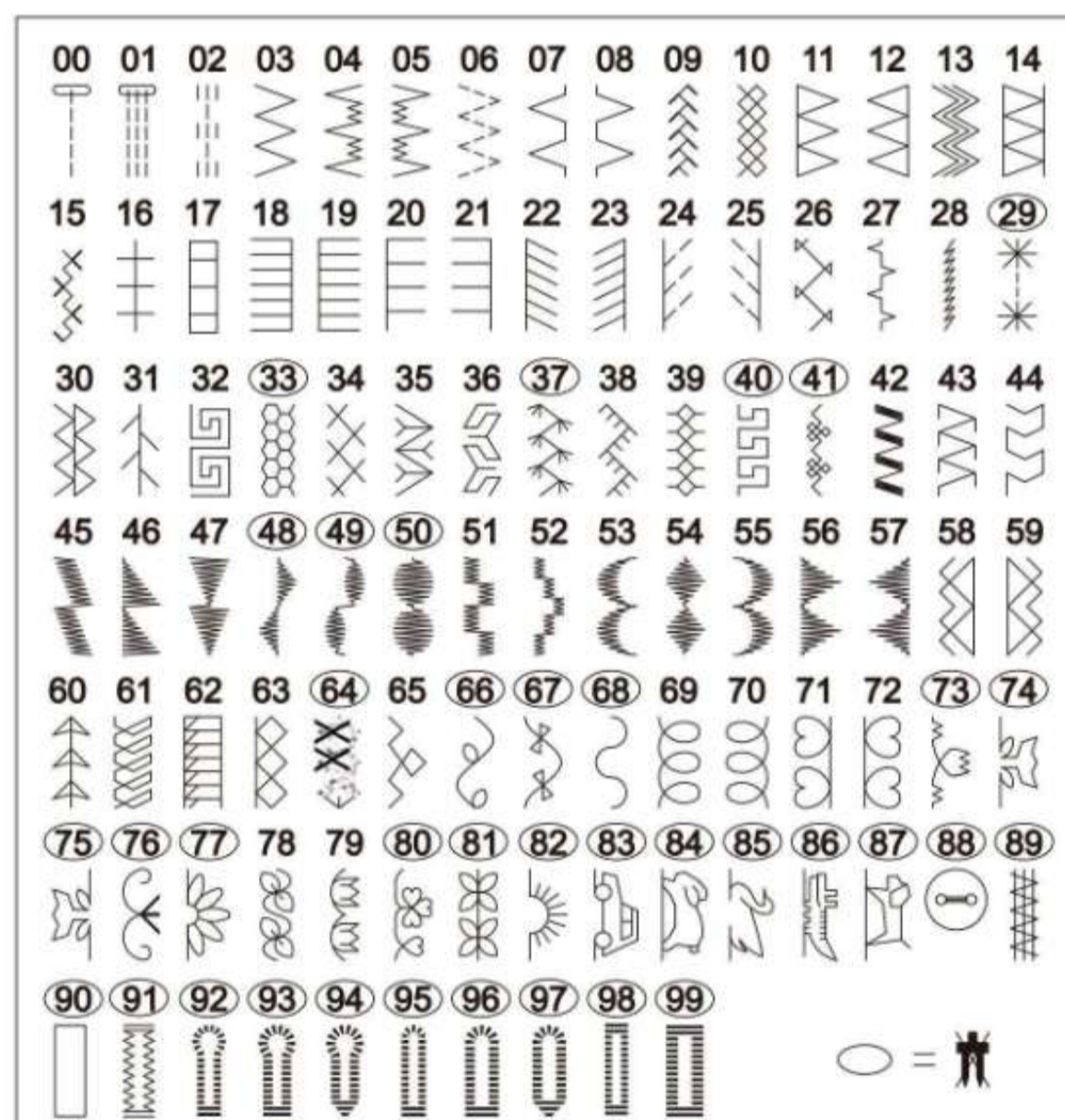

Ad esempio: se vuoi selezionare il punto 03, devi premere il tre volte. Quindi puoi ottenere
Se vuoi selezionare 70 punti, devi premere a lungo il sette sette volte. Quindi puoi ottenere



Nota: I numeri da 91 a 99 sono punti asola. Il numero 90 no

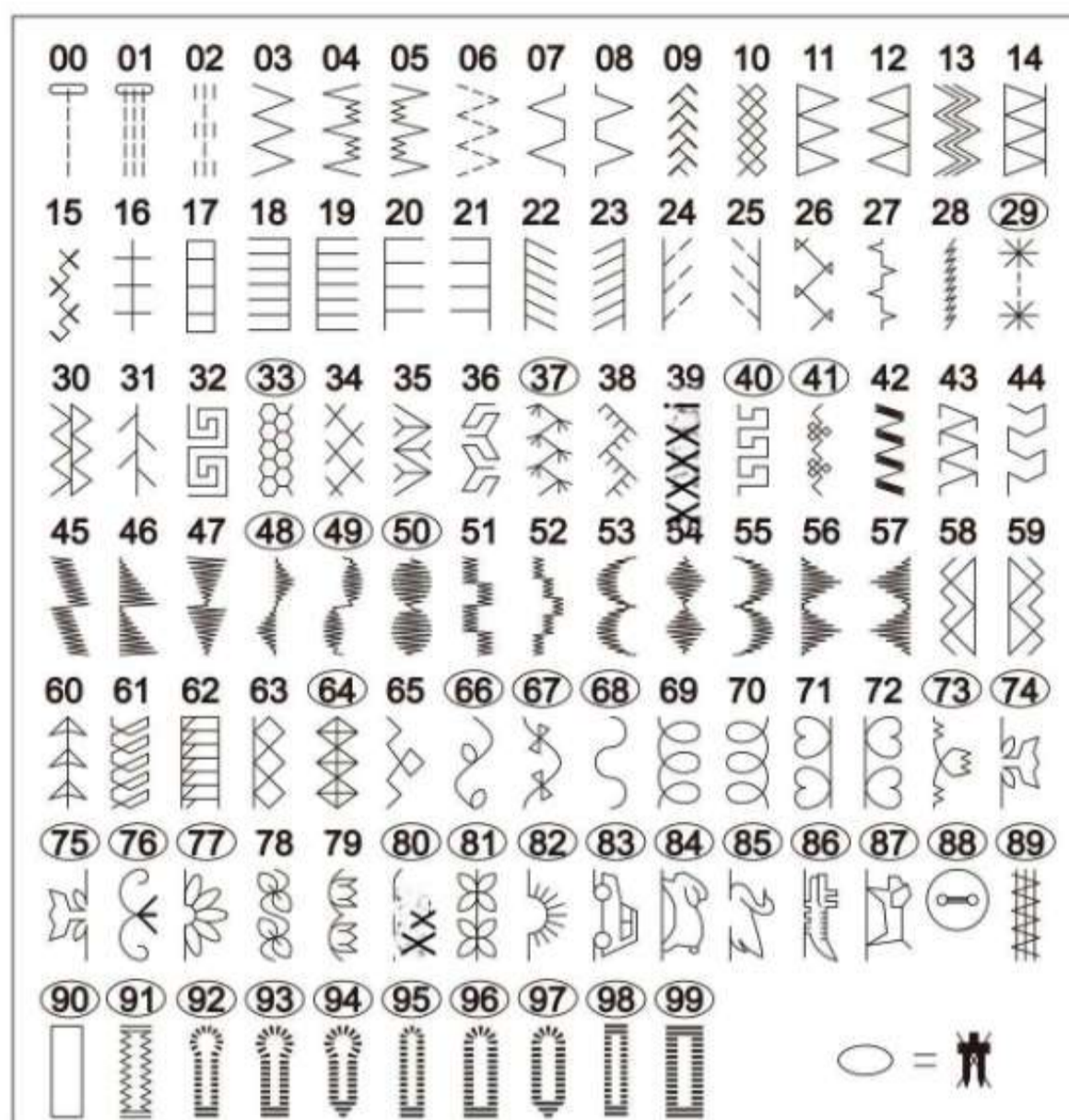

Inoltre puoi scegliere i tuoi punti preferiti

Ad esempio: se si desidera selezionare il punto 03, è necessario premere tre volte.

Poi puoi ottenere 

Se vuoi selezionare il punto 20, devi premere venti volte.

Poi puoi ottenere 

Se si sceglie la larghezza del punto 33, la macchina non funziona e i punti circolari non possono essere utilizzati per l'ago doppio.

Nota: In modalità ago doppio, i punti possono saltare solo uno alla volta. L'ago doppio non può essere utilizzato con il segno O sul punto. Ad esempio: 40,41

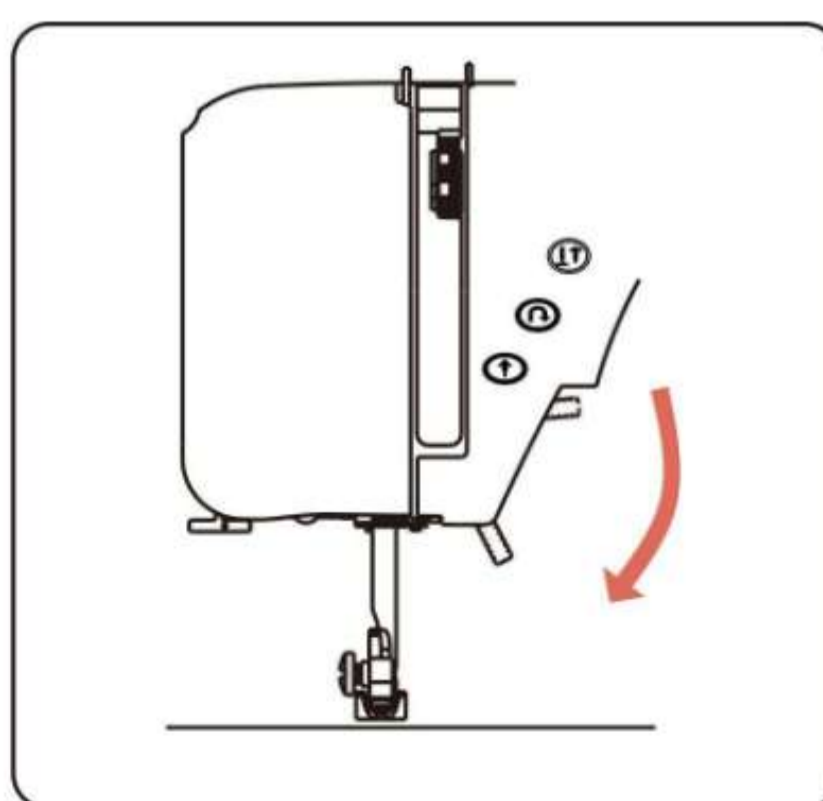
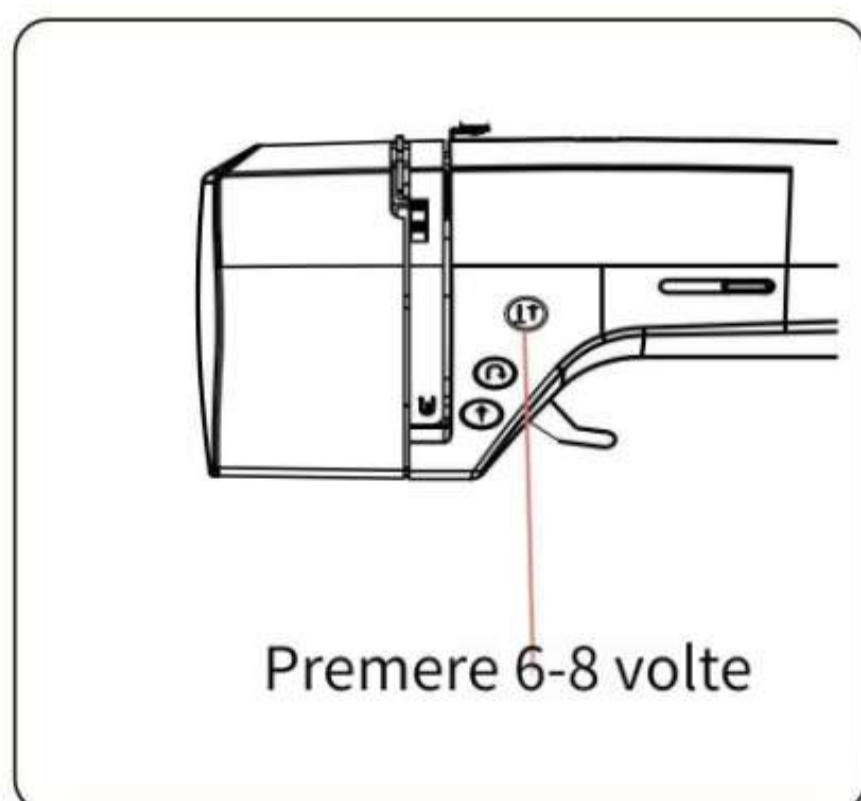

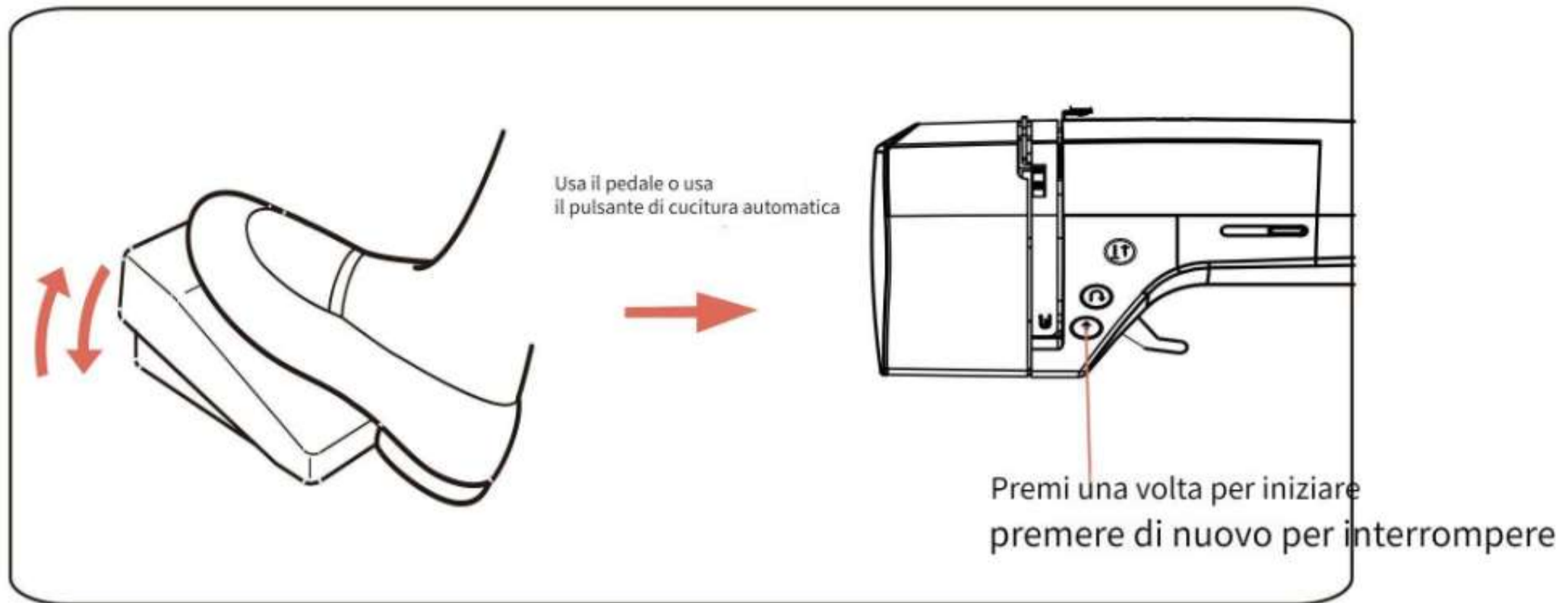

Nota: La cucitura automatica non può essere utilizzata quando il pedale è inserito nella macchina.

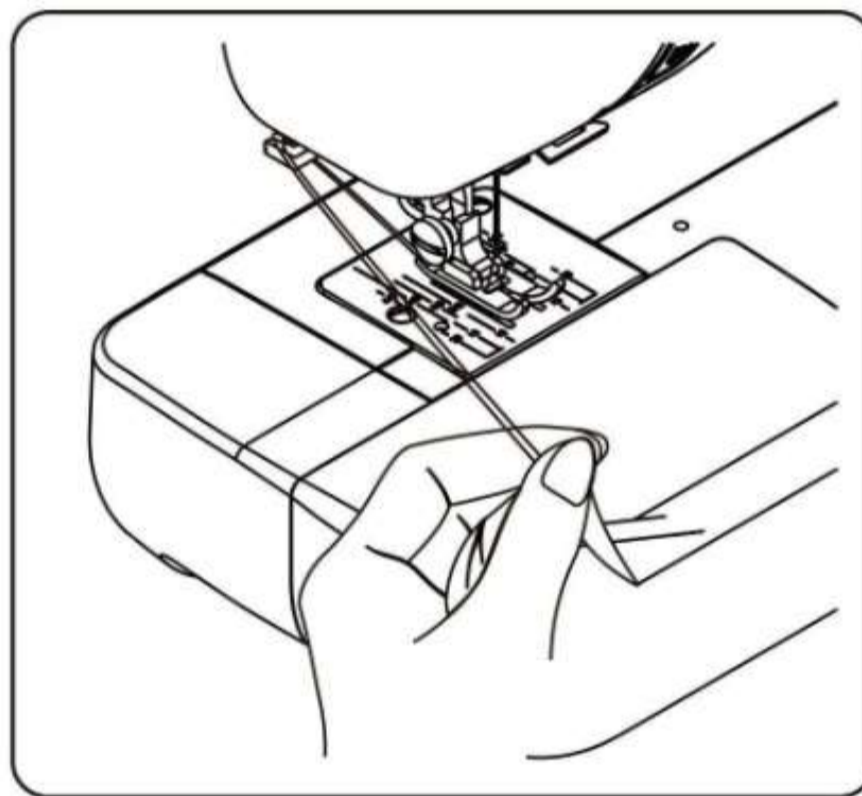
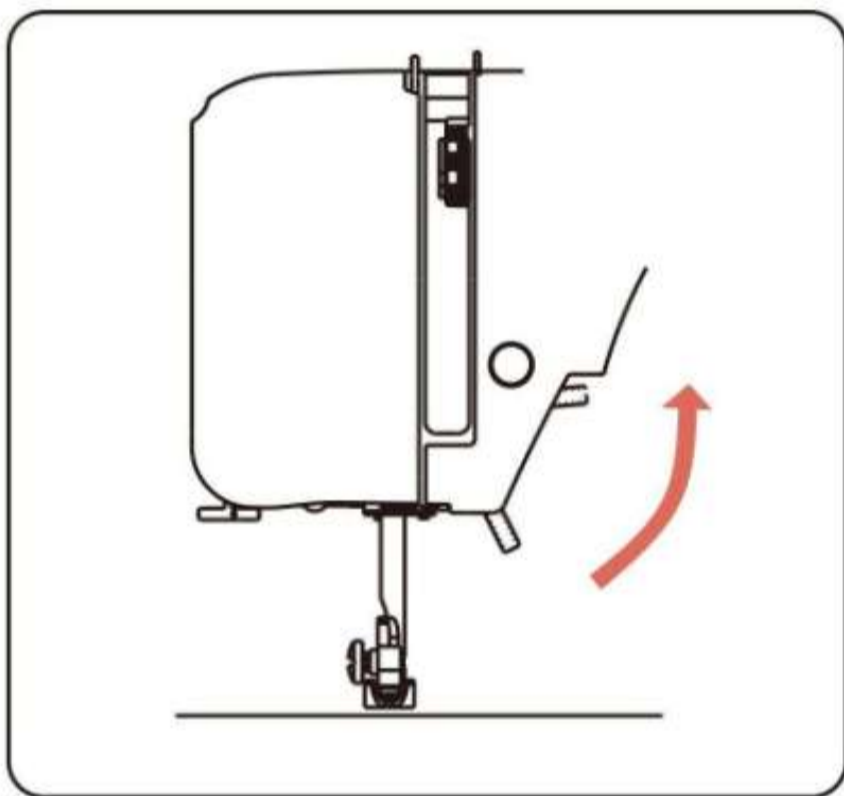

Nota: Ruota la manopola verso di te in modo che l'ago sia nella posizione più alta, così potrai estrarre il tessuto.
Dopo aver cucito, tirare indietro il tessuto e il filo di circa 15 cm (6 pollici)

Suggerimenti

1. La cucitura inversa può essere utilizzata solo per punti dritti.
2. Ti preghiamo di non tirare o trascinare il tessuto mentre cucini, poiché il trasportatore potrebbe alimentare automaticamente il tessuto
3. Pulire la macchina di tanto in tanto. Si consiglia di pulire una macchina dopo almeno ogni 10 ore di utilizzo
4. Inizia con l'ago inserito nel tessuto.
5. Il pedale e il pulsante a stella non possono essere utilizzati contemporaneamente

Risoluzione dei problemi

1. La macchina non funziona

Albero avvolgitore bobina a destra.

Tieni la leva della bobina a sinistra mentre cuci e sposta la leva dell'avvolgimento a destra quando avvolgi la bobina.

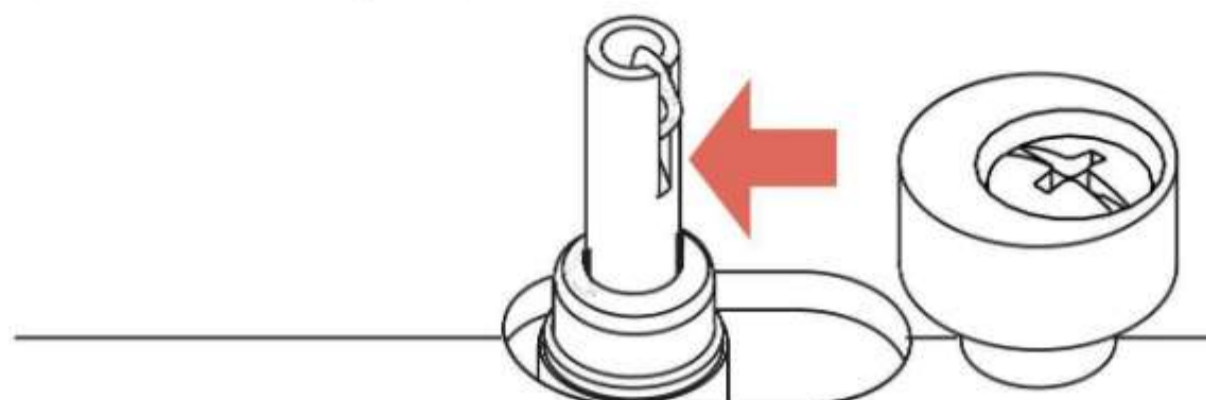

2) La leva dell'asolatore non è abbassata o alzata.

Abbassare la leva dell'asolatore quando si cuciono gli occhielli.

Sollevarla la leva dell'asolatore quando si cuciono motivi a punto.

Filo da cucito avvolto attorno ai perni della bobina

Se il filo è attorcigliato sui perni della bobina, non può essere alimentato; è necessario pulire i fili da cucire per garantire un'alimentazione fluida.

4) La cintura si è slacciata.

Se l'alimentazione, i pedali e le barre di avvolgimento sono tutti a posto, il malfunzionamento della macchina potrebbe dipendere da questo. Ti preghiamo di contattare il venditore per assistenza.

2. Filo rotto o bloccato

(1) Filo dell'ago rotto o bloccato. Infilatura errata.

Durante l'infilatura, passare il tirafilo e infilare dal davanti verso il dietro.

Per ulteriori dettagli, si prega di consultare la pagina 7 del manuale.

La tensione del filo 2Needle è troppo alta

Se il filo della bobina appare sulla parte anteriore del tessuto o se il tessuto è stropicciato, è necessario abbassare il selettore della tensione per garantire una tensione più morbida. (Per ulteriori dettagli, si prega di fare riferimento a pagina 8 del manuale.)

L'ago è piegato o smussato.

Controlla se gli aghi sono piegati o smussati e sostituiscili tempestivamente. Per ulteriori dettagli, consulta la pagina 9 del manuale.

I fili non vengono tirati sul retro dopo aver terminato la cucitura.

Ogni volta prima di cucire e dopo aver cucito, il filo superiore e la bobina

Il filo deve essere allungato di circa 15 centimetri e posizionato sotto il piedino, tirandolo verso la parte posteriore della macchina. (Per ulteriori dettagli, si prega di fare riferimento a pagina 8 del manuale.)

(2) Il filo dell'ago è rotto o intasato. La bobina non è installata correttamente.

Quando tiri il filo, la bobina dovrebbe girare in senso orario. E lascia circa 10 cm di filo che pende dal porta bobina. (Per ulteriori dettagli, si prega di fare riferimento a pagina 6 del manuale.)

Intreccio a 2 fili nella spola

Rimuovi il porta bobina e verifica se il filo è bloccato sotto il porta bobina o la piastra dell'ago. Dopo un certo periodo di utilizzo, è importante pulirli. (Per ulteriori dettagli, consulta le pagine 26-27 del manuale.)

La bobina è danneggiata e non gira bene.

La bobina urta il suo alloggiamento mentre ruota, creando delle sbavature che possono far rompere il filo della bobina. È necessario sostituire la bobina. (Per i dettagli, consultare pagina 6 del manuale.)

CONTATTACI



E-mail
PoolinService@richword.com



Whatsapp
+86 189 0063 0275
+86 189 0063 3167



Facebook
Gruppo Utenti Poolin

Tu i  ubo

Youtube
Macchina da cucire Poolin

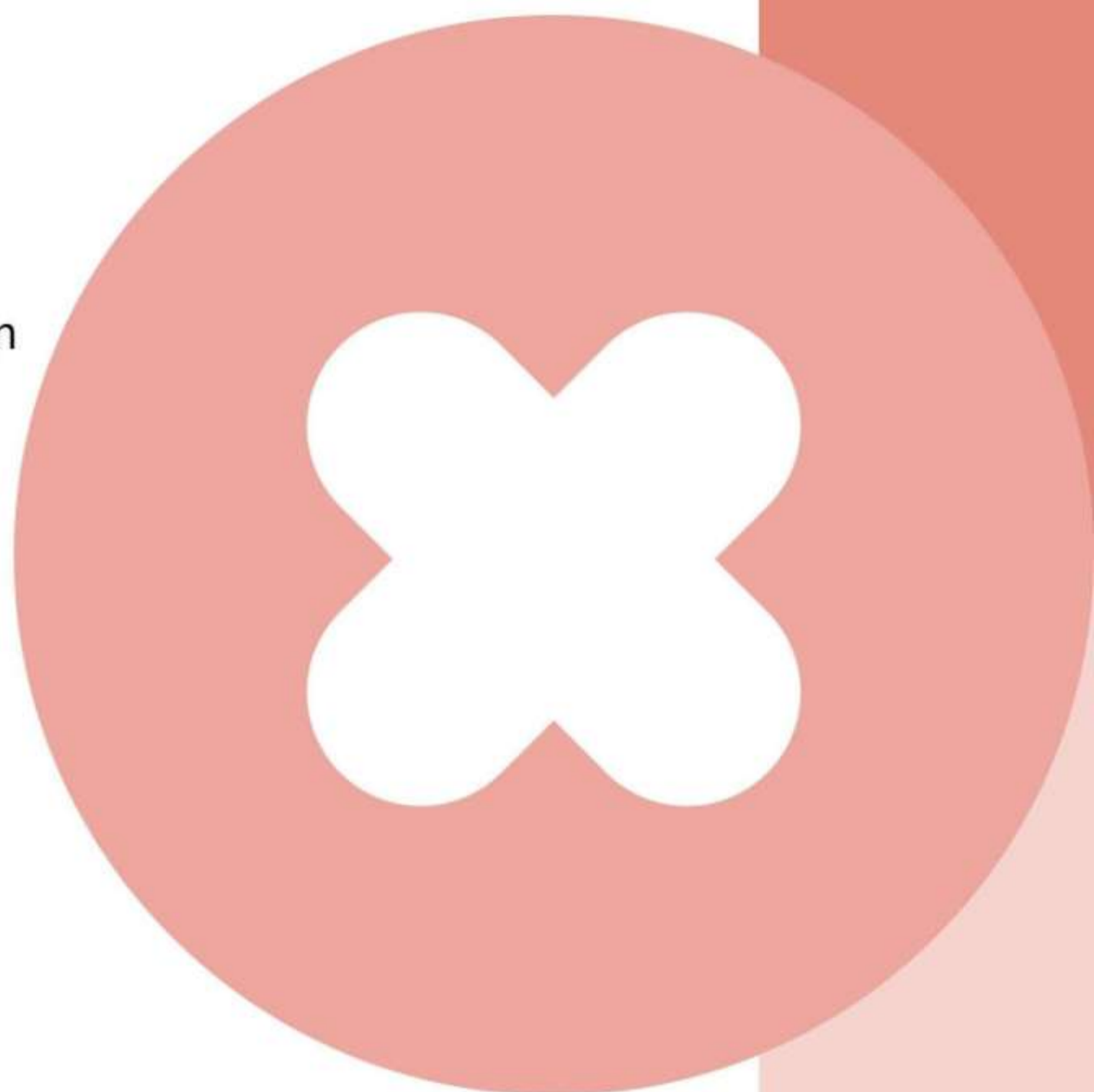

SNELGIDS

EOC2720 Naaimachine



Controleer de accessoires

standaard accessoires

D Bobbins*3(Klasse 15)

(Dubbele naald*1

Voetpedaal*1

⑦ Ripper/borstel*1

⑨ Persvoeten*7

(universal presser foot / rolled hem foot / buttonhole presser foot / button presser foot
ritsvoetje / geleide voet / blinde steek voet

(Behoeften*3

4 AC-adapters*1

⑥ Schroevendraaier*1

⑧ Multifunctionele schroevendraaier*1

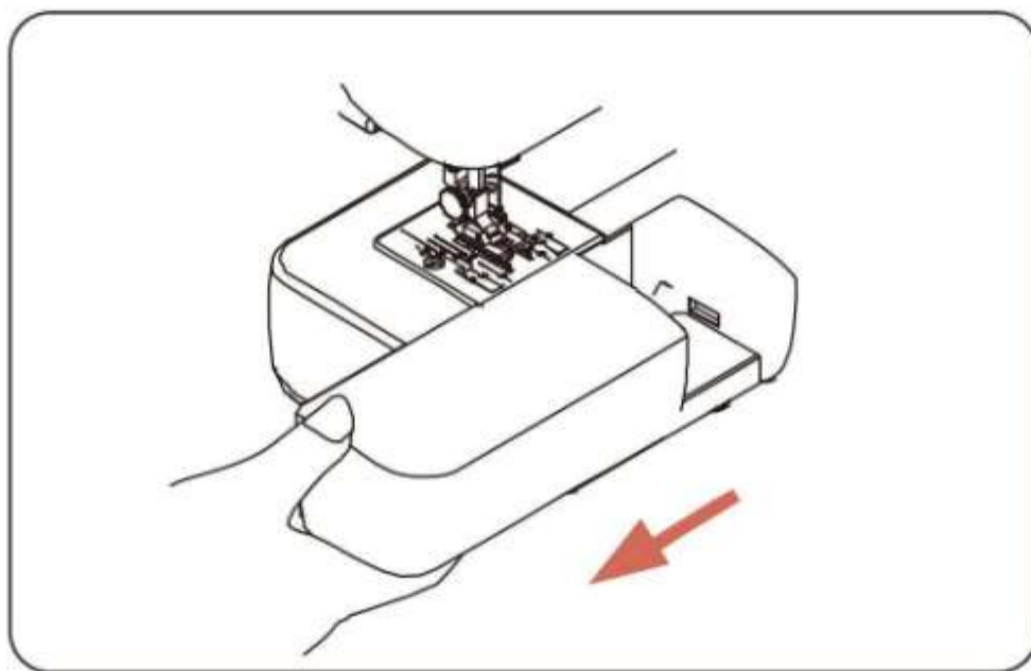

De machine inrijgen

Enkele naald

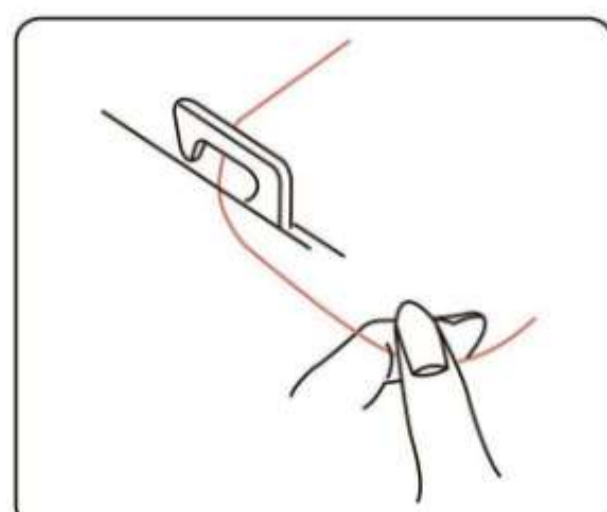
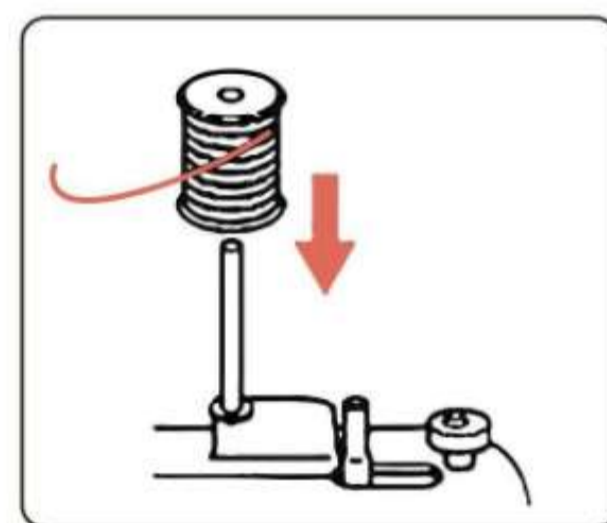
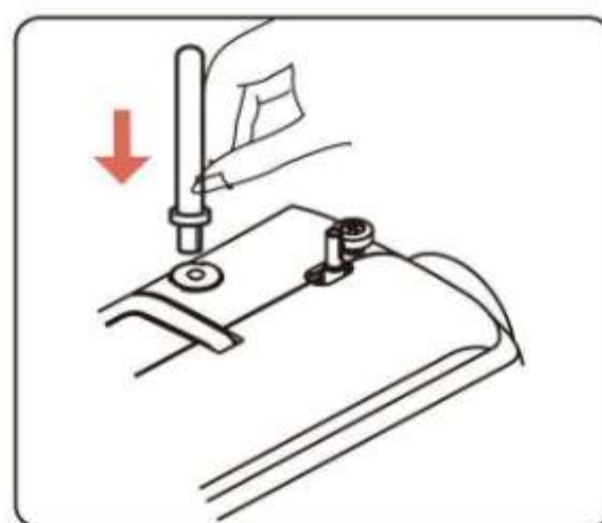
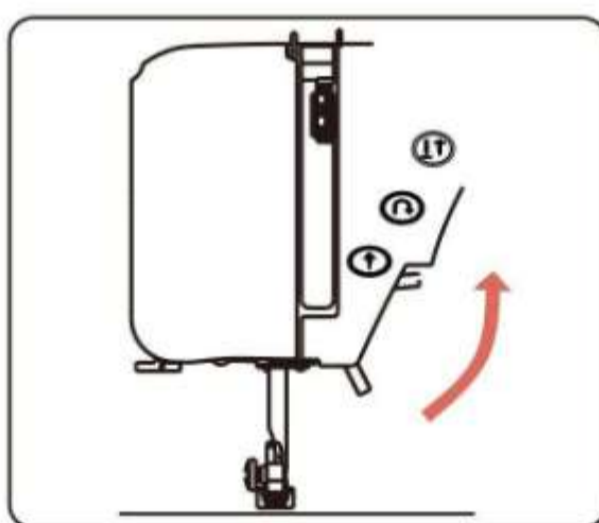

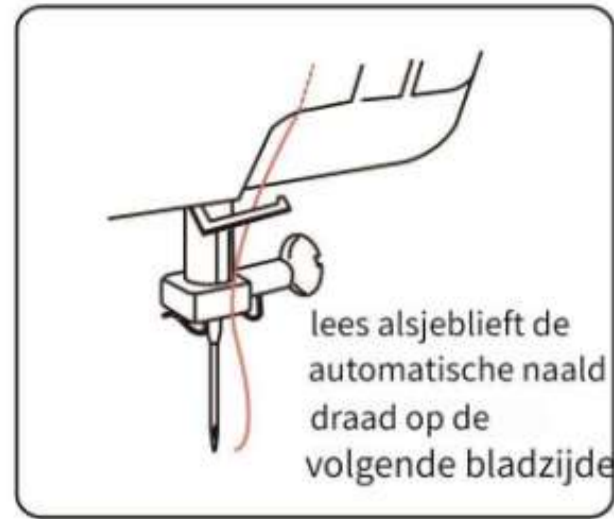
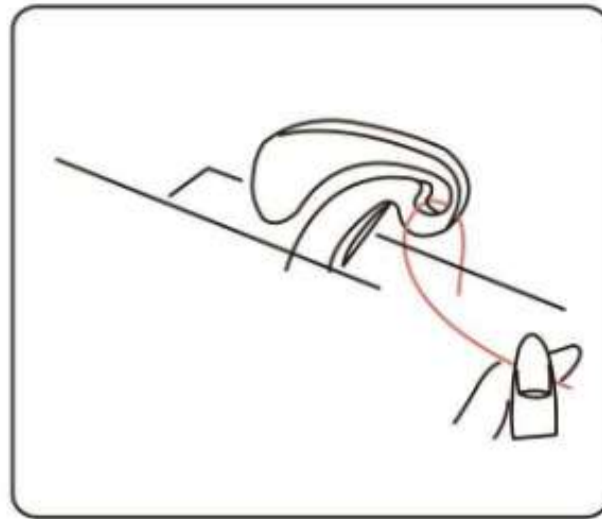
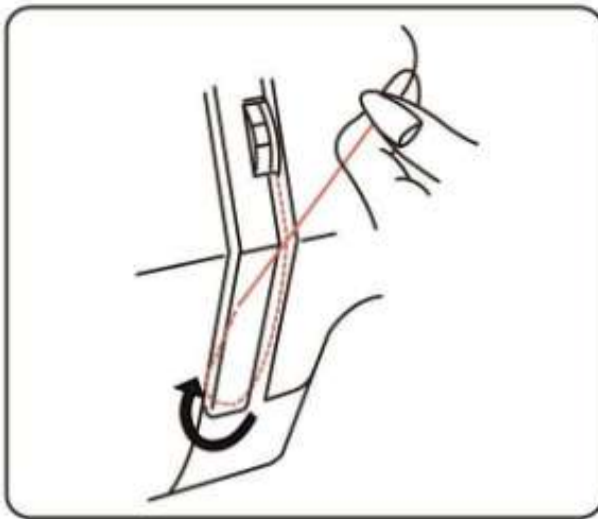

Opmerking: Knip het uiteinde van de draad met scherpe scharen voor gemakkelijker inrijgen van de naald. Steek de naald van voren naar achteren.

Gebruik van een automatische naaldinrijger

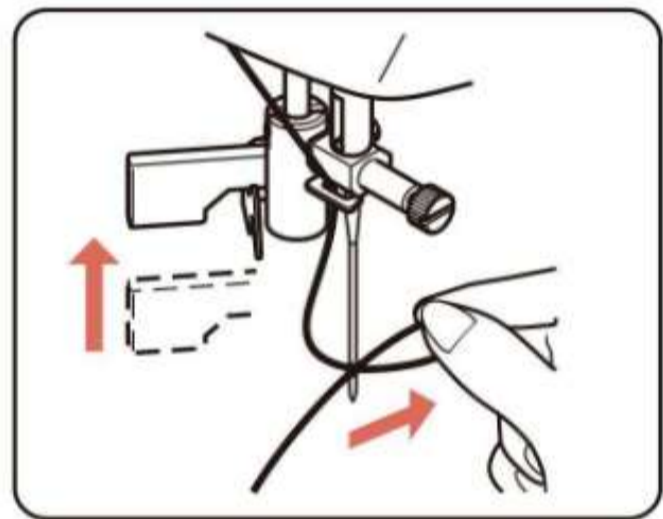
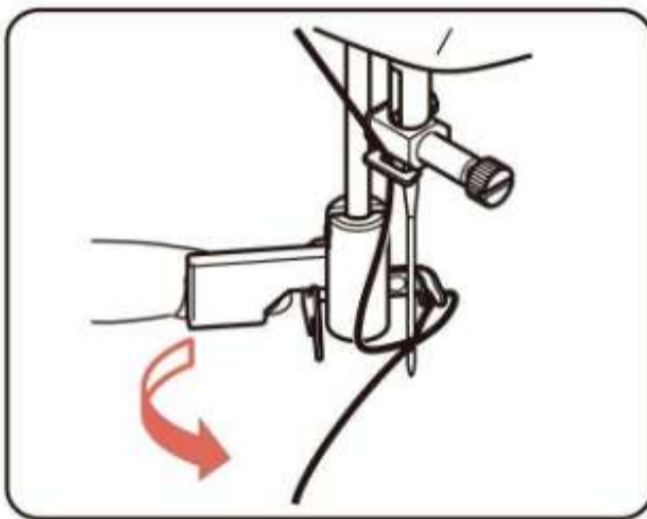
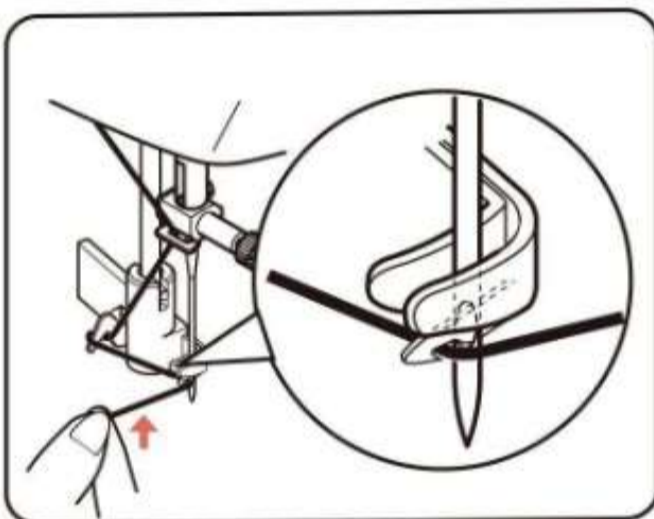
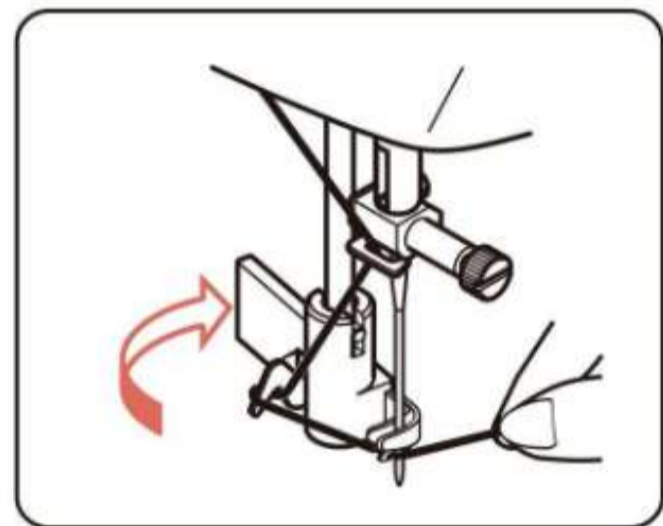
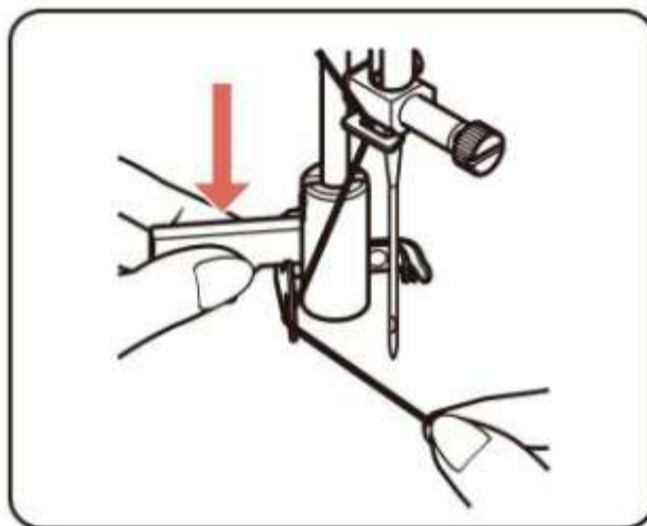
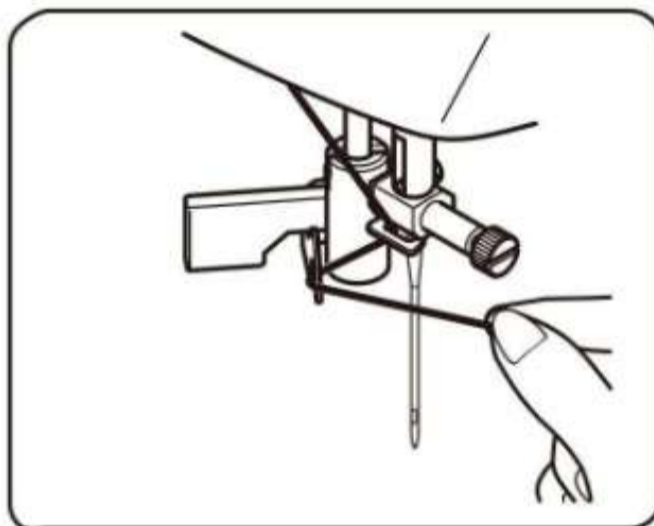

Opmerking: De automatische naaldinrijger kan niet worden gebruikt voor dubbele naalden. Bij het gebruik van automatische draadvoering moet de naald zich op een hoge positie bevinden.

Het oppakken van de spoeldraad

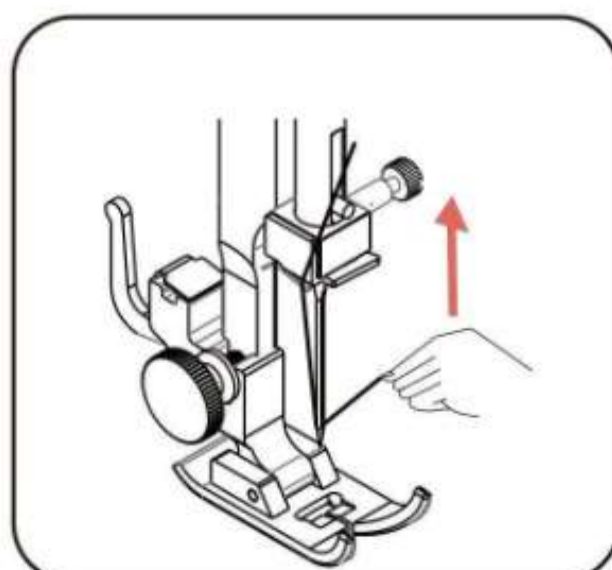
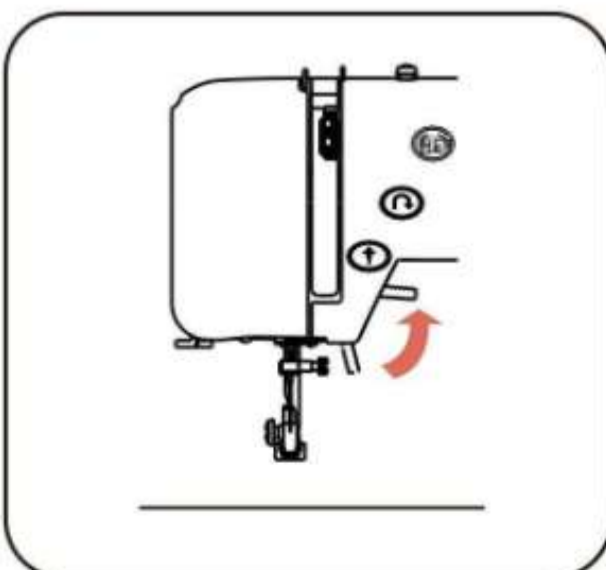

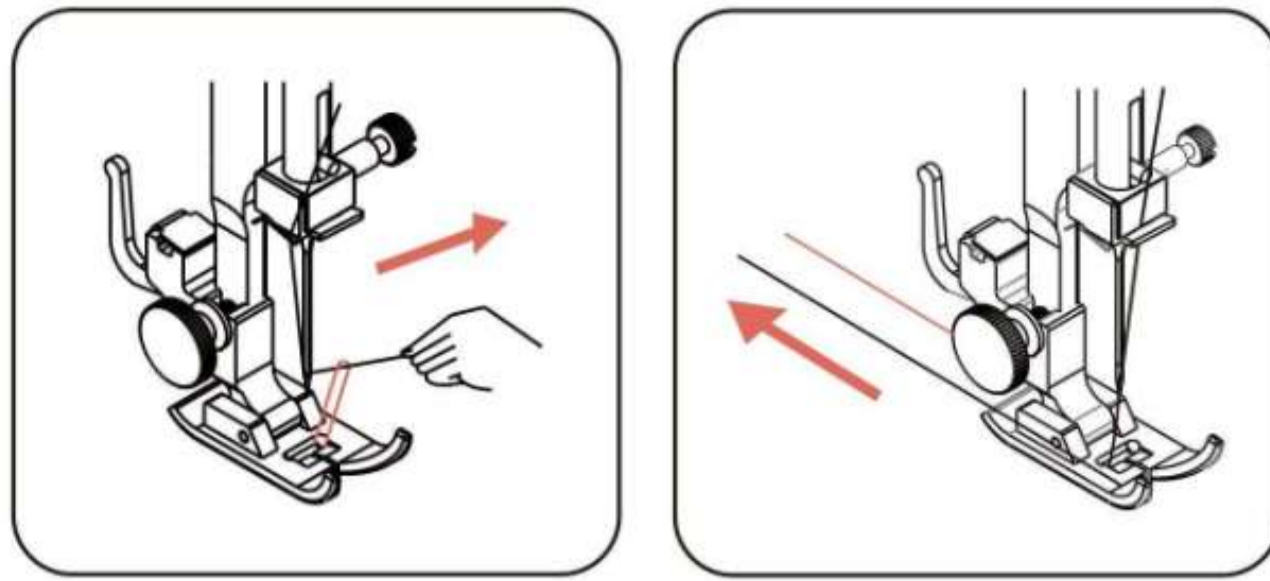

Opmerking: Trek zowel de boven- als de spoeldraad naar achteren.
De machine onder de persvoet plaatsen, met ongeveer 15 cm (5.9 inches) vrijgelaten.

Naai test

Plaats een afscheurbare papieren onderlaag onder de stof voordat je begint met naaien.
En gebruik hetzelfde type (of 'gewicht') garen in de boven- en onderklossen, want dit zal u helpen om een gelijkmatigere spanning in uw steek te krijgen.

U kunt of / indrukken om uw favoriete steek te kiezen.

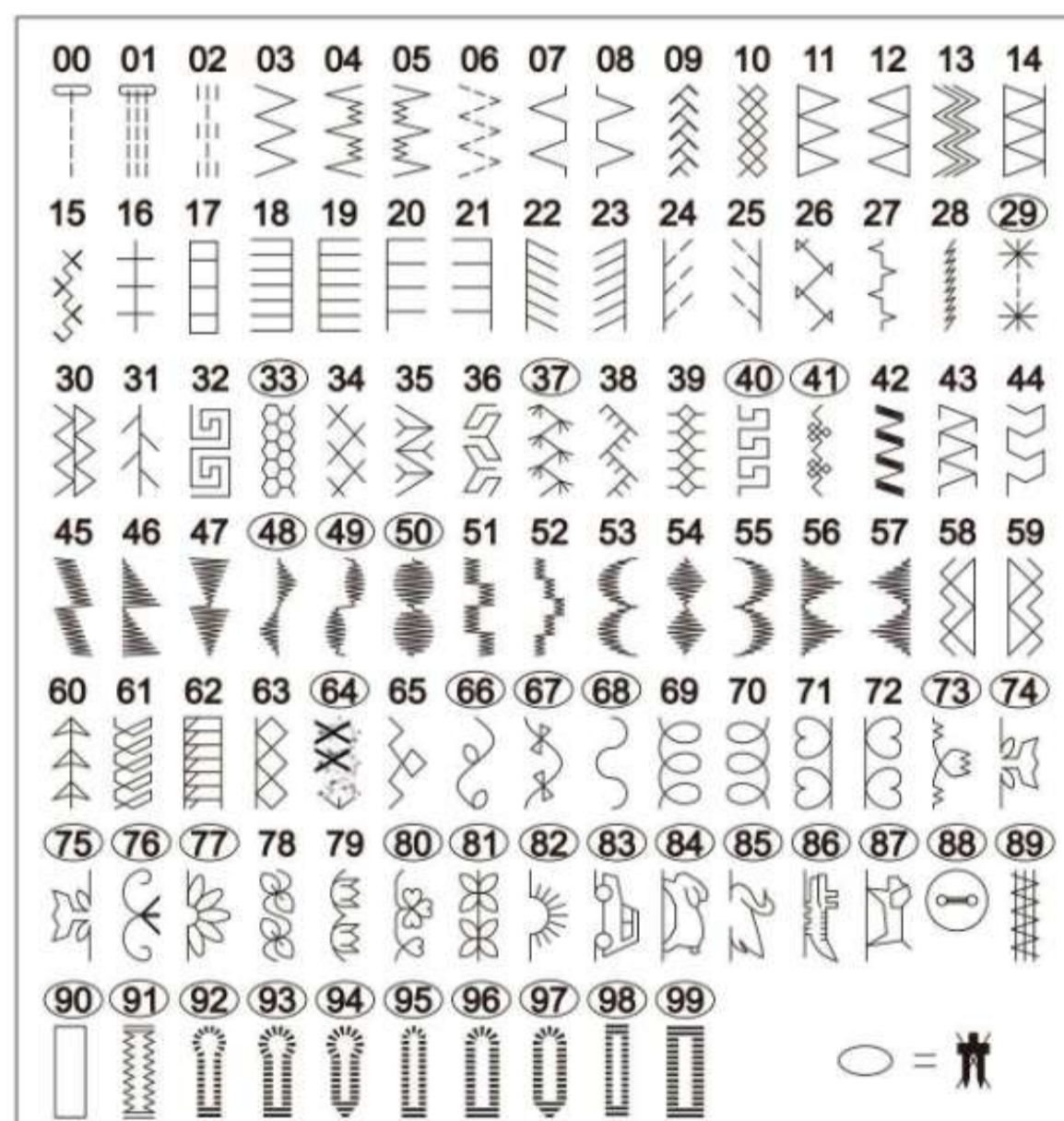

Als u de 03-steek wilt selecteren, moet u drie keer op de knop drukken. Dan kunt u krijgen



Als u 70 steken wilt selecteren, moet u zeven keer lang drukken. Dan kunt u krijgen



Opmerking: De nummers 91 tot 99 zijn knoopsgatsteken. Nummer 90 is dat niet.

druk de **A** een brief kiezen.

00	01	02	03	04	05	06	07	08	09	10	11	12	13	14	15	16	17	18	19	20	nul één twee drie vier vijf zes zeven acht negen A B C D E F G H I J K									
21	22	23	24	25	26	27	28	29	30	31	32	33	34	35	36	37	38	39	40	41	L M N O P Q R S T U V W X Y Z a b c d e f									
42	43	44	45	46	47	48	49	50	51	52	53	54	55	56	57	58	59	60	61	62	g h i j k l m n o p q r s t u v W X y z @									
63	64	65	66	67	68	69	70	71	72	73	74	75	76	77	78	79	80	81	82	83	! ? & □ ' " , . - 1 : ; A A A E a a a e e									
<small>Zesenzestig achteenzestig Zes Zes negenenzestig negenenzestig t zes C zes Z zes l zes nul zes achteenzestig achtenachtig Z acht negenachtig negenachtig t acht</small>																														
e e coec I N n O O o o 0 U u u																														

Als u de 08-steek wilt selecteren, moet u drie keer  op de knop drukken. Dan kunt u 8 krijgen.

Als u de 10e steek wilt selecteren, moet u  lang op de drukken. Dan kunt u A krijgen.

Twee-naald

Opmerking: Als je een enkele naald test, sla deze stap dan over.

Druk op de #knop, de "tweelingnaald indicator LED" zal oplichten.
Druk deze knop opnieuw in, de LED-indicator voor de "twin needle mode" zal uitgaan.

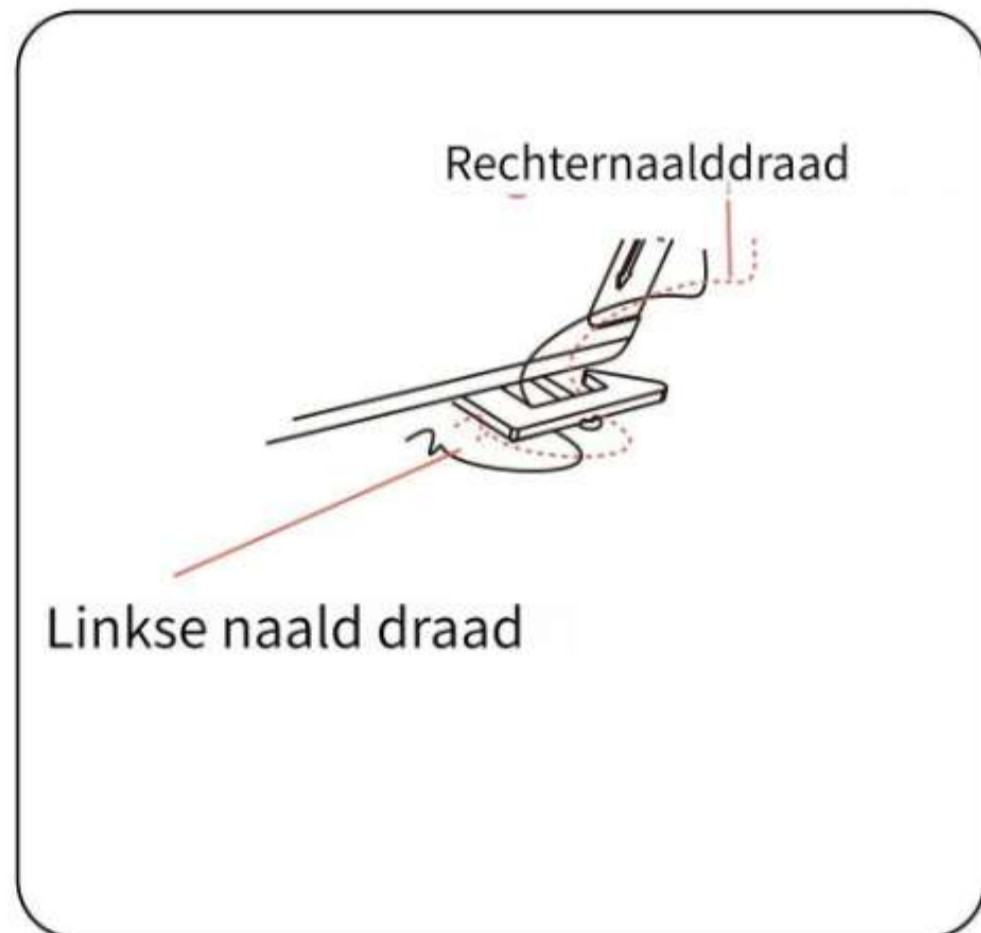
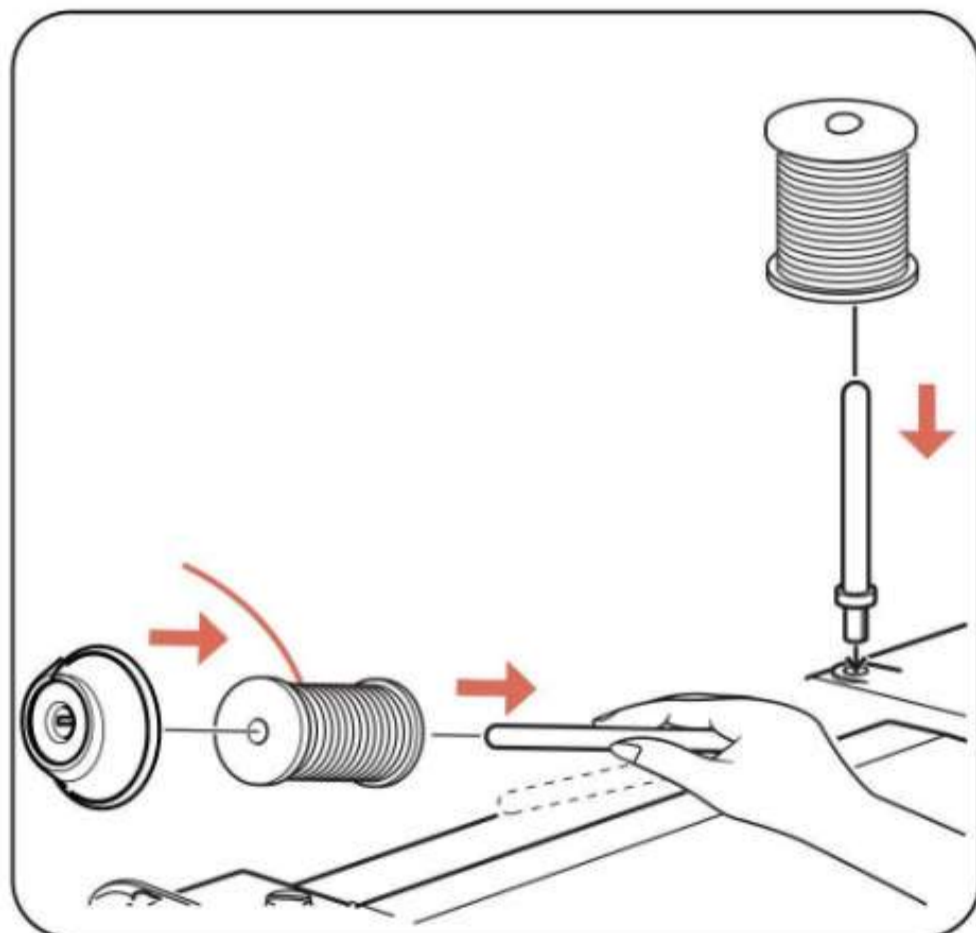

Opmerking: Als de staande draad tegen de klok in draait, zal het soepeler zijn.

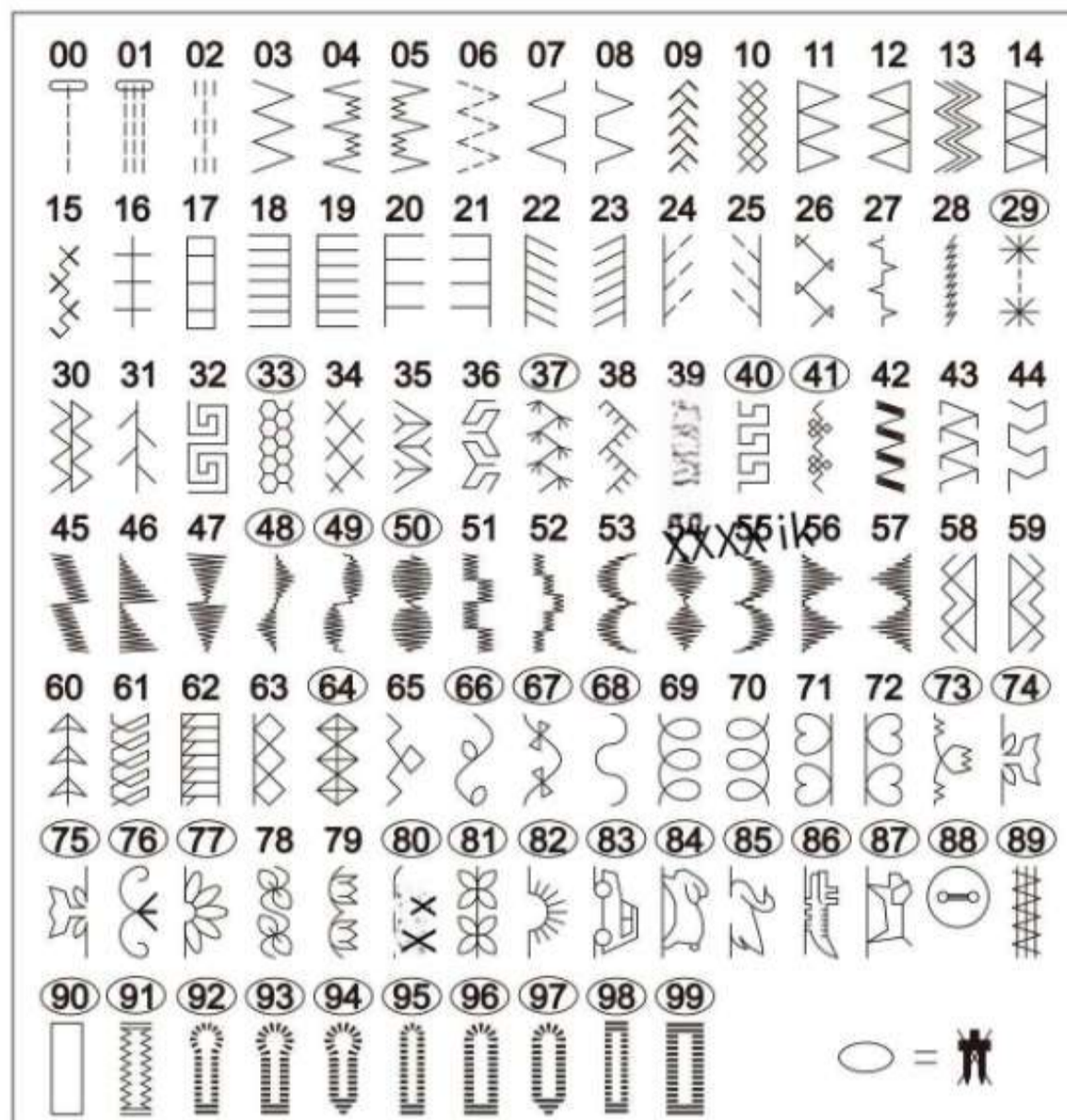

Je kunt ook je favoriete steken kiezen.

Als u de 03-steek wilt selecteren, moet u drie keer op de knop drukken.
Dan kun je krijgen 

Als u de 20e steek wilt selecteren, moet u twintig keer op de knop drukken.
Dan kun je krijgen 

Als je de 33-steek kiest, werkt de machine niet en kunnen de omcirkelde steken niet worden gebruikt voor dubbele naalden.

Opmerking: In de dubbele naaldmodus kunnen de steken slechts één voor één springen. De dubbele naald kan niet worden gebruikt met het merk O op de steek. Bijvoorbeeld: 40,41

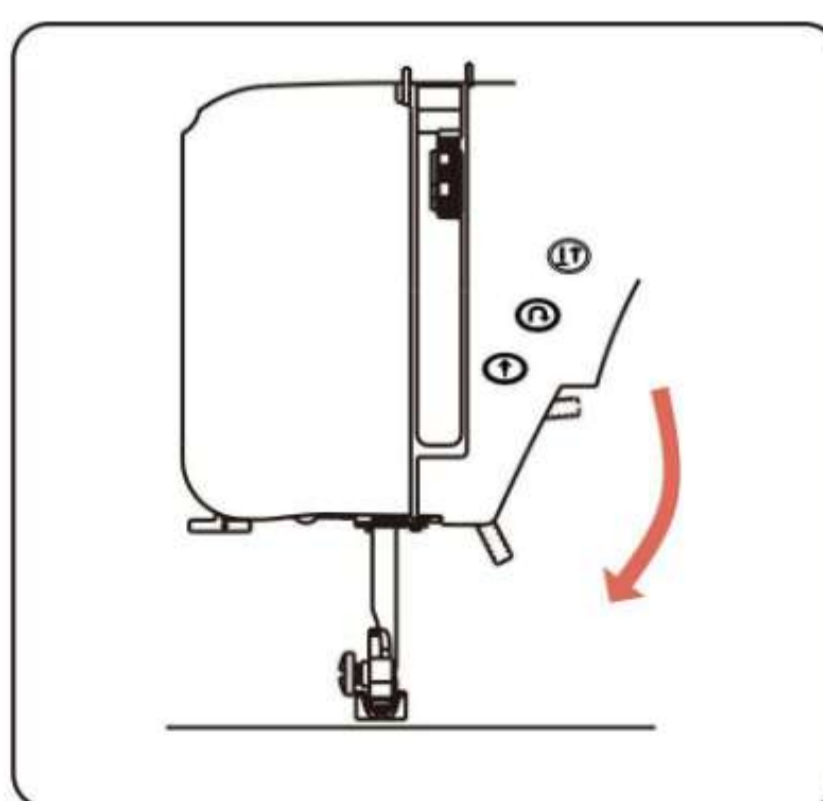
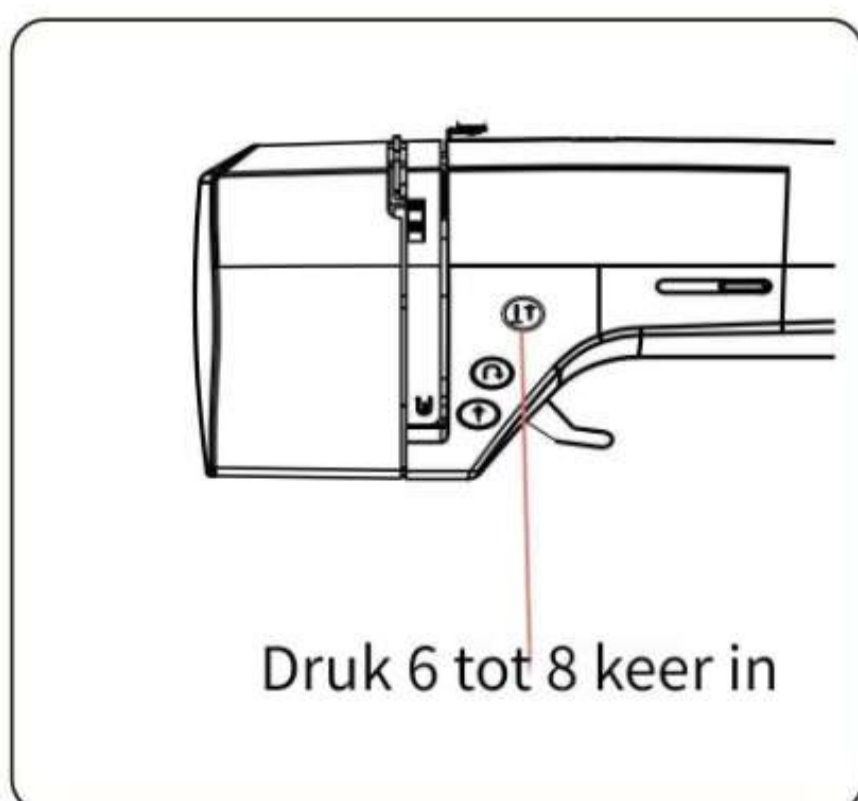



Opmerking: Automatisch naaien kan niet worden gebruikt wanneer het voetpedaal in de machine is gestoken.

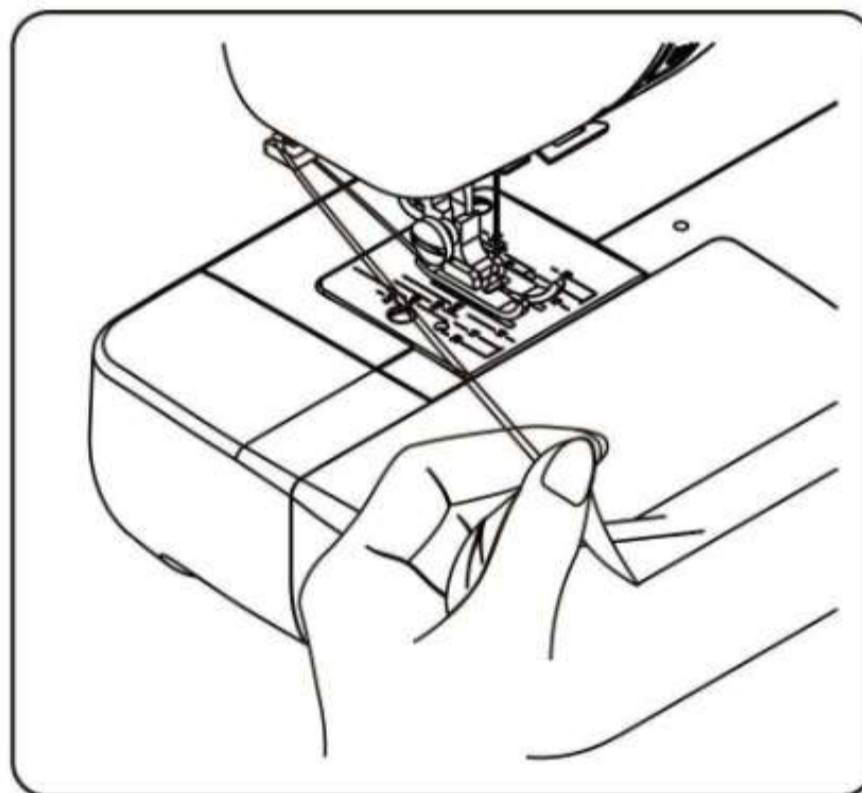
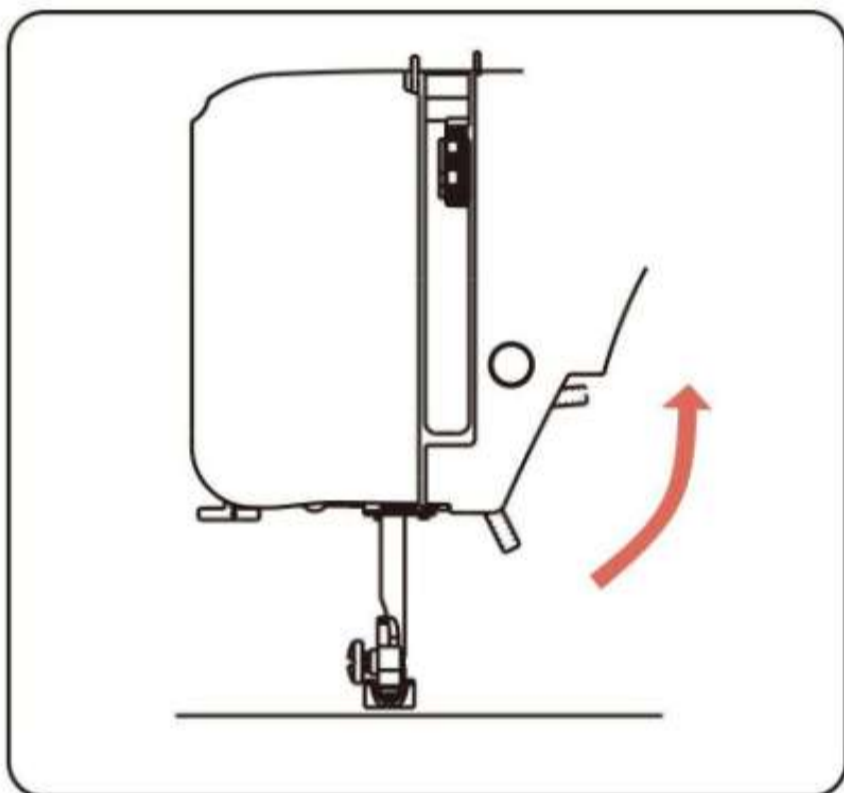

Opmerking: Draai het handwiel naar je toe zodat de naald zich in de hoogste positie bevindt, zodat je de stof kunt verwijderen. Trek na het naaien de stof en draad ongeveer 15 cm terug.

Tips

Terugnaaien kan alleen worden gebruikt voor rechte steken.

Trek of duw de stof niet tijdens het naaien, want de transporteur zal...
de stof automatisch voeden.

Reinig je machine af en toe. We raden aan om een machine schoon te maken.
na minstens elke 10 uur gebruik

4. Begin met de naald in de stof naar beneden.

Voetpedaal en sterknop kunnen niet gelijktijdig worden gebruikt.

Probleemoplossen

1. Machine werkt niet

De spoelwinderas bevindt zich aan de rechterkant.

Houd de spoelhevel naar links tijdens het naaien en duw de spoelwinderhevel naar rechts wanneer je de spoel opwindt.

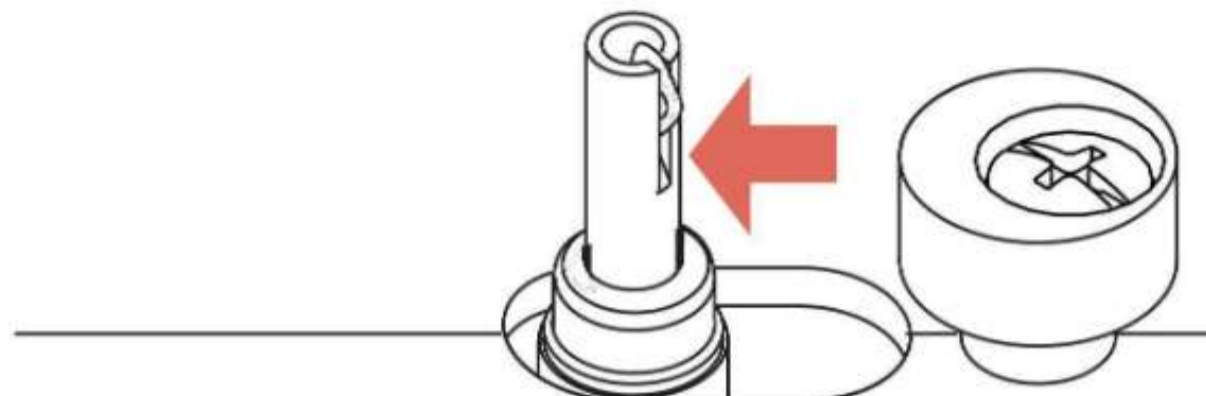

De knoopsgathevel is niet omlaag of omhoog gebracht.

Verlaag de knoopsgathevel tijdens het naaien van knoopsgaten.

Verhoog de knoopsgathevel tijdens het naaien van stikpatronen.

Naaigaren gewikkeld om spoelstiften

Als de draad verstrikt is op de spoelstiften, kan de draad niet worden aangevoerd; je moet de naai draden schoonmaken om ervoor te zorgen dat ze soepel worden aangevoerd.

De riem is van zijn plaats geschoven.

Als de voeding, voetpedalen en windingstangen allemaal in orde zijn, kan het probleem met de machine hieraan liggen.

Neem contact op met de verkoper voor ondersteuning.

De draad is gebroken of verstopt

(1) Naalddraad gebroken of verstopt Onjuiste draadvoering

Bij het inrijgen van de draad, haal de draadspanner en de draad van voor naar achter.

Voor details, zie pagina 7 van de handleiding.

De spanning van de naalddraad is te strak.

Als de spoeldraad aan de voorkant van de stof zichtbaar is of de stof gekreukt is, moet je de spanningsknop verlagen om een losse spanning te garanderen. (Voor details, zie pagina 8 van de handleiding.)

De naald is gebogen of bot.

Controleer je naalden op kromming of botheid en vervang ze snel. Voor meer details, zie pagina 9 van de handleiding.

De draden worden niet naar achteren getrokken na het naaien.

Elke keer voor en na het naaien, de bovenste draad en de spoel

De draad moet ongeveer 15 centimeter worden uitgerekt en onder de persvoet worden geplaatst en naar de achterkant van de machine worden getrokken. (Voor details, zie pagina 8 van de handleiding.)

(2) De naalddraad is gebroken of verstopt.

De spoel is niet correct geplaatst.

Wanneer je aan de draad trekt, moet de spoel met de klok mee draaien. Laat ongeveer 10 cm (4 inch) van de draad uit de spoelhouder hangen. (Voor details, zie pagina 6 van de handleiding.)

(Draadverstremgeling in de spoelhuis

Verwijder de spoelhuis en controleer of de draad vastzit onder de spoelhuis of naaldplaat. Na een bepaalde gebruiksperiode is het nodig om ze schoon te maken. (Voor details, zie pagina 26-27 van de handleiding.)

De spoel is beschadigd en draait niet soepel.

De spoel raakt de spoelhuis terwijl deze draait, wat bramen op de spoel kan veroorzaken, waardoor de spoeldraad kan breken of beschadigen. Je moet de spoel vervangen.

(Voor details, zie pagina 6 van de handleiding.)

NEEM CONTACT MET ONS OP



E-mail
PoolinService@richword.com



Whatsapp
[+86 189 0063 0275](tel:+8618900630275)
[+86 189 0063 3167](tel:+8618900633167)



Facebook
[Poolin Gebruikersgroep](#)

Jij Buis

YouTube
[Poolin naaimachine](#)

