

**CONTACT US FIRST
BEFORE MAKING ANY RETURNS TO THE RETAILER.**

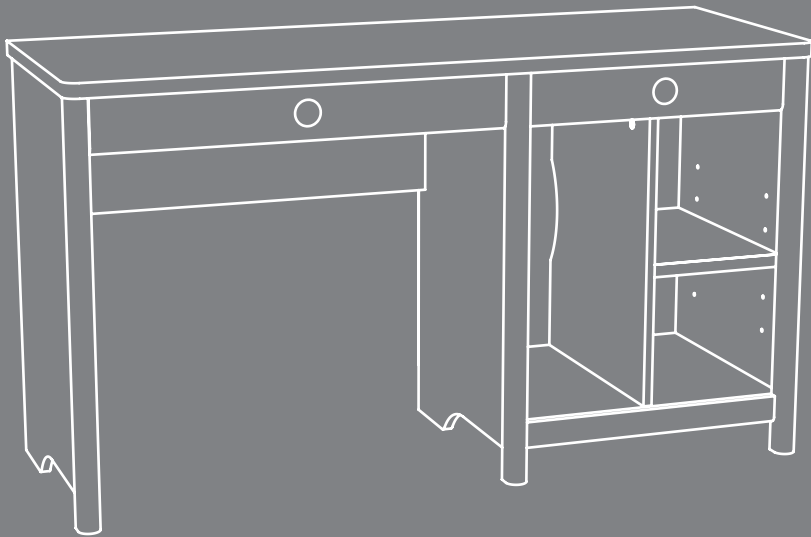

⚠ WARNING
CHOKING HAZARD - Small Parts
Not for children under 3 years.
Adult assembly required.

Computer Desk

NOTE: THIS INSTRUCTION
BOOKLET CONTAINS **IMPORTANT**
SAFETY INFORMATION.

PLEASE READ AND KEEP FOR
FUTURE REFERENCE.

English pg 1-46
Français pg 47-51
Español pg 52-56

Lot # **581327**
Purchased: _____

06/02/22

Table of Contents

Assembly Tools Required

Part Identification	2-3
Hardware Identification	4
Hardware Usage Guide	5
Assembly Steps	6-46
Français	47-51
Español	52-56
Safety	57-58
Warranty	59

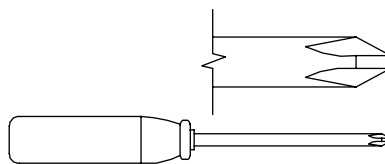

No. 2 Phillips Screwdriver
Tip Shown Actual Size

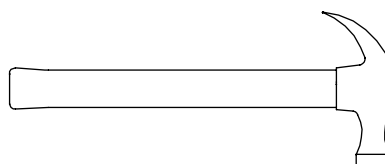

Hammer
Not actual size 😊

Part Identification

⚠ While not all parts are labeled, some of the parts will have a label or an inked letter on the edge to help distinguish similar parts from each other. Use this part identification to help identify similar parts.

A	RIGHT END (1)	D267	LEFT DRAWER SIDE (2)	H	MOLDING (1)
B	LEFT END (1)	D587	LARGE DRAWER BACK (1)	J	LARGE DRAWER FRONT (1)
B62	LARGE DRAWER BOTTOM (1)	D588	LARGE DRAWER BOX FRONT (1)	K	EXTENSION BLOCK (4)
B63	SMALL DRAWER BOTTOM (1)	D589	SMALL DRAWER BACK (1)	L	MODESTY PANEL (1)
BK1	BACK (1)	D590	SMALL DRAWER BOX FRONT (1)	M	SMALL DRAWER FRONT (1)
C	TOP (1)	E	DIVIDER (1)	M62	DRAWER BRACE (1)
D	UPRIGHT (1)	F	ADJUSTABLE SHELF (1)	N	LEG (3)
D266	RIGHT DRAWER SIDE (2)	G	BOTTOM (1)	O	SHELF (1)

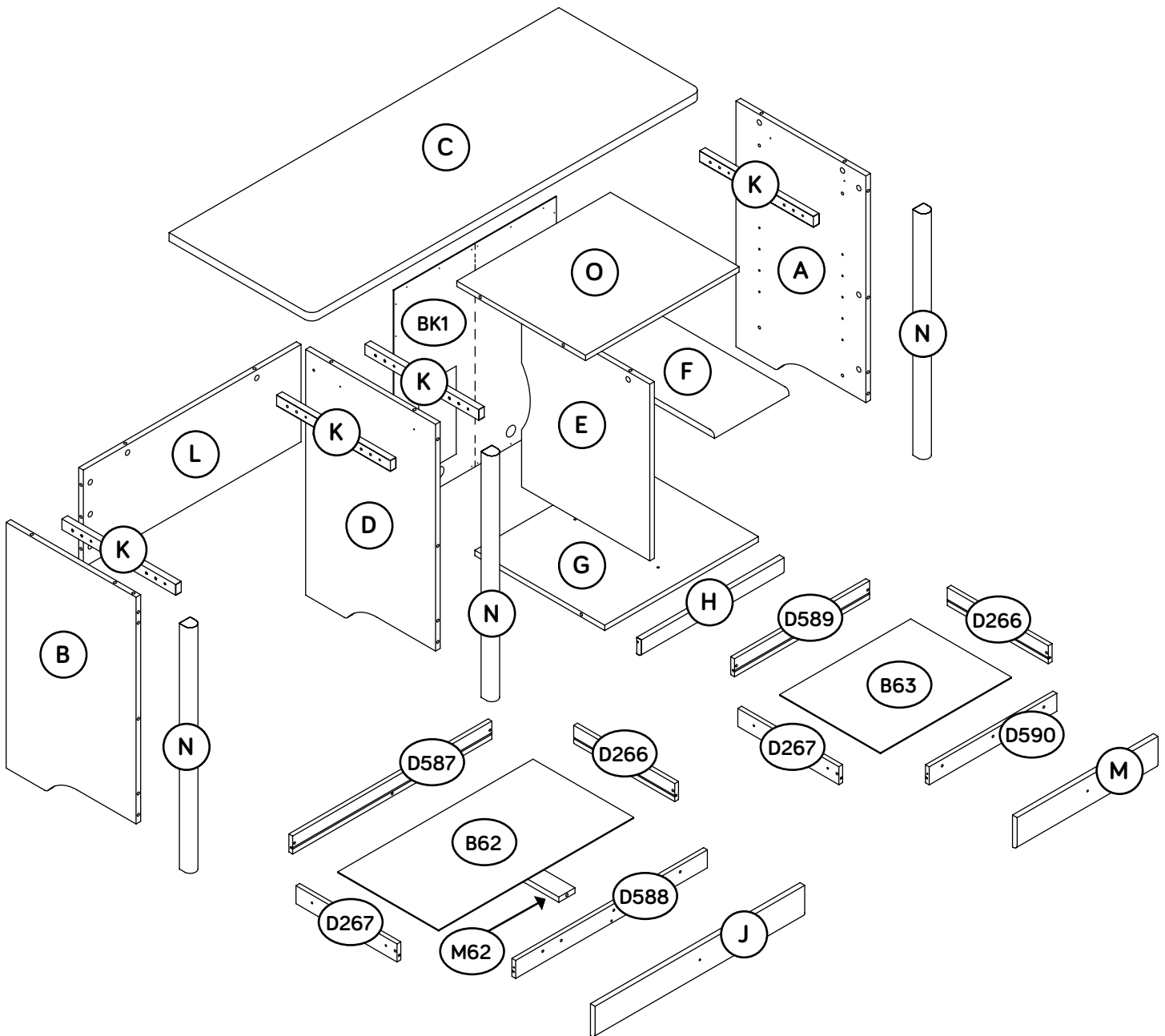

Hardware Identification

↑ Screws are shown actual size. You may receive extra hardware with your unit.

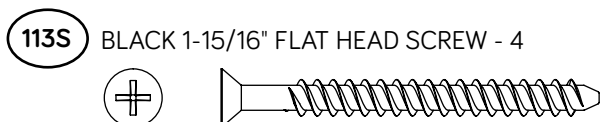
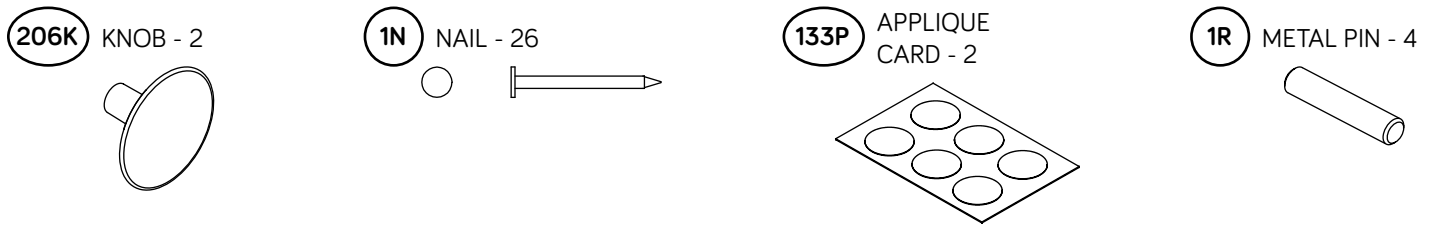
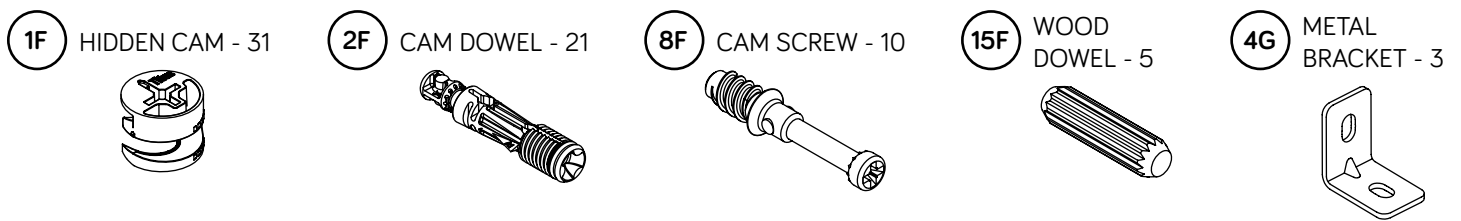
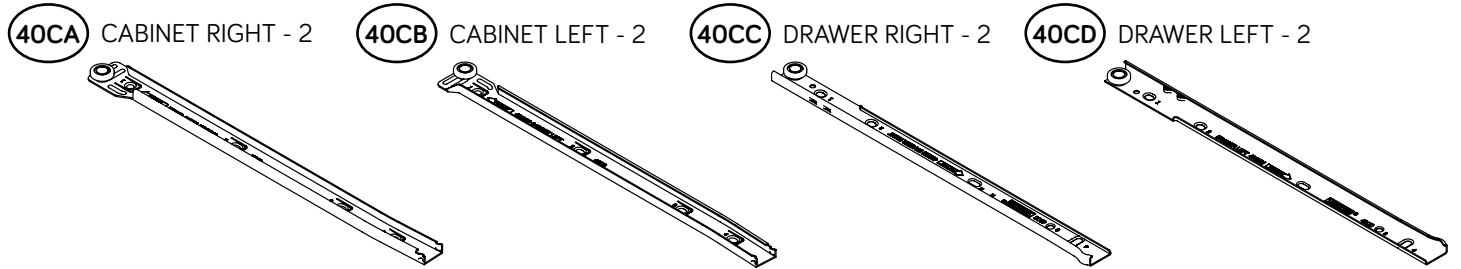

Hardware Usage Guide

HOW TO USE A HIDDEN CAM & CAM DOWEL

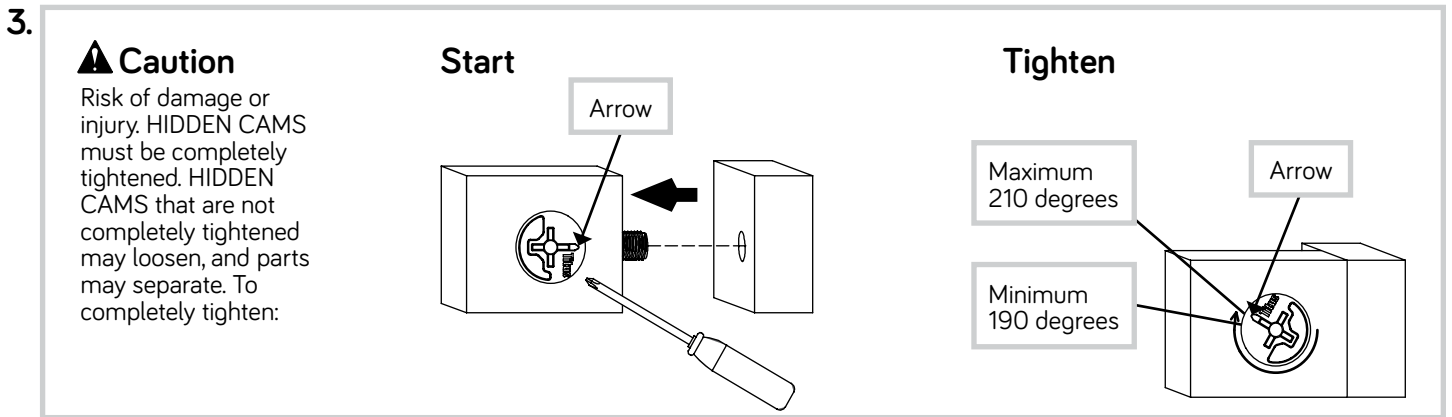
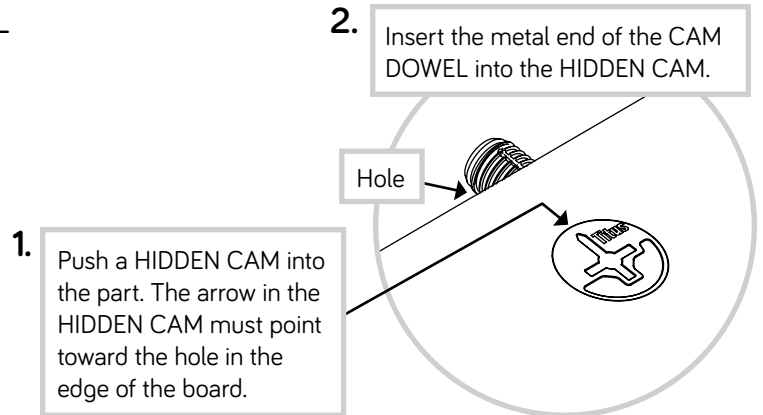
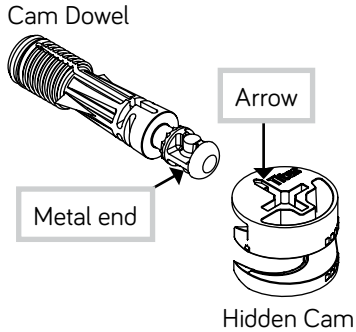

HOW TO USE A HIDDEN CAM & CAM SCREW

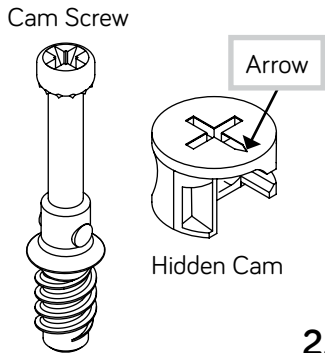

1. Turn the CAM SCREW until the shoulder is against the surface of the part.

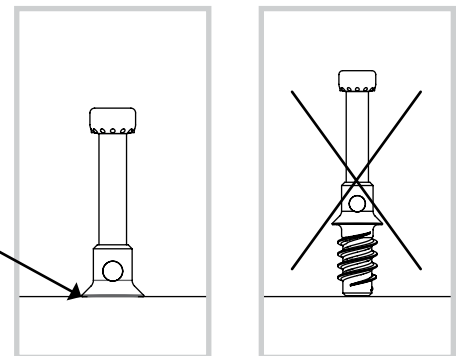

2. Push a HIDDEN CAM into the part. The arrow in the HIDDEN CAM must point toward the hole in the edge of the board.

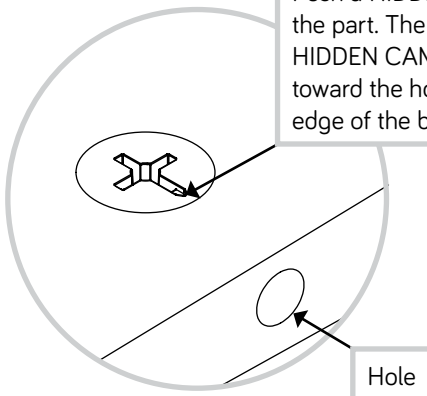

3. Insert the CAM SCREW into the HIDDEN CAM. Tighten the HIDDEN CAM.

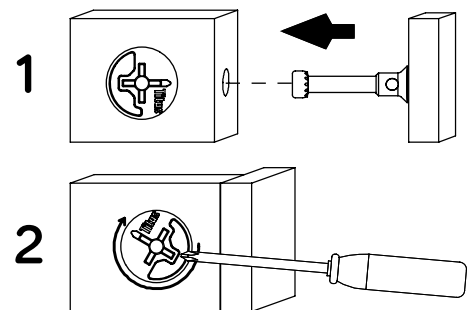

Step 1

- ✦ Assemble your unit on a carpeted floor or on the empty carton to avoid scratching your unit or the floor.
- ✦ Push two HIDDEN CAMS (1F) into the short edge of the LEFT END (B). Then, insert the metal end of a CAM DOWEL (2F) into each HIDDEN CAM.
- ✦ Push three HIDDEN CAMS (1F) into the long edge of the LEFT END (B).

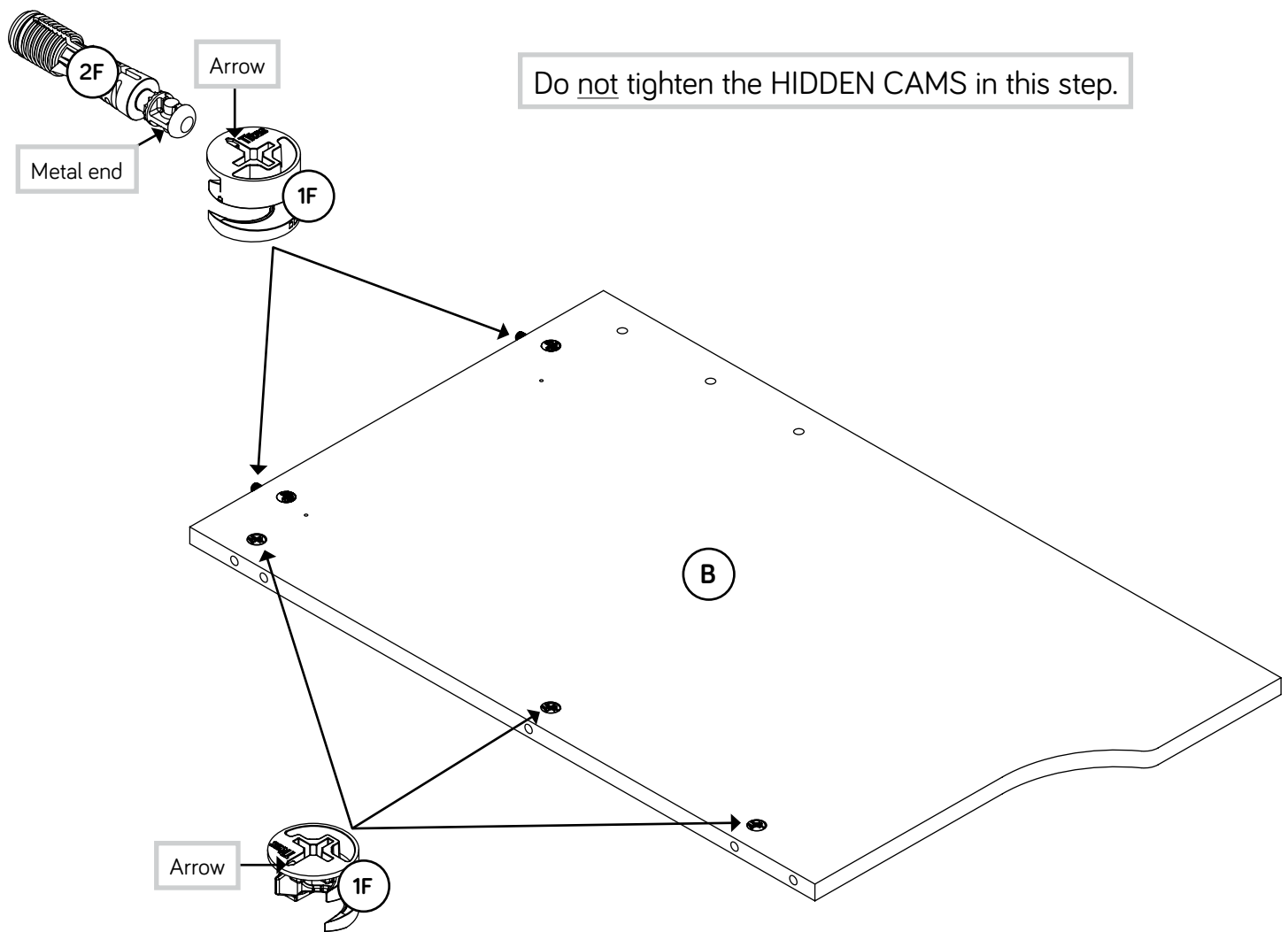

Step 2

✚ Turn three CAM SCREWS (8F) into the exact holes shown in one of the LEGS (N).

✚ Insert two WOOD DOWELS (15F) into the LEG (N).

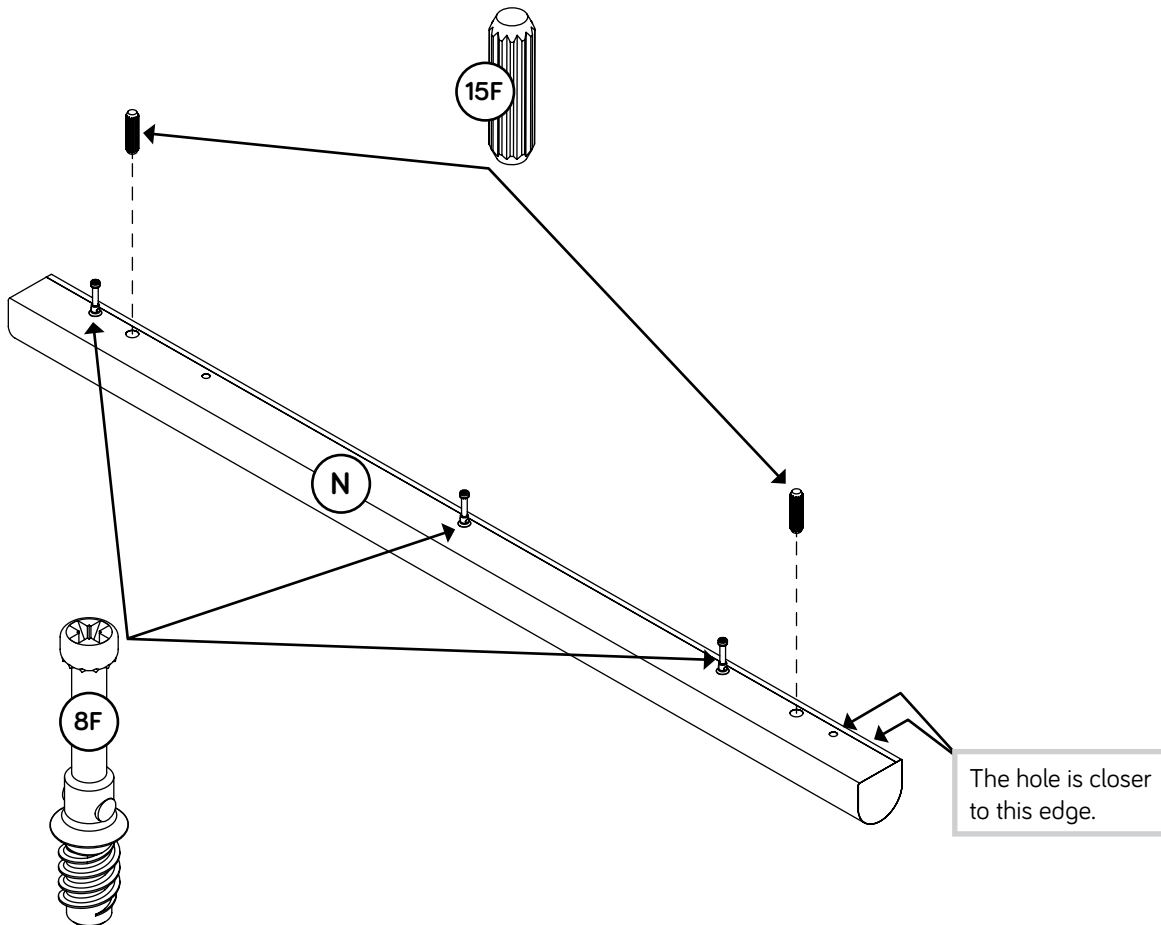

Step 3

- ✚ Fasten the LEFT END (B) to the LEG (N). Tighten three HIDDEN CAMS.
- ✚ NOTE: Be sure the WOOD DOWELS in the LEG insert into the END.

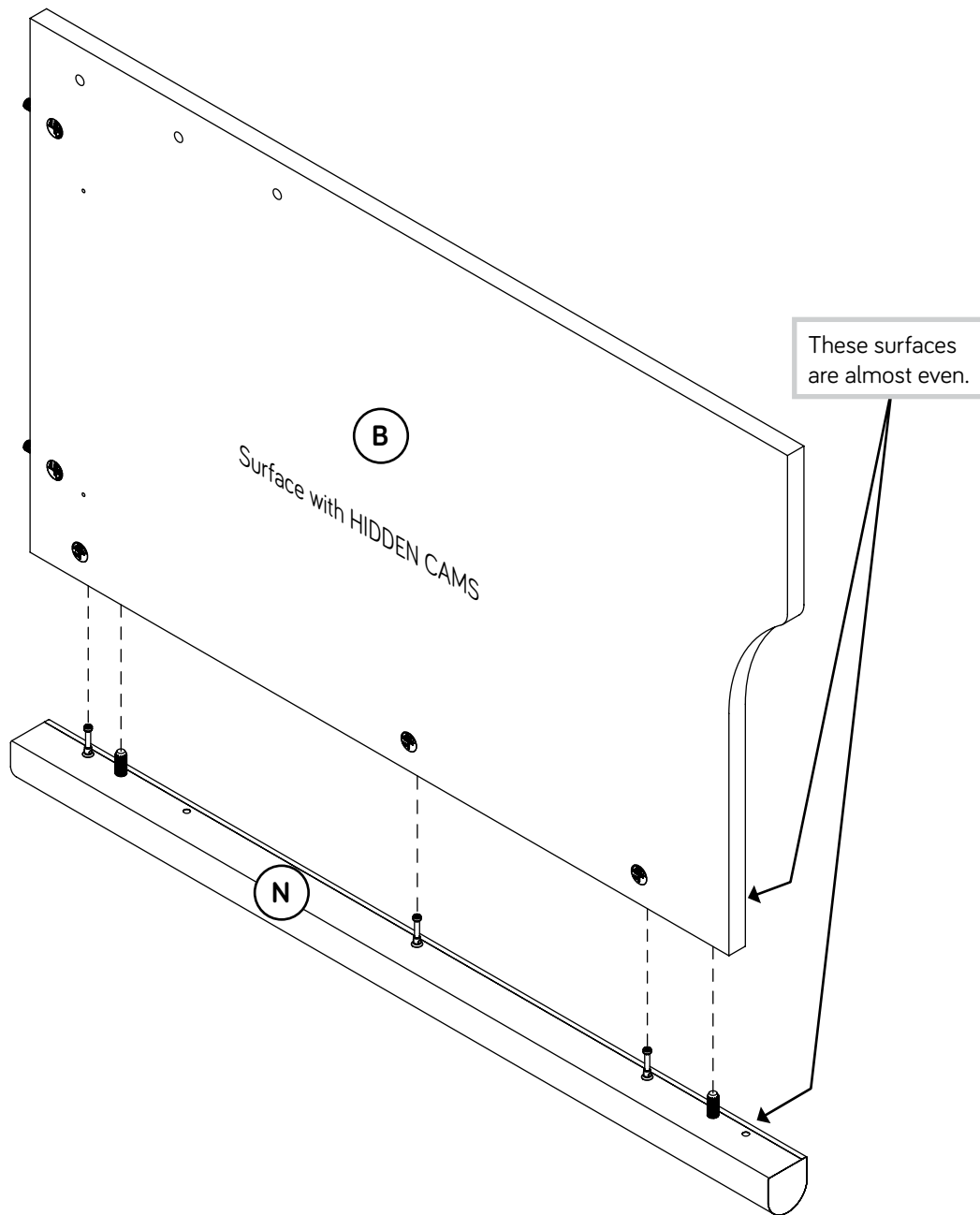

Step 4

✚ Fasten one of the EXTENSION BLOCKS (K) to the LEFT END (B). Use two BLACK 1-1/4" FLAT HEAD SCREWS (7S).

✚ NOTE: Use the exact holes shown.

✚ NOTE: You should start each SCREW a few turns before completely tightening any of them.

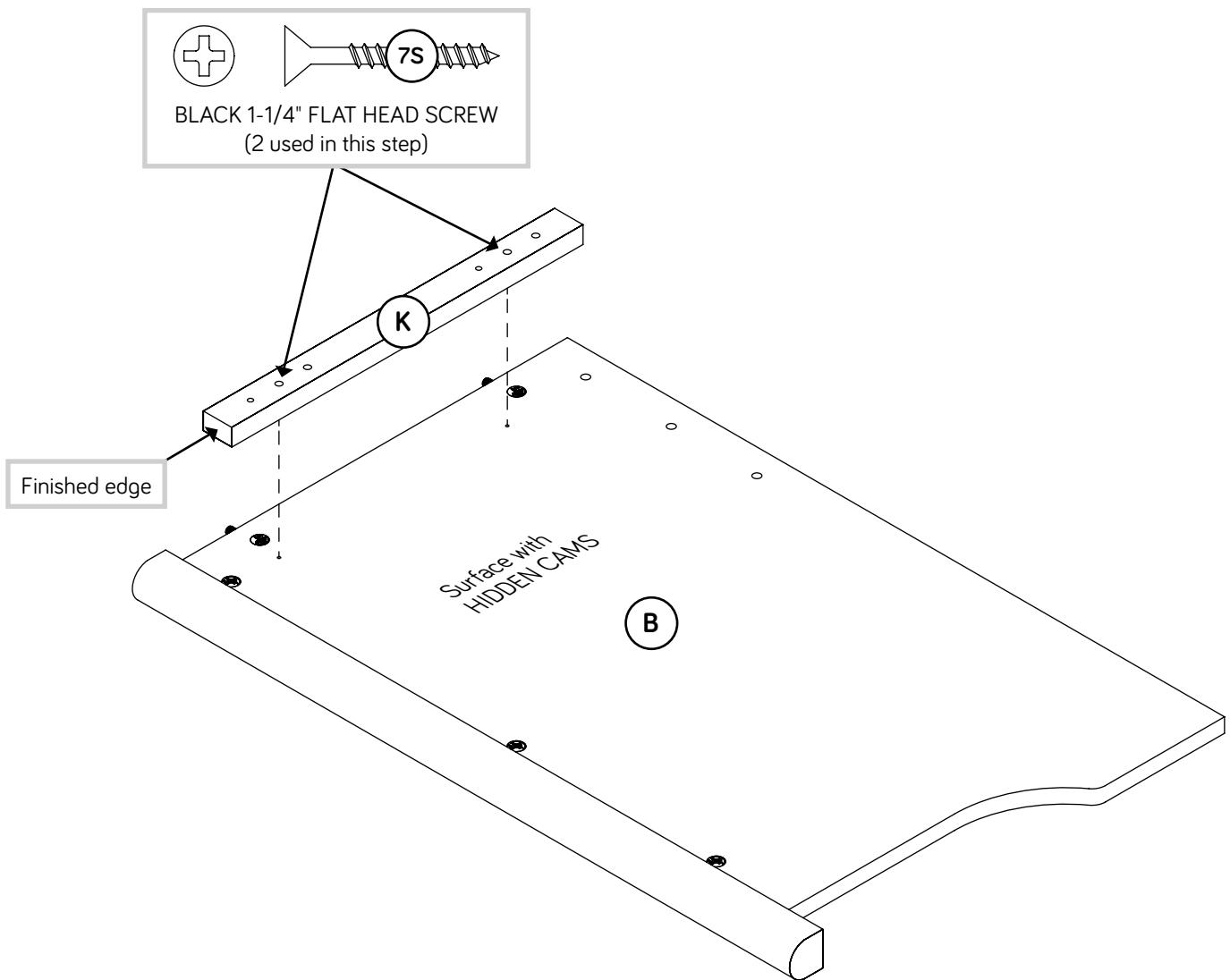

Step 5

- Push five HIDDEN CAMS (1F) into the MODESTY PANEL (L). Then, insert the metal end of a CAM DOWEL (2F) into each HIDDEN CAM.

Do not tighten the HIDDEN CAMS in this step.

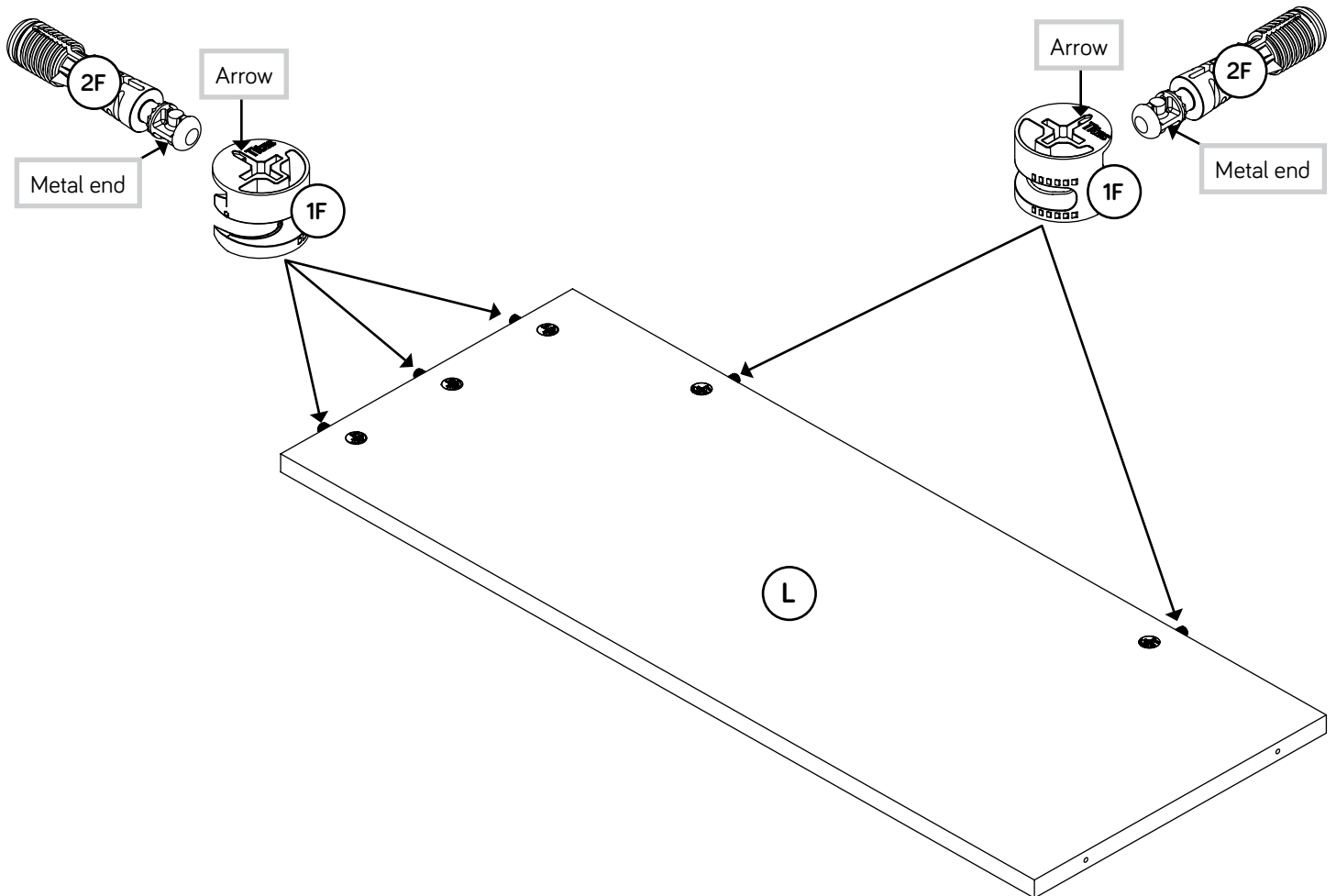

Step 6

- Fasten the MODESTY PANEL (L) to the LEFT END (B).
Tighten three HIDDEN CAMS.

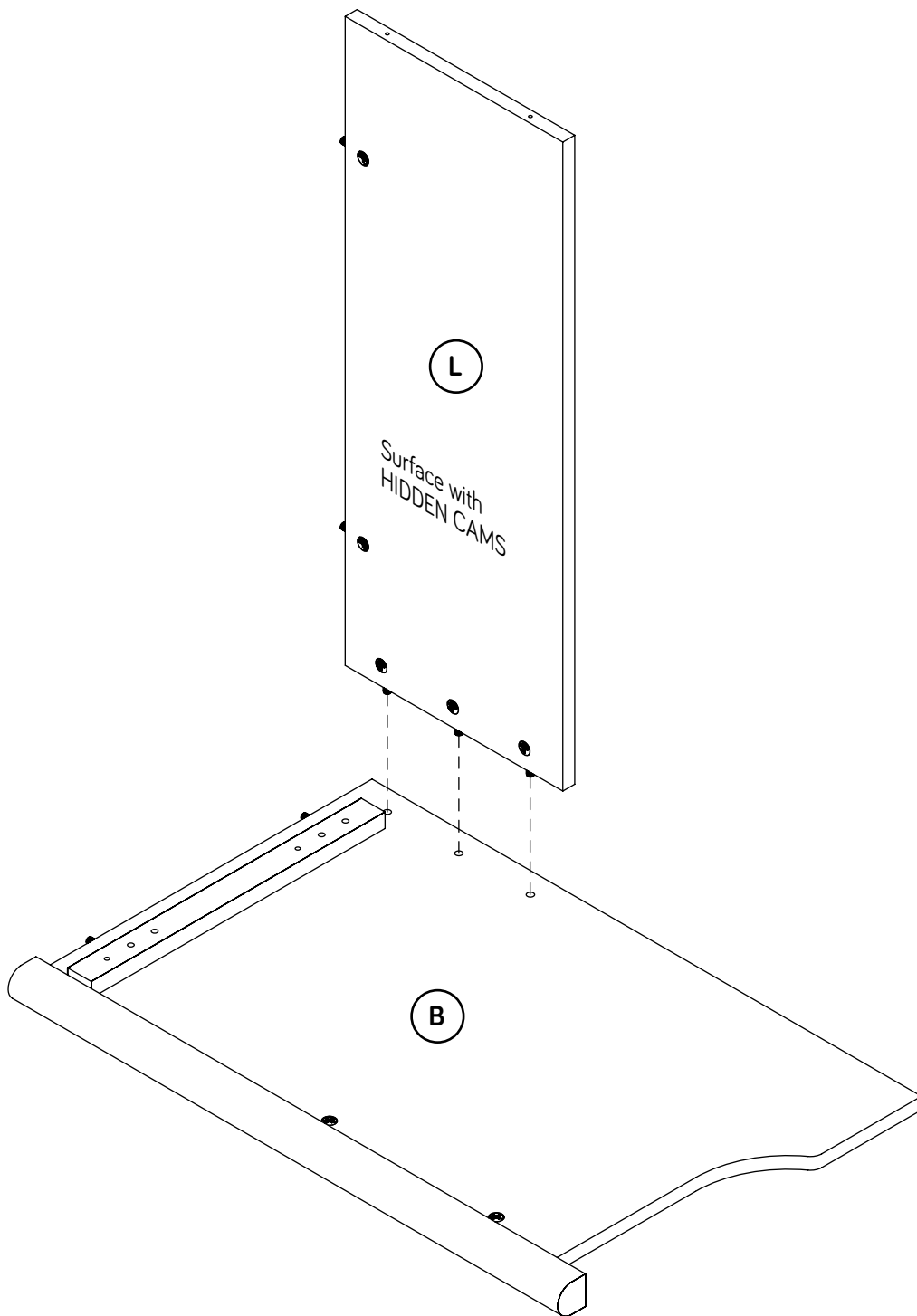

Step 7

- Fasten one CABINET LEFT (40CB) to the EXTENSION BLOCK (K). Use two GOLD 5/16" FLAT HEAD SCREWS (3S) through holes #1 and #3.

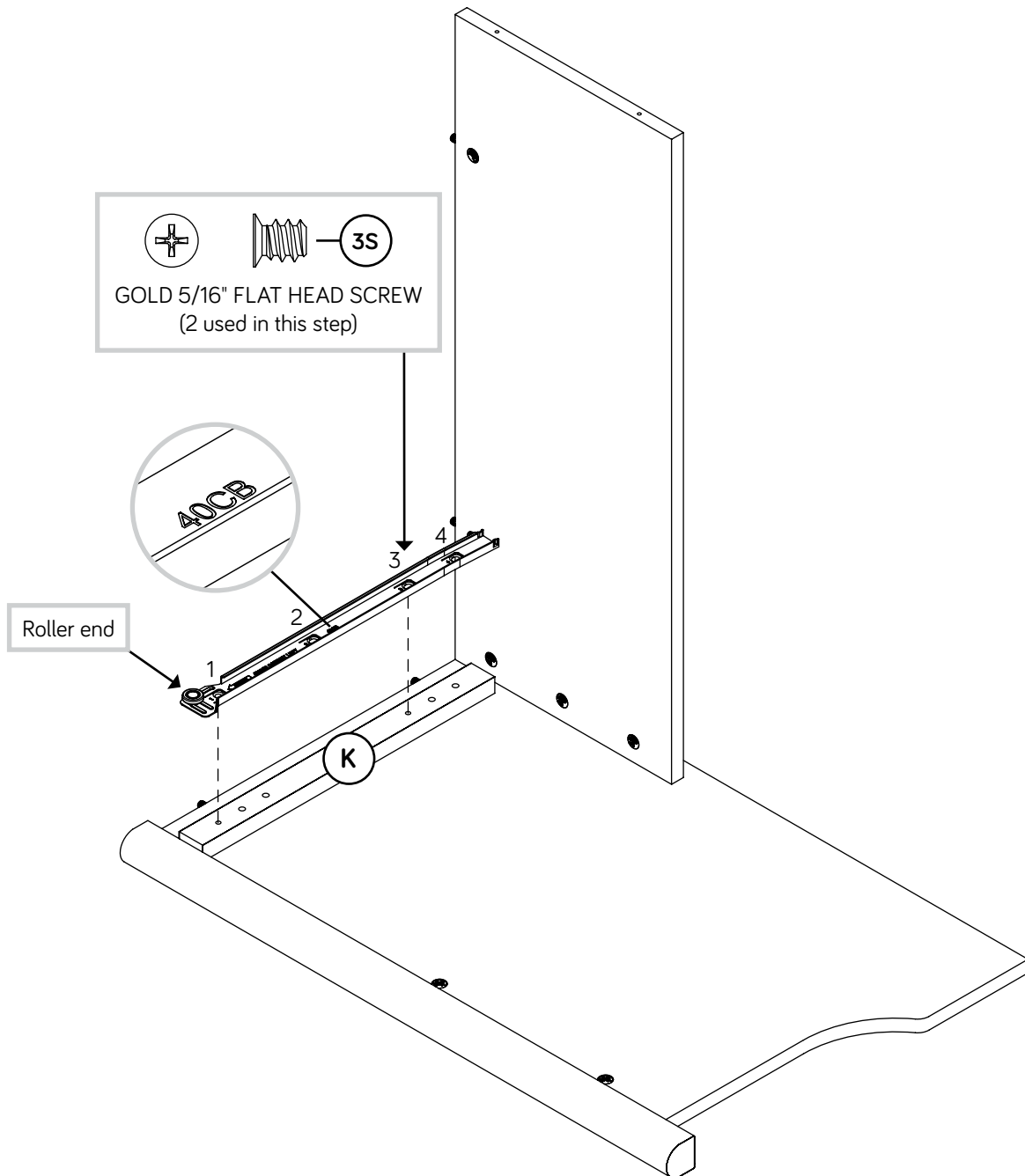

Step 8

- ✚ Insert one WOOD DOWEL (15F) into the TOP (C).
- ✚ With someone's help, fasten the LEFT END (B) and MODESTY PANEL (L) to the TOP (C). Tighten four HIDDEN CAMS.
- ✚ NOTE: Be sure the WOOD DOWEL in the TOP inserts into the END.

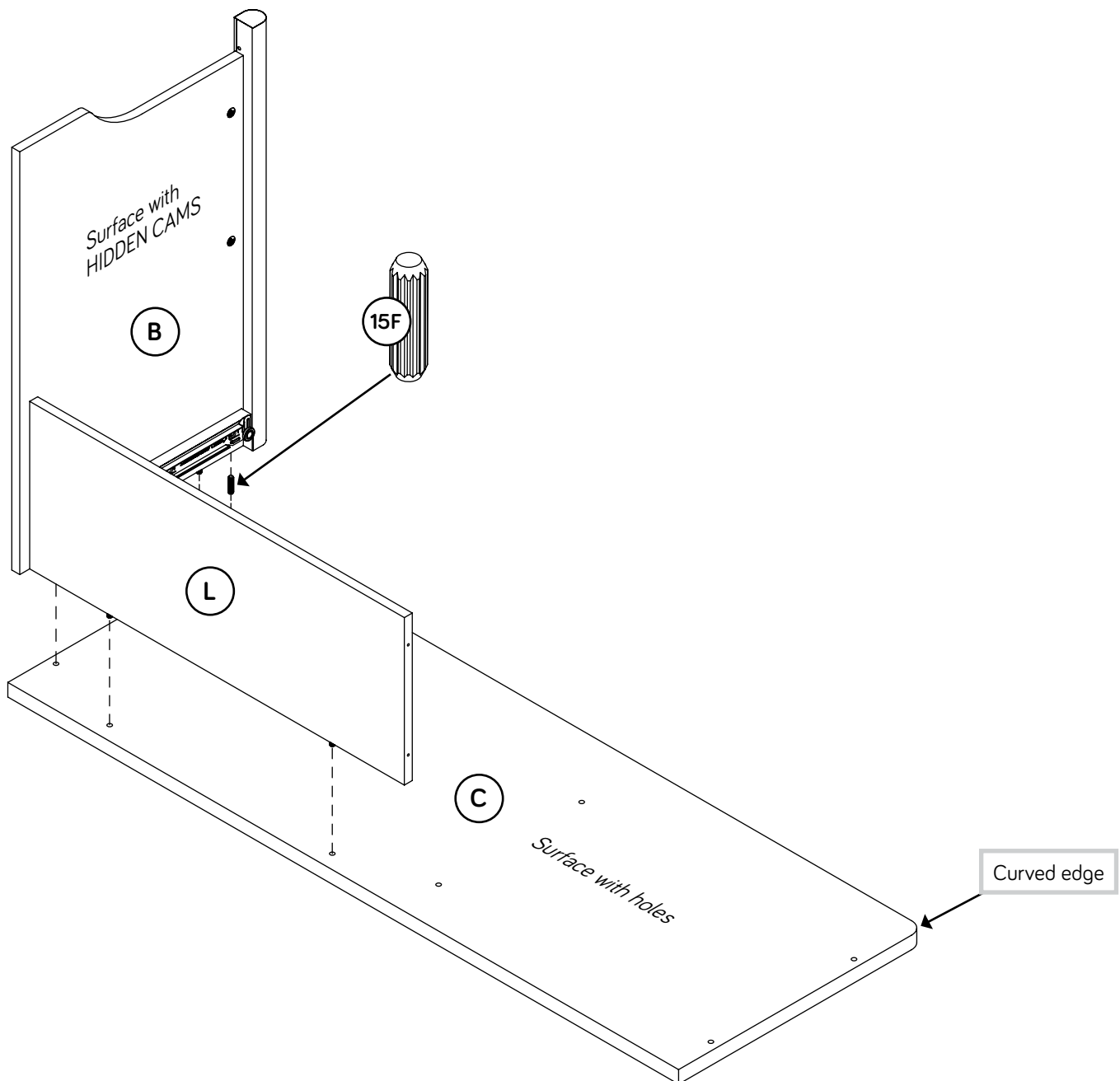

Step 9

- ✦ Push two HIDDEN CAMS (1F) into the short edge of the UPRIGHT (D). Then, insert the metal end of a CAM DOWEL (2F) into each HIDDEN CAM.
- ✦ Push three HIDDEN CAMS (1F) into the long edge of the UPRIGHT (D).

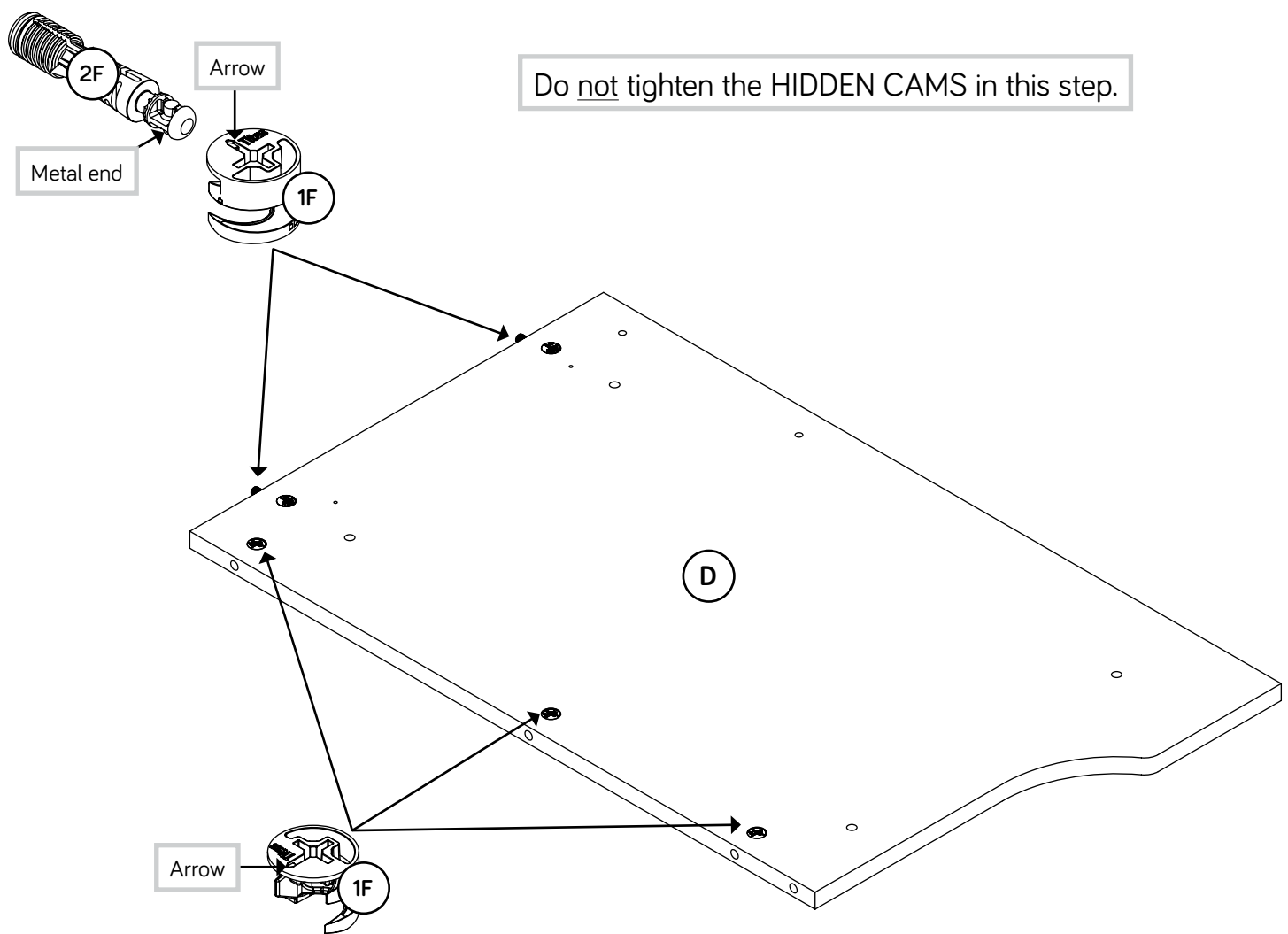

Step 10

✚ Turn three CAM SCREWS (8F) into the exact holes shown in one of the LEGS (N).

✚ Insert one WOOD DOWEL (15F) into the LEG (N).



Just think. The sooner you do this, the sooner you do something else.

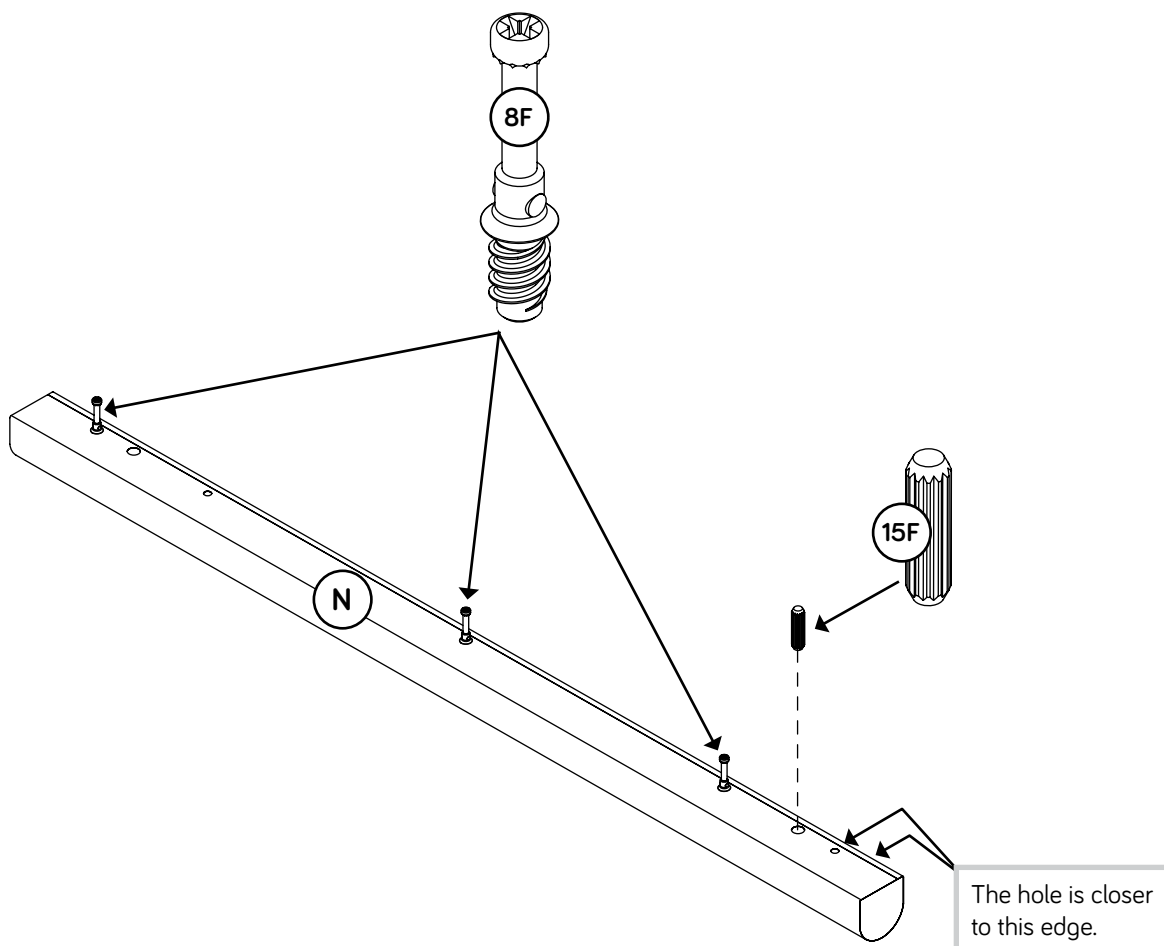

Step 11

- ✚ Fasten the UPRIGHT (D) to the LEG (N). Tighten three HIDDEN CAMS.
- ✚ NOTE: Be sure the WOOD DOWEL in the LEG inserts into the UPRIGHT.

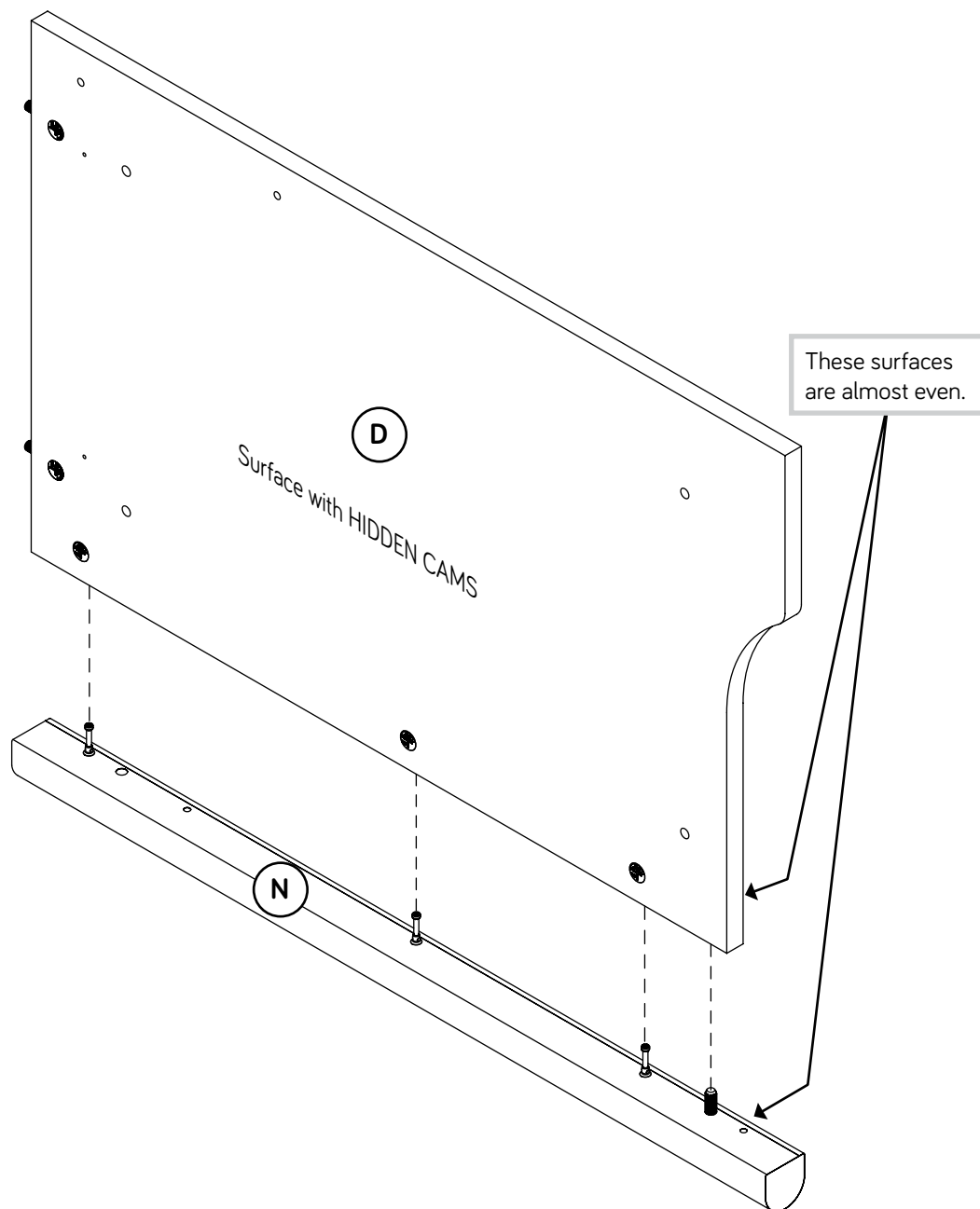

Step 12

✚ Fasten one of the EXTENSION BLOCKS (K) to the UPRIGHT (D).
Use two BLACK 1-1/4" FLAT HEAD SCREWS (7S).

✚ NOTE: Use the exact holes shown.

✚ NOTE: You should start each SCREW a few turns before completely tightening any of them.

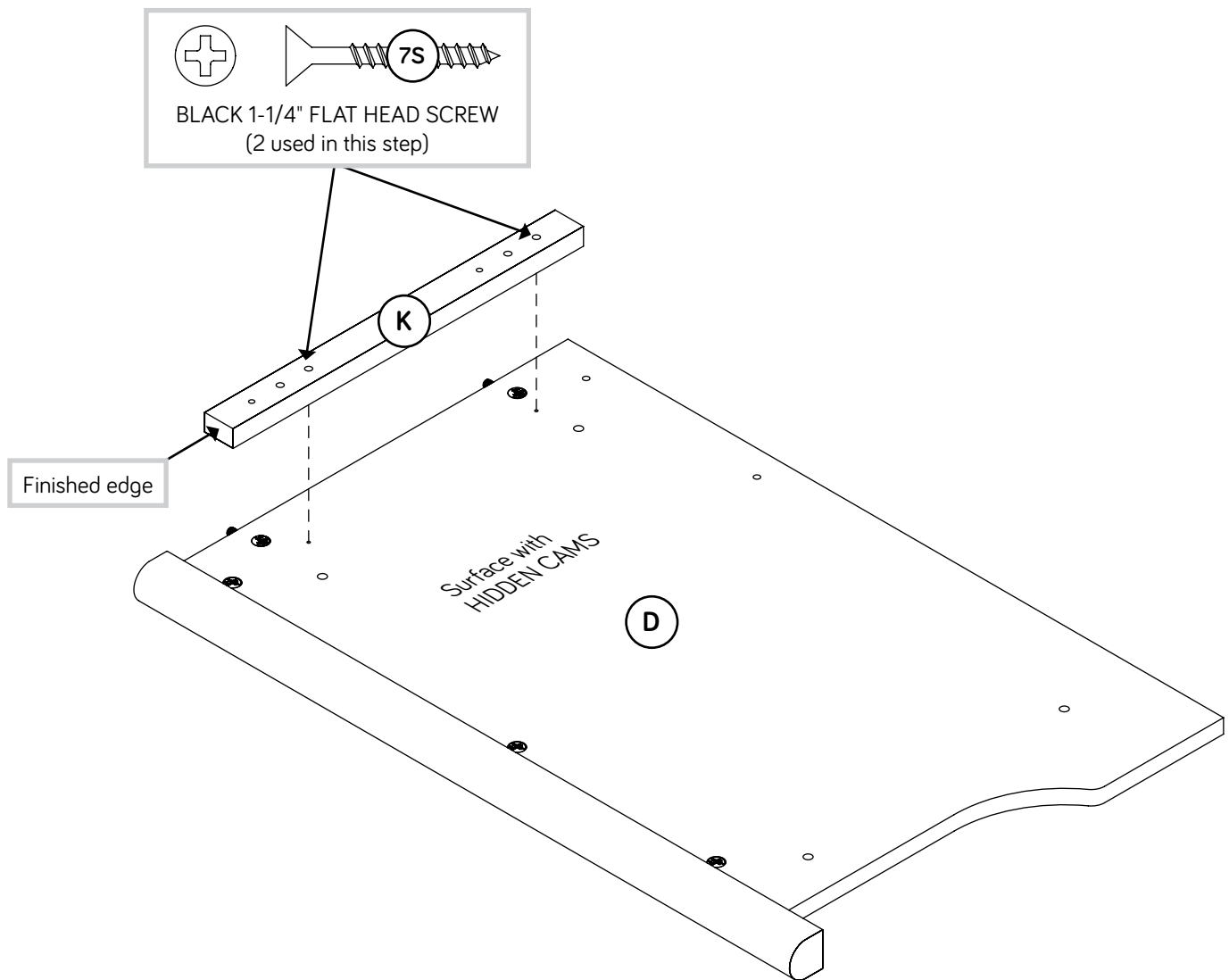

Step 13

- Fasten the remaining CABINET LEFT (40CB) to the EXTENSION BLOCK (K). Use two GOLD 5/16" FLAT HEAD SCREWS (3S) through holes #1 and #3.

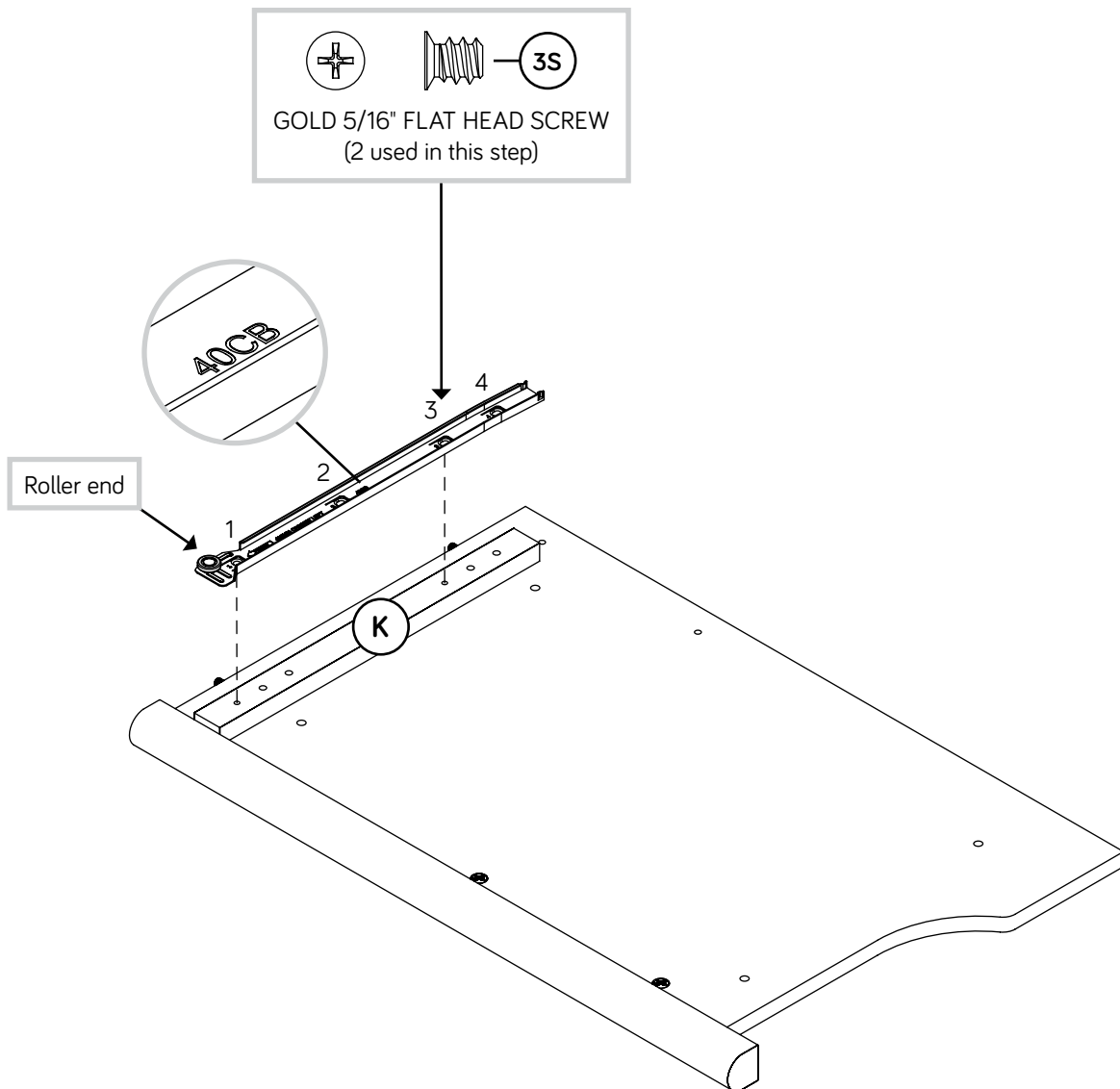

Step 14

- ✚ Carefully turn the UPRIGHT (D) over.
- ✚ Fasten one of the EXTENSION BLOCKS (K) to the UPRIGHT (D).
Use two BLACK 1-1/4" FLAT HEAD SCREWS (7S).
- ✚ NOTE: Use the exact holes shown.
- ✚ NOTE: You should start each SCREW a few turns before completely tightening any of them.

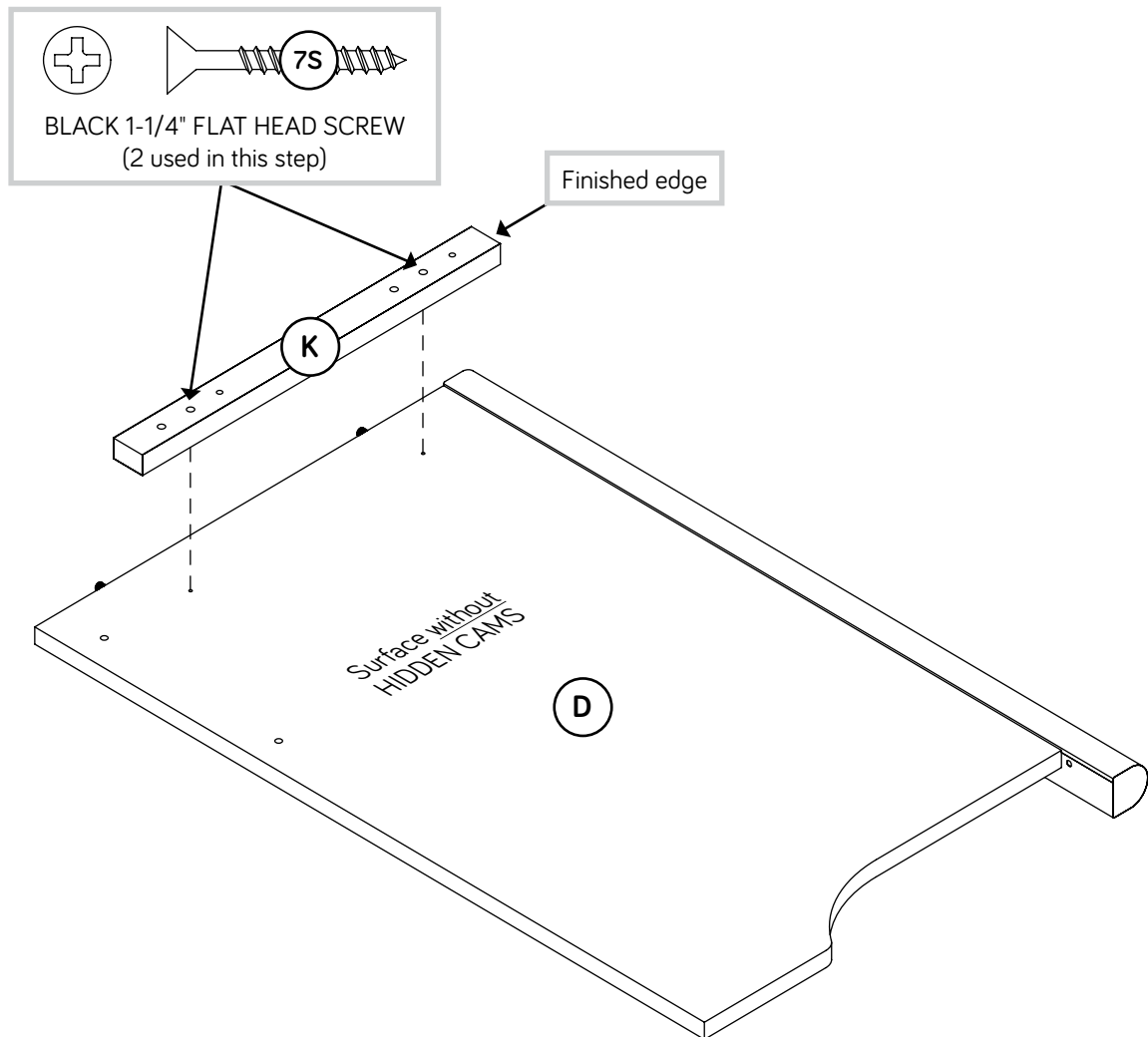

Step 15

- Fasten one CABINET RIGHT (40CA) to the EXTENSION BLOCK (K). Use two GOLD 5/16" FLAT HEAD SCREWS (3S) through holes #1 and #3.

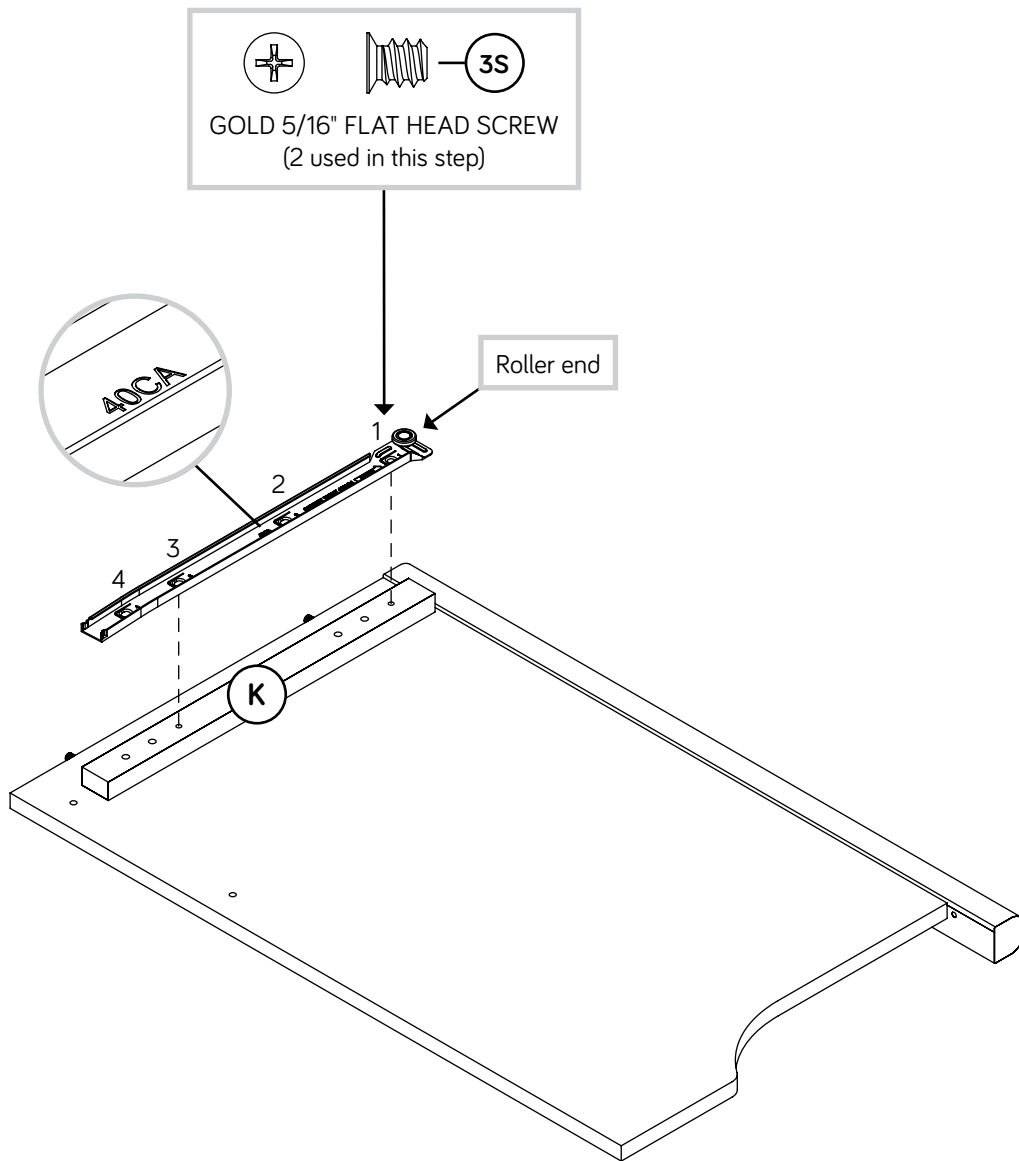

Step 16

- Fasten the UPRIGHT (D) to the TOP (C). Tighten two HIDDEN CAMS.

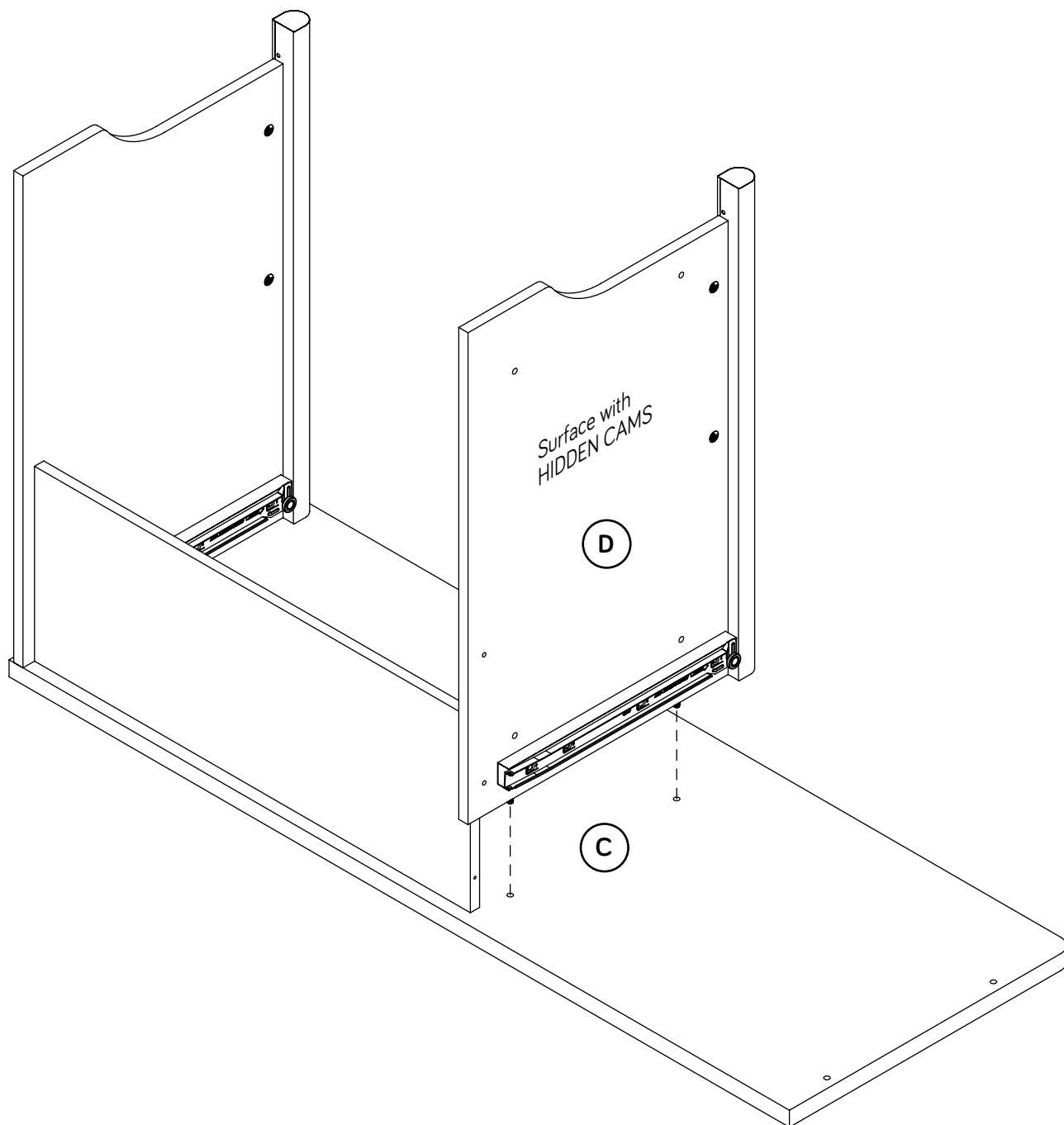

Step 17

✚ Fasten the UPRIGHT (D) to the MODESTY PANEL (L). Use two BLACK 1-15/16" FLAT HEAD SCREWS (113S).

✚ NOTE: You should start each SCREW a few turns before completely tightening any of them.



Now might be a good time to refresh your drink.

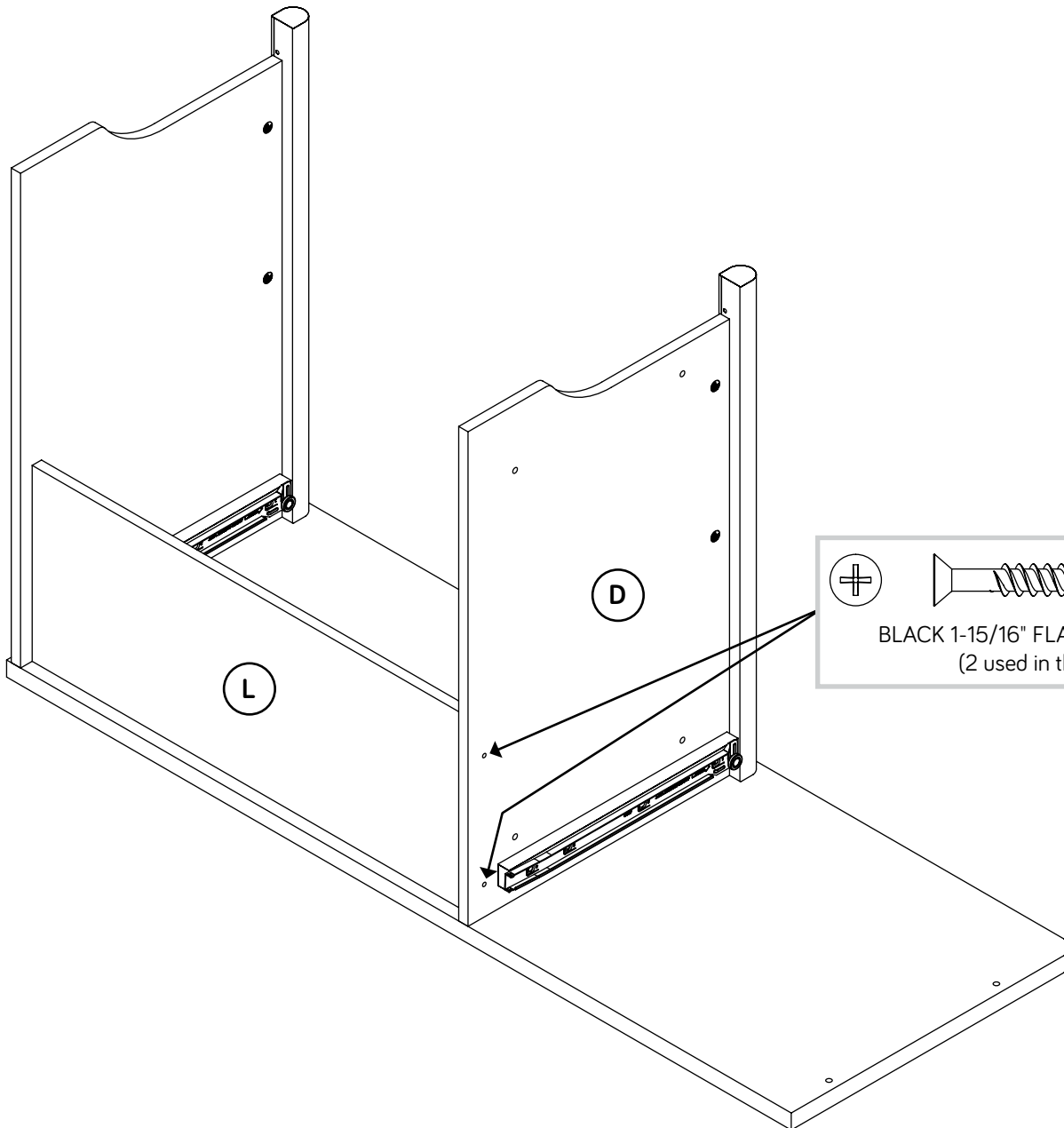

BLACK 1-15/16" FLAT HEAD SCREW
(2 used in this step)

Step 18

- ✚ Carefully turn your unit onto the back edges.
- ✚ Push four HIDDEN CAMS (1F) into the SHELF (O). Then, insert the metal end of a CAM DOWEL (2F) into each HIDDEN CAM.
- ✚ Fasten the SHELF (O) to the UPRIGHT (D). Tighten two HIDDEN CAMS.

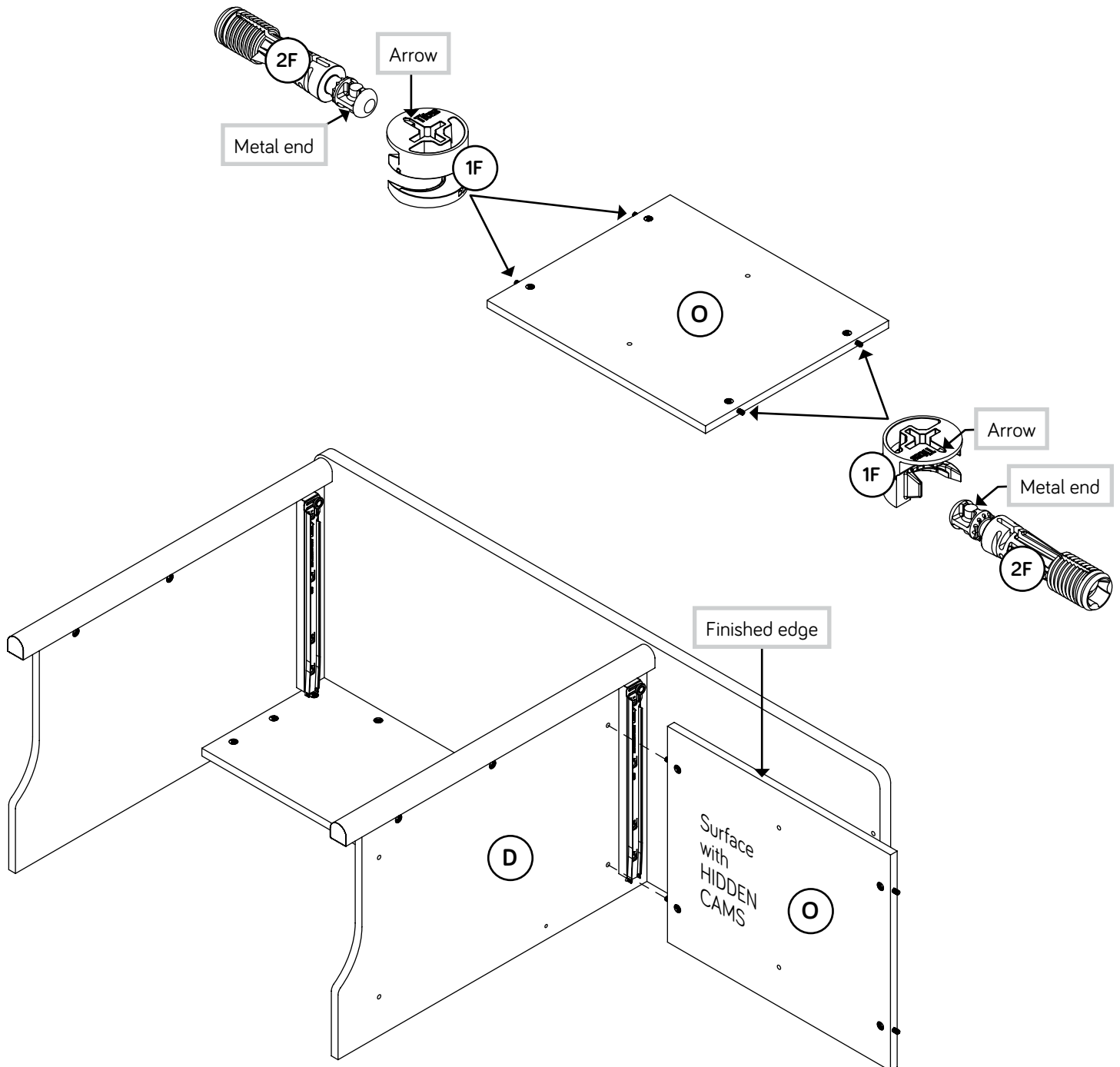

Step 19

- ✦ Push two HIDDEN CAMS (1F) into the DIVIDER (E). Then, insert the metal end of a CAM DOWEL (2F) into each HIDDEN CAM.
- ✦ Fasten the DIVIDER (E) to the SHELF (O). Tighten two HIDDEN CAMS.

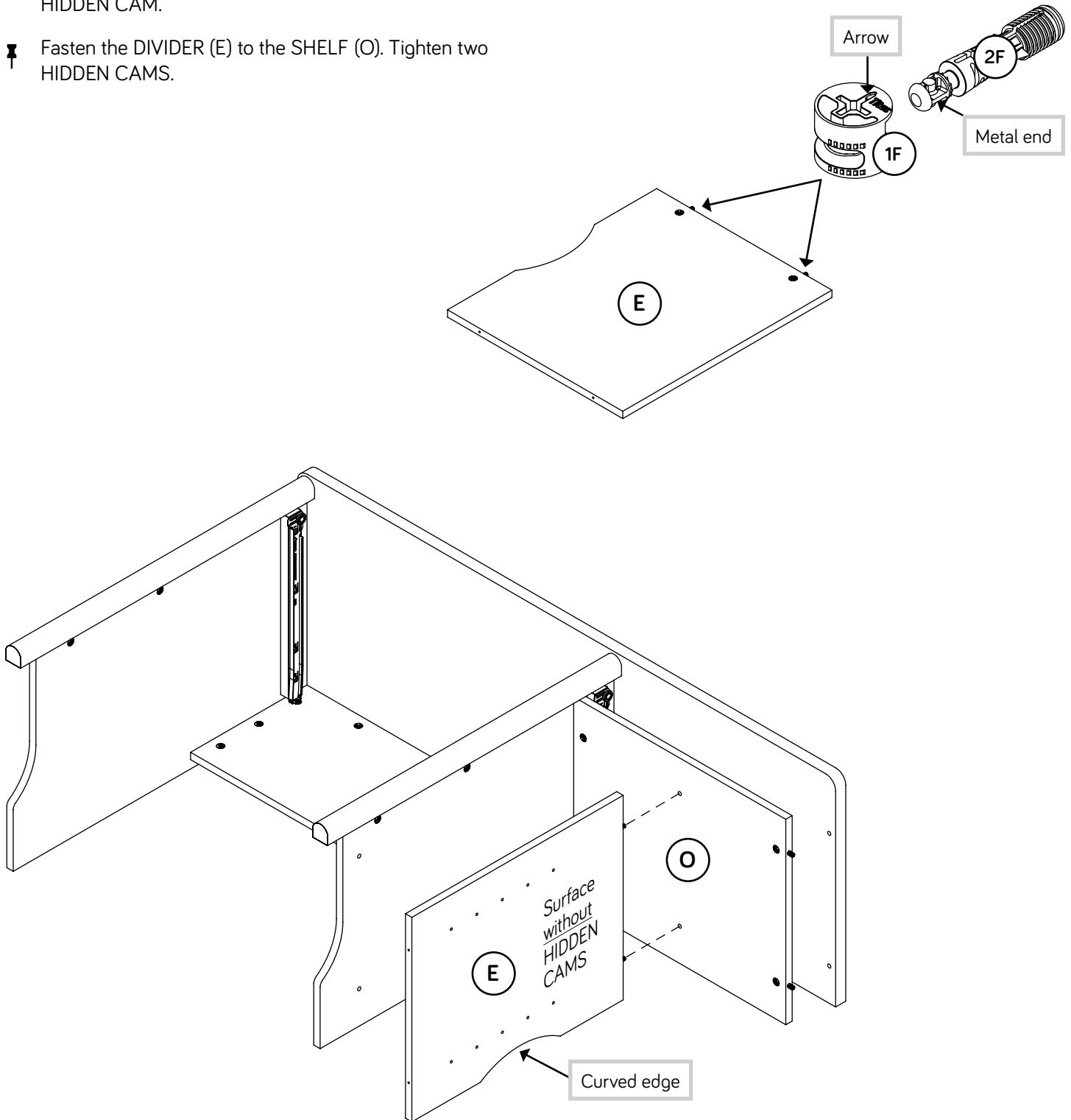

Step 20

- ✚ Push four HIDDEN CAMS (1F) into the BOTTOM (G). Then, insert the metal end of a CAM DOWEL (2F) into each HIDDEN CAM.
- ✚ Fasten the BOTTOM (G) to the UPRIGHT (D). Tighten two HIDDEN CAMS.

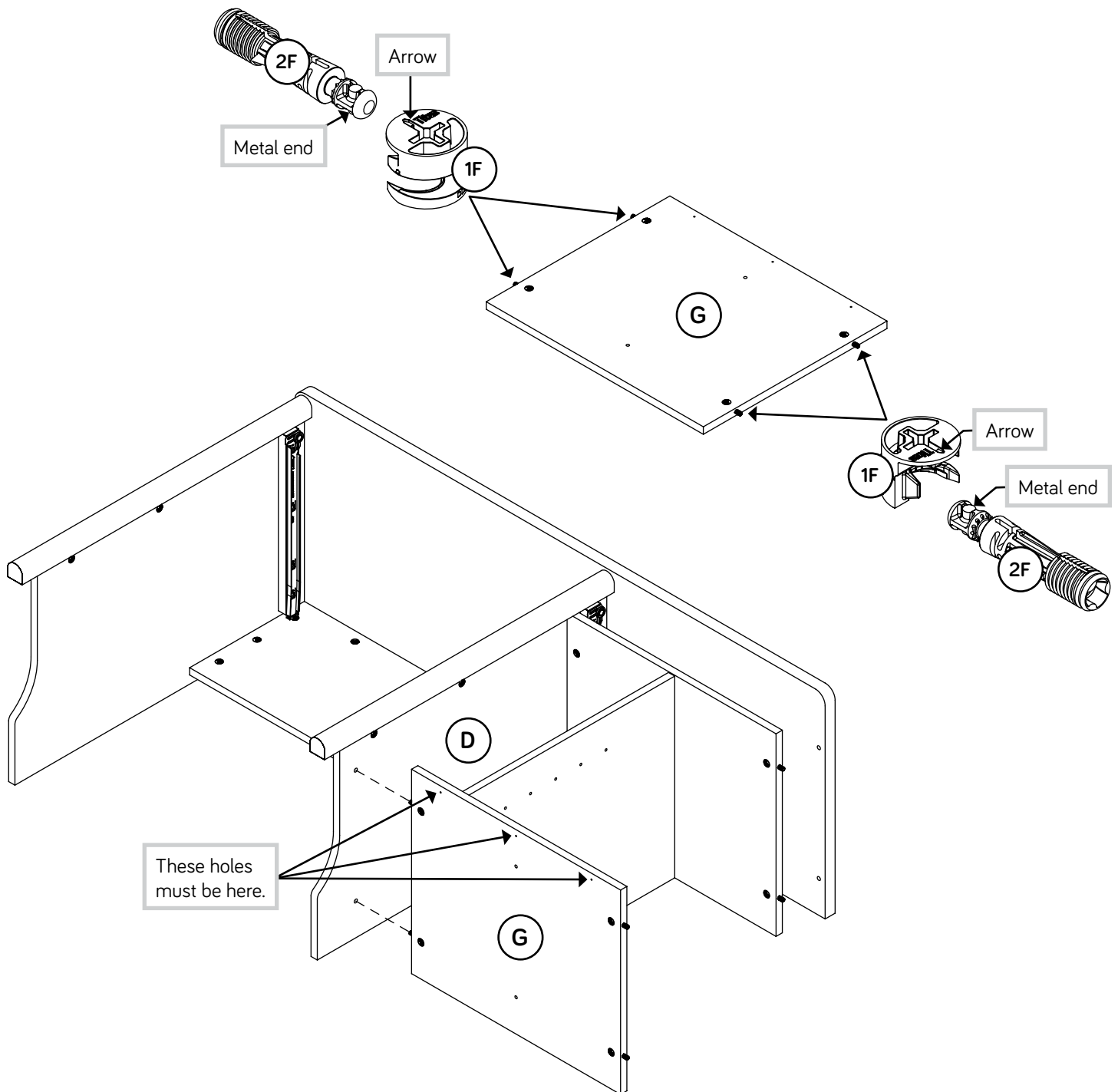

Step 21

- Fasten the BOTTOM (G) to the DIVIDER (E). Use two BLACK 1-15/16" FLAT HEAD SCREWS (113S).
- NOTE:** You should start each SCREW a few turns before completely tightening any of them.

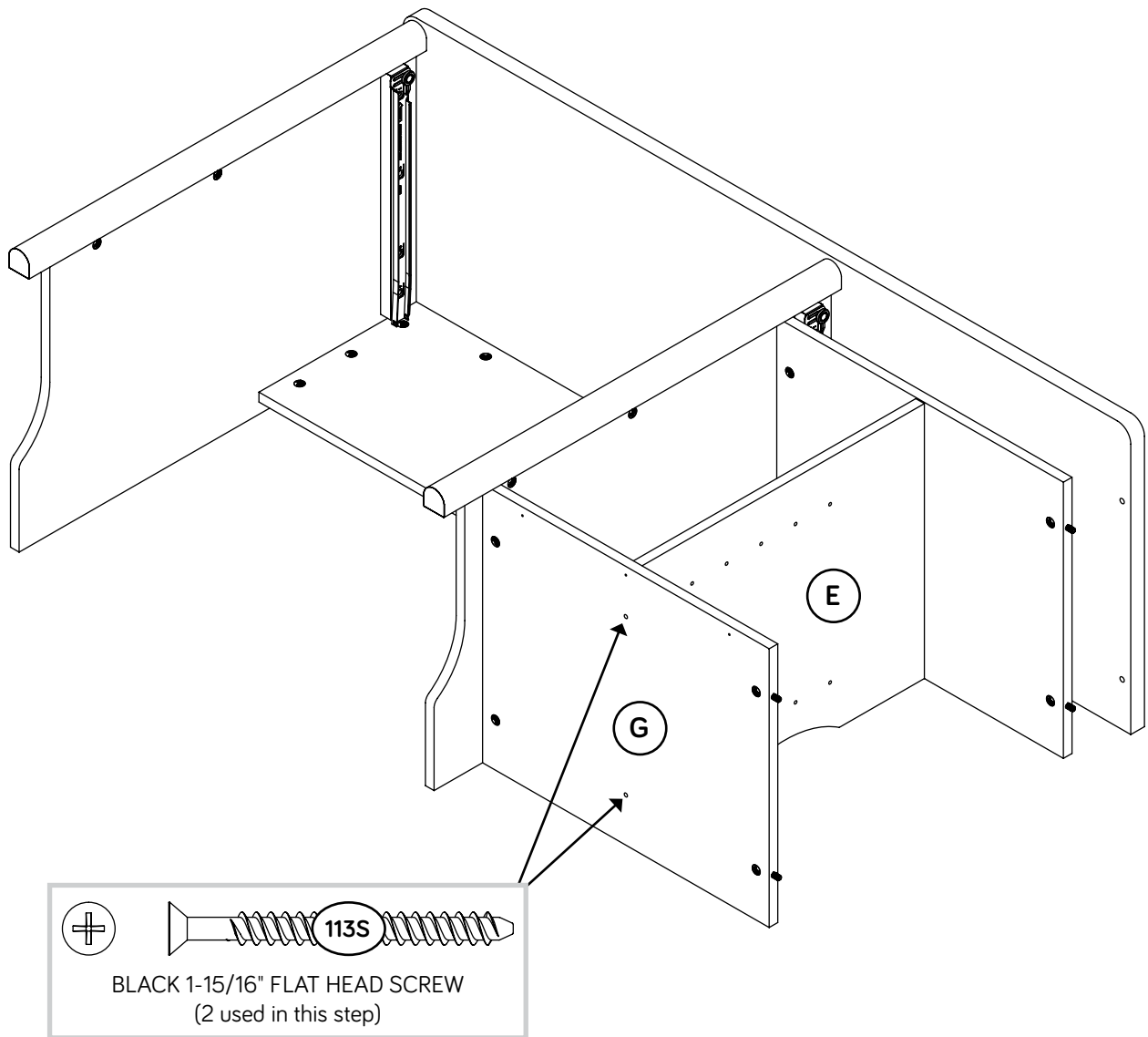

Step 22

- Fasten three METAL BRACKETS (4G) to the MOLDING (H).
Use three BLACK 9/16" LARGE HEAD SCREWS (1S).

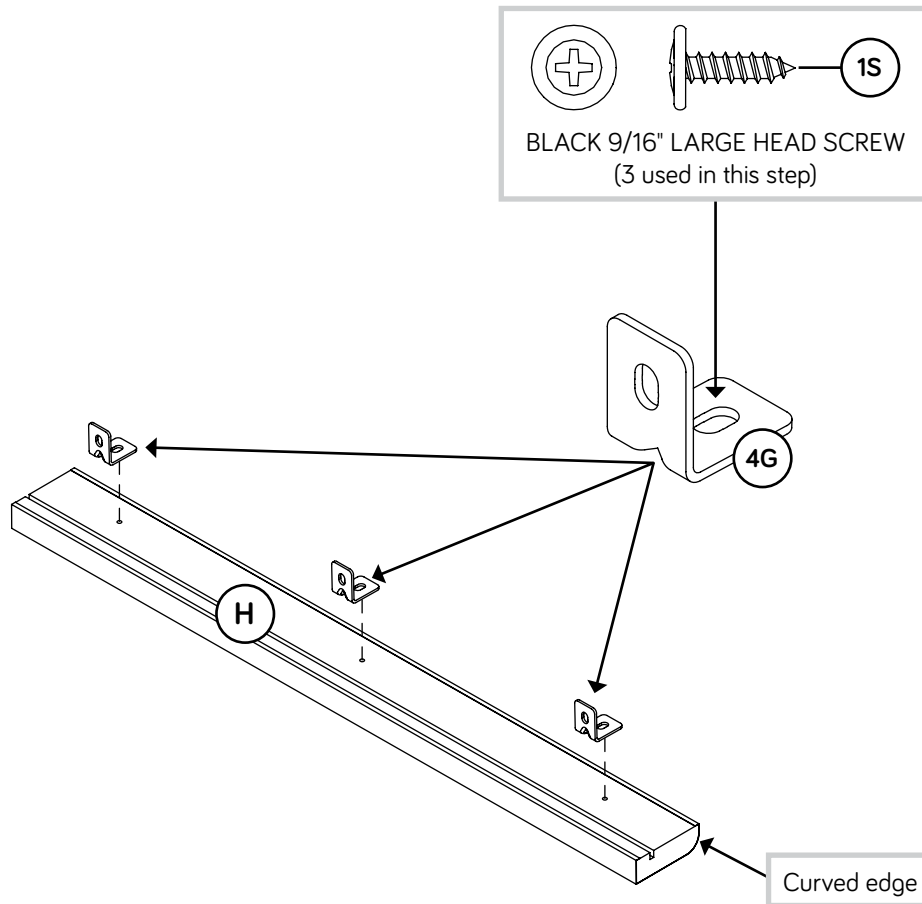

Step 23

- Fasten the MOLDING (H) to the BOTTOM (G). Use three BLACK 9/16" LARGE HEAD SCREWS (1S) through the METAL BRACKETS on the MOLDING and into the holes in the BOTTOM.

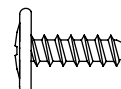

1S

BLACK 9/16" LARGE HEAD SCREW
(3 used in this step)

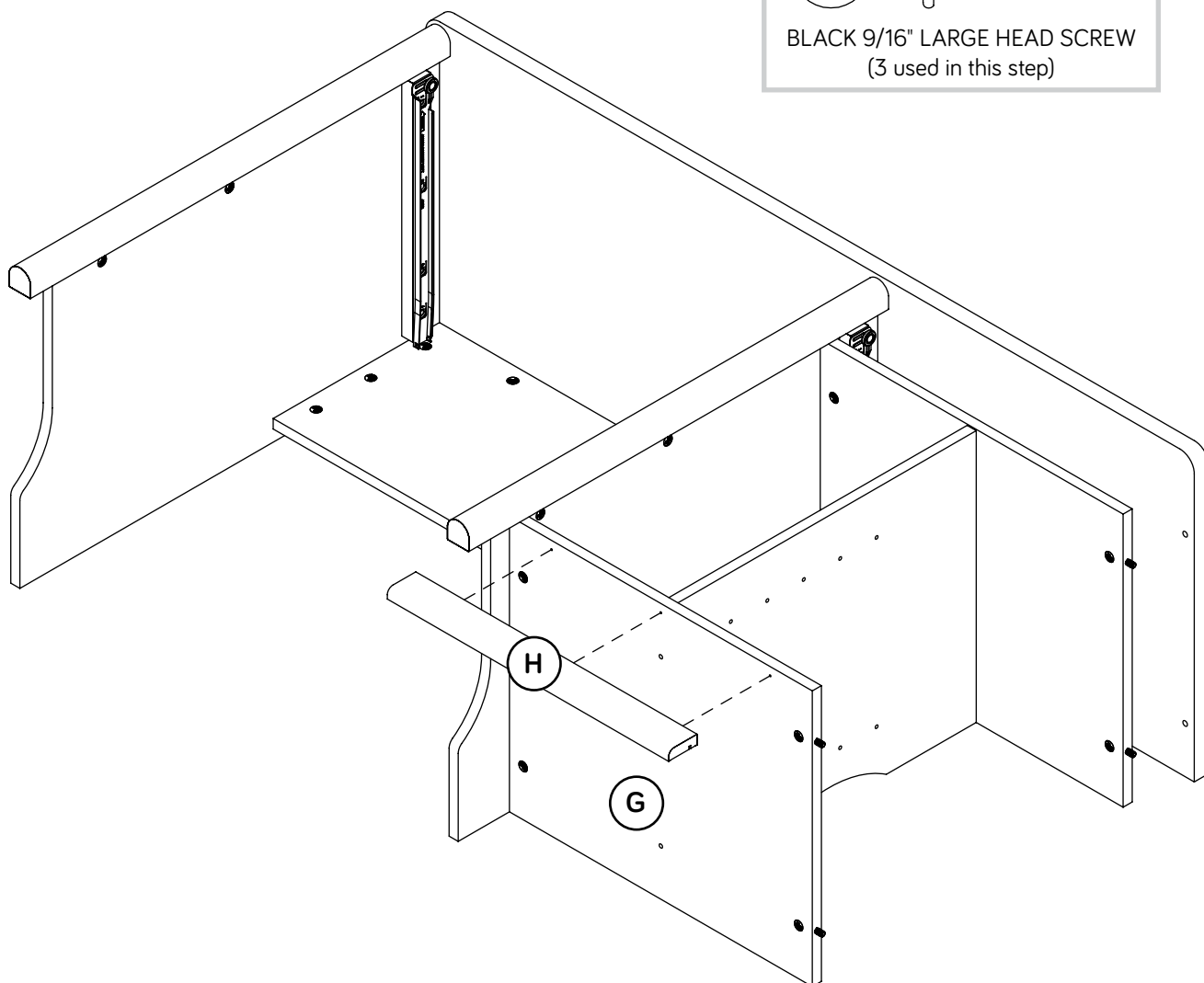

Step 24

- ✚ Push two HIDDEN CAMS (1F) into the short edge of the RIGHT END (A). Then, insert the metal end of a CAM DOWEL (2F) into each HIDDEN CAM.
- ✚ Push three HIDDEN CAMS (1F) into the long edge of the RIGHT END (A).

Do not tighten the HIDDEN CAMS in this step.

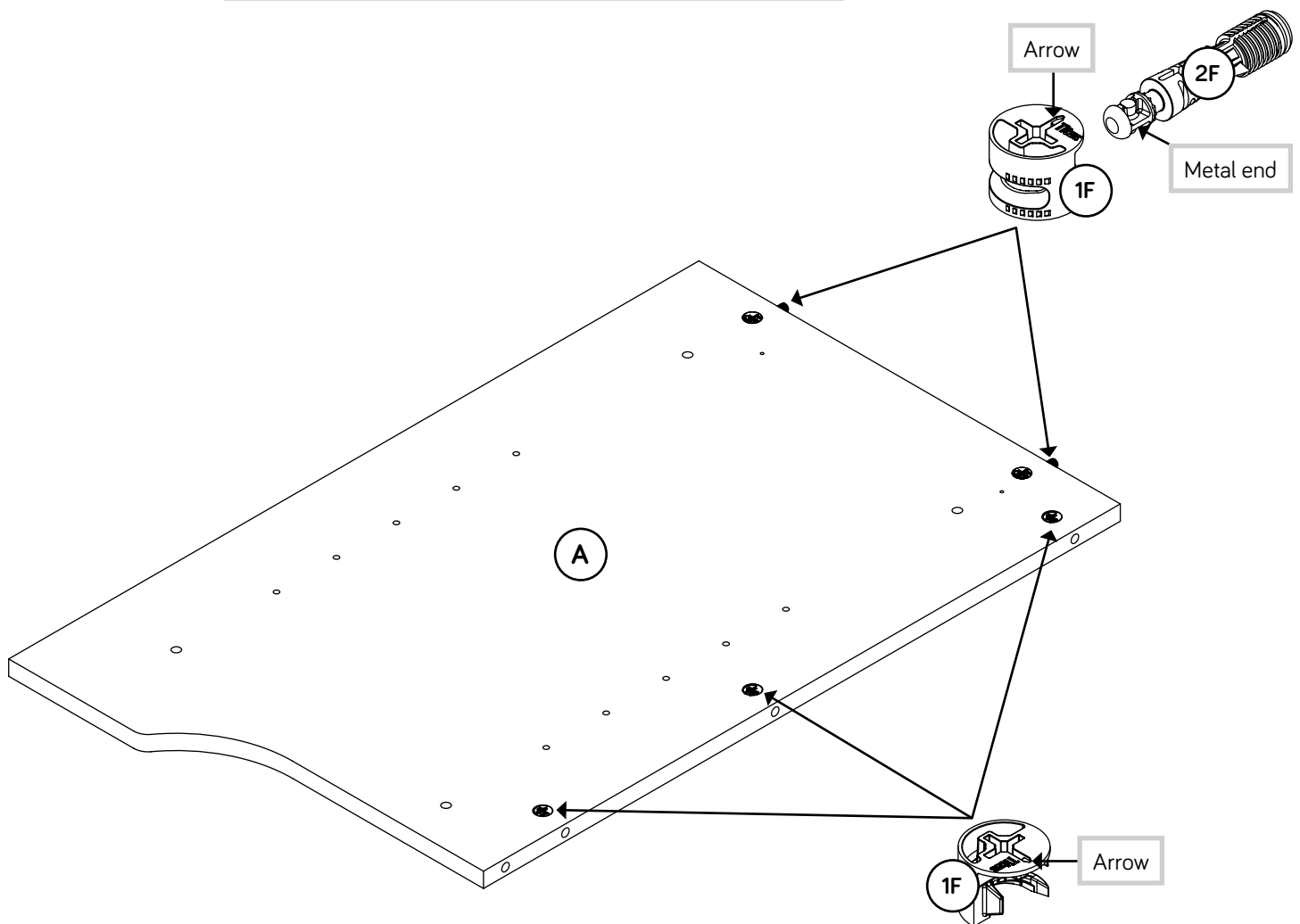

Step 25

- Turn three CAM SCREWS (8F) into the exact holes shown in the remaining LEG (N).
- Insert one WOOD DOWEL (15F) into the LEG (N).

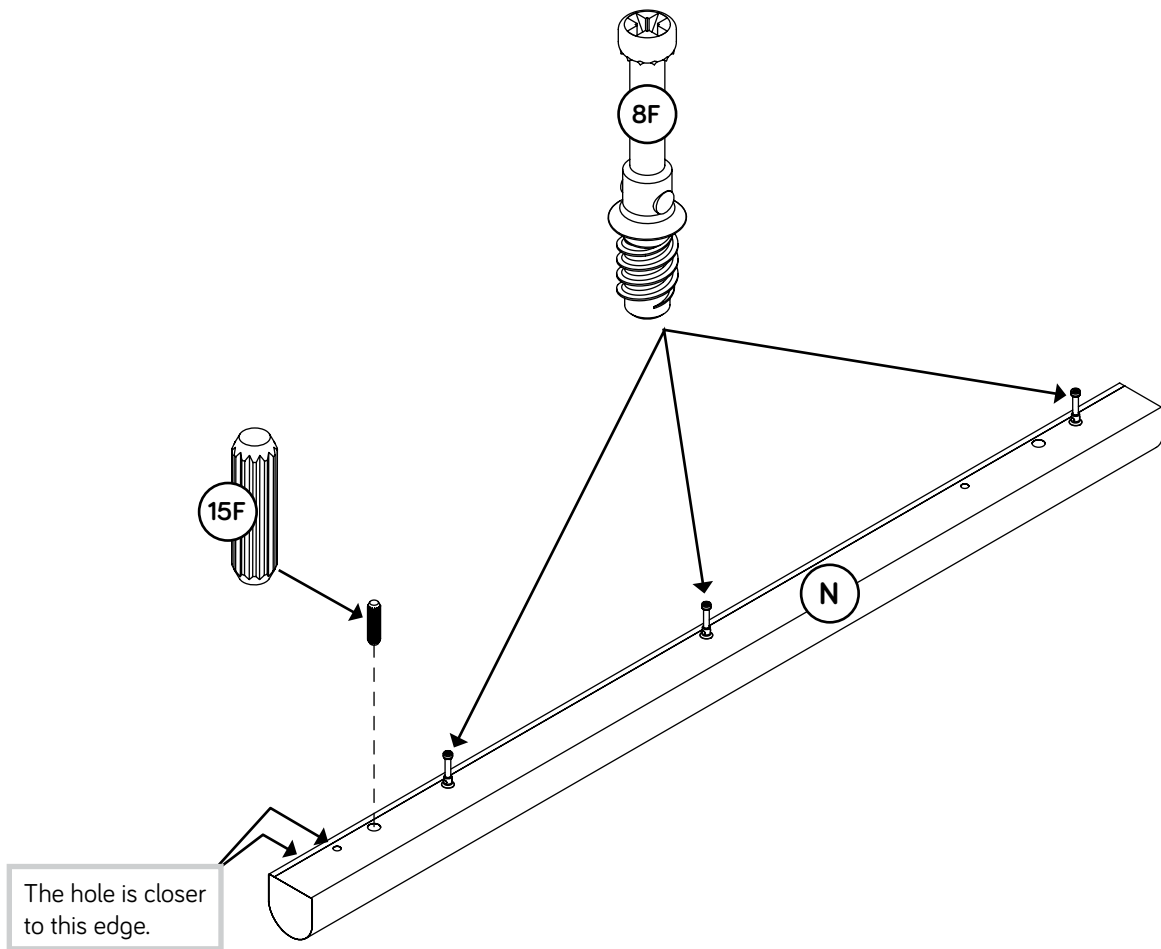

Step 26

- ✚ Fasten the RIGHT END (A) to the LEG (N). Tighten three HIDDEN CAMS.
- ✚ NOTE: Be sure the WOOD DOWEL in the LEG inserts into the END.

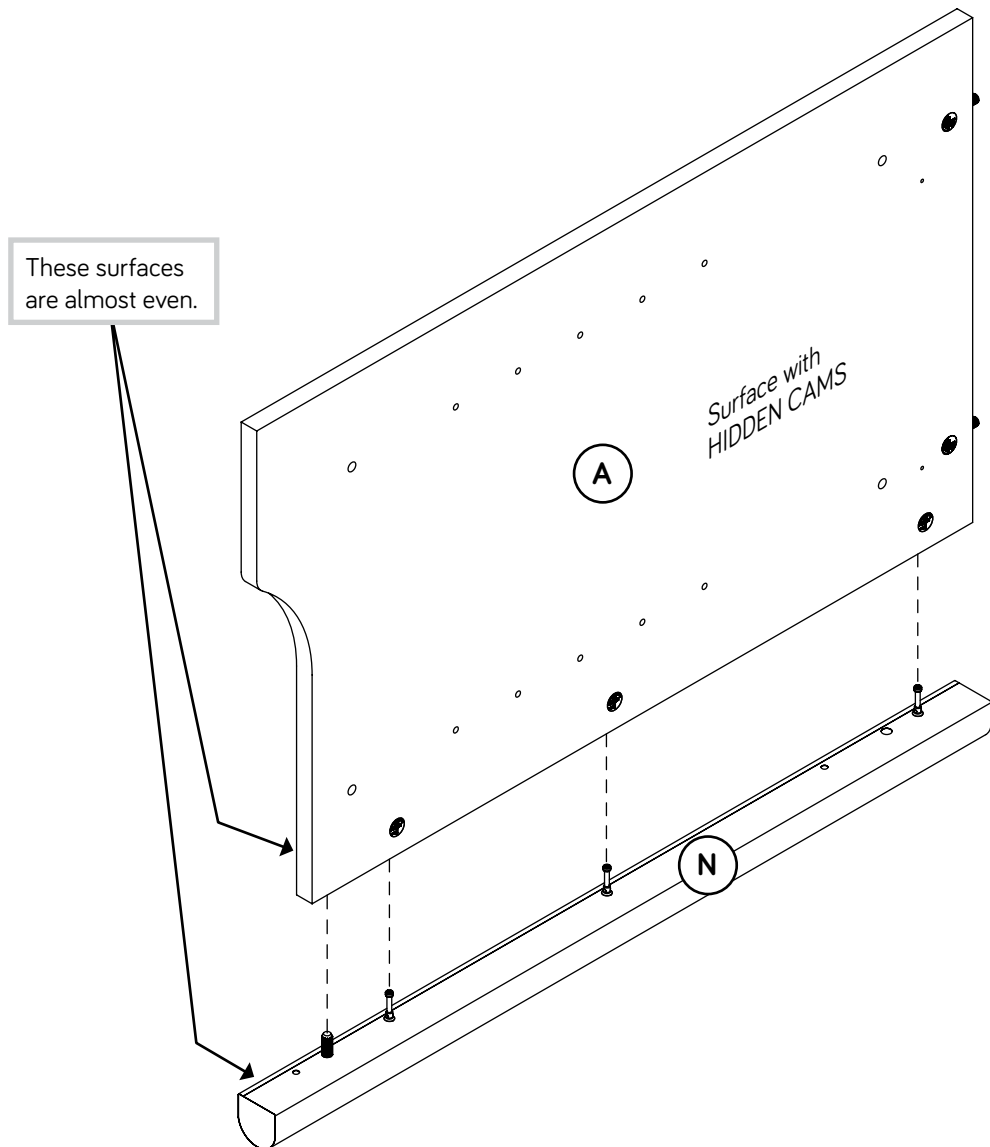

Step 27

✚ Fasten the remaining EXTENSION BLOCK (K) to the RIGHT END (A). Use two BLACK 1-1/4" FLAT HEAD SCREWS (7S).

✚ NOTE: Use the exact holes shown.

✚ NOTE: You should start each SCREW a few turns before completely tightening any of them.

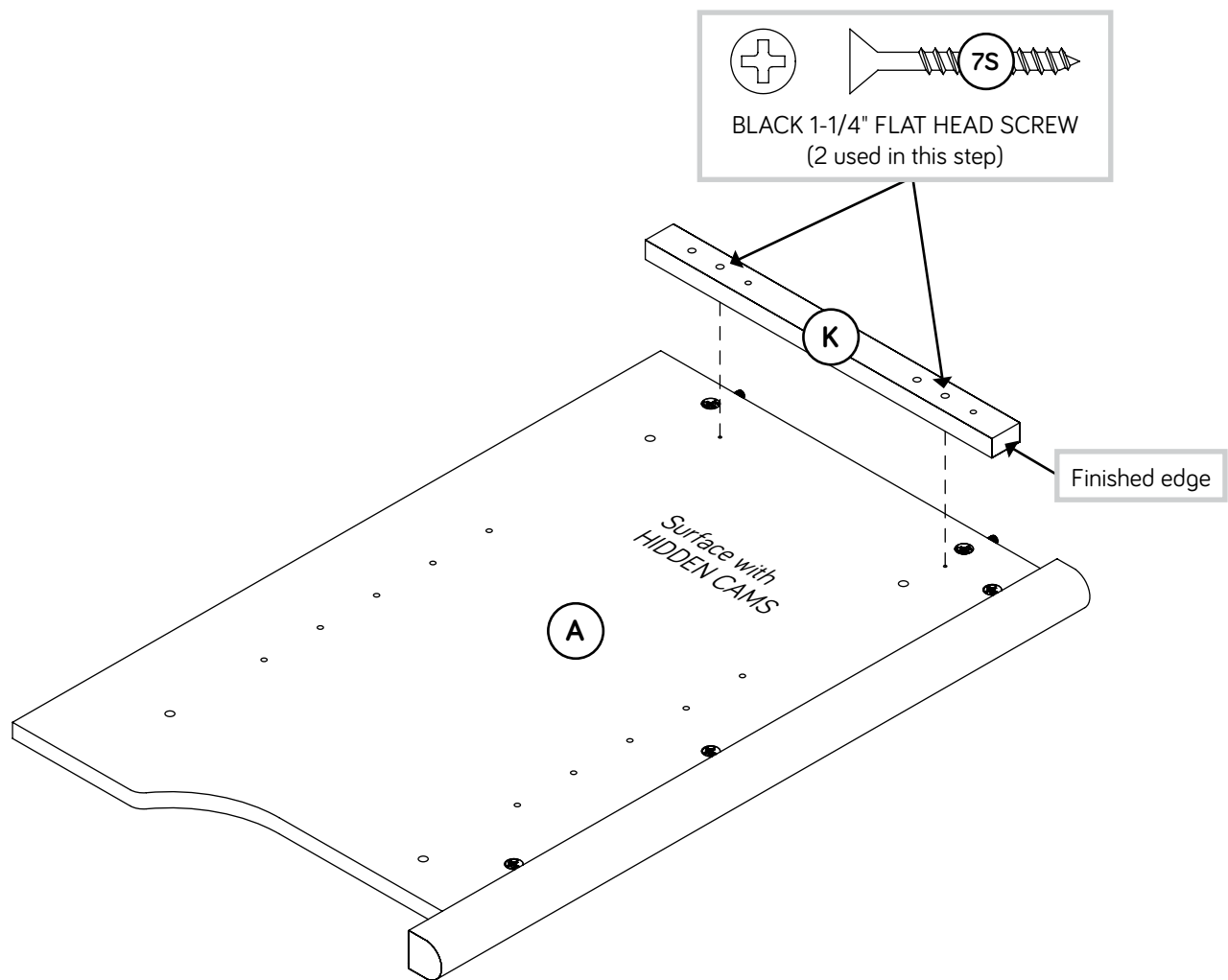

Step 28

- Fasten the remaining CABINET RIGHT (40CA) to the EXTENSION BLOCK (K). Use two GOLD 5/16" FLAT HEAD SCREWS (3S) through holes #1 and #3.

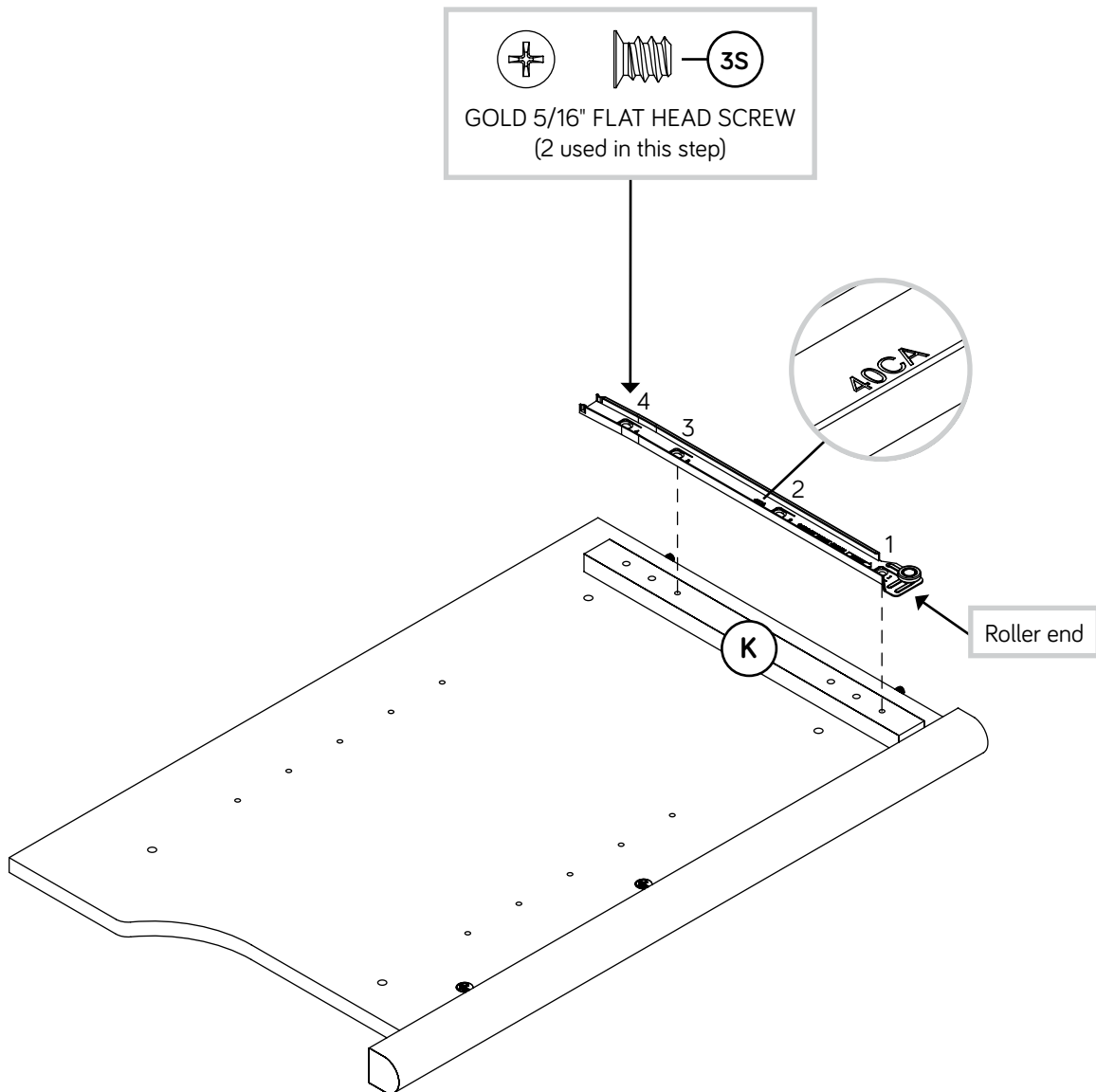

Step 29

⚡ Fasten the RIGHT END (A) to the TOP (C), BOTTOM (G), and SHELF (O). Tighten five HIDDEN CAMS.

⚡ NOTE: The HIDDEN CAM closest to the floor in the RIGHT END (A) will be tightened in the next step.

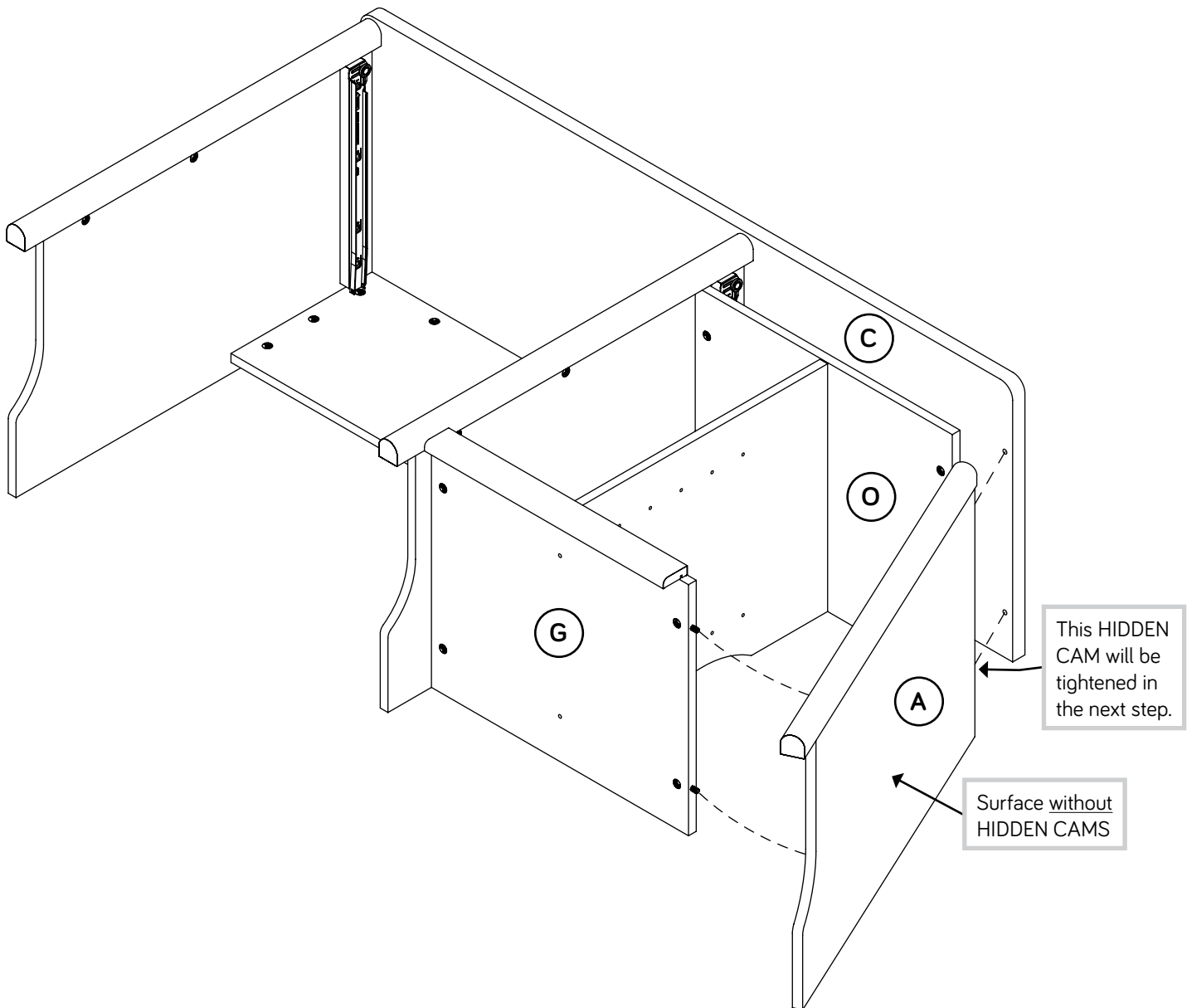

Step 30

- ✚ Carefully turn your unit onto its front edges. Tighten the HIDDEN CAM in the RIGHT END (A).
- ✚ Unfold the BACK (BK1) and lay it over your unit.
- ✚ Make equal margins along all four edges of the BACK (BK1). Push on opposite corners of your unit if needed to make it "square".
- ✚ Fasten the BACK (BK1) to your unit using the NAILS (1N).
- ✚ **NOTE:** Carefully cut out the rectangle in the BACK for proper ventilation of your CPU.
- ✚ **NOTE:** Perforations have been provided for access through the BACK. Carefully cut out the holes needed.

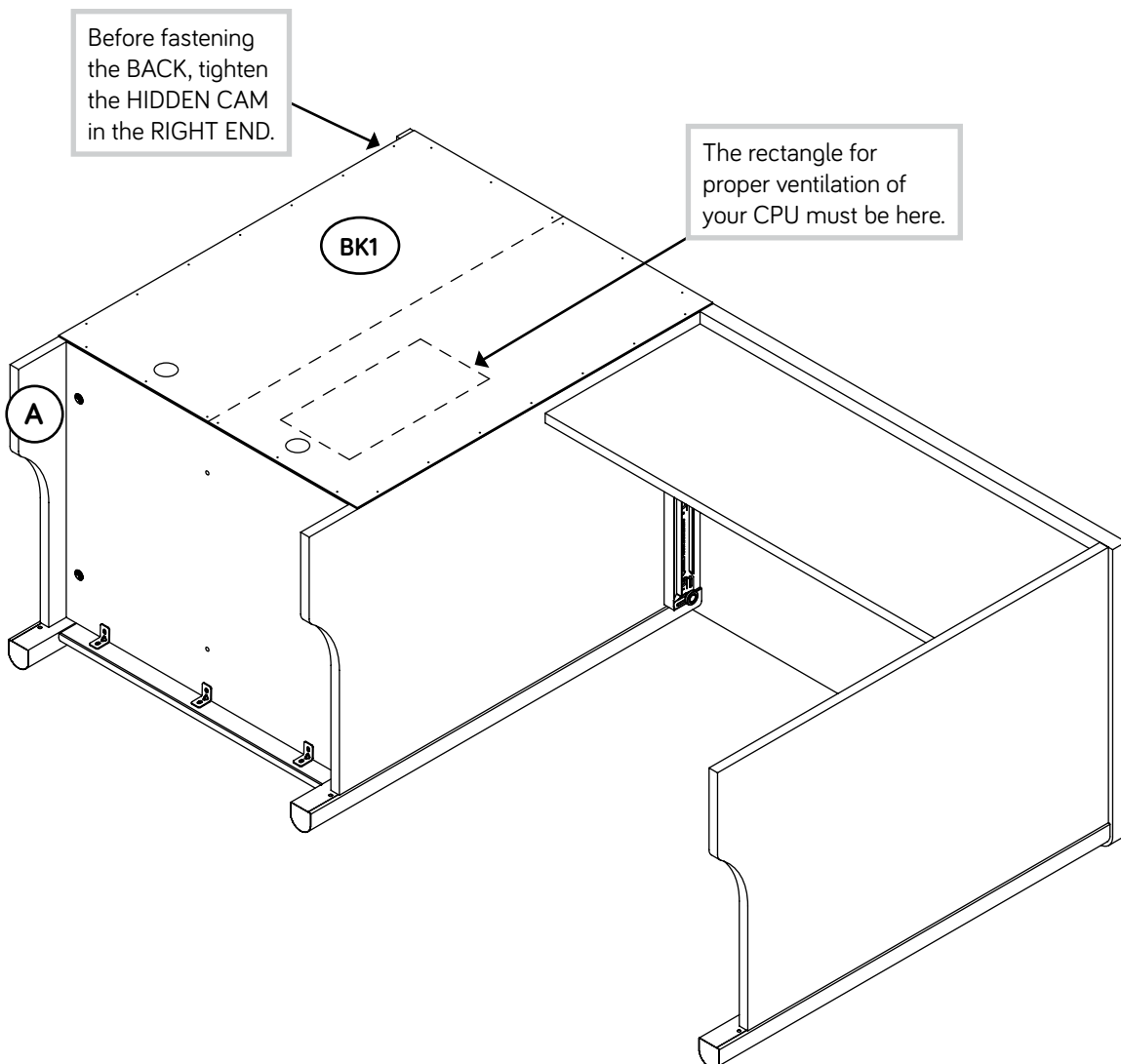
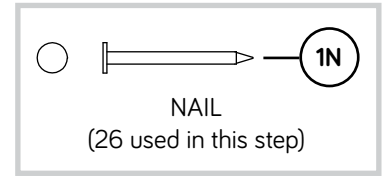

Step 31

- Fasten the LARGE DRAWER BOX FRONT (D588) to the LARGE DRAWER FRONT (J). Use four SILVER 1" LARGE HEAD SCREWS (102S).
- NOTE:** You should start each SCREW a few turns before completely tightening any of them.
- Turn one CAM SCREW (8F) into the exact hole shown in the LARGE DRAWER BOX FRONT (D588).

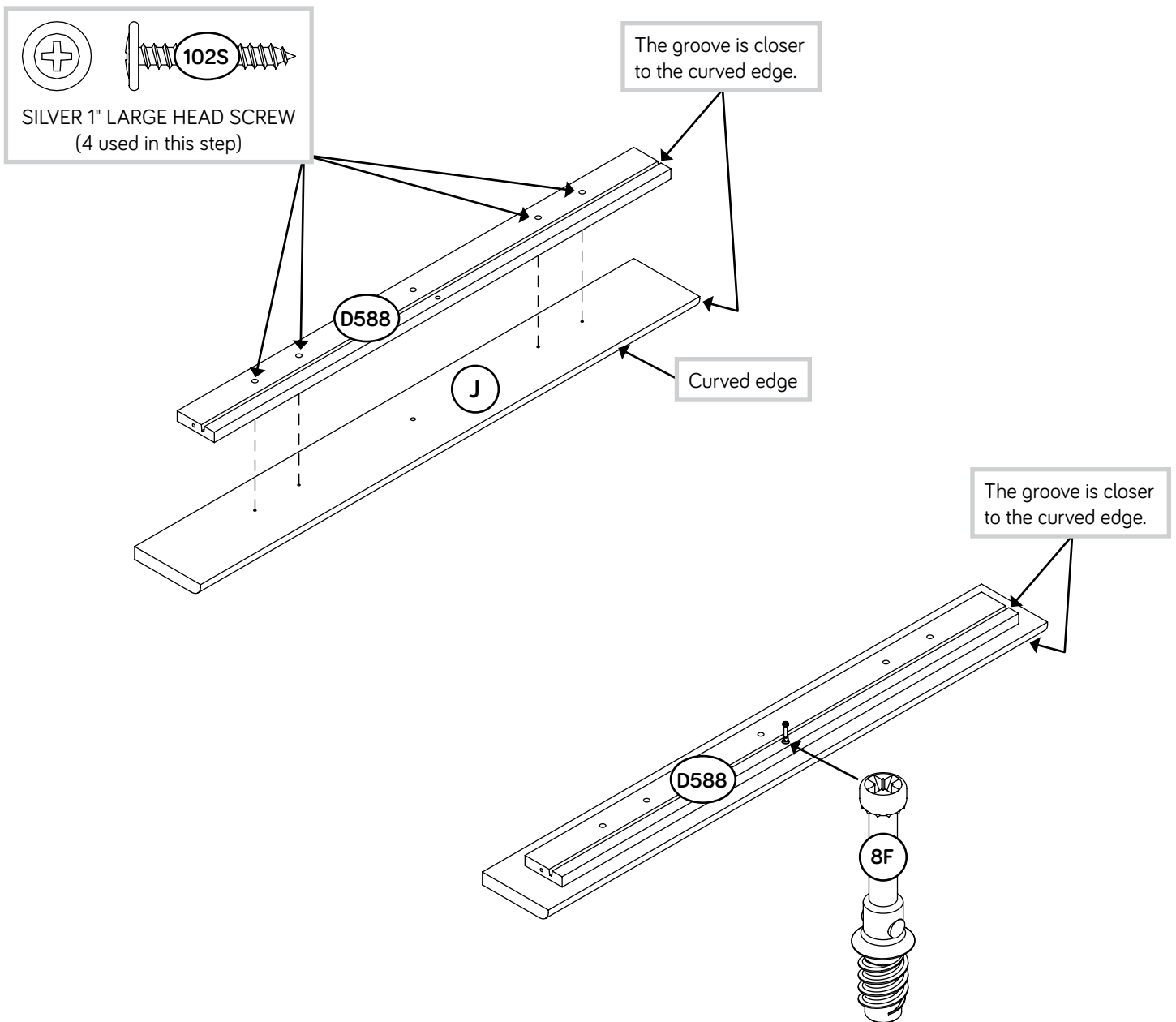

Step 32

1

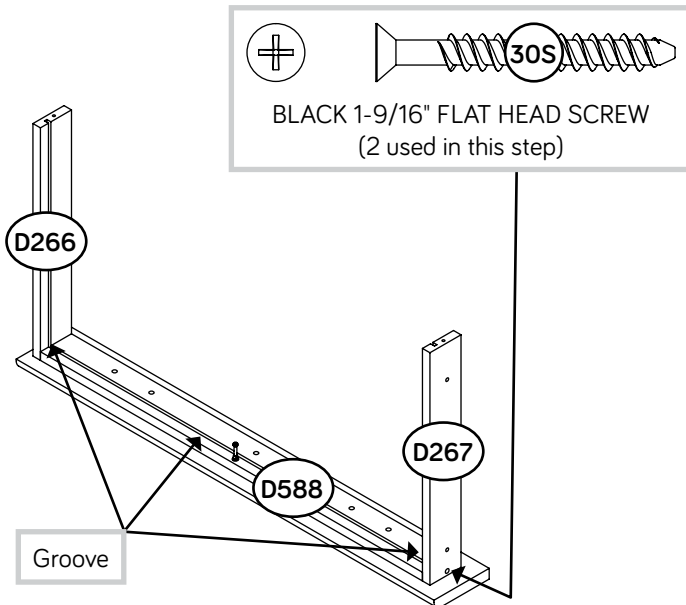

- Fasten the DRAWER SIDES (D266 and D267) to the LARGE DRAWER BOX FRONT (D588). Use two BLACK 1-9/16" FLAT HEAD SCREWS (30S).

2

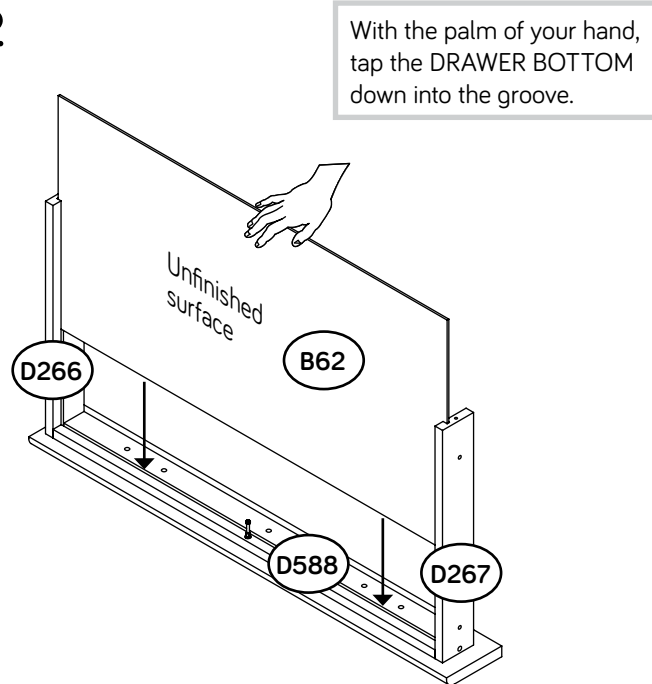

- Slide the LARGE DRAWER BOTTOM (B62) into the grooves in the DRAWER SIDES (D266 and D267) and LARGE DRAWER BOX FRONT (D588).

3

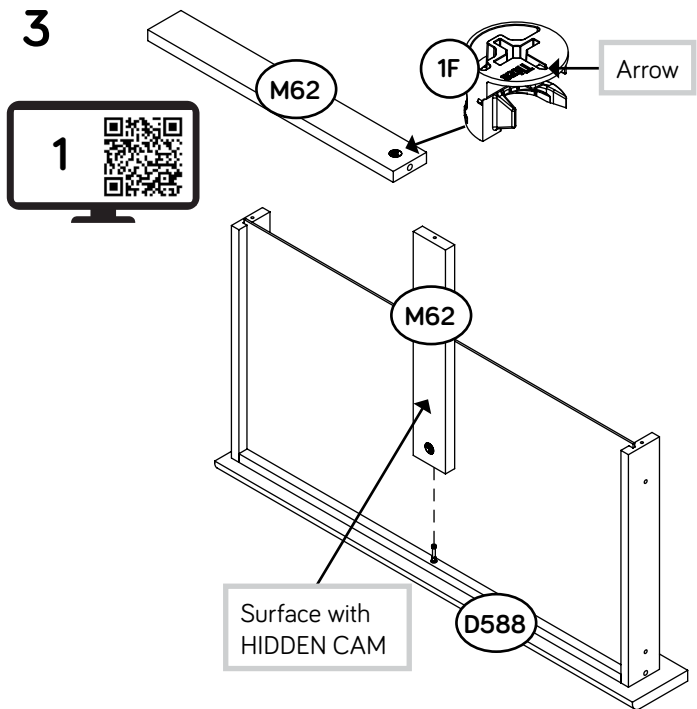

- Push one HIDDEN CAM (1F) into the DRAWER BRACE (M62).
- Fasten the DRAWER BRACE (M62) to the LARGE DRAWER BOX FRONT (D588). Tighten one HIDDEN CAM.

4

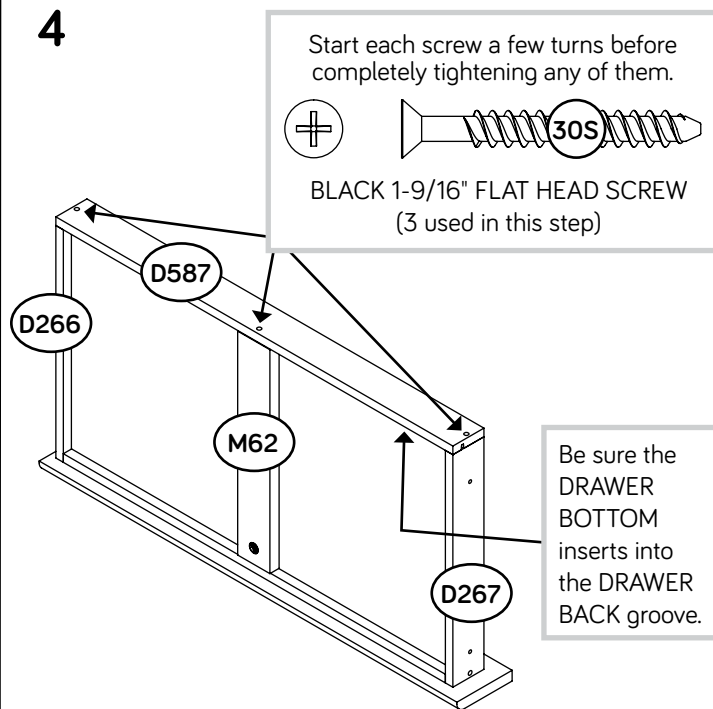

- Fasten the LARGE DRAWER BACK (D587) to the DRAWER SIDES (D266 and D267) and DRAWER BRACE (M62). Use three BLACK 1-9/16" FLAT HEAD SCREWS (30S).

Step 33

Fasten a DRAWER RIGHT (40CC) to the RIGHT DRAWER SIDE (D266) and a DRAWER LEFT (40CD) to the LEFT DRAWER SIDE (D267). Use four GOLD 5/16" FLAT HEAD SCREWS (3S) through holes #2 and #4.

 If you're doing this to help a friend, don't leave without a bite.

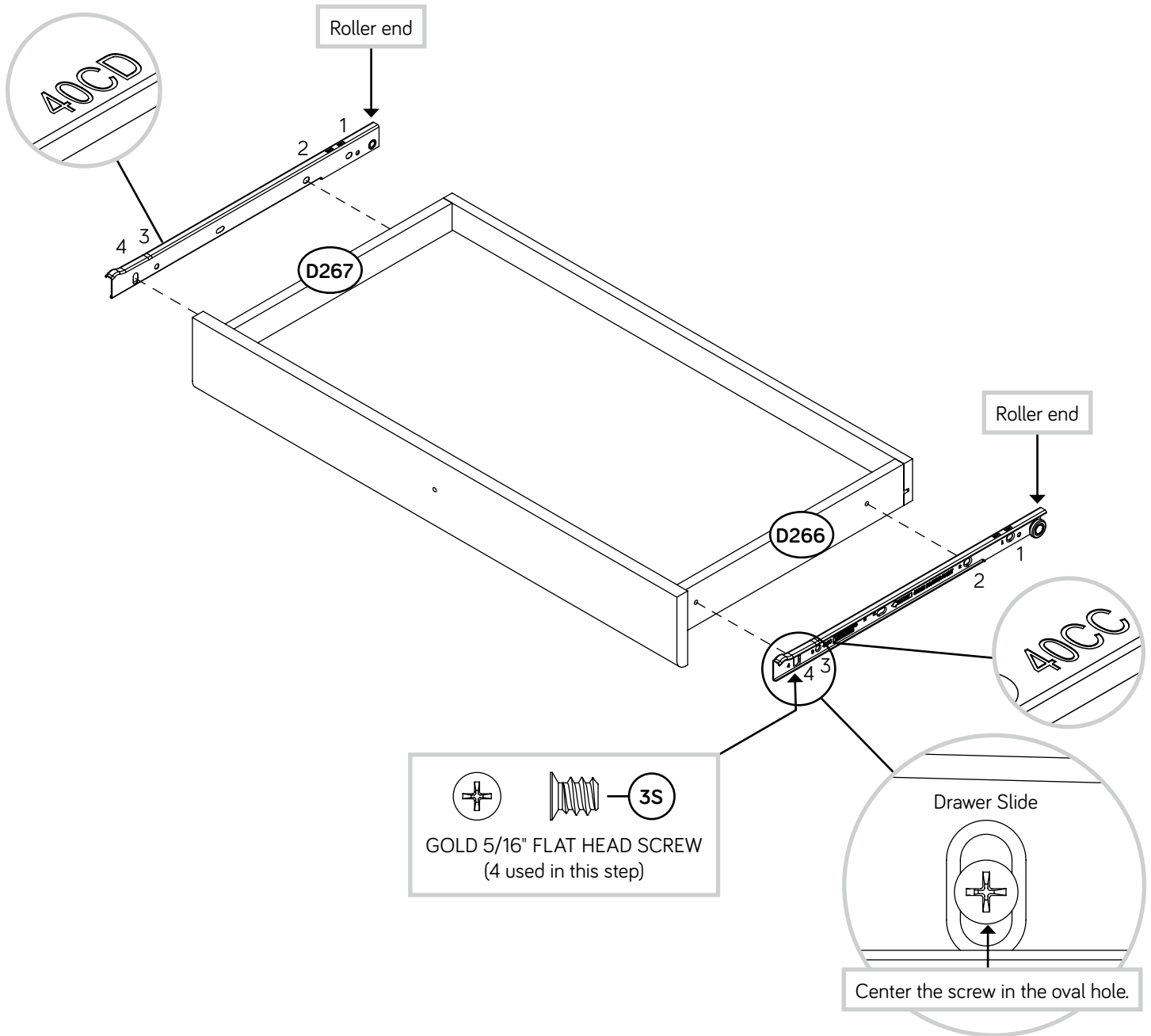

Step 34

- Fasten one KNOB (206K) to the LARGE DRAWER FRONT (J).
Use one GRAY 1-3/8" MACHINE SCREW (39S).

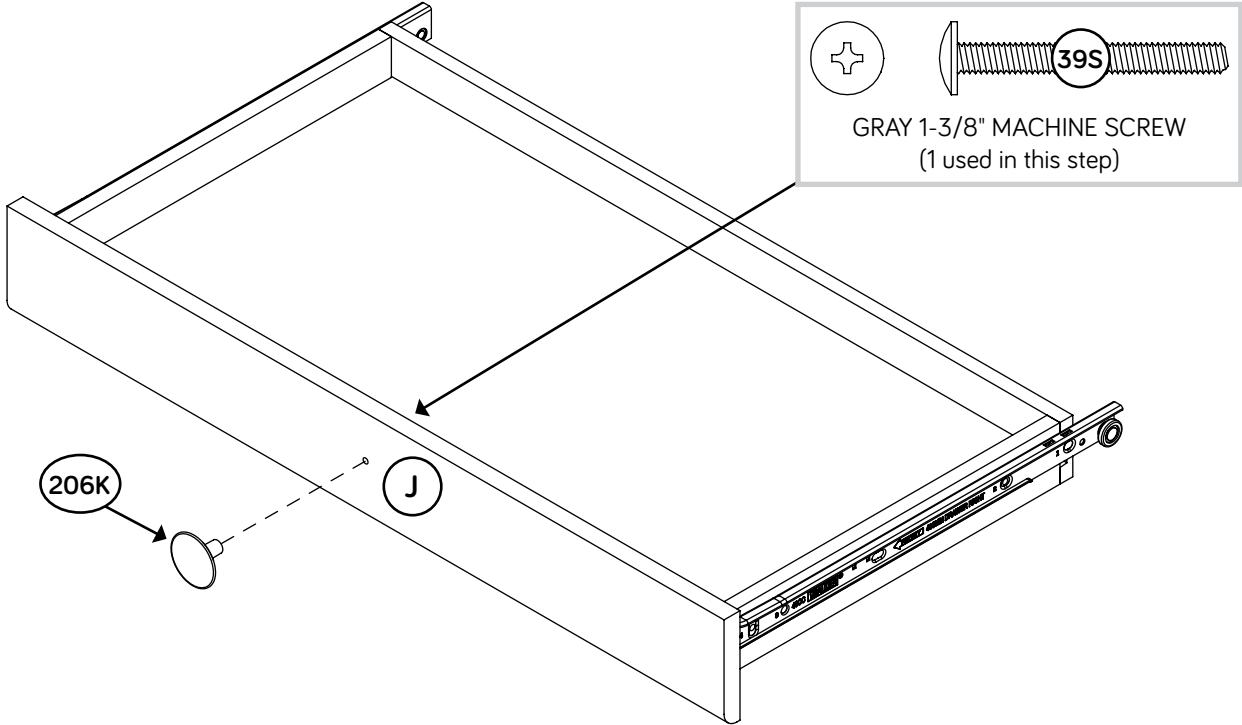

Step 35

Fasten the SMALL DRAWER BOX FRONT (D590) to the SMALL DRAWER FRONT (M). Use two SILVER 1" LARGE HEAD SCREWS (102S).

NOTE: You should start each SCREW a few turns before completely tightening any of them.

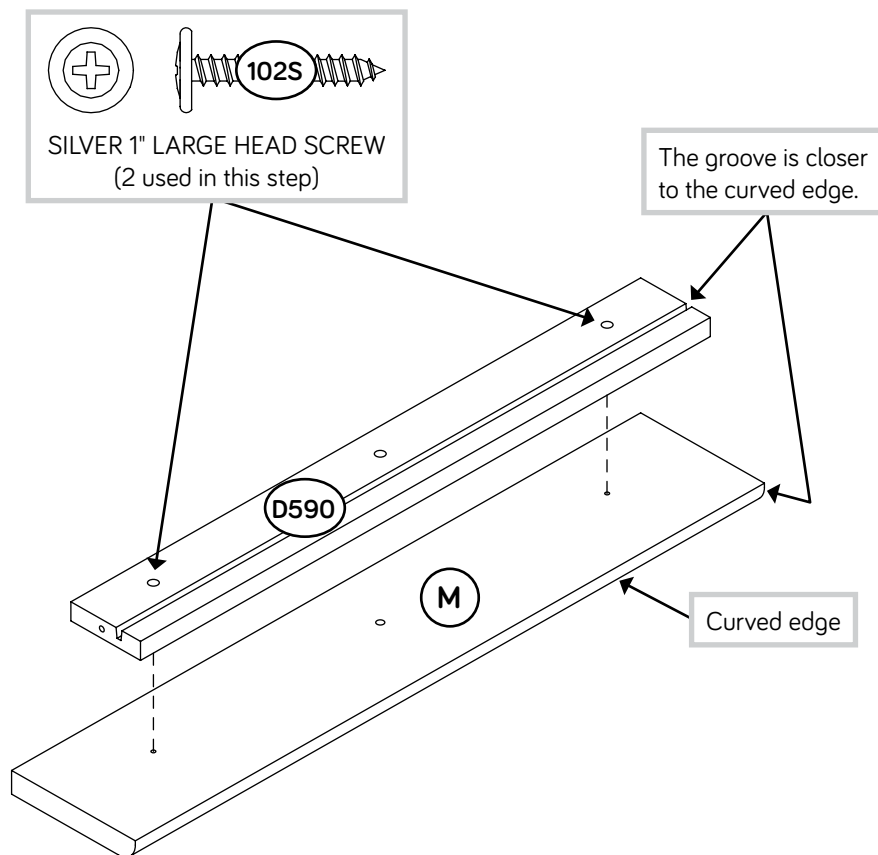

Step 36

1

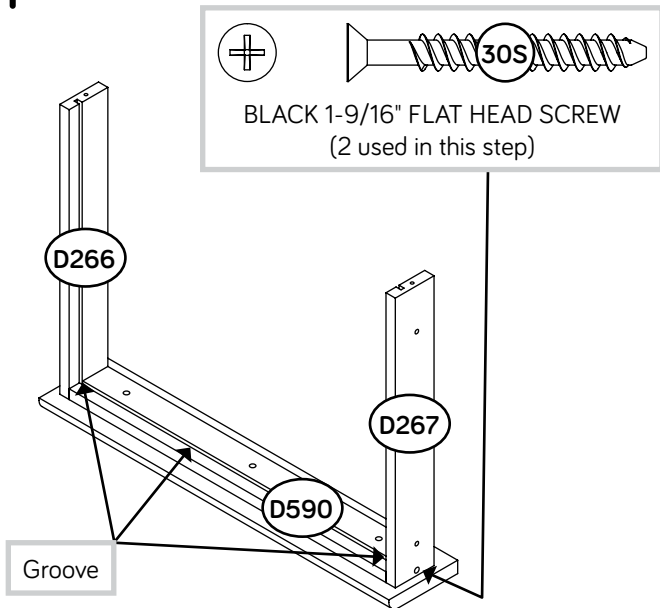

Fasten the DRAWER SIDES (D266 and D267) to the SMALL DRAWER BOX FRONT (D590). Use two BLACK 1-9/16" FLAT HEAD SCREWS (30S).

2

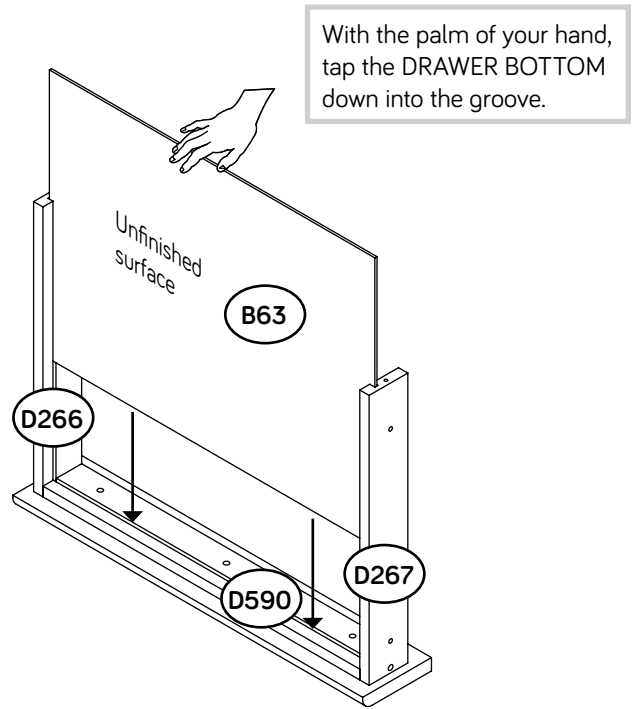

Slide the SMALL DRAWER BOTTOM (B63) into the grooves in the DRAWER SIDES (D266 and D267) and SMALL DRAWER BOX FRONT (D590).

3

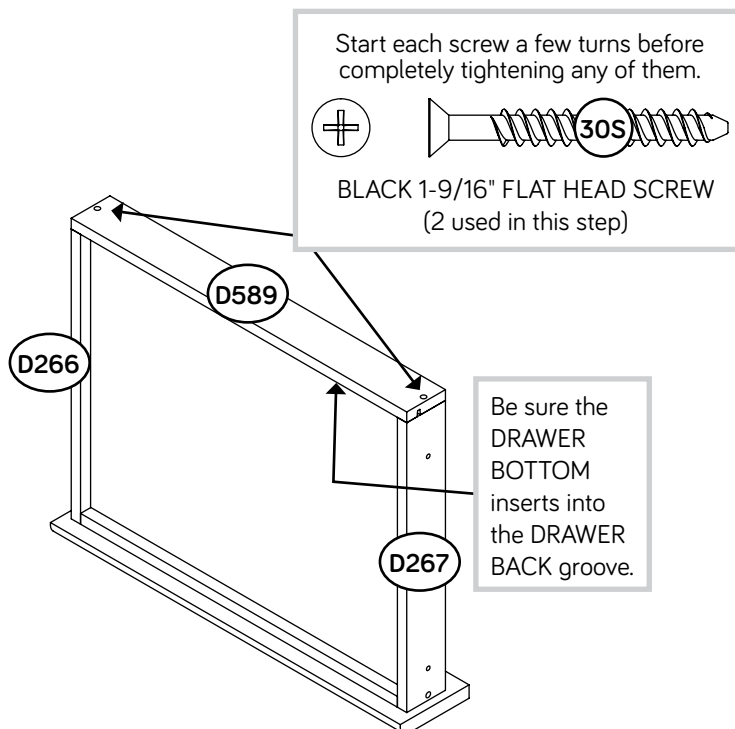

Fasten the SMALL DRAWER BACK (D589) to the DRAWER SIDES (D266 and D267). Use two BLACK 1-9/16" FLAT HEAD SCREWS (30S).

Step 37

- Fasten a DRAWER RIGHT (40CC) to the RIGHT DRAWER SIDE (D266) and a DRAWER LEFT (40CD) to the LEFT DRAWER SIDE (D267). Use four GOLD 5/16" FLAT HEAD SCREWS (3S) through holes #2 and #4.

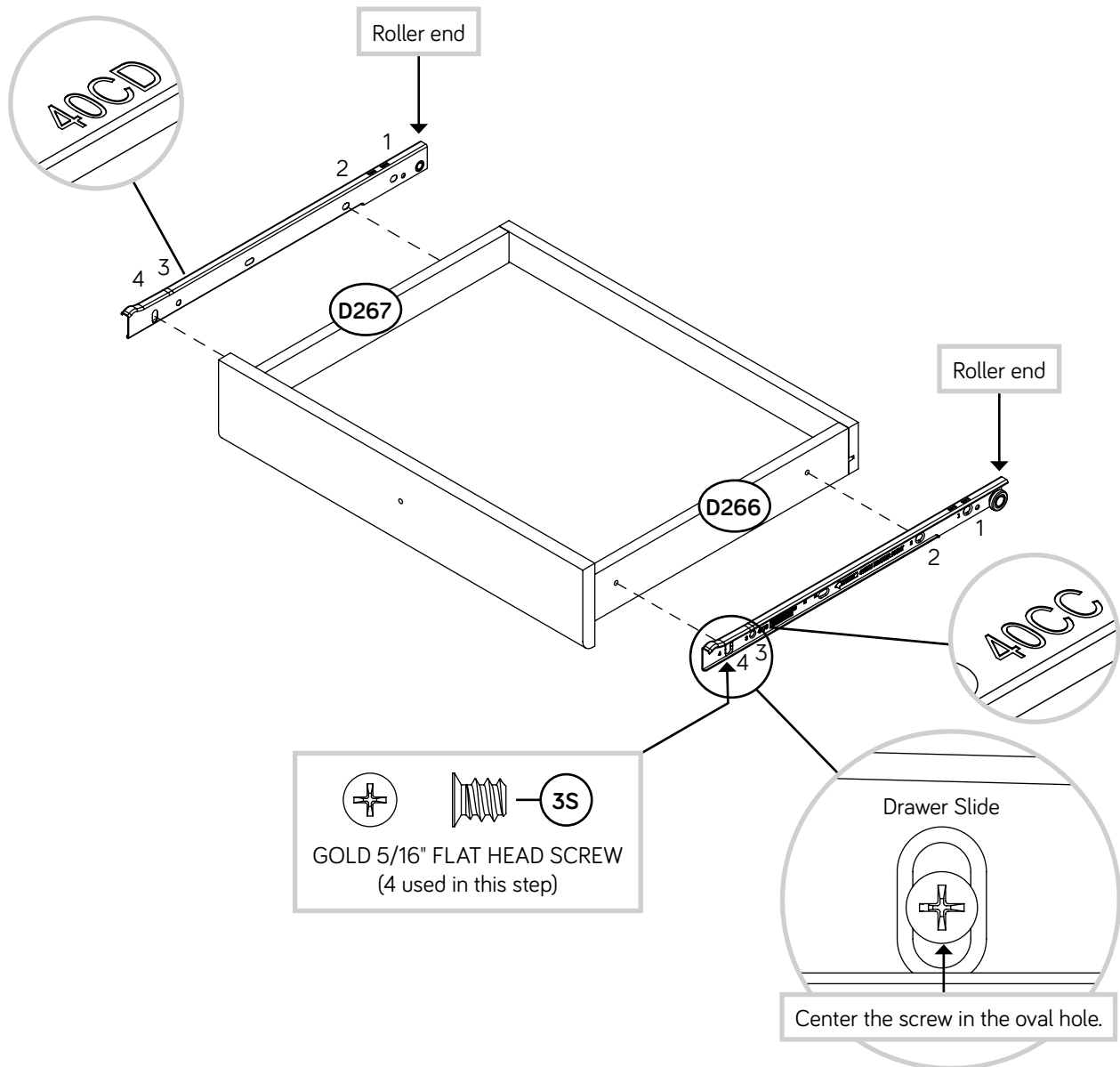

Step 38

- Fasten one KNOB (206K) to the SMALL DRAWER FRONT (M).
Use one GRAY 1-3/8" MACHINE SCREW (39S).

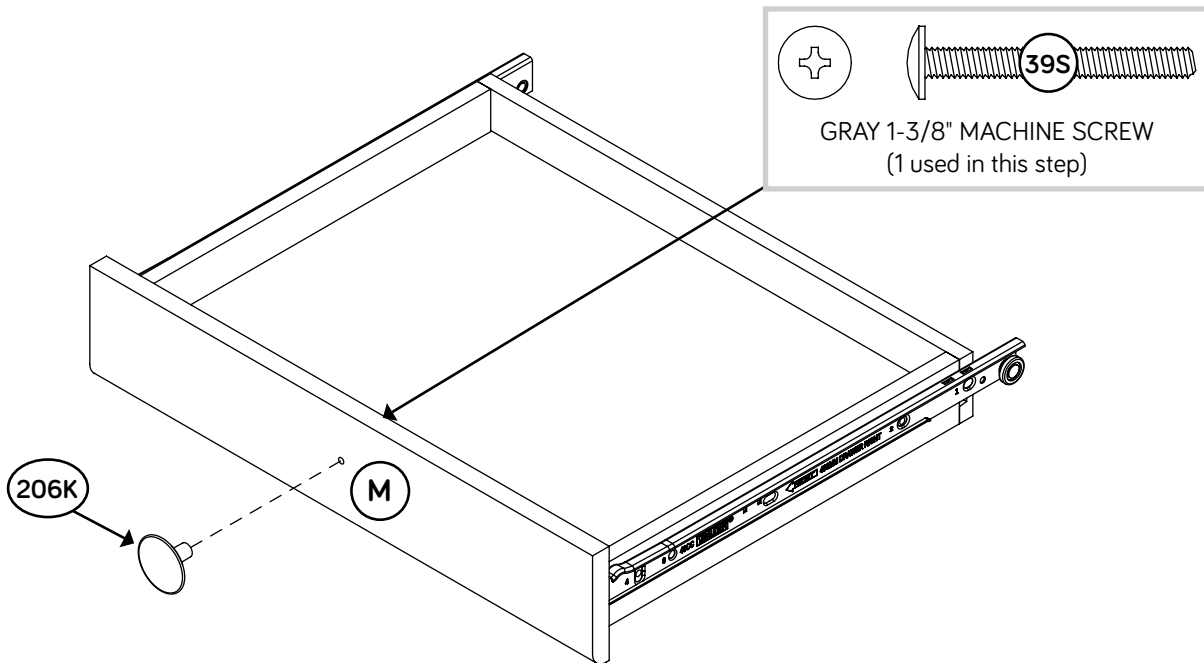

Step 39

- ✚ Carefully stand your unit upright.
- ✚ To insert a drawer into your unit, tip the front of the drawer down and drop the rollers on the drawer behind the rollers on the unit. Lift the front of the drawer up and slide it into the unit.

Zzz

Almost time to celebrate! With a nap.

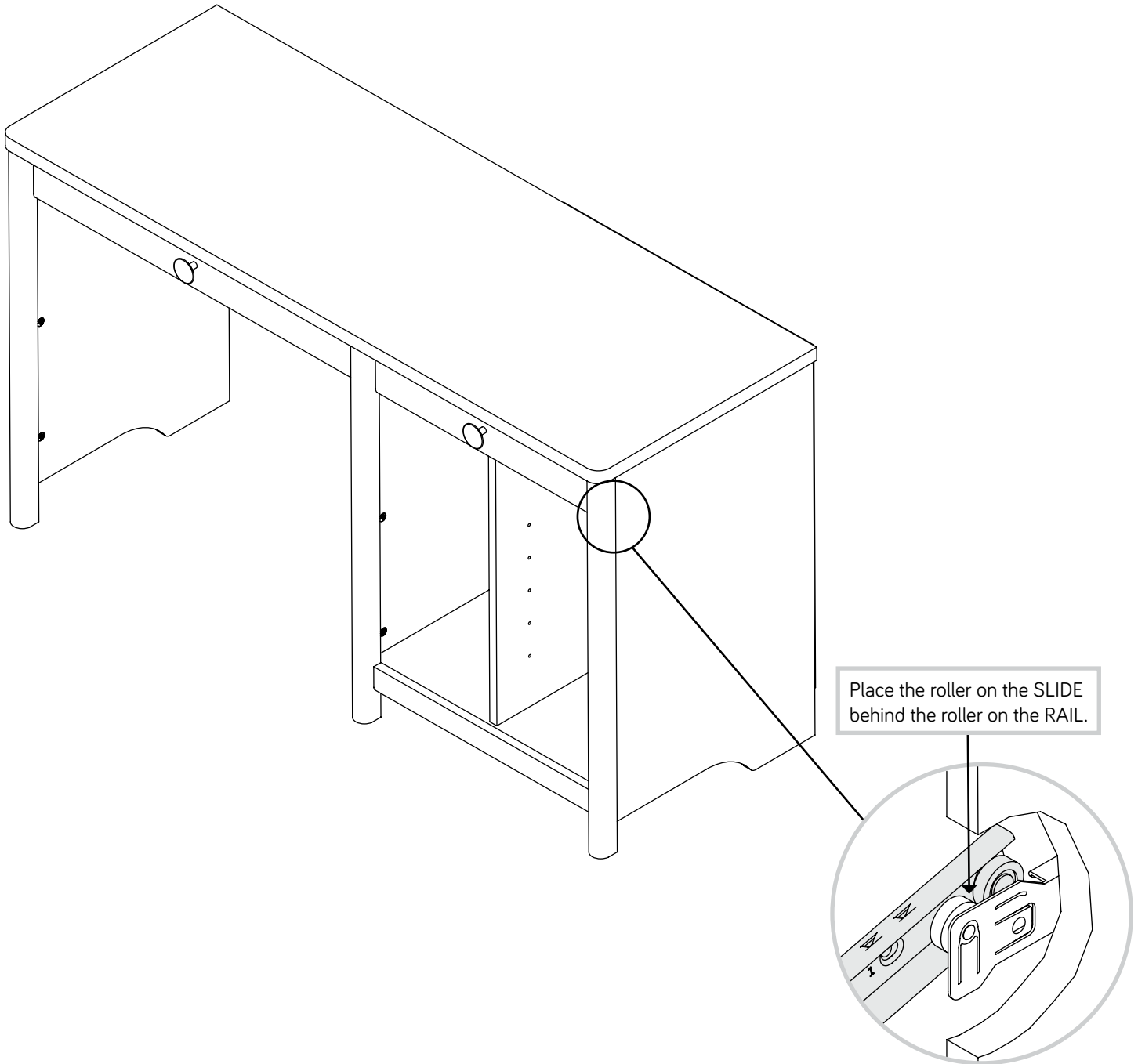

Step 40

- ✚ Insert four METAL PINS (1R) into the hole locations of your choice in the RIGHT END (A) and DIVIDER (E). Set the ADJUSTABLE SHELF (F) onto the METAL PINS.

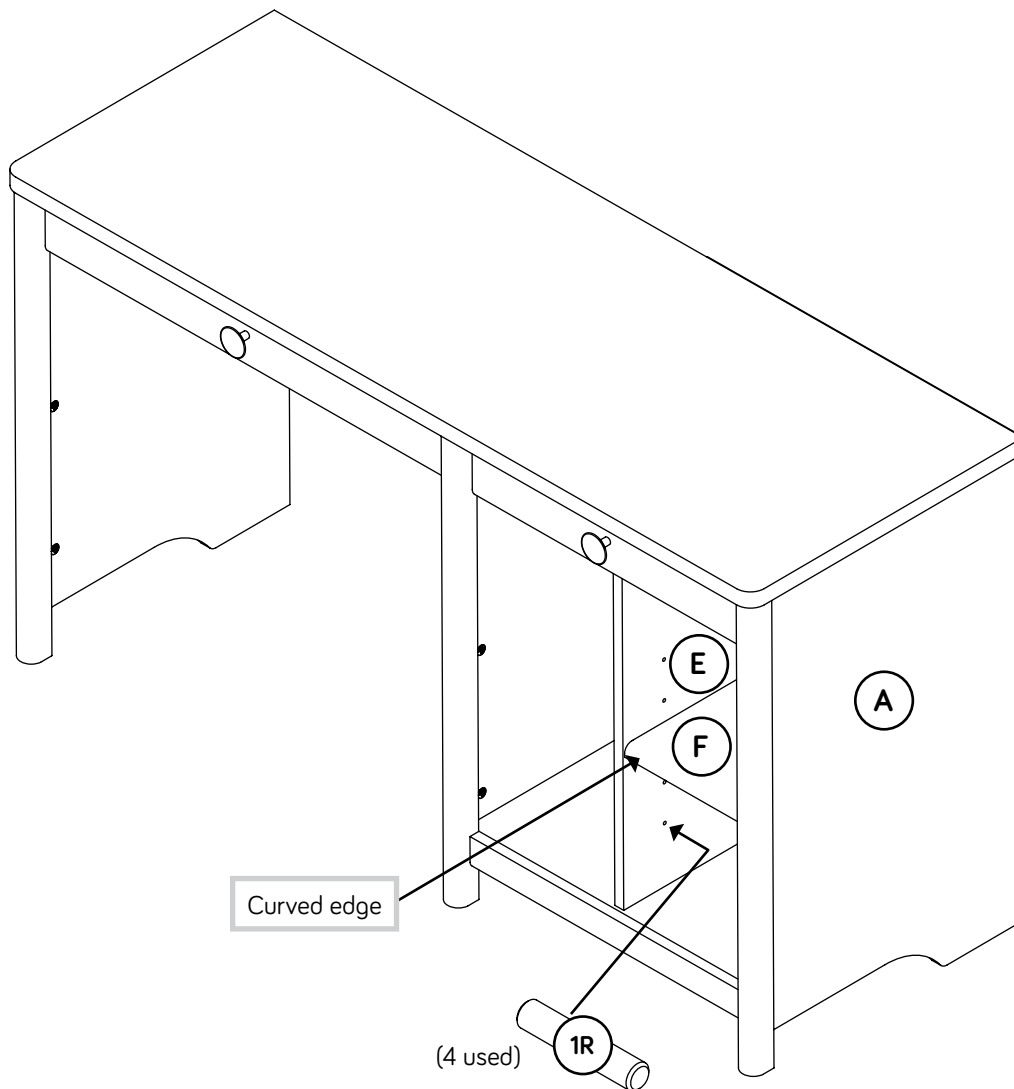

Step 41

- ✦ Peel APPLIQUES from the APPLIQUE CARDS (133P) and stick them onto each visible HIDDEN CAM.
- ✦ **NOTE:** Please read the back pages of the instruction booklet for important safety information.
- ✦ This completes assembly. Clean with a damp cloth. Wipe dry.

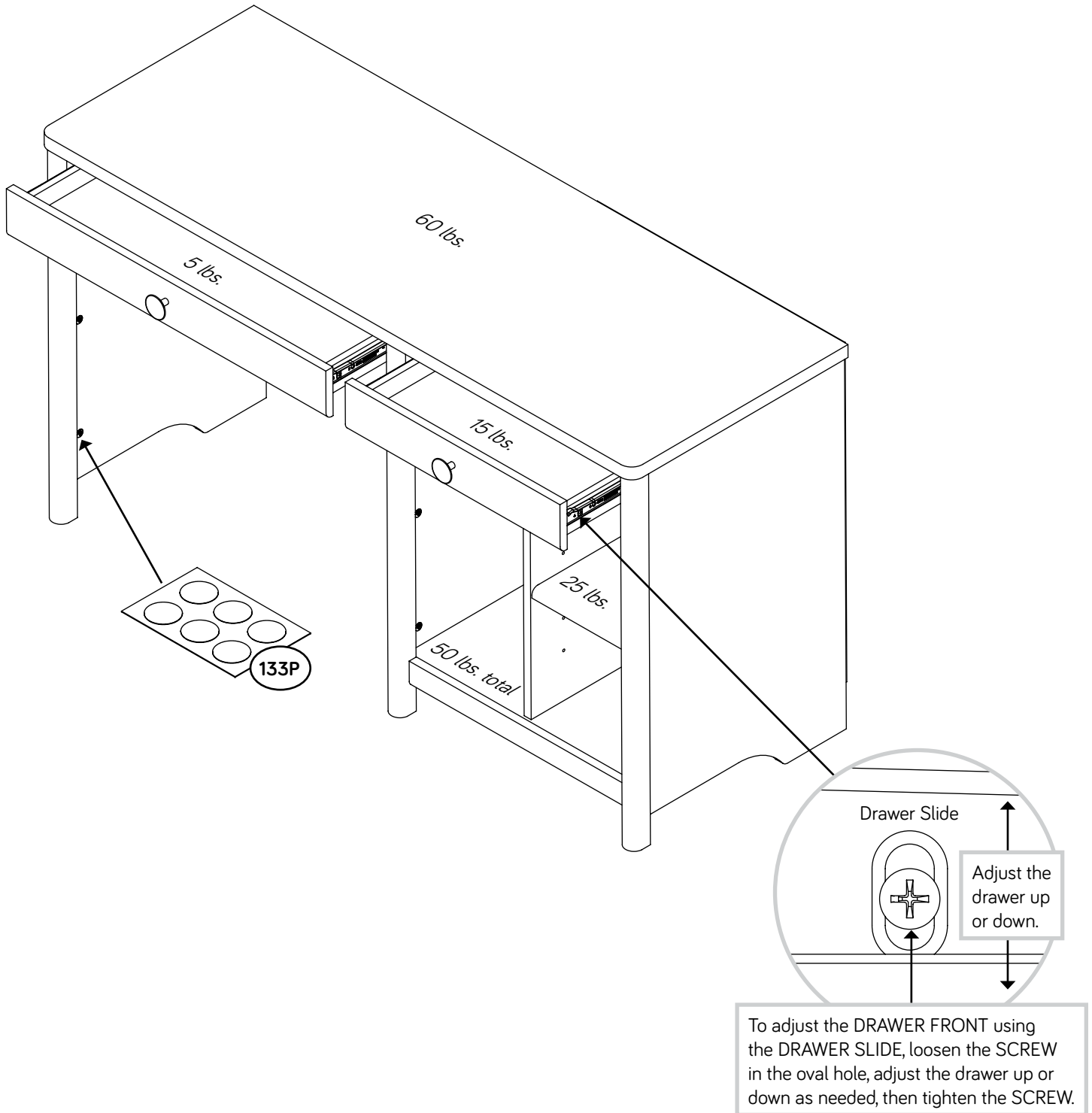

Utilisez les instructions d'assemblage en français avec les schémas étape par étape du manuel d'instruction en anglais. Chaque étape en français correspond à la même étape en anglais. Comparer la "Liste de pièces" ci-dessous avec la "PART IDENTIFICATION" du manuel en anglais pour vous familiariser avec les pièces avant l'assemblage.

REMARQUE : CE MANUEL D'INSTRUCTIONS CONTIENT **D'IMPORTANTES** INFORMATIONS RELATIVES À LA SÉCURITÉ. À LIRE ET CONSERVER POUR TOUTE RÉFÉRENCE FUTURE.

**NOUS CONTACTER EN PREMIER
AVANT D'EFFECTUER TOUT RETOUR AU MAGASIN.**

Nous faisons de notre mieux pour nous assurer que votre meuble arrive dans d'excellentes conditions. Nos représentants du service Clientèle sont aimables et prêts à vous aider au cas où une pièce aurait été endommagée ou manquerait (ou si vous aviez besoin d'aide pour l'assemblage).

(sauf jours fériés)

Si une pièce a besoin d'être remplacée, la pièce de remplacement sera envoyée dans les 48 heures. (Sauf week-ends et jours fériés)

Noter la date d'achat de cet élément et conserver le livret pour future référence. Pour contacter en ce qui concerne cet élément, faire référence au numéro de lot et numéro de modèle en appelant notre numéro sans frais.

Lot n° : _____

Date de l'achat : _____

LISTE DE PIÈCES			LISTE DE PIÈCES		
REFERENCE	DESCRIPTION	QUANTITÉ	REFERENCE	DESCRIPTION	QUANTITÉ
A	EXTRÉMITÉ DROITE.....	1	40CA	ÉLÉMENT DROIT.....	2
B	EXTRÉMITÉ GAUCHE.....	1	40CB	ÉLÉMENT GAUCHE.....	2
B62	FOND DE GRAND TIROIR.....	1	40CC	TIROIR DROIT.....	2
B63	FOND DE PETIT TIROIR.....	1	40CD	TIROIR GAUCHE.....	2
BK1	ARRIÈRE.....	1	1F	EXCENTRIQUE ESCAMOTABLE.....	31
C	DESSUS.....	1	2F	CHEVILLE D'EXCENTRIQUE.....	21
D	MONTANT.....	1	8F	VIS D'EXCENTRIQUE.....	10
D266	CÔTÉ DROIT DE TIROIR.....	2	15F	CHEVILLE EN BOIS.....	5
D267	CÔTÉ GAUCHE DE TIROIR.....	2	4G	CONSOLE EN MÉTAL.....	3
D587	ARRIÈRE DE GRAND TIROIR.....	1	206K	BOUTON.....	2
D588	DEVANT DE CAISSON DU GRAND TIROIR..	1	1N	CLOU.....	26
D589	ARRIÈRE DE PETIT TIROIR.....	1	133P	FICHE D'APPLIQUÉS.....	2
D590	DEVANT DE CAISSON DU PETIT TIROIR...	1	1R	GOUPILLE EN MÉTAL.....	4
E	SÉPARATEUR.....	1	1S	VIS TÊTE LARGE 14 mm NOIRE.....	6
F	TABLETTE RÉGLABLE.....	1	3S	VIS TÊTE PLATE 8 mm DORÉE.....	16
G	DESSOUS.....	1	7S	VIS TÊTE PLATE 32 mm NOIRE.....	8
H	MOULURE.....	1	30S	VIS TÊTE PLATE 40 mm NOIRE.....	9
J	DEVANT DE GRAND TIROIR.....	1	39S	VIS À MÉTAUX 35 mm GRISE.....	2
K	BLOC D'EXTENSION.....	4	102S	VIS TÊTE LARGE 25 mm ARGENTÉE.....	6
L	VOILE DE FOND.....	1	113S	VIS TÊTE PLATE 50 mm NOIRE.....	4
M	DEVANT DE PETIT TIROIR.....	1			
M62	ENTRETOISE DE TIROIR.....	1			
N	PIED.....	3			
O	TABLETTE.....	1			

Guide d'utilisation de la visserie

UTILISATION DE LA EXCENTRIQUE ESCAMOTABLE ET DE LA CHEVILLE D'EXCENTRIQUE

1. Enfoncer un EXCENTRIQUE ESCAMOTABLE dans la partie. La flèche dans l'EXCENTRIQUE ESCAMOTABLE doit être dirigée vers le trou dans le chant de la planche.

2. Insérer l'extrémité en métal de la CHEVILLE DE CAME dans la CAME ESCAMOTABLE.

3. **Attention:** Risque des dégâts ou blessures. Les EXCENTRIQUES ESCAMOTABLES doivent être serrés à bloc. Les EXCENTRIQUES ESCAMOTABLES que ne sont pas serrés à bloc peuvent desserrer et les pièces peuvent séparer. Pour serrer à bloc : Commencer. Flèche. Serrer. Maximum de 210 degrés. Minimum de 190 degrés.

UTILISATION DE LA EXCENTRIQUE ESCAMOTABLE ET DE LA VIS D'EXCENTRIQUE

1. Faire tourner la VIS D'EXCENTRIQUE jusqu'à ce que l'épaulement repose sur la surface de la pièce.

2. Enfoncer un EXCENTRIQUE ESCAMOTABLE dans la partie. La flèche dans l'EXCENTRIQUE ESCAMOTABLE doit être dirigée vers le trou dans le chant de la planche.

3. Insérer la VIS D'EXCENTRIQUE dans l'EXCENTRIQUE ESCAMOTABLE. Serrer l'EXCENTRIQUE ESCAMOTABLE.

ÉTAPE 1

Ne pas serrer les EXCENTRIQUES ESCAMOTABLES dans cette étape.

Assembler l'élément sur un sol à moquette ou sur le carton vide pour éviter d'endommager l'élément ou le sol.

Enfoncer deux EXCENTRIQUES ESCAMOTABLES (1F) dans le bord court de l'EXTRÉMITÉ GAUCHE (B). Ensuite, insérer l'extrémité en métal de la CHEVILLE D'EXCENTRIQUE (2F) dans chaque EXCENTRIQUE ESCAMOTABLE.

Enfoncer trois EXCENTRIQUES ESCAMOTABLES (1F) dans le bord long de l'EXTRÉMITÉ GAUCHE (B).

ÉTAPE 2

Faire tourner trois VIS D'EXCENTRIQUE (8F) dans les trous exacts illustrés dans les PIEDS (N).

Insérer deux CHEVILLE EN BOIS (15F) dans le PIED (N).

ÉTAPE 3

Fixer l'EXTRÉMITÉ GAUCHE (B) au PIED (N). Serrer trois EXCENTRIQUES ESCAMOTABLES.

REMARQUE : S'assurer d'insérer les CHEVILLES EN BOIS dans le PIED dans l'EXTRÉMITÉ.

ÉTAPE 4

Fixer l'un des BLOCS D'EXTENSION (K) à l'EXTRÉMITÉ GAUCHE (B). Utiliser deux VIS TÊTE PLATE 32 mm NOIRES (7S).

REMARQUE : Utiliser les trous exacts indiqués.

REMARQUE : Il est préférable de donner quelques tours de tournevis à chaque VIS avant de les serrer toutes à bloc.

ÉTAPE 5

Ne pas serrer les EXCENTRIQUES ESCAMOTABLES dans cette étape.

Enfoncer cinq EXCENTRIQUES ESCAMOTABLES (1F) dans le VOILE DE FOND (L). Ensuite, insérer l'extrémité en métal de la CHEVILLE D'EXCENTRIQUE (2F) dans chaque EXCENTRIQUE ESCAMOTABLE.

ÉTAPE 6

Fixer le VOILE DE FOND (L) à l'EXTRÉMITÉ GAUCHE (B). Serrer trois EXCENTRIQUES ESCAMOTABLES.

ÉTAPE 7

Fixer un ÉLÉMENT GAUCHE (40CB) au BLOC D'EXTENSION (K). Utiliser deux VIS TÊTE PLATE 8 mm DORÉES (3S) à travers les trous n° 1 et n° 3.

ÉTAPE 8

Insérer une CHEVILLE EN BOIS (3) dans le DESSUS (C).

Avec l'aide d'une autre personne, fixer l'EXTRÉMITÉ GAUCHE (B) et le VOILE DE FOND (L) au DESSUS (C). Serrer quatre EXCENTRIQUES ESCAMOTABLES.

REMARQUE : S'assurer de bien insérer la CHEVILLE EN BOIS située sur le DESSUS dans l'EXTRÉMITÉ.

ÉTAPE 9

Ne pas serrer les EXCENTRIQUES ESCAMOTABLES dans cette étape.

Enfoncer deux EXCENTRIQUES ESCAMOTABLES (1F) dans le bord court du MONTANT (D). Ensuite, insérer l'extrémité en métal de la CHEVILLE D'EXCENTRIQUE (2F) dans chaque EXCENTRIQUE ESCAMOTABLE.

Enfoncer trois EXCENTRIQUES ESCAMOTABLES (1F) dans le long bord du MONTANT (D).

ÉTAPE 10

Faire tourner trois VIS D'EXCENTRIQUE (8F) dans les trous exacts illustrés dans les PIEDS (N).

Insérer une CHEVILLE EN BOIS (15F) dans le PIED (N).

ÉTAPE 11

Fixer le MONTANT (D) au PIED (N). Serrer trois EXCENTRIQUES ESCAMOTABLES.

REMARQUE : S'assurer de bien insérer la CHEVILLE EN BOIS située sur le PIED dans le MONTANT.

ÉTAPE 12

Fixer l'un des BLOCS D'EXTENSION (K) au MONTANT (D). Utiliser deux VIS TÊTE PLATE 32 mm NOIRES (7S).

REMARQUE : Utiliser les trous exacts indiqués.

REMARQUE : Il est préférable de donner quelques tours de tournevis à chaque VIS avant de les serrer toutes à bloc.

ÉTAPE 13

Fixer l'autre ÉLÉMENT GAUCHE (40CB) au BLOC D'EXTENSION (K). Utiliser deux VIS TÊTE PLATE 8 mm DORÉES (3S) à travers les trous n° 1 et n° 3.

ÉTAPE 14

Avec précaution, retourner le MONTANT (D).

Fixer l'un des BLOCS D'EXTENSION (K) au MONTANT (D). Utiliser deux VIS TÊTE PLATE 32 mm NOIRES (7S).

REMARQUE : Utiliser les trous exacts indiqués.

REMARQUE : Il est préférable de donner quelques tours de tournevis à chaque VIS avant de les serrer toutes à bloc.

ÉTAPE 15

Fixer un ÉLÉMENT DROIT (40CA) au BLOC D'EXTENSION (K). Utiliser deux VIS TÊTE PLATE 8 mm DORÉES (3S) à travers les trous n° 1 et n° 3.

ÉTAPE 16

Fixer le MONTANT (D) au DESSUS (C). Serrer deux EXCENTRIQUES ESCAMOTABLES.

ÉTAPE 17

Fixer le MONTANT (D) sur le VOILE DE FOND (L). Utiliser deux VIS TÊTE PLATE 50 mm NOIRES (113S).

REMARQUE : Il est préférable de donner quelques tours de tournevis à chaque VIS avant de les serrer toutes à bloc.

ÉTAPE 18

Avec précaution, retourner l'élément sur les bords arrière.

Enfoncer quatre EXCENTRIQUES ESCAMOTABLES (1F) dans la TABLETTE (O). Ensuite, insérer l'extrémité en métal de la CHEVILLE D'EXCENTRIQUE (2F) dans chaque EXCENTRIQUE ESCAMOTABLE.

Fixer la TABLETTE (O) au MONTANT (D). Serrer deux EXCENTRIQUES ESCAMOTABLES.

ÉTAPE 19

Enfoncer deux EXCENTRIQUES ESCAMOTABLES (1F) dans le SÉPARATEUR (E). Ensuite, insérer l'extrémité en métal de la CHEVILLE D'EXCENTRIQUE (2F) dans chaque EXCENTRIQUE ESCAMOTABLE.

Fixer le SÉPARATEUR (E) à la TABLETTE (O). Serrer deux EXCENTRIQUES ESCAMOTABLES.

ÉTAPE 20

Enfoncer quatre EXCENTRIQUES ESCAMOTABLES (1F) dans le DESSOUS (G). Ensuite, insérer l'extrémité en métal de la CHEVILLE D'EXCENTRIQUE (2F) dans chaque EXCENTRIQUE ESCAMOTABLE.

Fixer le DESSOUS (G) au MONTANT (D). Serrer deux EXCENTRIQUES ESCAMOTABLES.

ÉTAPE 21

Fixer le DESSOUS (G) au SÉPARATEUR (E). Utiliser deux VIS TÊTE PLATE 50 mm NOIRES (113S).

REMARQUE : Il est préférable de donner quelques tours de tournevis à chaque VIS avant de les serrer toutes à bloc.

ÉTAPE 22

Fixer trois CONSOLES EN MÉTAL (4G) à la MOULURE (H). Utiliser trois VIS TÊTE LARGE 14 mm NOIRES (1S).

ÉTAPE 23

Fixer la MOULURE (H) au DESSOUS (G). Utiliser trois VIS TÊTE LARGE 14 mm NOIRES (1S) à travers les CONSOLES EN MÉTAL situées sur la MOULURE, et dans les trous du DESSOUS.

ÉTAPE 24

Ne pas serrer les EXCENTRIQUES ESCAMOTABLES dans cette étape.

Enfoncer deux EXCENTRIQUES ESCAMOTABLES (1F) dans le bord court de l'EXTRÉMITÉ DROITE (A). Ensuite, insérer l'extrémité en métal de la CHEVILLE D'EXCENTRIQUE (2F) dans chaque EXCENTRIQUE ESCAMOTABLE.

Enfoncer trois EXCENTRIQUES ESCAMOTABLES (1F) dans le bord long de l'EXTRÉMITÉ DROITE (A).

ÉTAPE 25

Faire tourner trois VIS D'EXCENTRIQUE (8F) dans les trous exacts illustrés dans l'autre PIED (N).

Insérer une CHEVILLE EN BOIS (15F) dans le PIED (N).

ÉTAPE 26

Fixer l'EXTRÉMITÉ DROITE (A) au PIED (N). Serrer trois EXCENTRIQUES ESCAMOTABLES.

REMARQUE : S'assurer de bien insérer la CHEVILLE EN BOIS située sur le PIED dans l'EXTRÉMITÉ.

ÉTAPE 27

Fixer l'autre BLOC D'EXTENSION (K) à l'EXTRÉMITÉ DROITE (A). Utiliser deux VIS TÊTE PLATE 32 mm NOIRES (7S).

REMARQUE : Utiliser les trous exacts indiqués.

REMARQUE : Il est préférable de donner quelques tours de tournevis à chaque VIS avant de les serrer toutes à bloc.

ÉTAPE 28

Fixer l'autre ÉLÉMENT DROIT (40CA) au BLOC D'EXTENSION (K). Utiliser deux VIS TÊTE PLATE 8 mm DORÉES (3S) à travers les trous n° 1 et n° 3.

ÉTAPE 29

Fixer l'EXTRÉMITÉ DROITE (A) au DESSUS (C), au DESSOUS (G) et à la TABLETTE (O). Serrer cinq EXCENTRIQUES ESCAMOTABLES.

REMARQUE : L'EXCENTRIQUE ESCAMOTABLE la plus proche du sol dans l'EXTRÉMITÉ DROITE (A) sera resserrée à l'étape suivante.

ÉTAPE 30

Avec précaution, retourner l'élément sur ses bords avant. Serrer l'EXCENTRIQUE ESCAMOTABLE dans l'EXTRÉMITÉ DROITE (A).

Déplier l'ARRIÈRE (BK1) et le placer sur l'élément.

Veiller à avoir des marges égales le long des quatre bords de l'ARRIÈRE (BK1). Si besoin est, enfoncer sur les coins opposés de l'élément pour s'assurer d'être « d'équerre ».

Fixer l'ARRIÈRE (BK1) à l'unité à l'aide des CLOUS (1N).

REMARQUE : Découper, avec précaution, le rectangle dans l'ARRIÈRE pour la ventilation appropriée du CPU.

REMARQUE : Des lignes perforées ont été prévues pour accéder facilement à l'ARRIÈRE. Découper avec précaution les trous nécessaires.

ÉTAPE 31

Fixer le DEVANT DE CAISSON DE GRAND TIROIR (D588) au DEVANT DE GRAND TIROIR (J). Utiliser quatre VIS TÊTE LARGE 25 mm ARGENTÉES (102S).

REMARQUE : Il est préférable de donner quelques tours de tournevis à chaque VIS avant de les serrer toutes à bloc.

Insérer une VIS D'EXCENTRIQUE (8F) dans les trous exacts illustrés dans le DEVANT DE CAISSON DE GRAND TIROIR (D588).

ÉTAPE 32

1. Fixer les CÔTÉS DE TIROIR (D266 et D267) au DEVANT DE CAISSON DE GRAND TIROIR (D588). Utiliser deux VIS TÊTE PLATE 40 mm NOIRES (30S).

2. Enfiler le FOND DE GRAND TIROIR (B62) dans les rainures des CÔTÉS DE TIROIR (D266 et D267) et du DEVANT DE CAISSON DE GRAND TIROIR (D588).

3. Enfoncer une EXCENTRIQUE ESCAMOTABLE (1F) dans l'ENTRETOISE DE TIROIR (M62).

Fixer l'ENTRETOISE DE TIROIR (M62) sur le DEVANT DE CAISSON DE GRAND TIROIR (D588). Serrer un EXCENTRIQUE ESCAMOTABLE.

4. Fixer l'ARRIÈRE DE GRAND TIROIR (D587) aux CÔTÉS DE TIROIR (D266 et D267) et à l'ENTRETOISE DE TIROIR (M62). Utiliser trois VIS TÊTE PLATE 40 mm NOIRES (30S).

ÉTAPE 33

Fixer un TIROIR DROIT (40CC) au CÔTÉ DROIT DE TIROIR (D266) et un TIROIR GAUCHE (40CD) au CÔTÉ GAUCHE DE TIROIR (D267). Utiliser quatre VIS TÊTE PLATE 8 mm DORÉES (3S) à travers les trous 2 et 4.

ÉTAPE 34

Fixer un BOUTON (206K) sur le DEVANT DE GRAND TIROIR (J). Utiliser une VIS À MÉTAUX 35 mm GRISE (39S).

ÉTAPE 35

Fixer le DEVANT DE CAISSON DE PETIT TIROIR (D590) sur le DEVANT DE PETIT TIROIR (M). Utiliser deux VIS TÊTE LARGE 25 mm ARGENTÉES (102S).

REMARQUE : Il est préférable de donner quelques tours de tournevis à chaque VIS avant de les serrer toutes à bloc.

ÉTAPE 36

1. Fixer les CÔTÉS DE TIROIR (D266 et D267) au DEVANT DE CAISSON DE PETIT TIROIR (D590). Utiliser deux VIS TÊTE PLATE 40 mm NOIRES (30S).

2. Enfiler le FOND DE PETIT TIROIR (B63) dans les rainures des CÔTÉS DE TIROIR (D266 et D267) et du DEVANT DE CAISSON DE PETIT TIROIR (D590).

3. Fixer l'ARRIÈRE DE PETIT TIROIR (D589) aux CÔTÉS DE TIROIR (D266 et D267). Utiliser deux VIS TÊTE PLATE 40 mm NOIRES (30S).

ÉTAPE 37

Fixer un TIROIR DROIT (40CC) au CÔTÉ DROIT DE TIROIR (D266) et un TIROIR GAUCHE (40CD) au CÔTÉ GAUCHE DE TIROIR (D267). Utiliser quatre VIS TÊTE PLATE 8 mm DORÉES (3S) à travers les trous n° 2 et n° 4.

ÉTAPE 38

Fixer un BOUTON (206K) sur le DEVANT DE PETIT TIROIR (M). Utiliser une VIS À MÉTAUX 35 mm GRISE (39S).

ÉTAPE 39

Relever, avec précaution, l'élément dans sa position verticale.

Pour insérer un tiroir dans l'élément, abaisser le devant du tiroir et faire passer les roulettes situées sur le tiroir derrière les roulettes situées sur l'élément. Relever le devant du tiroir et l'enfiler dans l'unité.

ÉTAPE 40

Insérer les GOUPILLES EN MÉTAL (1R) dans les trous choisis de l'EXTRÉMITÉ DROITE (A) et du SÉPARATEUR (E). Poser la TABLETTE RÉGLABLE (F) sur les GOUPILLES EN MÉTAL.

ÉTAPE 41

Décoller les APPLIQUÉS des FICHES D'APPLIQUÉS (133P) et coller les sur chaque EXCENTRIQUE ESCAMOTABLE visible.

REMARQUE : Prière de lire les informations importantes sur la sécurité figurant sur les pages arrière du manuel d'instructions.

Ceci complète l'assemblage. Nettoyer avec un tissu humide. Essuyer.

Escritorio de Computadora

Use estas instrucciones de ensamblaje en español junto con las figuras paso-a-paso provistas en el folleto inglés. Cada paso en español corresponde al mismo paso en inglés. Compare la "Lista de Part" abajo con la "Part Identification" en el folleto en inglés para familiarizarse con Las partes de ensamblaje.

NOTA: ESTE FOLLETO DE INSTRUCCIONES CONTIENE INFORMACIÓN **IMPORTANTE** SOBRE LA SEGURIDAD. POR FAVOR LEA Y GUÁRDELO PARA REFERENCIA EN EL FUTURO.

CONTÁCTENOS PRIMERO

ANTES DE HACER DEVOLUCIONES A LA TIENDA.

Tratamos de asegurar que su mueble llega en condición excelente. Nuestros representantes de Servicio al Cliente son amables y listos para ayudarlo con servicio rápido y eficiente si una parte está defectuosa o ausente (o si necesita ayuda con el ensamblaje).

Si requiere un repuesto de una parte, será enviado dentro de 48 horas (excepto los fines de semana y días festivos)

Anote la fecha de comprar esta unidad y guarde el folleto para su referencia futura. Si necesita ponerse en contacto con en cuanto a esta unidad, refiérase al número de lote y al número de modelo cuando llame a nuestro número gratis.

No. lote: _____

Fecha de compra: _____

LISTA DE PARTES			LISTA DE PARTES		
ITEM	DESCRIPCIÓN	CANTIDAD	ITEM	DESCRIPCIÓN	CANTIDAD
A	EXTREMO DERECHO	1	40CA	GABINETE DERECHO	2
B	EXTREMO IZQUIERDO	1	40CB	GABINETE IZQUIERDO	2
B62	FONDO DE CAJÓN GRANDE	1	40CC	CAJÓN DERECHO	2
B63	FONDO DE CAJÓN PEQUEÑO	1	40CD	CAJÓN IZQUIERDO	2
BK1	DORSO	1	1F	EXCÉNTRICO ESCONDIDO	31
C	PANEL SUPERIOR	1	2F	PASADOR DE EXCÉNTRICO	21
D	PARAL	1	8F	BIELA DE EXCÉNTRICO	10
D266	LADO DERECHO DE CAJÓN	2	15F	PASADOR DE MADERA	5
D267	LADO IZQUIERDO DE CAJÓN	2	4G	SOPORTE DE METAL	3
D587	DORSO DE CAJÓN GRANDE	1	206K	POMO	2
D588	FRENTE DE CAJÓN GRANDE	1	1N	CLAVO	26
D589	DORSO DE CAJÓN PEQUEÑO	1	133P	TARJETA CON APLICACIONES	2
D590	FRENTE DE CAJÓN PEQUEÑO	1	1R	ESPIGA DE METAL	4
E	SEPARADOR	1	1S	TORNILLO NEGRO DE CABEZA GRANDE de 14 mm	6
F	ESTANTE AJUSTABLE	1	3S	TORNILLO DORADO DE CABEZA PLANA de 8 mm	16
G	FONDO	1	7S	TORNILLO NEGRO DE CABEZA PLANA de 32 mm	8
H	MOLDURA SUPERIOR	1	30S	TORNILLO NEGRO DE CABEZA PLANA de 40 mm	9
J	CARA DE CAJÓN GRANDE	1	39S	TORNILLO GRIS PARA METAL de 35 mm	2
K	BLOQUE DE EXTENSIÓN	4	102S	TORNILLO PLATEADO DE CABEZA GRANDE de 25 mm	6
L	VELO DE FONDO	1	113S	TORNILLO NEGRO DE CABEZA PLANA de 50 mm	4
M	CARA DE CAJÓN PEQUEÑO	1			
M62	RIOSTRA DE CAJÓN	1			
N	PATA	3			
O	ESTANTE	1			

Guía de uso de herrajes

CÓMO UTILIZAR EL EXCÉNTRICO ESCONDIDO Y EL PASADOR DE EXCÉNTRICO

1. Empuje un EXCÉNTRICO ESCONDIDO dentro de la parte. La flecha en el EXCÉNTRICO ESCONDIDO debe apuntar hacia el agujero en el borde de la tabla.
2. Inserte el extremo de metal de un PASADOR DE EXCÉNTRICO dentro de EXCÉNTRICO ESCONDIDO.
3. **Precaución:** Riesgo de daños o heridas. Los EXCÉNTRICOS ESCONDIDOS deben apretarse completamente. Los EXCÉNTRICOS ESCONDIDOS que no se aprieten completamente se aflojarán y las partes pueden separarse. Para apretar completamente: Comience. Flecha. Apriete. Máximo de 210 grados. Mínimo de 190 grados.

CÓMO UTILIZAR EL EXCÉNTRICO ESCONDIDO Y LA BIELA DE EXCÉNTRICO

1. Gire una BIELA DE EXCÉNTRICO hasta que el resalto repose contra de la parte.
2. Empuje un EXCÉNTRICO ESCONDIDO dentro de la parte. La flecha en el EXCÉNTRICO ESCONDIDO debe apuntar hacia el agujero en el borde de la tabla.
3. Inserte la BIELA DE EXCÉNTRICO en el EXCÉNTRICO ESCONDIDO. Apriete el EXCÉNTRICO ESCONDIDO.

PASO 1

No apriete los EXCÉNTRICOS ESCONDIDOS en este paso.

Ensamble la unidad sobre un piso alfombrado o sobre el cartón vacío para evitar rayar la unidad o el piso.

Empuje dos EXCÉNTRICOS ESCONDIDOS (1F) en el borde corto del EXTREMO IZQUIERDO (B). A continuación, inserte el extremo de metal de un PASADOR DE EXCÉNTRICO (2F) en cada EXCÉNTRICO ESCONDIDO.

Empuje tres EXCÉNTRICOS ESCONDIDOS (1F) en el borde largo del EXTREMO IZQUIERDO (B).

PASO 2

Atornille tres BIELAS DE EXCÉNTRICO (8F) en los agujeros correspondientes indicados en una de las PATAS (N).

Inserte dos PASADORES DE MADERA (15F) en la PATA (N).

PASO 3

Fije el EXTREMO IZQUIERDO (B) a la PATA (N). Apriete tres EXCÉNTRICOS ESCONDIDOS.

NOTA: Asegúrese de que los PASADORES DE MADERA de la PATA se inserten en el EXTREMO.

PASO 4

Fije uno de los BLOQUES DE EXTENSIÓN (K) al EXTREMO IZQUIERDO (B). Utilice dos TORNILLOS NEGROS DE CABEZA PLANA de 32 mm (7S).

NOTA: Utilice los agujeros correspondientes indicados.

NOTA: Debe apretar cada TORNILLO unas vueltas antes de apretar cualquier tornillo firmemente.

PASO 5

No apriete los EXCÉNTRICOS ESCONDIDOS en este paso.

Empuje cinco EXCÉNTRICOS ESCONDIDOS (1F) en el VELO DE FONDO (L). A continuación, inserte el extremo de metal de un PASADOR DE EXCÉNTRICO (2F) en cada EXCÉNTRICO ESCONDIDO.

PASO 6

Fije el VELO DE FONDO (L) al EXTREMO IZQUIERDO (B). Apriete tres EXCÉNTRICOS ESCONDIDOS.

PASO 7

Fije un GABINETE IZQUIERDO (40CB) al BLOQUE DE EXTENSIÓN (K). Utilice dos TORNILLOS DORADOS DE CABEZA PLANA de 8 mm (3S) a través de los agujeros No. 1 y No. 3.

PASO 8

Inserte un PASADOR DE MADERA (15F) en el PANEL SUPERIOR (C).

Con la ayuda de otra persona, fije el EXTREMO IZQUIERDO (B) y el VELO DE FONDO (L) al PANEL SUPERIOR (C). Apriete cuatro EXCÉNTRICOS ESCONDIDOS.

NOTA: Asegúrese de que el PASADOR DE MADERA en el PANEL SUPERIOR se inserte en el EXTREMO.

PASO 9

No apriete los EXCÉNTRICOS ESCONDIDOS en este paso.

Empuje dos EXCÉNTRICOS ESCONDIDOS (1F) en el borde corto del PARAL (D). A continuación, inserte el extremo de metal de un PASADOR DE EXCÉNTRICO (2F) en cada EXCÉNTRICO ESCONDIDO.

Empuje tres EXCÉNTRICOS ESCONDIDOS (1F) en el borde largo del PARAL (D).

PASO 10

Atornille tres BIELAS DE EXCÉNTRICO (8F) en los agujeros correspondientes indicados en una de las PATAS (N).

Inserte un PASADOR DE MADERA (15F) en la PATA (N).

PASO 11

Fije el PARAL (D) a la PATA (N). Apriete tres EXCÉNTRICOS ESCONDIDOS.

NOTA: Asegúrese de que el PASADOR DE MADERA en la PATA se inserte en el PARAL.

PASO 12

Fije uno de los BLOQUES DE EXTENSIÓN (K) al PARAL (D). Utilice dos TORNILLOS NEGROS DE CABEZA PLANA de 32 mm (7S).

NOTA: Utilice los agujeros correspondientes indicados.

NOTA: Debe apretar cada TORNILLO unas vueltas antes de apretar cualquier tornillo firmemente.

PASO 13

Fije el otro GABINETE IZQUIERDO (40CB) al BLOQUE DE EXTENSIÓN (K). Utilice dos TORNILLOS DORADOS DE CABEZA PLANA de 8 mm (3S) a través de los agujeros No. 1 y No. 3.

PASO 14

Cuidadosamente vuelva el PARAL (D) al revés.

Fije uno de los BLOQUES DE EXTENSIÓN (K) al PARAL (D). Utilice dos TORNILLOS NEGROS DE CABEZA PLANA de 32 mm (7S).

NOTA: Utilice los agujeros correspondientes indicados.

NOTA: Debe apretar cada TORNILLO unas vueltas antes de apretar cualquier tornillo firmemente.

PASO 15

Fije un GABINETE DERECHO (40CA) al BLOQUE DE EXTENSIÓN (K). Utilice dos TORNILLOS DORADOS DE CABEZA PLANA de 8 mm (3S) a través de los agujeros No. 1 y No. 3.

PASO 16

Fije el PARAL (D) al PANEL SUPERIOR (C). Apriete dos EXCÉNTRICOS ESCONDIDOS.

PASO 17

Fije el PARAL (D) al VELO DE FONDO (L). Utilice dos TORNILLOS NEGROS DE CABEZA PLANA de 50 mm (113S).

NOTA: Debe apretar cada TORNILLO unas vueltas antes de apretar cualquier tornillo firmemente.

PASO 18

Cuidadosamente vuelva la unidad al revés para que repose sobre los bordes posteriores.

Empuje cuatro EXCÉNTRICOS ESCONDIDOS (1F) en el ESTANTE (O). A continuación, inserte el extremo de metal de un PASADOR DE EXCÉNTRICO (2F) en cada EXCÉNTRICO ESCONDIDO.

Fije el ESTANTE (O) al PARAL (D). Apriete dos EXCÉNTRICOS ESCONDIDOS.

PASO 19

Empuje dos EXCÉNTRICOS ESCONDIDOS (1F) en el SEPARADOR (E). A continuación, inserte el extremo de metal de un PASADOR DE EXCÉNTRICO (2F) en cada EXCÉNTRICO ESCONDIDO.

Fije el SEPARADOR (E) al ESTANTE (O). Apriete dos EXCÉNTRICOS ESCONDIDOS.

PASO 20

Empuje cuatro EXCÉNTRICOS ESCONDIDOS (1F) en el FONDO (G). A continuación, inserte el extremo de metal de un PASADOR DE EXCÉNTRICO (2F) en cada EXCÉNTRICO ESCONDIDO.

Fije el FONDO (G) al PARAL (D). Apriete dos EXCÉNTRICOS ESCONDIDOS.

PASO 21

Fije el FONDO (G) al SEPARADOR (E). Utilice dos TORNILLOS NEGROS DE CABEZA PLANA de 50 mm (113S).

NOTA: Debe apretar cada TORNILLO unas vueltas antes de apretar cualquier tornillo firmemente.

PASO 22

Fije tres SOPORTES DE METAL (4G) a la MOLDURA (H). Utilice tres TORNILLOS NEGROS DE CABEZA GRANDE de 14 mm (1S).

PASO 23

Fije la MOLDURA (H) al FONDO (G). Pase tres TORNILLOS NEGROS DE CABEZA GRANDE de 14 mm (1S) a través de los SOPORTES DE METAL situados a la MOLDURA y en los agujeros del FONDO.

PASO 24

No apriete los EXCÉNTRICOS ESCONDIDOS en este paso.

Empuje dos EXCÉNTRICOS ESCONDIDOS (1F) en el borde corto del EXTREMO DERECHO (A). A continuación, inserte el extremo de metal de un PASADOR DE EXCÉNTRICO (2F) en cada EXCÉNTRICO ESCONDIDO.

Empuje tres EXCÉNTRICOS ESCONDIDOS (1F) en el borde largo del EXTREMO DERECHO (A).

PASO 25

Atornille tres BIELAS DE EXCÉNTRICO (8F) en los agujeros correspondientes indicados de la otra PATA (N).

Inserte un PASADOR DE MADERA (15F) en la PATA (N).

PASO 26

Fije el EXTREMO DERECHO (A) a la PATA (N). Apriete tres EXCÉNTRICOS ESCONDIDOS.

NOTA: Asegúrese de que el PASADOR DE MADERA en la PATA se inserte en el EXTREMO.

PASO 27

Fije el otro BLOQUE DE EXTENSIÓN (K) al EXTREMO DERECHO (A). Utilice dos TORNILLOS NEGROS DE CABEZA PLANA de 32 mm (7S).

NOTA: Utilice los agujeros correspondientes indicados.

NOTA: Debe apretar cada TORNILLO unas vueltas antes de apretar cualquier tornillo firmemente.

PASO 28

Fije el otro GABINETE DERECHO (40CA) al BLOQUE DE EXTENSIÓN (K). Utilice dos TORNILLOS DORADOS DE CABEZA PLANA de 8 mm (3S) a través de los agujeros No. 1 y No. 3.

PASO 29

Fije el EXTREMO DERECHO (A) al PANEL SUPERIOR (C), al FONDO (G) y al ESTANTE (O). Apriete cinco EXCÉNTRICOS ESCONDIDOS.

NOTA: El EXCÉNTRICO ESCONDIDO más cercano al piso en el EXTREMO DERECHO (A) se apretará en el siguiente paso.

PASO 30

Cuidadosamente voltee la unidad para que repose sobre los bordes delanteros. Apriete el EXCÉNTRICO ESCONDIDO en el EXTREMO DERECHO (A).

Desdoble el DORSO (BK1) y colóquelo sobre la unidad.

Los márgenes a lo largo de los cuatro bordes del DORSO (BK1) deben estar uniformes. Empuje sobre las esquinas opuestas de la unidad si es requerido para hacerla "cuadrada."

Fije el DORSO (BK1) a la unidad utilizando los CLAVOS (1N).

NOTA: Cuidadosamente corte el rectángulo del DORSO para la ventilación adecuada de la CPU.

NOTA: Hay perforaciones provistas para el acceso a través del DORSO. Cuidadosamente corte los agujeros necesarios.

PASO 31

Fije el FRENTE DE CAJÓN GRANDE (D588) a la CARA DE CAJÓN GRANDE (J). Utilice cuatro TORNILLOS PLATEADOS DE CABEZA GRANDE de 25 mm (102S).

NOTA: Debe apretar cada TORNILLO unas vueltas antes de apretar cualquier tornillo firmemente.

Atornille una BIELA DE EXCÉNTRICO (8F) en el agujero correspondiente indicado del FRENTE DE CAJÓN GRANDE (D588).

PASO 32

1. Fije los LADOS DE CAJÓN (D266 y D267) al FRENTE DE CAJÓN GRANDE (D588). Utilice dos TORNILLOS NEGROS DE CABEZA PLANA de 40 mm (30S).
2. Deslice el FONDO DE CAJÓN GRANDE (B62) en las ranuras de los LADOS DE CAJÓN (D266 y D267) y del FRENTE DE CAJÓN GRANDE (D588).
3. Empuje un EXCÉNTRICO ESCONDIDO (1F) en la RIOSTRA DE CAJÓN (M62).
Fije la RIOSTRA DE CAJÓN (M62) al FRENTE DE CAJÓN GRANDE (D588). Apriete un EXCÉNTRICO ESCONDIDO.
4. Fije el DORSO DE CAJÓN GRANDE (D587) a los LADOS DE CAJÓN (D266 y D267) y a la RIOSTRA DE CAJÓN (M62). Utilice tres TORNILLOS NEGROS DE CABEZA PLANA de 40 mm (30S).

PASO 33

Fije un CAJÓN DERECHO (40CC) al LADO DERECHO DE CAJÓN (D266) y un CAJÓN IZQUIERDO (40CD) al LADO IZQUIERDO DE CAJÓN (D267). Utilice cuatro TORNILLOS DORADOS DE CABEZA PLANA de 8 mm (3S) a través de los agujeros No. 2 y 4.

PASO 34

Fije un POMO (206K) a la CARA DE CAJÓN GRANDE (J). Utilice un TORNILLO GRIS PARA METAL de 35 mm (39S).

PASO 35

Fije el FRENTE DE CAJÓN PEQUEÑO (D590) a la CARA DE CAJÓN PEQUEÑO (M). Utilice dos TORNILLOS PLATEADOS DE CABEZA GRANDE de 25 mm (102S).

NOTA: Debe apretar cada TORNILLO unas vueltas antes de apretar cualquier tornillo firmemente.

PASO 36

1. Fije los LADOS DE CAJÓN (D266 y D267) al FRENTE DE CAJÓN PEQUEÑO (D590). Utilice dos TORNILLOS NEGROS DE CABEZA PLANA de 40 mm (30S).
2. Deslice el FONDO DE CAJÓN PEQUEÑO (B63) en las ranuras de los LADOS DE CAJÓN (D266 y D267) y del FRENTE DE CAJÓN PEQUEÑO (D590).
3. Fije el DORSO DE CAJÓN PEQUEÑO (D589) a los LADOS DE CAJÓN (D266 y D267). Utilice dos TORNILLOS NEGROS DE CABEZA PLANA de 40 mm (30S).

PASO 37

Fije un CAJÓN DERECHO (40CC) al LADO DERECHO DE CAJÓN (D266) y un CAJÓN IZQUIERDO (40CD) al LADO IZQUIERDO DE CAJÓN (D267). Utilice cuatro TORNILLOS DORADOS DE CABEZA PLANA de 8 mm (3S) a través de los agujeros No. 2 y No. 4.

PASO 38

Fije un POMO (206K) a la CARA DE CAJÓN PEQUEÑO (M). Utilice un TORNILLO GRIS PARA METAL de 35 mm (39S).

PASO 39

Cuidadosamente ponga la unidad en posición vertical.

Para insertar un cajón dentro de la unidad, incline la parte delantera del cajón hacia abajo y deje que los rodillos del cajón caigan detrás de los rodillos de la unidad. Levante la parte delantera del cajón y deslícelo dentro de la unidad.

PASO 40

Inserte cuatro ESPIGAS DE METAL (1R) en los agujeros al nivel preferido del EXTREMO DERECHO (A) y del SEPARADOR (E). Coloque el ESTANTE AJUSTABLE (F) sobre las ESPIGAS DE METAL.

PASO 41

Separe las APLICACIONES de las TARJETAS CON APLICACIONES (133P) y aplique las sobre cada EXCÉNTRICO ESCONDIDO visible.

NOTA: Por favor, lea las páginas de atrás del folleto de instrucciones en cuanto a importante información de seguridad.

Esto completa el ensamblaje. Limpiar con un trapo húmedo. Seque con un paño.

⚠ WARNING

Please use your furniture correctly and safely. Improper use can cause safety hazards, or damage to your furniture or household items. **Carefully read the following chart.**

Look out for:	What can happen:	How to avoid the problem:
<ul style="list-style-type: none">Overloaded shelves or drawers.Improper loading can cause the product to be top-heavy.	<ul style="list-style-type: none">Risk of injury.Top-heavy furniture can tip over.Overloaded shelves and drawers can break.	<ul style="list-style-type: none">Never exceed the weight limits shown in the instructions.Work from bottom to top when loading shelves and drawers. Place the heavier items on the lower shelves or in lower drawers.
<ul style="list-style-type: none">Improperly moving furniture that is not designed and equipped with casters.	<ul style="list-style-type: none">Furniture can tip over or break if improperly moved.Physical injury. Furniture can be very heavy.Breakage of tops - particularly with double pedestal furniture (drawers at both ends).	<ul style="list-style-type: none">Unload shelves and drawers from top to bottom before moving the unit.Do not push furniture, especially on a carpeted floor. Have a friend help you lift the item and set it in place.Provide support to the center section of the top when lifting the furniture.
<ul style="list-style-type: none">Placing TVs on furniture items that are not designed to support a television is hazardous.	<ul style="list-style-type: none">Risk of injury or death. TVs can be very heavy. Plus the weight and location of the picture tube tends to make TVs unbalanced and prone to tipping forward.	<ul style="list-style-type: none">This product is not designed to support a television.

⚠ AVERTISSEMENT

Prière d'utiliser le mobilier à bon escient et avec prudence. Une mauvaise utilisation peut être à l'origine de risques d'accident ou peut endommager le mobilier et les articles ménagers. **Lire attentivement le tableau suivant.**

À surveiller :	Danger éventuel :	Solution :
<ul style="list-style-type: none">Tablettes ou tiroirs surchargés.En cas de chargement inadéquat l'élément peut être lourd du haut.	<ul style="list-style-type: none">Risque de blessure.Du mobilier mal équilibré risque de se renverser.Tablettes et tiroirs surchargés risquent de casser.	<ul style="list-style-type: none">Ne jamais excéder les limites de poids indiquées dans les instructions.Pour charger les tablettes et tiroirs, commencer par remplir celui du bas pour finir par celui du haut. Placer les articles plus lourds sur les tablettes inférieures ou dans les tiroirs inférieurs.
<ul style="list-style-type: none">Déplacement inadéquat d'un mobilier qui n'est pas conçu pour avoir des roulettes et n'en est pas équipé.	<ul style="list-style-type: none">Le mobilier risque de se renverser ou de casser en cas de déplacement inadéquat.Blessure physique. Le mobilier peut être très lourd.Défaillance des dessus surtout avec les éléments de double piédestaux (tiroirs en chaque extrémité).	<ul style="list-style-type: none">Décharger les tablettes et tiroirs en commençant par celui du haut avant de déplacer l'élément.Ne pas pousser le meuble, surtout sur la moquette. Se faire aider par une autre personne pour soulever l'élément et le mettre en place.Supporter la section centrale du dessus lorsque l'on soulève le meuble.
<ul style="list-style-type: none">Il est dangereux de placer des téléviseurs sur des meubles que ne sont pas prévus à cet effet.	<ul style="list-style-type: none">Risque de blessures graves, voire mortelles. Les téléviseurs peuvent être particulièrement lourds. De plus, le poids et l'emplacement du tube image ont tendance à rendre les téléviseurs instables et enclins à tomber vers l'avant.	<ul style="list-style-type: none">Ce produit n'est pas destiné à supporter un téléviseur.

ADVERTENCIA

Por favor use el mobiliario correcta y seguramente. El mal uso puede causar riesgos de seguridad o daño a las unidades o artículos domésticos. ***Cuidadosamente lea la tabla a continuación.***

Esté alerta de:	Puede ocurrir:	Evitar el problema:
<ul style="list-style-type: none">• Estantes o cajones sobrecargados.• Cargar el producto de manera inadecuada puede causar la inestabilidad.	<ul style="list-style-type: none">• Riesgo de lesiones.• El mobiliario inestable puede volcarse.• Estantes y cajones sobrecargados pueden romperse.	<ul style="list-style-type: none">• Nunca exceder los límites de peso indicados en las instrucciones.• Cargue los estantes y cajones a partir de la base y trabaje hacia arriba. Coloque los artículos más pesados sobre los estantes inferiores o en los cajones inferiores.
<ul style="list-style-type: none">• Mover incorrectamente el mobiliario que no está diseñado y provisto con ruedecitas.	<ul style="list-style-type: none">• La inclinación o rotura del mobiliario es posible si se mueve de manera inadecuada.• Lesión física. El mobiliario puede ser muy pesado.• Rotura de las superficies especialmente las unidades con dos pedestales (con cajones en cada extremo).	<ul style="list-style-type: none">• Descargue los estantes y cajones desde arriba hacia abajo antes de mover la unidad.• No empuje la unidad, especialmente sobre un piso alfombrado. Pide la ayuda de otra persona para levantar la unidad y colocarla en lugar.• Soporte la sección central del panel superior cuando levanta el mueble.
<ul style="list-style-type: none">• Es peligroso colocar los televisores sobre unidades de mobiliario que no están diseñadas para soportar un televisor.	<ul style="list-style-type: none">• Riesgo de lesiones o muerte. Los televisores pueden ser muy pesados. Además, el peso y la ubicación del tubo de imagen tienden a causar la inestabilidad de televisores y propensa a volcarse hacia adelante.	<ul style="list-style-type: none">• Este producto no está diseñado para soportar un televisor.

5-YEAR LIMITED WARRANTY

1. We provide limited warranty coverage to the original purchaser of this product for a period of five years from the date of purchase against defects in materials or workmanship of the furniture components. As used in this Warranty, "defect" means imperfections in components which substantially impair the utility of the product. This Warranty gives you specific legal rights, and you may also have other rights which vary from state to state.
2. There is no warranty coverage for defects or conditions that result from the failure to follow product assembly instructions, information or warnings, misuse or abuse, intentional damage, fire, flood, alteration or modification of the product, or use of the product in a manner inconsistent with its intended use, nor any condition resulting from incorrect or inadequate maintenance, cleaning, or care. There is also no warranty coverage for rented products or any products purchased "used" or "as is", at a distress or going-out-of-business sale, or from a liquidator.
3. As the exclusive remedy under this Warranty, we will (at our sole option) repair, replace, or refund the value of any defective furniture component. We may require independent confirmation of the claimed defect and proof of purchase. Replacement parts will be warranted for only the remaining period of the original Warranty. WE SHALL HAVE NO LIABILITY FOR ANY INCIDENTAL OR CONSEQUENTIAL DAMAGES OF ANY KIND and all such damages are EXCLUDED FROM THIS WARRANTY, such as loss of use, disassembly, transportation, labor, or damage to property on or near the product. Some states do not allow the exclusion or limitation of incidental or consequential damages, so the above limitation or exclusion may not apply to you.

GARANTIE LIMITÉE DE 5 ANS

1. Voici le texte révisé en français, conformément à vos instructions (retrait de la marque, généralisation des pronoms à "nous," et corrections grammaticales si nécessaire) :

Garantie Limitée

Nous offrons une couverture de garantie limitée à l'acheteur initial du présent produit pendant une période de cinq ans à compter de la date d'achat contre tout défaut de matériaux ou de fabrication des composantes de mobilier. Le mot « défaut », tel qu'il est utilisé sous les termes de la présente garantie, comprend les imperfections des pièces qui empêchent substantiellement l'utilisation du produit. La présente garantie vous donne des droits légaux spécifiques et il est possible que vous ayez des droits supplémentaires variant d'État en État ou de province en province.

2 La présente garantie ne saurait couvrir les défauts ou conditions qui surviendraient à la suite du non-respect des instructions, informations ou mises en garde de montage, d'une mauvaise utilisation ou d'un abus, d'un dommage intentionnel, d'un incendie, d'une inondation, d'une altération ou modification du produit, d'une utilisation du produit allant à l'encontre de son usage prévu, ni aucune condition résultant d'une maintenance, d'un nettoyage ou d'un entretien inappropriés ou inadéquats. De plus, il n'existe aucune garantie pour les produits loués ou tous les produits achetés « d'occasion » ou « en l'état », dans le cadre d'une vente aux enchères ou de solde pour cessation de commerce, ou auprès d'un liquidateur.

3. En tant que recours exclusif en vertu de la présente garantie, nous réparerons, remplacerons ou rembourserons (sur notre seule décision) la valeur de toute composante de mobilier défectueuse. Nous pouvons exiger une confirmation indépendante du défaut revendiqué ainsi qu'une preuve d'achat. Les pièces de rechange seront garanties uniquement pendant la période restante de la garantie originale. NOUS NE SERONS EN AUCUN CAS RESPONSABLES DE TOUT DOMMAGE ACCESSOIRE OU CONSÉQUENTIF DE TOUTE SORTIE et lesdits dommages sont EXCLUS DE LA PRÉSENTE GARANTIE, à savoir perte d'utilisation, démontage, transport, main d'œuvre ou dommages matériels sur ou à proximité du produit. Certains États ou provinces ne permettant pas l'exclusion ou la limite aux responsabilités pour dommages accidentels ou consécutifs, la limite ou l'exclusion ci-dessus peut ne pas être applicable.

GARANTÍA LIMITADA DE 5 AÑOS

1. Nosotros proveemos cobertura de garantía limitada al comprador original de este producto por un periodo de cinco años, a partir de la fecha de compra, contra defectos en los materiales o de mano de obra en los componentes de muebles. Como es utilizado en esta Garantía, "defecto" significa imperfecciones en los componentes que de manera fundamental afectan la utilidad del producto. Esta Garantía le permite a usted ciertos derechos legales, y usted también podría poseer otros derechos adicionales, los cuales varían de estado a estado.
2. No hay cobertura de garantía para defectos o estados que resulten del incumplimiento en seguir las instrucciones, la información o las advertencias sobre el ensamblaje del producto; del uso incorrecto o maltrato, del daño intencional, incendio, inundación, cambio o modificación del producto; o de la utilización del producto de manera contradictoria con el uso para el cual fue fabricado, ni por ningún estado que resulte del mantenimiento, limpieza o cuidado incorrecto o inadecuado. Tampoco hay cobertura de garantía para los productos rentados o para cualesquiera productos comprados "de uso" o "como está", en una venta de bienes embargados o en una venta por salirle del negocio, o comprados a un liquidador.
3. Como un recurso exclusivo bajo esta Garantía, nosotros (sólo a nuestra opción) repararemos, reemplazaremos o reembolsaremos el valor de cualquier componente defectuoso de mueble. Nosotros podemos requerir una confirmación independiente de un defecto reclamado y una prueba de compra. Las piezas de repuesto serán garantizadas solamente por el periodo de tiempo que queda de la Garantía original. NOSOTROS NO TENDREMOS RESPONSABILIDAD por NINGÚN DAÑO INCIDENTAL O CONSECUENTE DE NINGÚN TIPO y todos dichos daños SE EXCLUYEN DE ESTA GARANTÍA, tales como pérdida de uso, desensamblaje, transportación, trabajo o daño a la propiedad en o cerca del producto. Algunos estados no permiten la exclusión o limitación de daños incidentales o consecuentes, en tales instancias la limitación o exclusión antes mencionada podría no ser aplicable a usted.

4. This Warranty applies only to warranted defects that first arise and are reported to us within the warranty coverage period. The Warranty cannot be transferred to subsequent owners or users of the product, and it shall be immediately void in the event the product is resold, transferred, leased, or rented to any third party or person other than the original purchaser.

5. THERE ARE NO OTHER WARRANTIES APPLICABLE TO THIS PRODUCT. Under the laws of certain states, there may be no implied warranties from us and all implied warranties, INCLUDING ANY IMPLIED WARRANTY OF MERCHANTABILITY OR FITNESS FOR A PARTICULAR PURPOSE ARE DISCLAIMED where allowed by law. TO THE EXTENT ANY IMPLIED WARRANTIES ARE APPLICABLE, ANY IMPLIED WARRANTIES, INCLUDING ANY IMPLIED WARRANTY OF MERCHANTABILITY OR FITNESS FOR A PARTICULAR PURPOSE, ARE LIMITED IN DURATION TO THE DURATION OF THIS EXPRESS WARRANTY or the minimum period allowed by law, whichever is shorter. Some states do not allow limitations on how long an implied Warranty lasts, so the above limitation may not apply to you.

6. For Warranty inquiries or claims, please contact us. We may require Warranty claims to be submitted in writing. Please include your sales receipt or other proof of purchase and a specific description of the product defect.

4. La présente garantie ne s'applique qu'aux défauts garantis qui se produisent pour la première fois et qui sont signalés à nous dans les limites de couverture de la garantie. La garantie ne peut pas être transférée à des propriétaires ou utilisateurs subséquents du produit, et sera immédiatement invalidée dans le cas où le produit est revendu, transféré, loué sous bail ou loué à une tierce partie ou personne autre que l'acheteur original.

5. IL N'EXISTE AUCUNE AUTRE GARANTIE EN VIGUEUR POUR LE PRÉSENT PRODUIT. En vertu des lois de certains États ou provinces, il ne peut y avoir de garanties implicites de notre part et toutes les garanties implicites, Y COMPRIS TOUTE GARANTIE IMPLICITE DE COMMERCIALITÉ OU D'ADAPTATION À UN USAGE PARTICULIER SONT DÉCLINÉES partout où la loi l'autorise. DANS LA MESURE OÙ TOUTE GARANTIE IMPLICITE EST APPLICABLE, TOUTE GARANTIE IMPLICITE, Y COMPRIS TOUTE GARANTIE DE COMMERCIALITÉ OU D'ADAPTATION À UN USAGE PARTICULIER, EST LIMITÉE À LA DURÉE DE LA PRÉSENTE GARANTIE EXPRESSE ou à la période minimum autorisée par la loi, la période la plus courte étant retenue. Certains États ne permettant pas que des limites soient imposées quant à la durée d'une garantie implicite, la limite ci-dessus peut donc ne pas être applicable.

6. Pour toute question concernant la garantie ou toute demande de réclamation, veuillez nous contacter. Nous pouvons exiger de soumettre les demandes de réclamation sous garantie par écrit. Veuillez joindre votre ticket de caisse ou toute autre preuve d'achat ainsi qu'une description spécifique du défaut de produit.

4. Esta Garantía sólo es aplicable a defectos garantizados que primeramente surjan y se informen a nosotros dentro del periodo de cobertura de garantía. La Garantía no puede ser transferida a propietarios o usuarios subsiguientes del producto, y esta será inmediatamente invalidada en el caso que el producto sea revendido, transferido, arrendado o rentado a cualquier tercero u otra persona que no sea el comprador original.

5. NO HAY OTRA GARANTÍA APLICABLE A ESTE PRODUCTO. Bajo las leyes de ciertos estados, pueden no haber garantías implícitas de nuestra parte y se hace renuncia de responsabilidad de todas las garantías implícitas donde lo permita la ley, INCLUYENDO CUALQUIER GARANTÍA IMPLÍCITA DE MERCANTIBILIDAD O DE APTITUD PARA UN PROPÓSITO EN PARTICULAR. EN LA MEDIDA CUALQUIER GARANTÍA IMPLÍCITA ES APLICABLE, CUALESQUIERA GARANTÍAS IMPLÍCITAS, INCLUYENDO AQUELLA DE MERCANTIBILIDAD O DE APTITUD PARA UN PROPÓSITO EN PARTICULAR, SE LIMITAN EN DURACIÓN HASTA LA DURACIÓN DE ESTA GARANTÍA EXPRESA o hasta el periodo mínimo permitido por la ley, la que sea más corta. Algunos estados no permiten limitaciones en cuanto a la duración de una garantía implícita, por eso la limitación arriba citada pueda no ser aplicable a usted.

6. Para solicitud de información o reclamación de Garantía, por favor, contáctenos. Nosotros podemos solicitar que las reclamaciones sean presentadas por escrito. Por favor, incluya su recibo de venta u otra prueba de compra y una descripción detallada del defecto del producto.