

# INCLUDED PIECES - PIÈCES INCLUSES

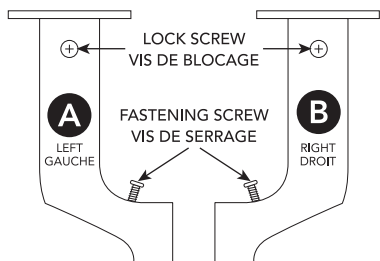

**2** MOUNTING BRACKETS  
SUPPORTS DE MONTAGE

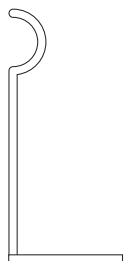

**1** CENTER BRACKET  
SUPPORT CENTRAL

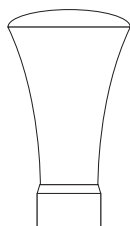

**2** DECORATIVE FINIALS  
EMBOUTS DÉCORATIFS

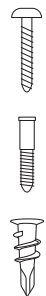

**8** SCREWS  
VIS



**8** ANCHORS  
CHEVILLES



**8** ANCHORS  
CHEVILLES

## Tools Required:

- Measuring Tape
- Pencil
- Phillips Screwdriver

## Outils Requis:

- Ruban à mesurer
- Crayon
- Tournevis étoile



**1** ADJUSTABLE ROD  
TRINGLE AJUSTABLE

Thank you for purchasing this **Decorative Blackout Curtain Rod**. Please ensure all pieces mentioned above are included, and carefully read through the step by step instructions before you begin your installation.

Merci d'avoir acheté cette **tringle à rideau obscurcissante décorative**. Veuillez vous assurer que toutes les pièces mentionnées ci-dessus sont incluses et lire attentivement les instructions étape par étape avant de commencer votre installation.

## INSTRUCTIONS

**1**

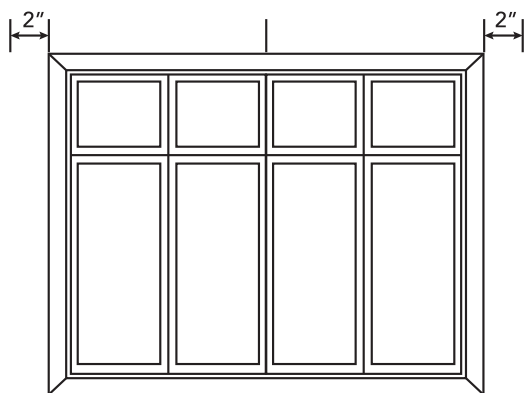

Using your measuring tape, mark the center point of your window. Then measure 2" from the outside of the trim on each side of the window and mark.

À l'aide de votre ruban à mesurer, marquez le point central de votre fenêtre. Mesurez ensuite 2" de l'extérieur du châssis de chaque côté de la fenêtre et marquez-le.

**2**

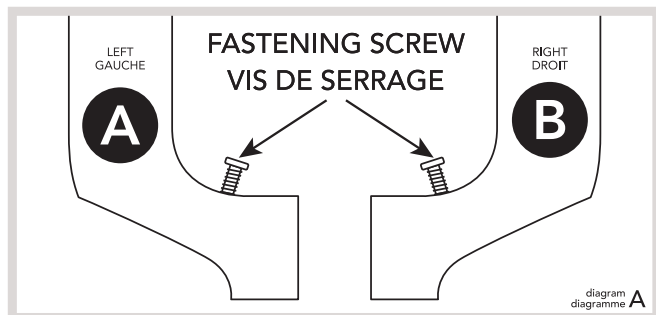

diagram A  
diagramme A

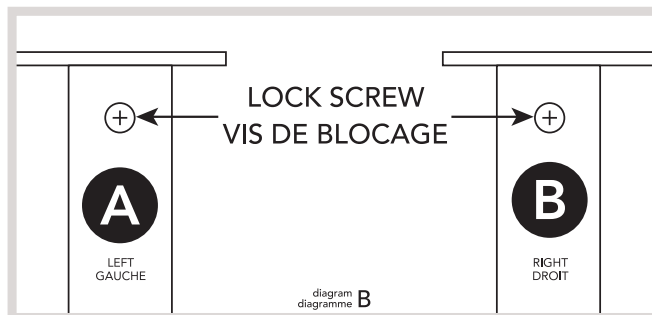

diagram B  
diagramme B

Fully **loosen the fastening screws** on each mounting bracket before removing or installing the rod. **(See diagram A)** Before mounting the brackets, ensure that the lock screws are pointed towards the ceiling. Remove the lock screws and set them aside. **(See diagram B)**

**Desserrez complètement les vis de serrage** sur chaque support de montage avant de retirer ou d'installer la tige. **(Voir diagramme A)** Avant de monter les supports, assurez-vous que les vis de verrouillage sont dirigées vers le plafond. Retirez les vis de verrouillage et mettez-les de côté.

**(Voir diagramme B)**

**3**

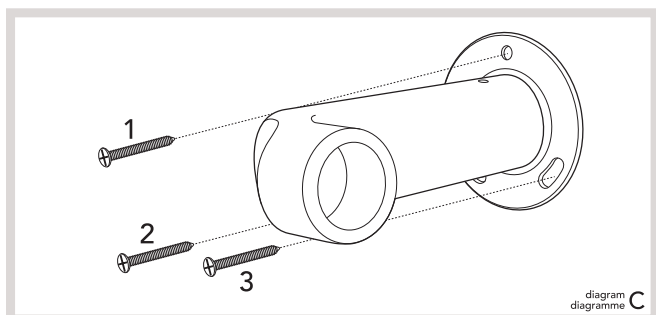

diagram C  
diagramme C

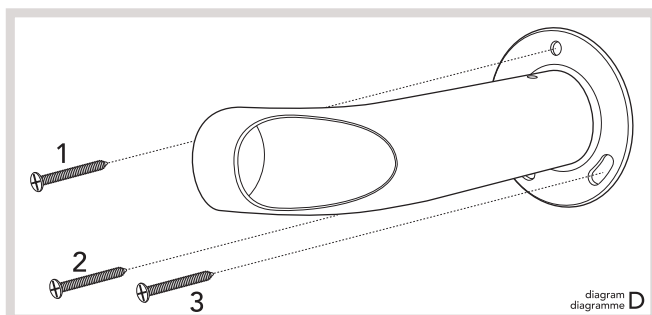

diagram D  
diagramme D

Mount bracket (A) on the left of the window. Use anchors if required. **Begin by screwing into the top hole.** Do not fully tighten the bottom screws to allow bracket to swivel. Repeat steps for bracket (B). **(See diagram C & D)**

**Attention:** Ensure that bracket (B) is level with bracket (A) before screwing.

Monter le support (A) sur la gauche de la fenêtre. Utilisez les chevilles si nécessaire. **Commencez par visser dans le trou supérieur.** Ne serrez pas complètement les vis inférieures pour permettre au support de pivoter.

**(Voir diagramme C et D)**

**Attention:** Assurez-vous que le support (B) est de niveau avec le support (A) avant de visser.

4

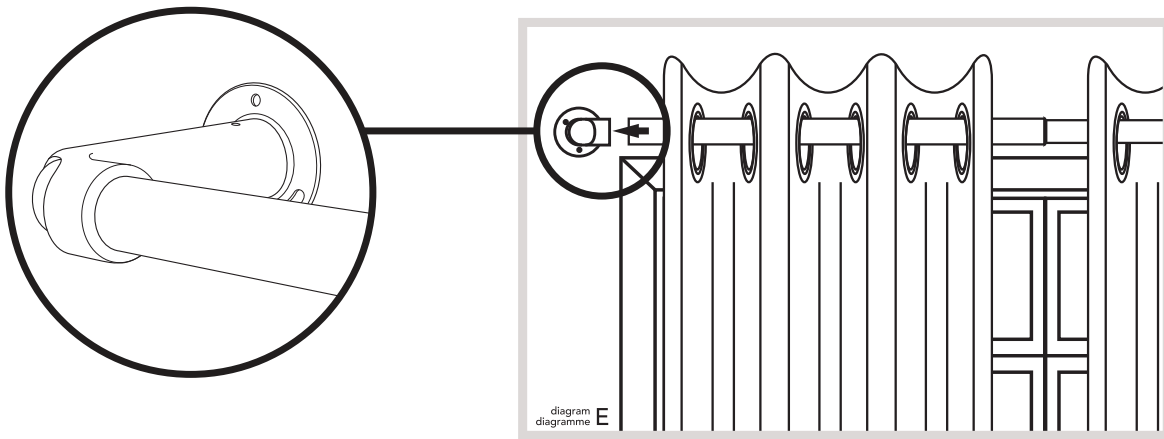

Feed the rod through both curtains and slide through brackets.

**Do not push the rod completely through the brackets. (See diagram E)**

Passer la tige à travers des deux rideaux et faites-la glisser à travers les supports.

**Ne poussez pas complètement la tige à travers les supports. (Voir diagramme E)**

5

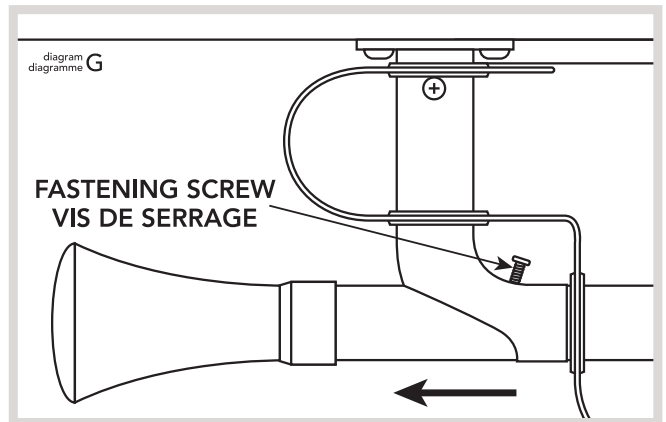
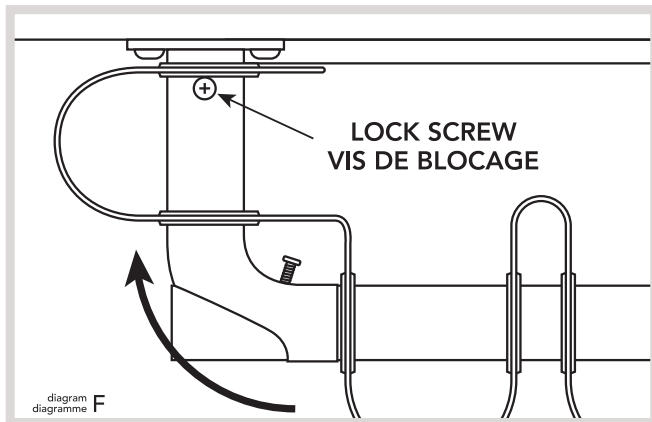

**Pass 2 grommets along bracket (A) placing 1 grommet behind the lock screw hole.**

Put lock screw back. **(See diagram F)**

Extend rod to required length, tighten the fastening screw and add the decorative finial. **(See diagram G)**

Repeat steps on the other side.

**Faire passer 2 oeillets le long du support (A) en plaçant 1 oeillet derrière le trou de la vis de blocage.**

Remettez la vis de blocage. **(Voir diagramme F)**

Étendez la tige à la longueur requise, serrez la vis de serrage et ajoutez l'embout décoratif. **(Voir diagramme G)**

Répétez les étapes de l'autre côté.

6

If your rod is fully extended to cover your window, we recommend adding the center bracket for additional support. **(See diagram J)**

Si votre tige est complètement déployée pour couvrir votre fenêtre, nous vous recommandons d'ajouter le support central pour un soutien supplémentaire. **(Voir diagramme J)**

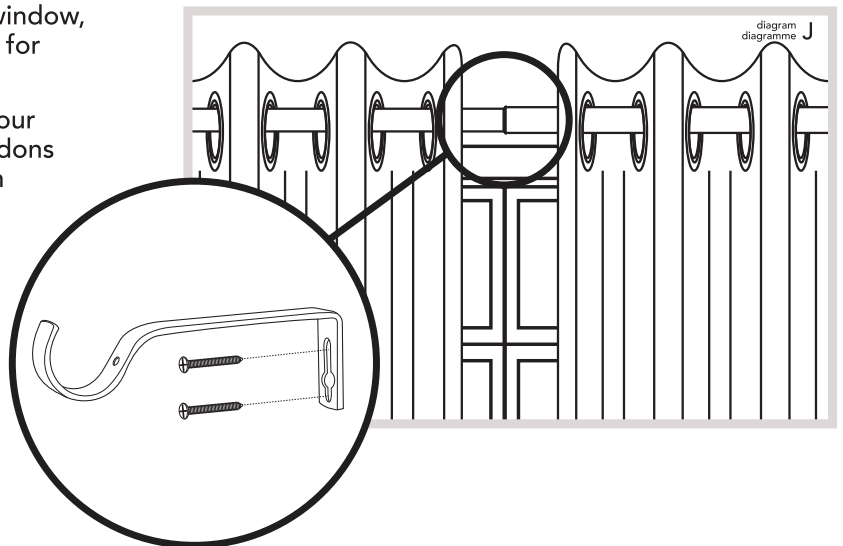

7

Ensure that the rod is level, tighten all mounting screws.

Assurez-vous que la tige est de niveau, serrez toutes les vis de montage.

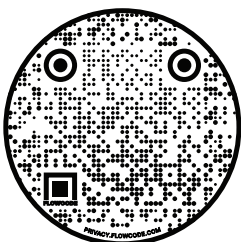

Please watch our "HOW TO" video online

Vous pouvez voir notre vidéo d'installation en ligne