

USER MANUAL

Portable Toilet

Please refer to the contents of manual prior to installation.

BENUTZERHANDBUCH

Tragbare Toilette

Bitte lesen Sie vor der Installation den Inhalt des Handbuchs.

LE MODE D'EMPLOI

Toilettes Portatives

Veuillez vous référer au manuel d'instructions avant l'installation.

MANUALE UTENTE

Toilette Portatile

Si prega di fare riferimento al contenuto del manuale prima dell'installazione.

MANUAL DE USUARIO

Inodoro Portátil

Consulte el contenido del manual antes de la instalación.

GDGMF-V1

BFTLPT-1009

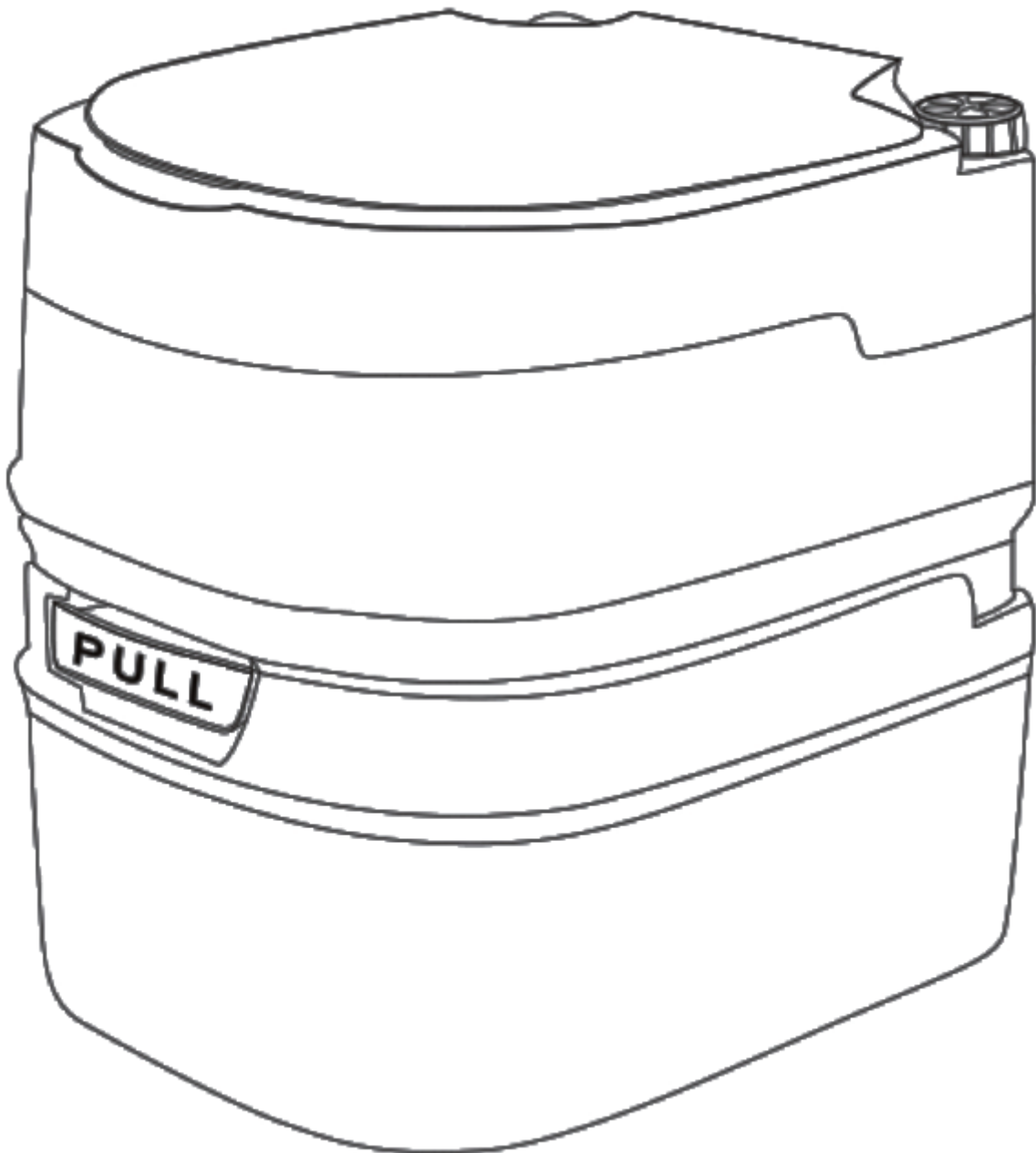

CONTACT US

Thank you for selecting this product. Before use, please carefully read this operation manual to understand the correct use of this product.

Special attention should be paid to important safety warnings and the operation manual should be kept for reference.

Note: our company reserves the right to improve the product and instructions contained therein which may be changed without notice.

The appearance of the product depends on the material of the object.

Product Structure

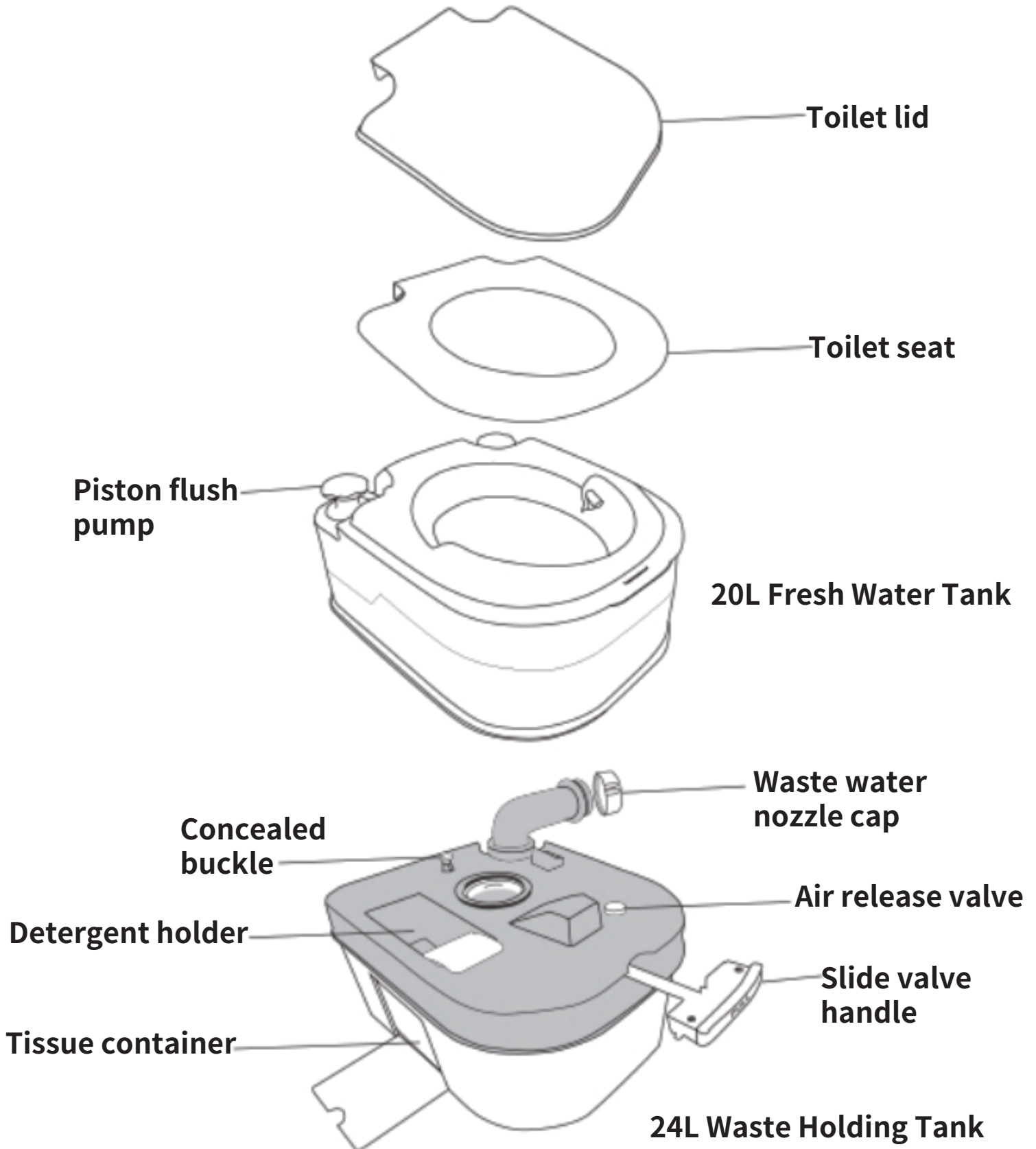

Caution:

- Place on a flat surface.
- Ensure all latches are locked.
- Ensure the waste holding tank is assembled correctly and the cap is screwed on correctly.
- Weight bearing limit is no more than 200 kg.
- Do not lean on the seat cover during operation.
- Ensure water supply pressure is no more than 0.4Mpa.
- Do not use water with a temperature higher than 40 degrees.

How to use

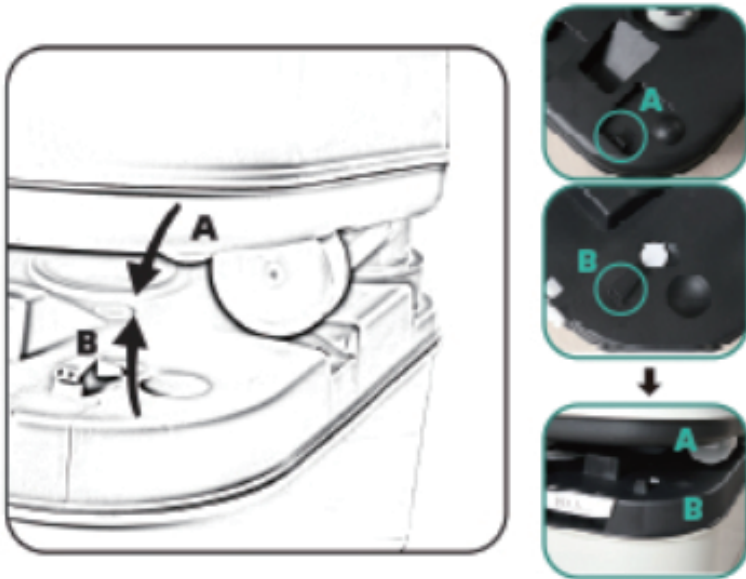

step 1. The A & B should be aligned and fastened to ensure the upper and lower tank are firmly connected.



step 2. Open the fresh water cap ① and fill it with fresh water then tighten the cap up.

ASSEMBLY INSTRUCTIONS

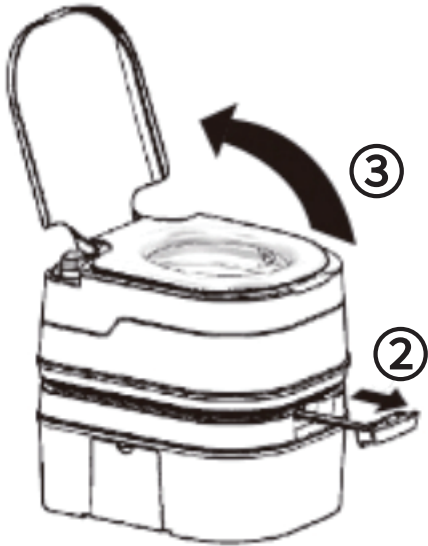

Step 3. Pull out the slide valve ② and open seat cover ③ before use.

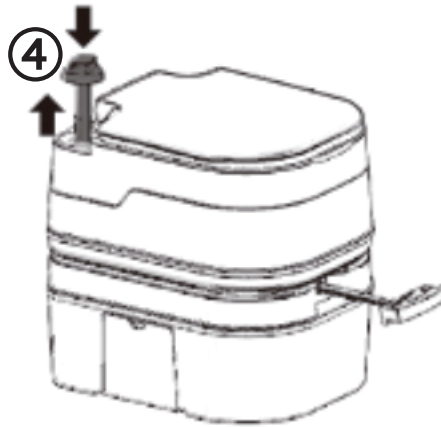

Step 4. Press the flush pump ④ one or more times to rinse the bowl after using.



Step 5. Push the slide valve ② in to close it for next use.

How to clean

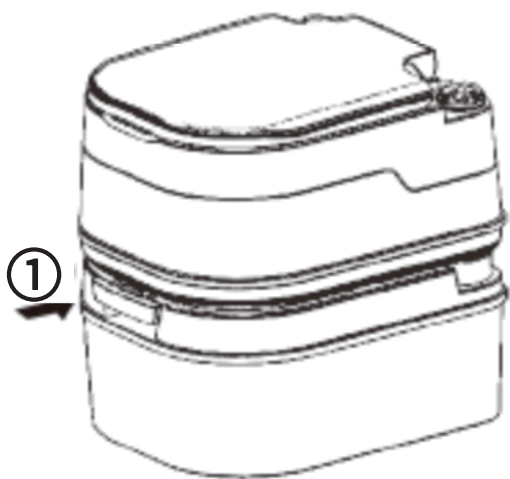

Step 1. Keep the slide valve ① and seat cover closed.



Detachment button

Step 2. Press the detachment button ② to separate the freshwater holding tank from the waste holding tank.

ASSEMBLY INSTRUCTIONS

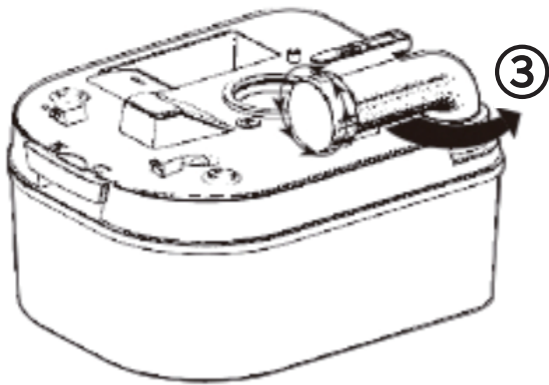

Step 3. Rotate the waste water spout ③, then unscrew the cap to pour waste into the permanent toilet facility.

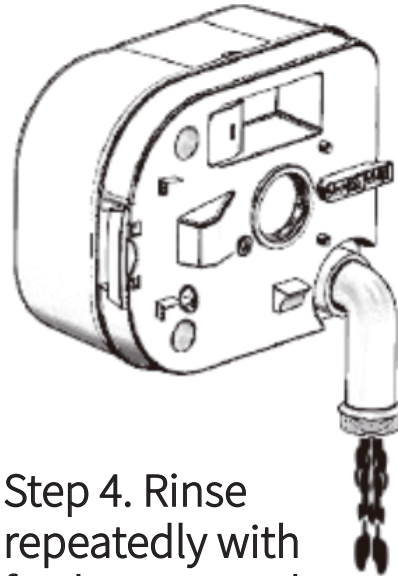

Step 4. Rinse repeatedly with fresh water or detergents, and then pour the rinse water into the permanent toilet facility.

Air Release Valve



Press the valve to prevent spill before use or to prevent splash when emptying.

Detergent holder



Designed for storing detergents. Portable and easy to clean.

Tissue container

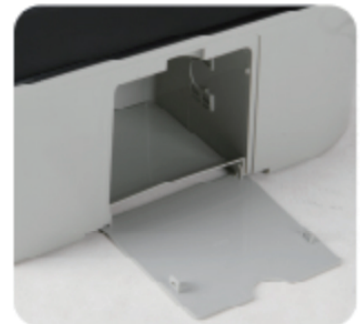

Designed for holding tissue, so you won't be missing tissue when urgently needed.

Maintenance and Storage

1. Clean the tanks regularly in order to achieve long term storage.
2. Lubricate slide valve periodically with lubricants (Vaseline suggested).
3. Release the waste holding tank cap for long time storage.
4. Avoid strong sunlight and high temperature.

KONTAKTIEREN UNS

Vielen Dank, dass Sie sich für dieses Produkt entschieden haben. Bitte lesen Sie diese Bedienungsanleitung vor dem Gebrauch sorgfältig durch, um die korrekte Verwendung dieses Produkts zu verstehen.

Achten Sie besonders auf die wichtigen Sicherheitshinweise und bewahren Sie die Bedienungsanleitung zum Nachschlagen auf.

Hinweis: Unser Unternehmen behält sich das Recht vor, das Produkt und die darin enthaltenen Anweisungen zu verbessern, die ohne vorherige Ankündigung geändert werden können.

Das Aussehen des Produkts hängt vom Material des Objekts ab.

Aufbau des Produkts

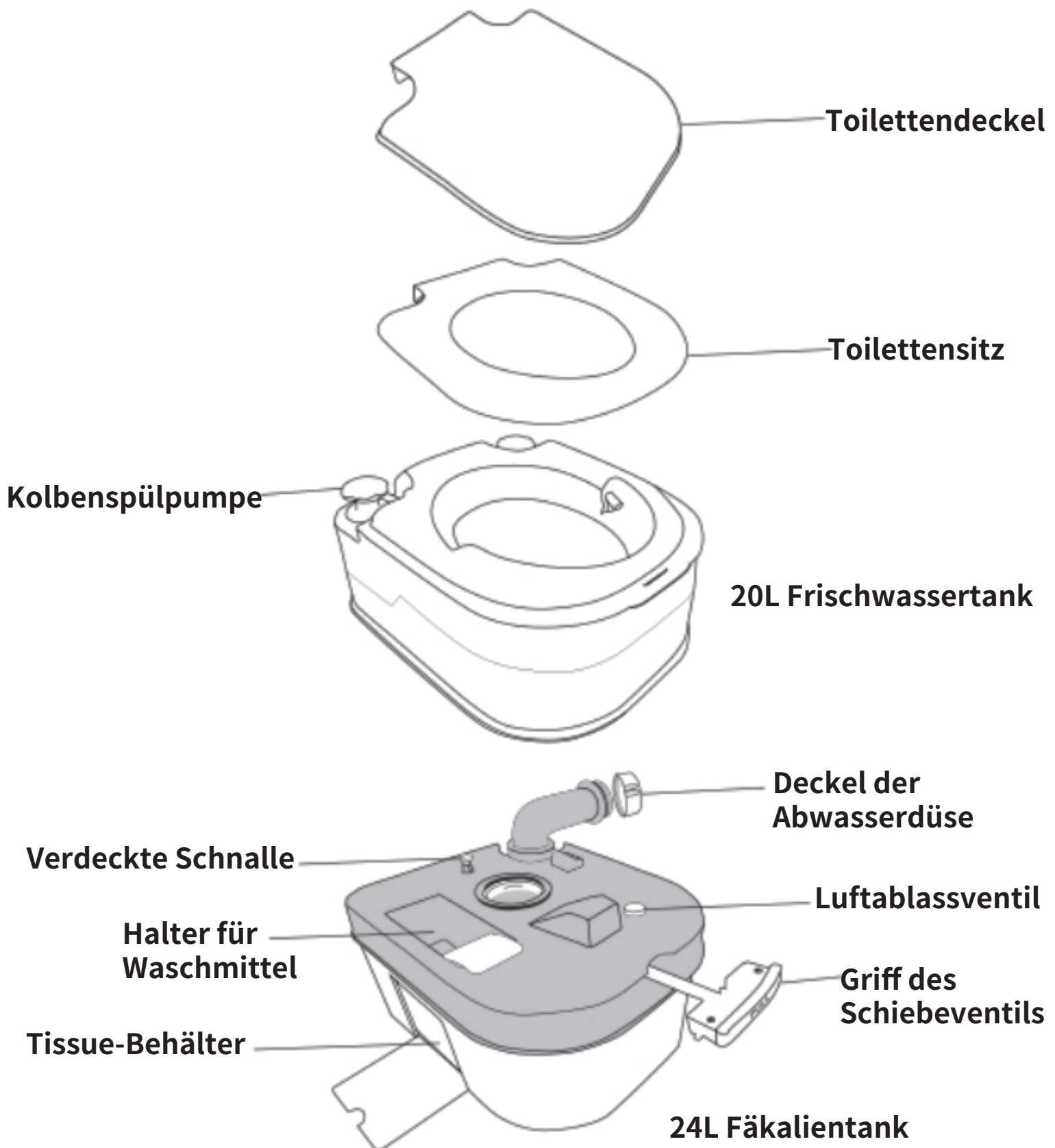

Vorsicht!

- Auf glattem Boden aufstellen
- Versichern Sie sich, dass alle Verschlüsse verriegelt sind.
- Stellen Sie sicher, dass der Fäkalientank korrekt montiert und der Deckel richtig aufgeschraubt ist.
- Gewichtsgrenze ist nicht mehr als 200 kg.
- Bei der Benutzung nicht auf den Sitzbezug stützen
- Stellen Sie sicher, dass der Wasserversorgungsdruck nicht mehr als 0,4 MPa beträgt.
- Heißes Wasser mehr als 40 Grad ist verboten.

Wie zu verwenden

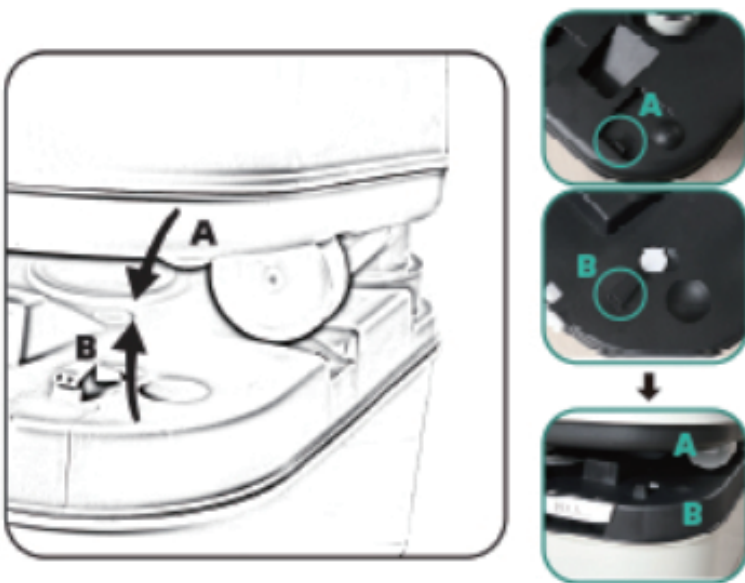

Schritt 1. Die A & B sollten ausgerichtet und befestigt werden, um sicherzustellen, dass der obere und untere Tank fest verbunden sind.

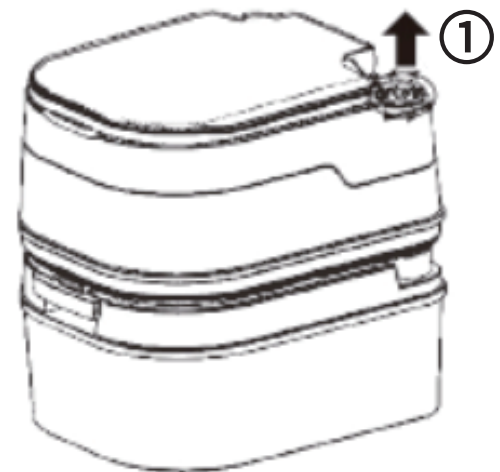

Schritt 2. Öffnen Sie den Frischwasserdeckel ① und füllen Sie ihn mit frischem Wasser, dann ziehen Sie den Deckel fest.

ASSEMBLY INSTRUCTIONS

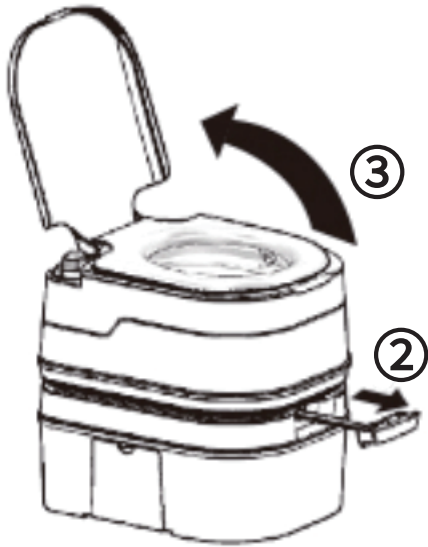

Schritt 3. Ziehen Sie den Schieber ② heraus und öffnen Sie den Sitzdeckel ③ vor dem Gebrauch.

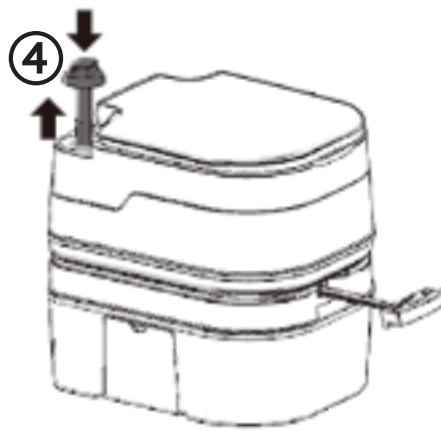

Schritt 4. Drücken Sie die Spülpumpe ④ ein oder mehrere Male, um die Schüssel nach dem Gebrauch zu spülen.



Schritt 5. Schieben Sie den Schieber ② ein, um ihn für den nächsten Gebrauch zu schließen.

Wie wird gereinigt?

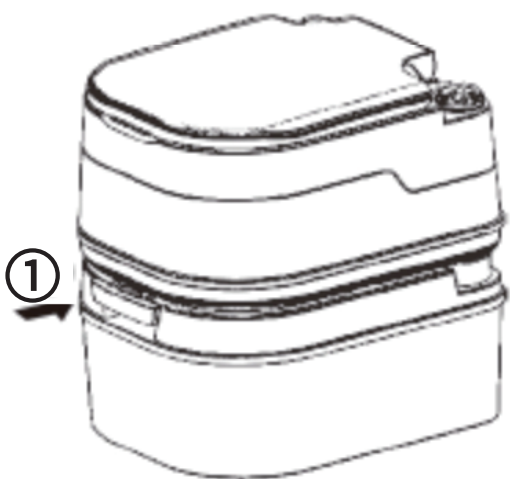

Schritt 1. Halten Sie den Schieber ① und den Sitzdeckel geschlossen

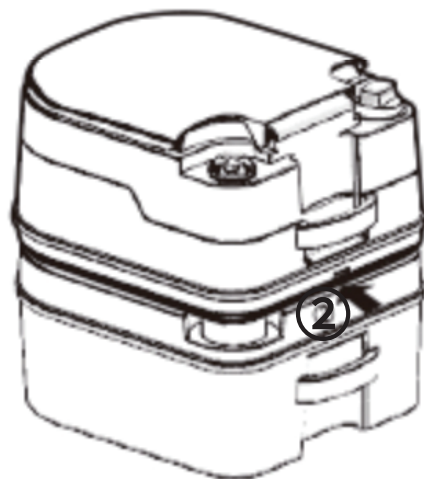

Abtrennungsknopf

Schritt 2. Drücken Sie die Entriegelungstaste ②, um den Frischwassertank vom Fäkalientank zu trennen.

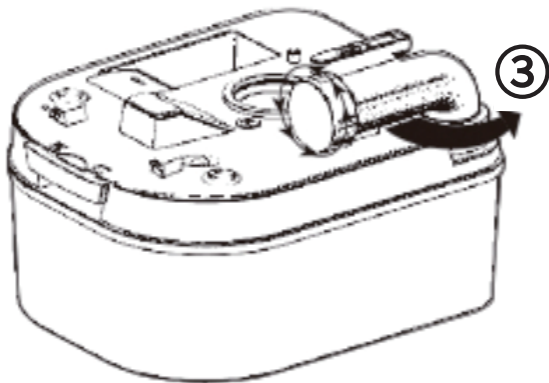

Schritt 3. Drehen Sie den Abwasserauslauf ③ und schrauben Sie dann den Deckel ab, um das Abwasser in die Dauertoilettenanlage zu schütten.

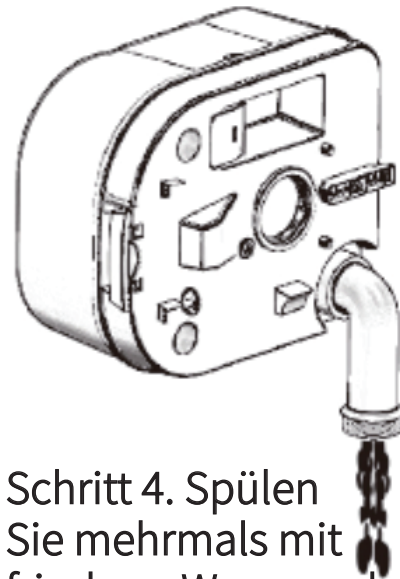

Schritt 4. Spülen Sie mehrmals mit frischem Wasser oder Reinigungsmitteln und gießen Sie dann das Spülwasser in die Dauertoilette.

Luftablassventil



Drücken Sie das Ventil, um ein Überlaufen vor dem Gebrauch oder ein Verspritzen beim Entleeren zu verhindern.

Waschmittelhalter



Für die Aufbewahrung von Waschmitteln. Tragbar und leicht zu reinigen.

Tissue-Behälter

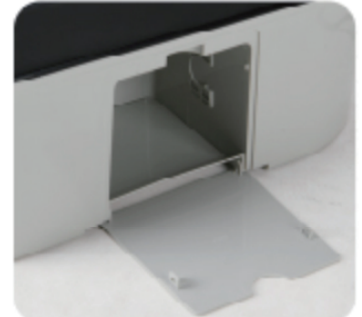

Für die Aufbewahrung von Papiertaschentüchern, so dass Sie keine Taschentücher mehr vermissen, wenn Sie sie dringend benötigen.

Wartung und Lagerung

1. Reinigen Sie die Tanks bei längerer Lagerung.
2. Schmieren Sie den Schieber regelmäßig mit Schmiermitteln (Vaseline empfohlen).
3. Lockern Sie den Deckel des Fäkalientanks bei längerer Lagerung.
4. Vermeiden Sie starkes Sonnenlicht und hohe Temperaturen.

CONTACTEZ-NOUS

Merci d'avoir choisi ce produit. Avant utilisation, veuillez lire attentivement les instructions du produit pour comprendre la bonne façon d'utilisation.

Portez l'attention particulière aux avertissements de sécurité importants et conservez le manuel d'utilisation pour référence.

Remarque: La société se réserve le droit d'améliorer les produits et les instructions, qui peuvent être modifiés sans préavis.

L'apparence d'un produit dépend du matériau de l'objet.

La structure du produit

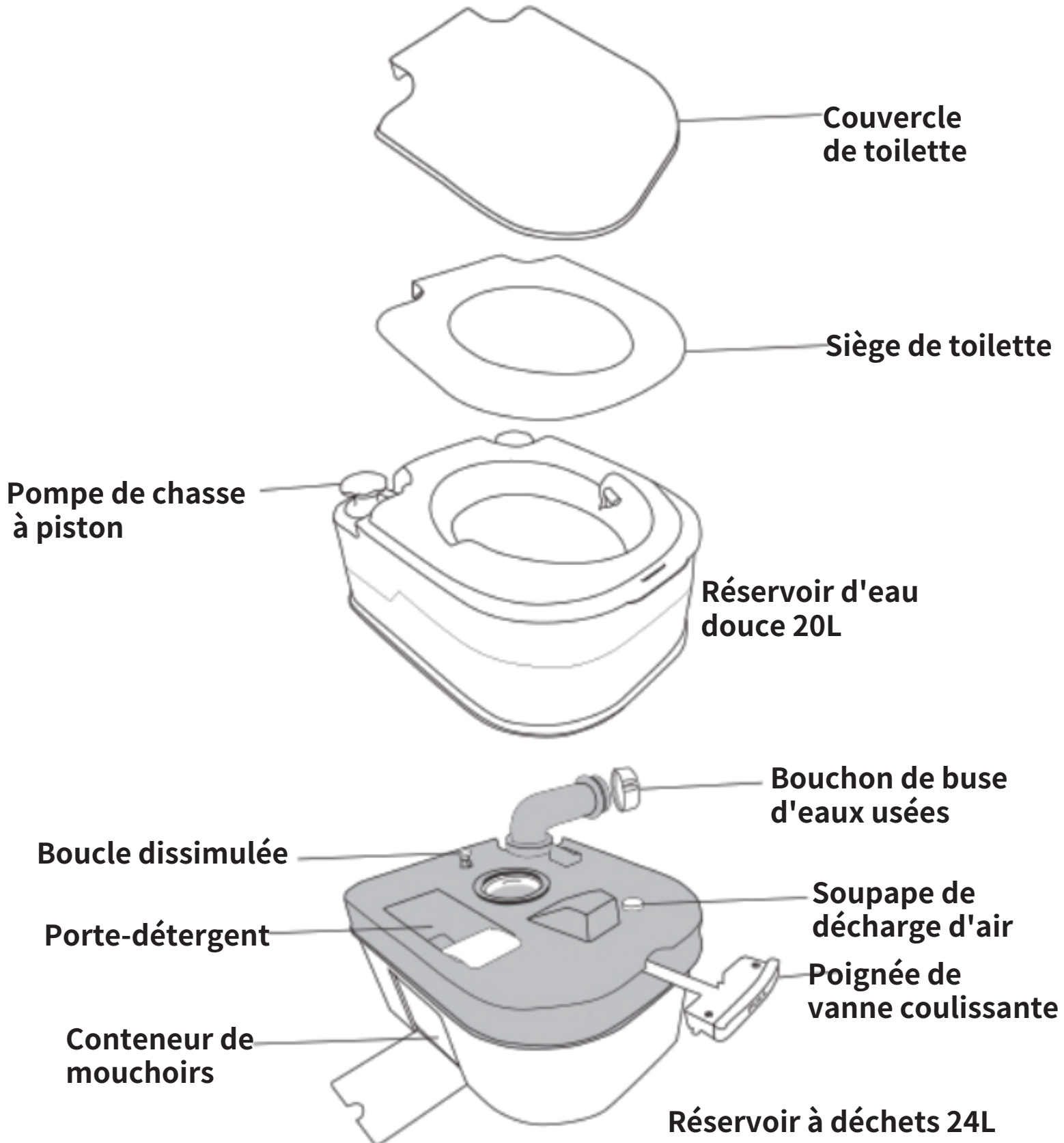

Caution:

- Placer sur un sol lisse
- Assurez-vous que tous les loquets sont verrouillés
- Assurez-vous que le réservoir de rétention des déchets est correctement assemblé et que le bouchon est correctement vissé.
- La limite de poids du roulement n'est pas supérieure à 200 kg
- Ne vous appuyez pas sur la housse du siège lors de l'utilisation
- Assurez-vous que la pression d'alimentation en eau ne dépasse pas 0,4 MPa.
- L'eau chaude à plus de 40 degrés est interdite

Comment utiliser:

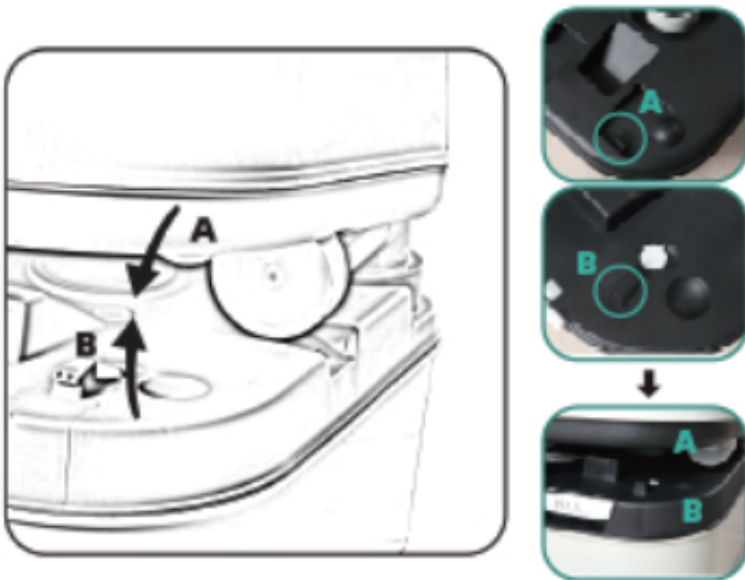

Étape 1. Les A et B doivent être alignés et fixés pour s'assurer que les réservoirs supérieur et inférieur sont fermement connectés.



Étape 2. Ouvrez le bouchon d'eau douce ① et remplissez-le d'eau douce, puis serrez le bouchon.

ASSEMBLY INSTRUCTIONS

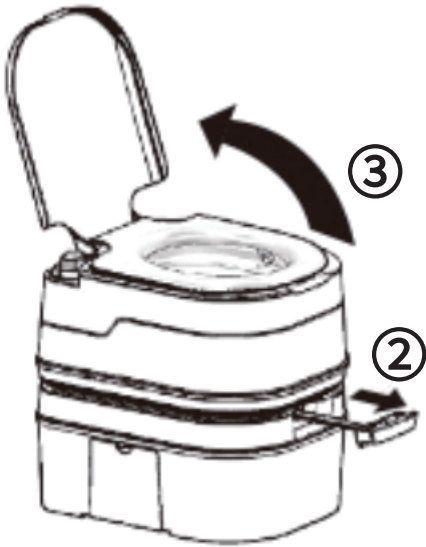

Étape 3. Retirez la vanne coulissante ② et ouvrez le couvercle du siège ③ avant utilisation.

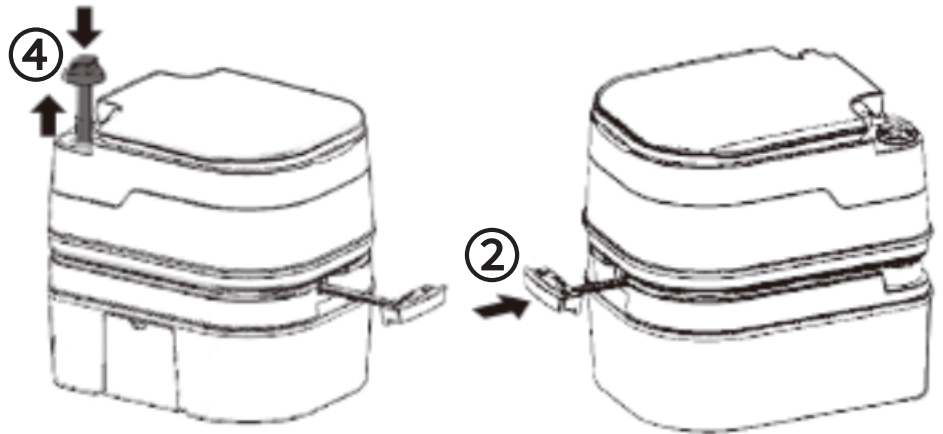

Étape 4. Appuyez une ou plusieurs fois sur la pompe de rinçage ④ pour rincer la cuvette après utilisation.

Étape 5. Poussez la vanne coulissante ② pour la fermer pour la prochaine utilisation.

Comment nettoyer

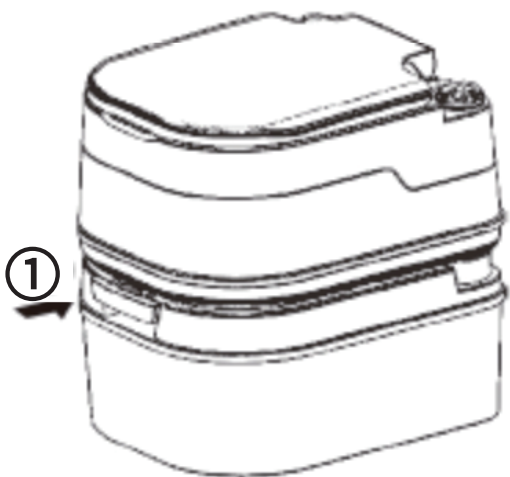

Étape 1. Maintenez la vanne coulissante ① et le couvercle du siège fermés.

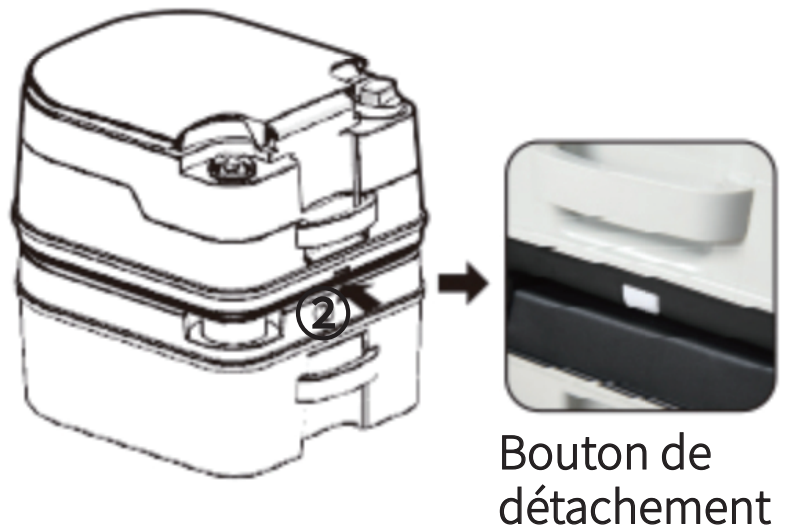

Étape 2. Appuyez sur le bouton de détachement ② pour séparer le réservoir d'eau douce du réservoir de déchets.

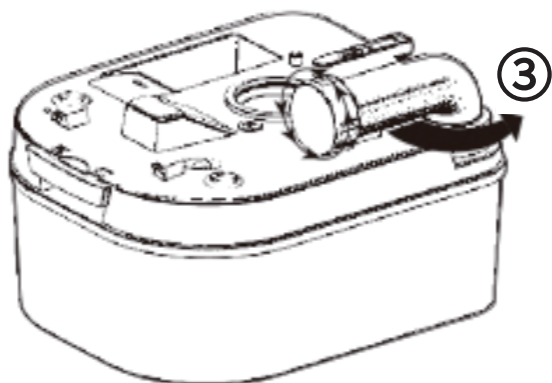

Étape 3. Tournez le bec des eaux usées ③, puis dévissez le bouchon pour verser les déchets dans les toilettes permanentes.

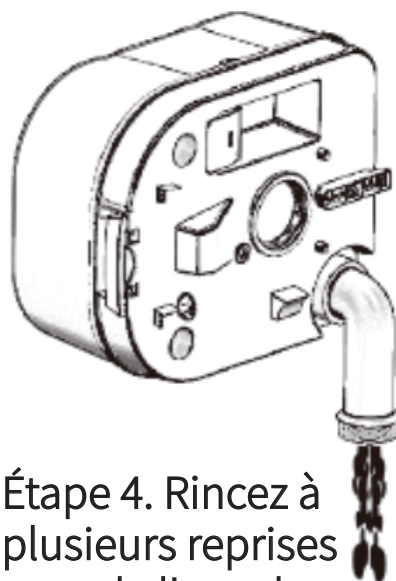

Étape 4. Rincez à plusieurs reprises avec de l'eau douce ou des détergents, puis versez l'eau de rinçage dans les toilettes permanentes.

Soupape de décharge d'air



Appuyez sur la valve pour éviter les déversements avant utilisation ou pour éviter les éclaboussures lors de la vidange.

Porte-détergent



Conçu pour stocker les détergents. Portable et facile à nettoyer.

Conteneur de mouchoirs

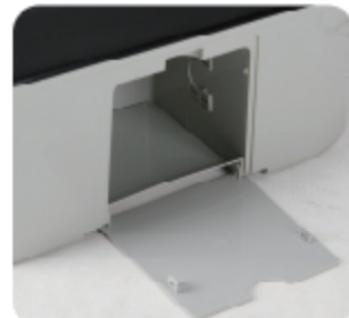

Conçu pour contenir des mouchoirs, vous ne manquerez donc pas de mouchoirs en cas de d'urgent.

Entretien et stockage

1. Nettoyez les réservoirs pour un stockage de longue durée.
2. Lubrifiez périodiquement la vanne coulissante avec des lubrifiants (vaseline suggérée).
3. Détendez le bouchon du réservoir de rétention des déchets pour un stockage de longue durée.
4. Évitez les rayons du soleil et les températures élevées.

CONTATTACI

Grazie per aver scelto questo prodotto. Si prega di leggere attentamente la manuale per comprendere bene l' utilizzo prima dell' uso.

Prestare particolare attenzione alle avvertenze di sicurezza. Conservare la manuale per futuri riferimenti.

Nota: la nostra azienda si riserva il diritto di migliorare il prodotto e le istruzioni in esso contenute che possono essere modificate senza preavviso.

L'apparenza del prodotto dipende dal materiale dell'oggetto.

Struttura del prodotto

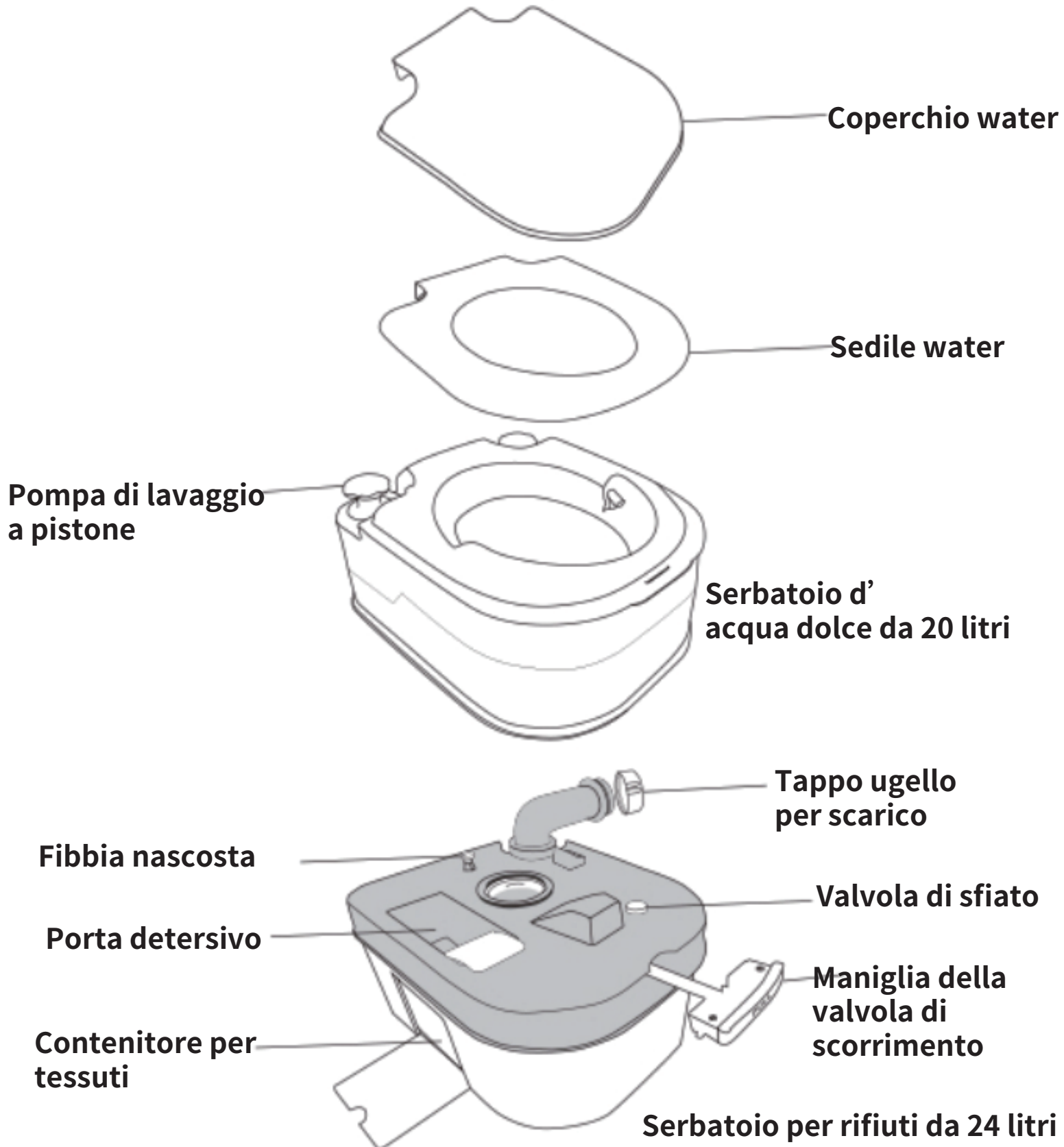

Cauzione:

- Posizionare su una superficie piana
- Assicurati che tutti i fermi siano bloccati
- Assicurarsi che il serbatoio di raccolta dei rifiuti e il tappo siano montati correttamente .
- Il peso del cuscinetto non può superare i 200 kg
- Non appoggiarsi al rivestimento del sedile durante l'uso.
- Assicurarsi che la pressione di alimentazione dell'acqua non sia superiore a 0,4 MPa.
- E' vietato l' utilizzo dell' acqua calda con più di 40 gradi.

Come utilizzare:

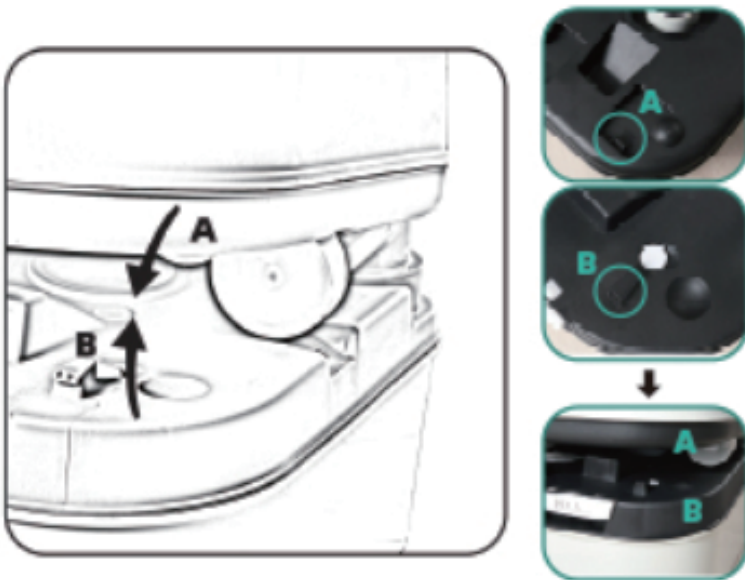

passaggio 1. A & B deve essere allineato e fissato per collegare saldamente il serbatoio superiore e inferiore.



passaggio 2. Aprire il tappo d'acqua dolce ① e riempirlo con acqua dolce, dopodiché serrare il tappo.

ASSEMBLY INSTRUCTIONS

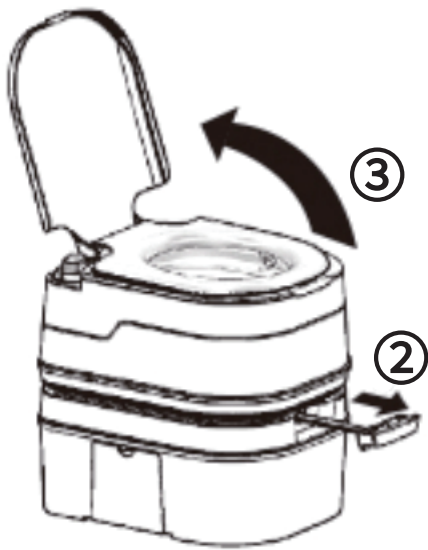

Passaggio 3. Estrarre la valvola a cassetto ② e aprire il rivestimento del sedile ③ prima dell'uso

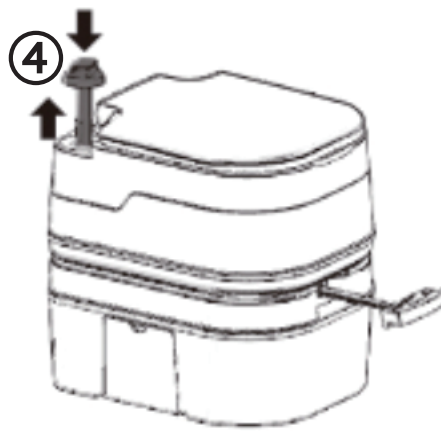

Passaggio 4. Premere una o più volte la pompa di risciacquo ④ per risciacquare la bacinella dopo l'uso.

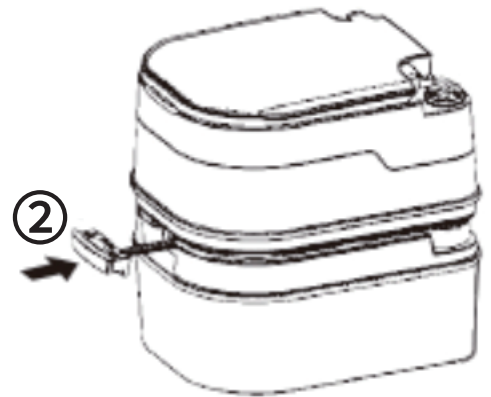

Passaggio 5. Spingere la valvola a cassetto ② per chiuderla.

Come pulire

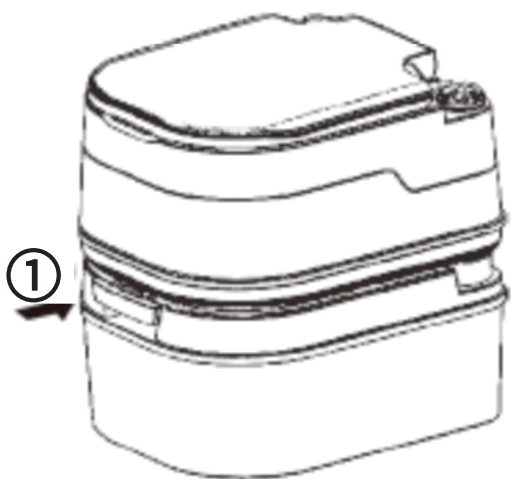

Passaggio 1. Tenere chiuso la valvola a cassetto ① e il rivestimento del sedile.

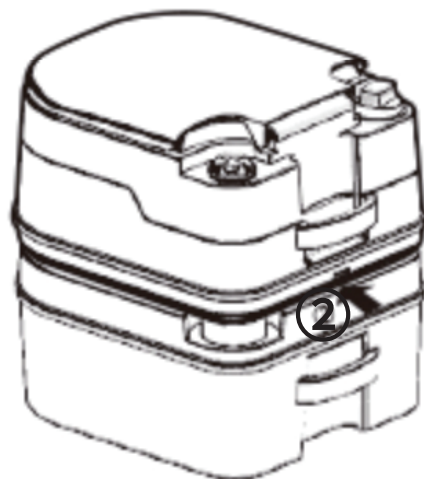

Pulsante di distacco

Passaggio 2. Premere il pulsante di distacco ② per separare il serbatoio d'acqua dolce dal serbatoio dei rifiuti.

ASSEMBLY INSTRUCTIONS

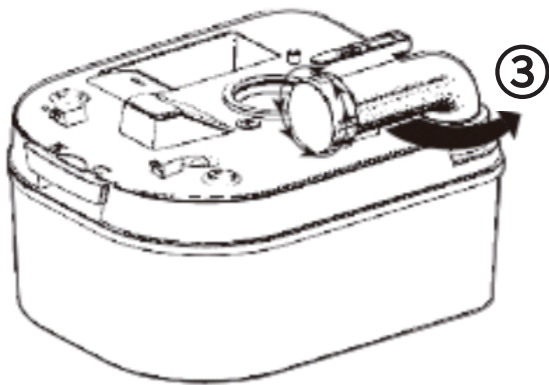

Passaggio 3. Ruotare l'erogatore dell'acqua di scarico ③, e svitare il tappo per versare i rifiuti nella toilette permanente.



Passaggio 4. Sciacquare ripetutamente con acqua dolce o detersivi, e versare l'acqua di risciacquo nella toilette permanente.

Valvola di sfiato



Premere la valvola per evitare fuoriuscite di schizzi durante lo svuotamento.

Porta detersivo



Progettato per conservare i detersivi. Portatile e facile da pulire, quando necessario.

Contenitore per tessuti

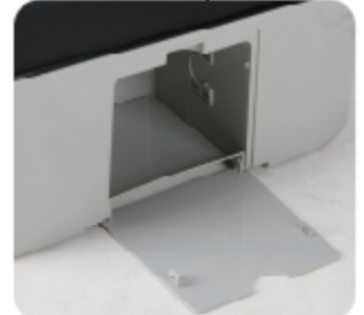

Progettato per contenere i tessuti, così non mancheranno quando sono necessari.

Manutenzione e Stoccaggio

1. Pulire il serbatoio per un lunghi periodo di conservazione.
2. Lubrificare periodicamente la valvola a cassetto con lubrificanti (si consiglia vaseline).
3. Rilassare il tappo del serbatoio di scarico per una lunga conservazione.
4. Evitare di esporre alla luce solare intensa e alte temperature.

CONTÁCTENOS

Gracias por elegir este producto. Antes del uso, lea atentamente este manual para comprender el uso correcto de este producto.

Hay que prestar más atención a las advertencias de seguridad importantes y guardar los manuales como referencia.

Nota: Nos reservamos el derecho de mejorar nuestros productos y las descripciones que contienen, que están sujetas a cambios sin previo aviso.

El aspecto del producto depende del material del objeto.

Estructura del producto

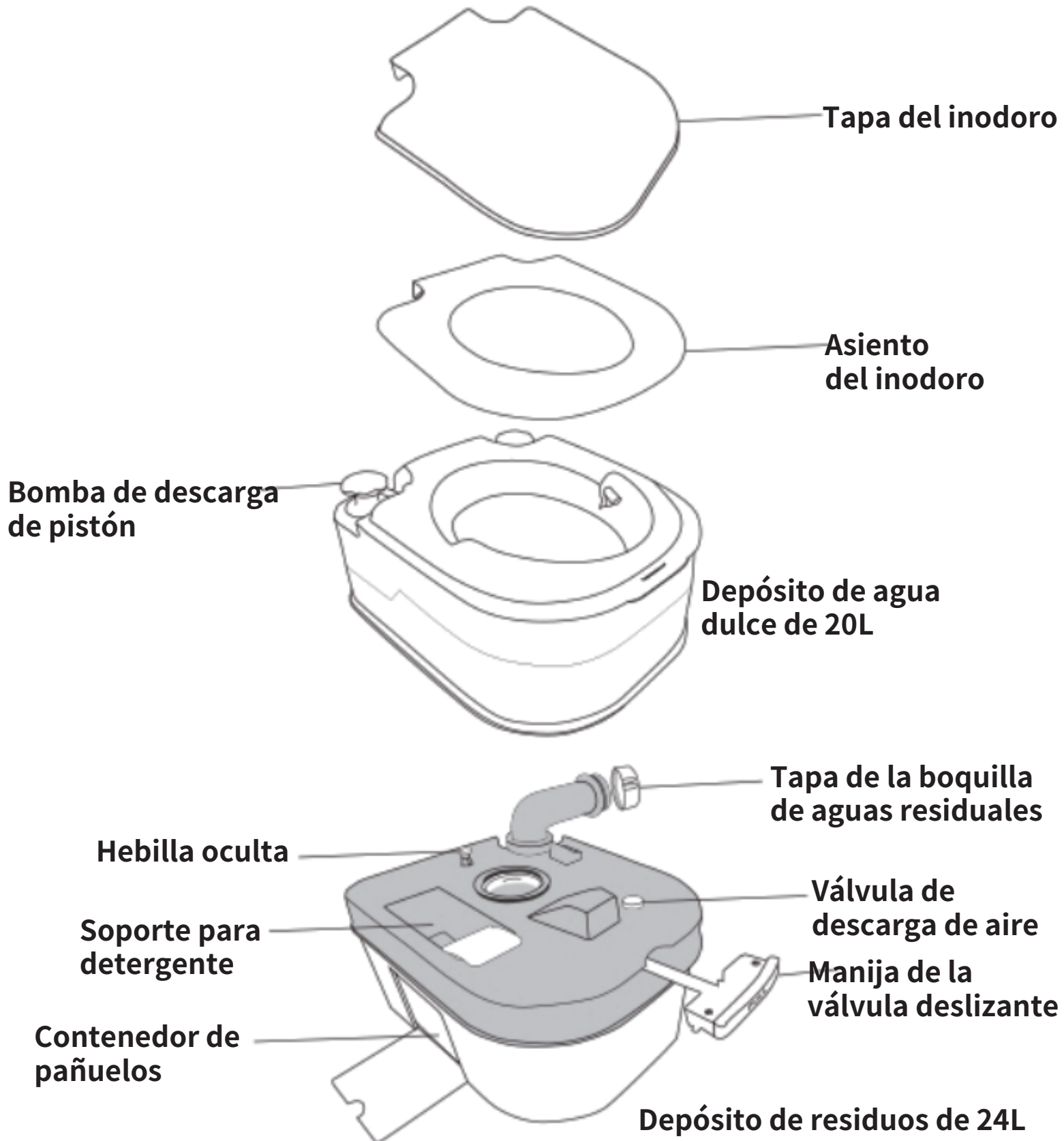

Precaución:

- Coloque en superficie lisa
- Bloquee todos los cierres
- Monte la caja de almacenamiento de residuos y atornille la tapa de forma correcta
- No lleve un peso superior a 200 kg
- No se apoye en la cubierta del asiento durante el uso
- No debe utilizarse una presión de suministro de agua superior a 0,4Mpa
- No se permite el uso de agua caliente a más de 40 grados.

Cómo utilizarlo:

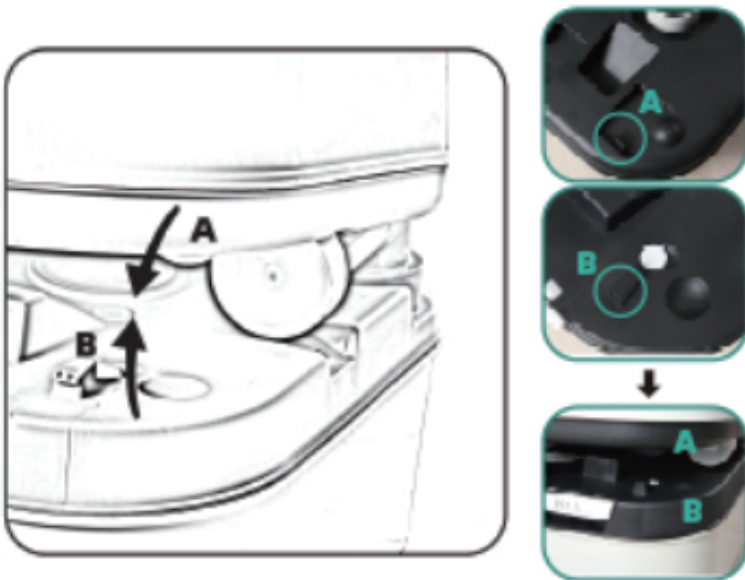

paso 1. El A y B deben estar alineados y apretados para garantizar que los depósitos superior e inferior estén bien conectados.



paso 2. Abra el tapa ① de agua dulce y llénelo con agua dulce y luego apriete el tapa.

ASSEMBLY INSTRUCTIONS

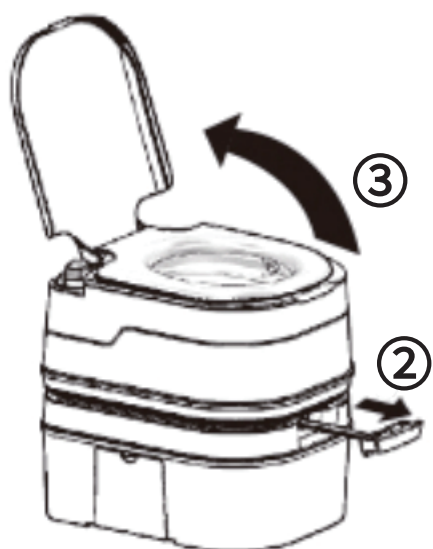

Paso 3. Saque la válvula deslizante ② y abra la tapa del asiento ③ antes del uso.

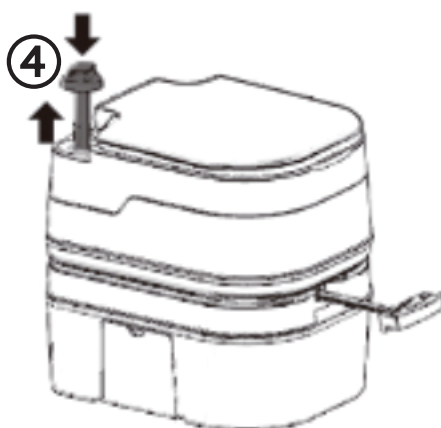

Paso 4. Presione la bomba de descarga ④ una o más veces para enjuagar la taza tras el uso.



Paso 5. Empuje la válvula deslizante ② hacia dentro y ciérrela para el siguiente uso.

Cómo limpiar

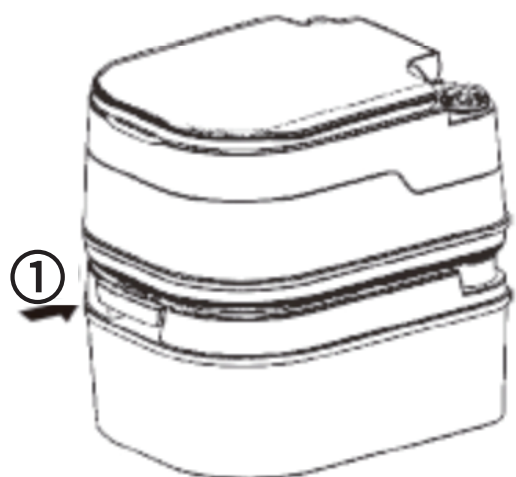

Paso 1. Mantenga la válvula deslizante ① y la tapa del asiento cerradas.

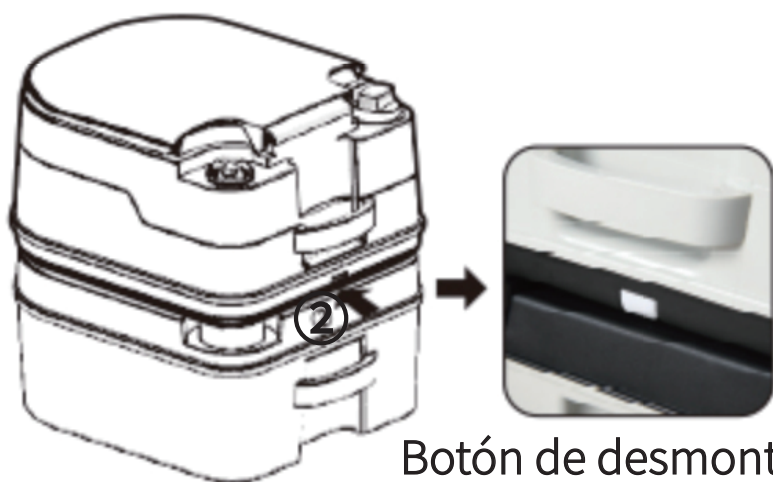

Botón de desmontaje

Paso 2. Pulse el botón de desmontaje ② para separar el depósito de agua dulce del depósito de residuos.

ASSEMBLY INSTRUCTIONS

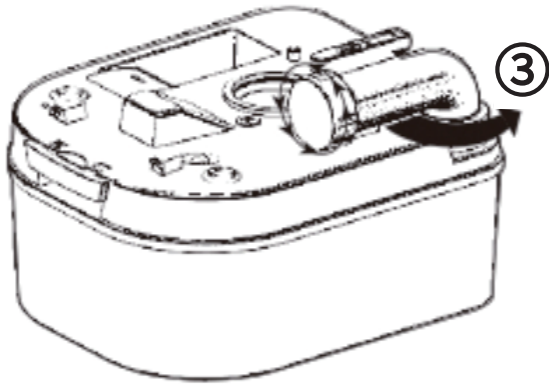

Paso3. Gire la boquilla de aguas residuales ③ y desenrosque la tapa para verter los residuos en la instalación del inodoro permanente.

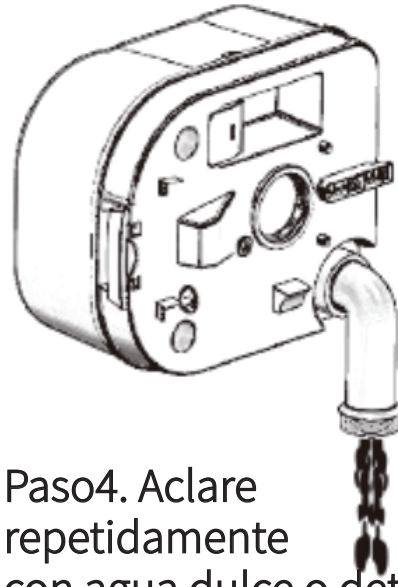

Paso4. Aclare repetidamente con agua dulce o detergente y, a continuación, vierta el agua de aclarado en la instalación del inodoro permanente.

Válvula de descarga de aire



Presione la válvula para evitar el derrame antes del uso o para evitar las salpicaduras al vaciar.

Soporte para detergente



Diseñado para almacenar detergentes. Portátil y fácil de limpiar.

Contenedor de pañuelos

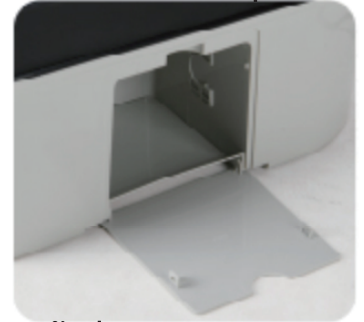

Diseñado para contener pañuelos de papel, para que no le quede sin pañuelos cuando las necesites.

Mantenimiento y almacenamiento

1. Limpie los tanques para un almacenamiento prolongado.
2. Lubrique la válvula deslizante periódicamente con lubricantes (se sugiere vaselina).
3. Relaje la tapa del depósito de residuos para un almacenamiento prolongado.
4. No luz solar intensa y las altas temperaturas.