

**PL** Przed rozpoczęciem montażu mebla wszystkie elementy należy sprawdzić czy nie są uszkodzone. W przypadku wykrycia uszkodzenia elementu należy odstąpić od montażu mebla i złożyć reklamację. Montaż produktu w oparciu o uszkodzone elementy oznacza akceptację ich stanu przez Kupującego, co powoduje, że reklamacja uszkodzonych elementów nie będzie uznawana.

Nie wolno przekraczać podanych maksymalnych wartości obciążenia. W innym przypadku można mebel uszkodzić lub zniszczyć.

Przed zawieszeniem mebla, lub przymocowaniem go do ściany (w celu zabezpieczenia przed przewróceniem), sprawdź wcześniej rodzaj i wytrzymałość ściany. Dobierz odpowiednie kołki i wkręty do rodzaju ściany. W przypadku wątpliwości skontaktuj się ze specjalistą. Montaż musi zostać wykonany przez osobę kompetentną.

Meble zawierające płyty drewnopochodne mogą emitować substancje zanieczyszczające do powietrza w pomieszczeniu. Dlatego zaleca się, po zamontowaniu mebli, często wietrzenie pomieszczenia przez co najmniej cztery tygodnie.

**D** Vor Beginn der Möbelmontage sollten alle Elemente auf Beschädigungen überprüft werden. Wenn ein Element des Produkts beschädigt ist, installieren Sie das Produkt bitte nicht und reichen Sie eine Beschwerde ein. Die Installation des Produkts auf der Grundlage der beschädigten Elemente bedeutet, dass der Käufer seinen Zustand akzeptiert, was bedeutet, dass die Beschwerde über beschädigte Elemente nicht akzeptiert wird.

Überschritten Sie die angegebenen Maximalbelastungen nicht. Andernfalls kann das Möbelstück beschädigt oder zerstört werden.

Bevor Sie ein Möbelstück an einer Wand aufhängen oder befestigen (um es gegen Umkippen zu sichern), prüfen Sie Art und Tragfähigkeit der Wand. Wählen Sie die für die Wand geeigneten Dübel und Schrauben. Im Zweifelsfall kontaktieren Sie bitte einen Fachmann. Die Montage muss durch eine sachkundige Person ausgeführt werden.

Möbel mit Holzwerkstoffplatten können Schadstoffe in die Raumluft abgeben, daher Es wird empfohlen, den Raum nach dem Einbau der Möbel mindestens vier Wochen lang häufig zu lüften.

**F** Avant de commencer l'assemblage du meuble, tous les éléments doivent être vérifiés pour détecter tout dommage. Si un élément du produit est endommagé, veuillez ne pas installer le produit et déposer une plainte. L'installation du produit sur la base des éléments endommagés signifie que l'acheteur accepte leur état, ce qui signifie que la réclamation d'éléments endommagés ne sera pas acceptée.

Ne dépassez pas les charges maximum indiquées. Sinon, le meuble peut être endommagé ou détruit.

Avant de suspendre le meuble ou de le fixer au mur (dans le but d'éviter un renversement), vérifiez au préalable le type et la résistance du mur. Utilisez les chevilles et les vis adaptées au type de mur. En cas de doute, veuillez contacter un spécialiste. Le montage doit être réalisé par une personne compétente.

Les meubles contenant des panneaux à base de bois peuvent émettre des substances polluantes dans l'air intérieur. Donc il est recommandé, après l'installation des meubles, d'aérer fréquemment la pièce pendant au moins quatre semaines.

**CZ** Před zahájením montáže nábytku je třeba zkontrolovat poškození všech prvků. Pokud je některý prvek produktu poškozen, zdržte se instalace produktu a podajte siťažnosť. Instalace výrobku na základě poškozených prvků znamená, že kupující akceptuje jejich stav, což znamená, že reklamacie poškozených prvků nebude uznána.

Nepřekračujte uvedené maximální zatížení. V opačném případě může dojít k poškození nebo zničení nábytku.

Před zavěšením nábytku nebo jeho připevněním ke zdi (za účelem zajištění před převrácením) dříve zkontrolujte druh a odolnost stěny. Vyberte k druhu stěny vhodné hmoždinky a šrouby. V případě pochybností kontaktujte specialistu. Montáž musí být provedena kompetentní osobou.

Nábytek obsahující panely na bázi dřeva může uvolňovat znečišťující látky do vnitřního ovzduší. Proto doporučujeme se po instalaci nábytku místnost pravidelně větrat po dobu nejméně čtyř týdnů.

**HU** A bútor szerelés megkezdése előtt ellenőrizni kell az összes elem sérülését. Ha a termék bármely eleme megsérült, kérjük, tartózkodjon a termék telepítésétől és nyújtson be panaszt. A termék sérült elemek alapján történő felszerelés azt jelenti, hogy a Vevő elfogadja azok állapotát, ami azt jelenti, hogy a sérült elemek igényét nem fogadják el.

A megadott maximális terhelési értékeket nem szabad túllépni. Ellenkező esetben a bútor megsérülhet vagy megsemmisülhet.

A bútor feltűggesztése illetve falhoz való rögzítése (megakadályozva ezzel eldőléseinek lehetőségét) előtt ellenőrizze a fal fajtáját és szilárdságát. Megfelelő, a falhoz illő tipusú és csavarokat használjon. Ha kétsége támadna, konzultáljon szakemberrel. A felszerelést csak egy hozzáértő szakember végezheti el.

A fa alapú paneleket tartalmazó bútorok szennyező anyagokat bocsáthatnak ki a beltéri levegőbe. Ezért Ajánlott a bútorok beszerelése után legalább négy hétig rendszeresen szellőztetni a helyiséget.

**GB** Before starting the furniture assembly, all elements should be checked for damage. If any element of the product is damaged, please refrain from installing the product and file a complaint. Installation of the product on the basis of the damaged elements means the Buyer's acceptance of their condition, which means that the complaint of damaged elements will not be accepted.

The specified maximum load values must not be exceeded. Otherwise, the piece of furniture may be damaged or destroyed.

Before suspending or fixing furniture to the wall (in order to prevent falling over), check the type and strength of the wall. Select wall plugs and screws appropriate for the given type of the wall. In the case of doubts, contact a specialist. The installation must be performed by a competent person.

Furniture containing wood-based panels can emit polluting substances into the indoor air. Therefore recommended, after installing the furniture, to ventilate the room frequently for at least four weeks.

**SK** Pred začatím montáže nábytku by sa mali skontrolovať všetky prvky, či nie sú poškodené. Ak je niektorý prvok výrobku poškodený, neinstalujte výrobok a reklamujte ho. Inštalácia produktu na základe poškodených prvkov znamená, že Kupujúci akceptuje ich stav, čo znamená, že reklamácia poškodených prvkov nebude akceptovaná. Uvedené hodnoty maximálneho zaťaženia nesmú byť prekročené. V opačnom prípade môže dôjsť k poškodeniu alebo zničeniu nábytku.

Pred zavesením nábytku alebo jeho pripavením na stenu (za účelom zaistenia pred prevrátením) predtým skontrolujte druh a odolnosť steny. Vyberte k druhu steny vhodné hmoždinky a skrutky. V prípade pochybností kontaktujte špecialistu. Montáž musí byť vykonaná kompetentnou osobou.

Nábytek obsahujúci dosky na báze dreva môže vyľučovať znečisťujúce látky do vnútorného ovzdušia. Preto odporúča sa po inštalácii nábytku miestnosť pravidelne vetrať aspoň štyri týždne.

**IT** Prima di iniziare l'assemblaggio del mobile, tutti gli elementi dovrebbero essere controllati per danni. Se qualche elemento del prodotto è danneggiato, astenersi dall'installare il prodotto e presentare un reclamo. L'installazione del prodotto sulla base degli elementi danneggiati implica l'accettazione da parte dell'Acquirente della loro condizione, il che significa che il reclamo per elementi danneggiati non sarà accettato.

I valori di carico massimo specificati non devono essere superati. In caso contrario, il mobile potrebbe essere danneggiato o distrutto.

Prima di appendere i mobili, oppure attaccarli al muro (per proteggerli da ribaltamenti), verifica prima la tipologia e resistenza del muro. Scegli i tasselli e viti più adatti per il tipo di muro. In caso di dubbi contattare una specialista. Il montaggio deve essere fatto da una persona competente.

I mobili contenenti pannelli a base di legno possono emettere sostanze inquinanti nell'aria interna. Perciò si consiglia, dopo aver installato i mobili, di aereare frequentemente il locale per almeno quattro settimane.

**NL** Voordat u met de meubelmontage begint, moeten alle elementen op schade worden gecontroleerd. Als een onderdeel van het product beschadigd is, installeer het dan niet en dien een klacht in. Installatie van het product op basis van de beschadigde elementen betekent dat de koper hun staat accepteert, wat betekent dat de claim voor beschadigde elementen niet wordt geaccepteerd.

Overschrijd de aangegeven maximale belastingen niet. Anders kan het meubelstuk worden beschadigd of vernield.

Voordat u het meubel ophangt of bevestigt tegen de muur (om het te beschermen tegen omvallen) dient u het type en de duurzaamheid van deze muur na te kijken. Maak gebruik van pluggen en schroeven die geschikt zijn voor het type muur. Neem in geval van twijfels contact op met een specialist. De assemblage dient te worden uitgevoerd door iemand met kennis van zaken.

Meubels met panelen op houtbasis kunnen vervuilende stoffen in de binnenlucht uitstoten. Daarom Het is raadzaam om na het plaatsen van het meubilair de ruimte minimaal vier weken regelmatig te ventileren.

**TR** Mobilya montajına başlamadan önce tüm elemanlarda hasar olup olmadığını kontrol edilmelidir. Ürünün herhangi bir parçası hasar görmüşse, lütfen ürünü kurmayın ve şikayette bulunun. Ürünün hasarlı elemanlar bazında montaj, Alıcının durumunu kabul ettiği anlamına gelir, bu da hasarlı elemanlar için talep kabul edilmez anlamına gelir.

Belirtilen ağırlık değerini aşmayın, aksi takdirde mobilya parçaları zarar görebilir veya kullanılamaz hale gelebilir.

Mobilyayı duvara asmadan veya montaj etmeden önce (devrilmesini önlemek için) duvarın türünü ve dayanıklılığını kontrol edin. Duvara uygun dübelleri ve vidaları seçin. Emin olamamanız durumunda bir uzman ile iletişime geçin. Kurulum yetkili bir kişi tarafından yapılmalıdır.

Aşağıdaki panelleri içeren mobilyalar için mekan havasına kirletici maddeler yayabilir. Üyeleri Mobilyaların kurulumundan sonra odanın en az dört hafta boyunca sık sık havalandırılması önerilir.

**RO** Înainte de a începe asamblarea mobilierului, toate elementele trebuie verificate pentru a nu se deteriora. Dacă vreun element al produsului este deteriorat, vă rugăm să vă abțineți de la instalarea produsului și să depuneți o reclamație. Instalarea produsului pe baza elementelor deteriorate înseamnă acceptarea de către Cumpărător a stării lor, ceea ce înseamnă că reclamația privind elementele deteriorate nu va fi acceptată.

Valori maxime de sarcină specificate nu trebuie depășite. În caz contrar, piesa de mobilier poate fi deteriorată sau distrusă.

Înainte de suspendarea unei piese de mobilier sau atașarea acestuia la perete (pentru a preveni bascularea), verificați în prealabil tipul și gradul de rezistență a peretelui. Montați diblurile și șuruburile adecvate pentru tipul de perete. În caz de îndoieli, consultați un specialist. Instalarea trebuie să fie efectuată de către o persoană competentă.

Mobilierul care conține panouri pe bază de lemn poate emite substanțe poluante în aerul interior. Prin urmare se recomandă ca, după montarea mobilierului, aerisirea frecventă a încăperii timp de cel puțin patru săptămâni.

**ES** Antes de comenzar el montaje de los muebles, todos los elementos deben comprobarse en busca de daños. Si algún elemento del producto está dañado, absténgase de instalar el producto y presente una queja. La instalación del producto sobre la base de los elementos dañados supone la aceptación por parte del Comprador de su estado, por lo que no se aceptará la reclamación de elementos dañados.

No se deben exceder los valores de carga máxima especificados. De lo contrario, el mueble puede dañarse o destruirse.

Antes de colgar o fijar el mueble en el muro (a fin de proteger contra el vuelco del mueble), compruebe de antemano la naturaleza y la resistencia de la pared. Seleccione tacos y tornillos adecuados para el tipo de la pared. En caso de duda, consulte a un especialista, debiendo efectuar este montaje una persona competente.

Los muebles que contienen paneles de madera pueden emitir sustancias contaminantes al aire interior. Por lo tanto se recomienda, después de instalar los muebles, ventilar la habitación con frecuencia durante al menos cuatro semanas.

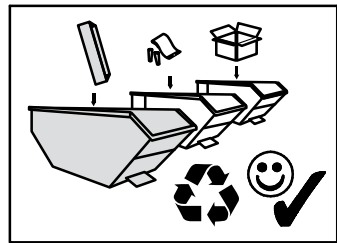
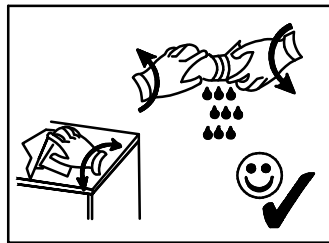
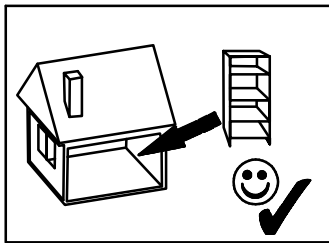
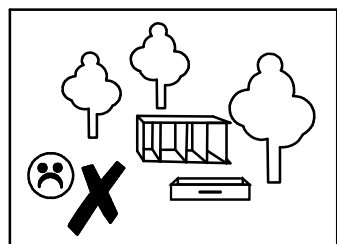
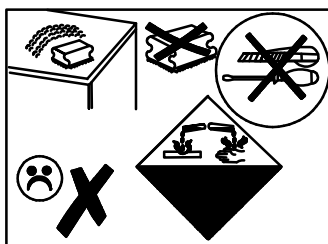
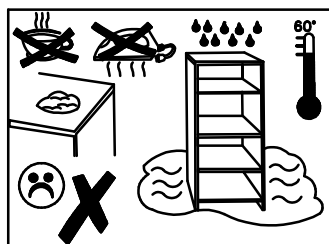
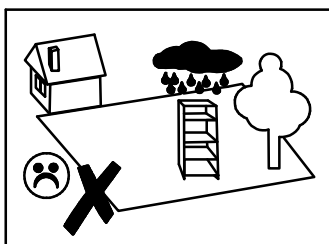

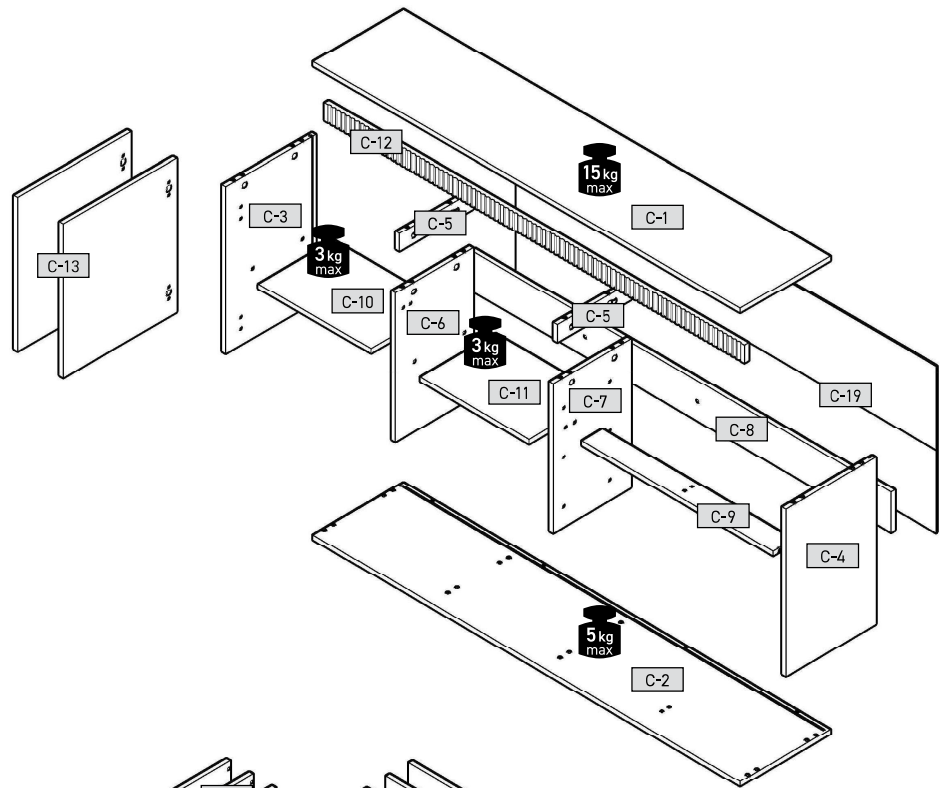
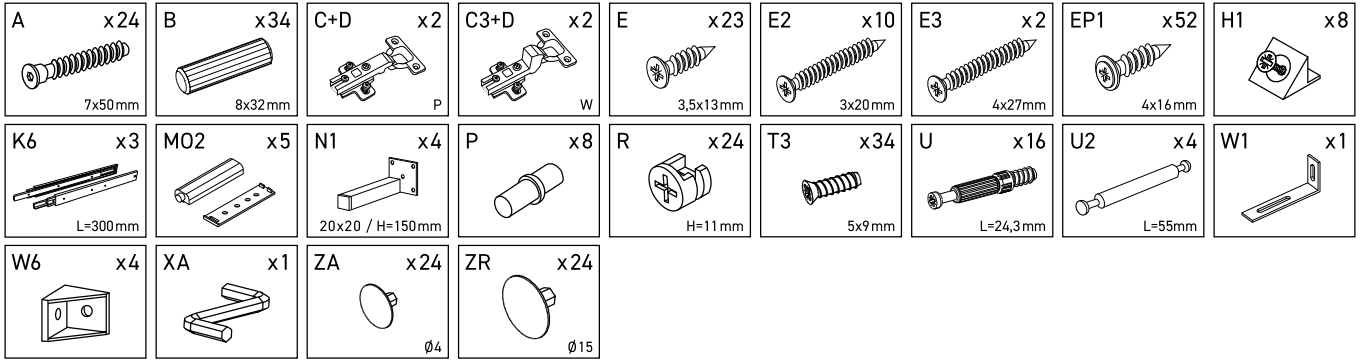
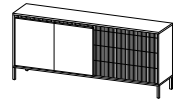

C-1	1871	395	16	x 1	1/3
C-2	1871	395	16	x 1	1/3
C-3	632	394	16	x 1	2/3
C-4	632	394	16	x 1	3/3
C-5	66	322	16	x 2	2/3
C-6	566	340	16	x 1	2/3
C-7	566	340	16	x 1	2/3
C-8	1838	150	16	x 1	1/3
C-9	838	90	16	x 1	2/3
C-10	492	330	16	x 1	3/3
C-11	476	330	16	x 1	3/3
C-12	1838	66	18	x 1	1/3
C-13	496	584	16	x 2	3/3
C-14	831	184	18	x 3	2/3
C-15	300	120	16	x 3	1/3
C-16	300	120	16	x 3	1/3
C-17	782	120	16	x 3	2/3
C-18	812	306	3	x 1	2/3
C-19	1852	646	3	x 1	1/3

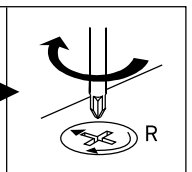
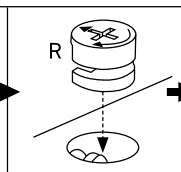
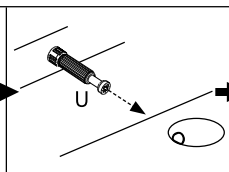
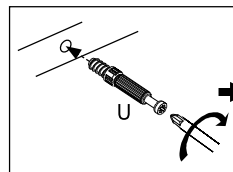
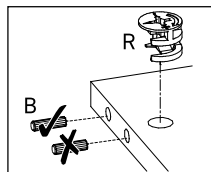
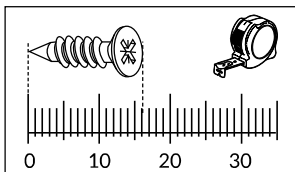
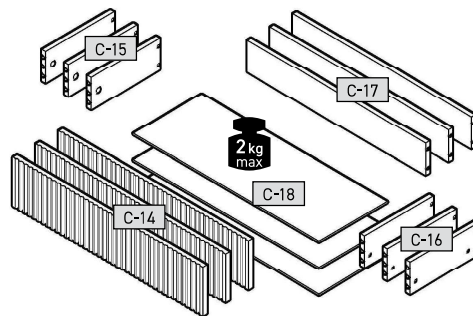

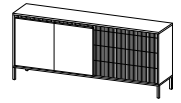

1

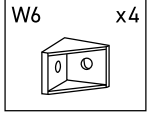
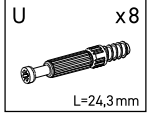
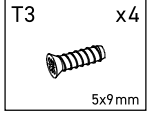
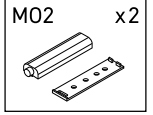
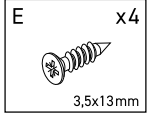
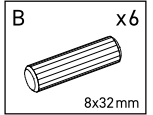
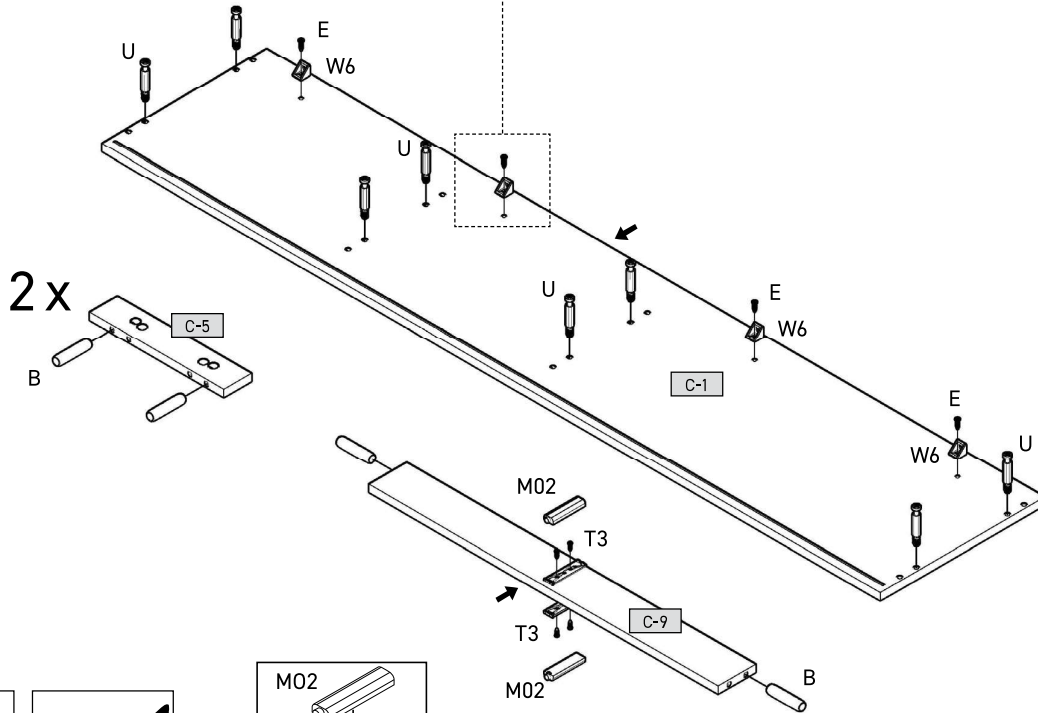
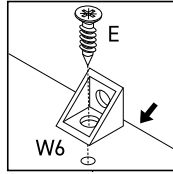

2x

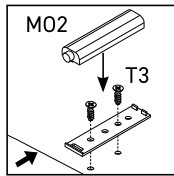
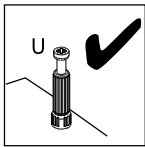
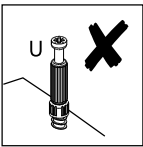
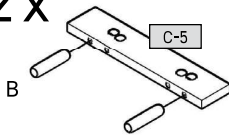

2

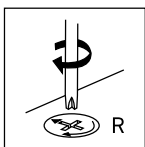
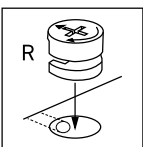
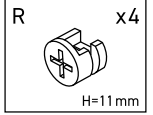
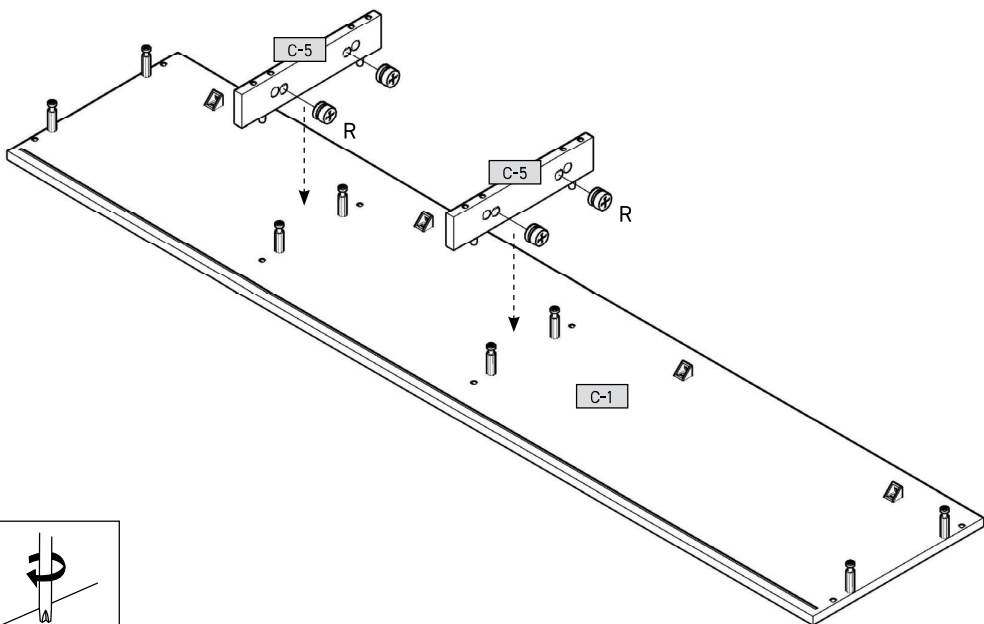

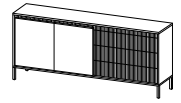

3

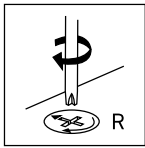
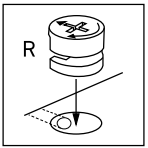
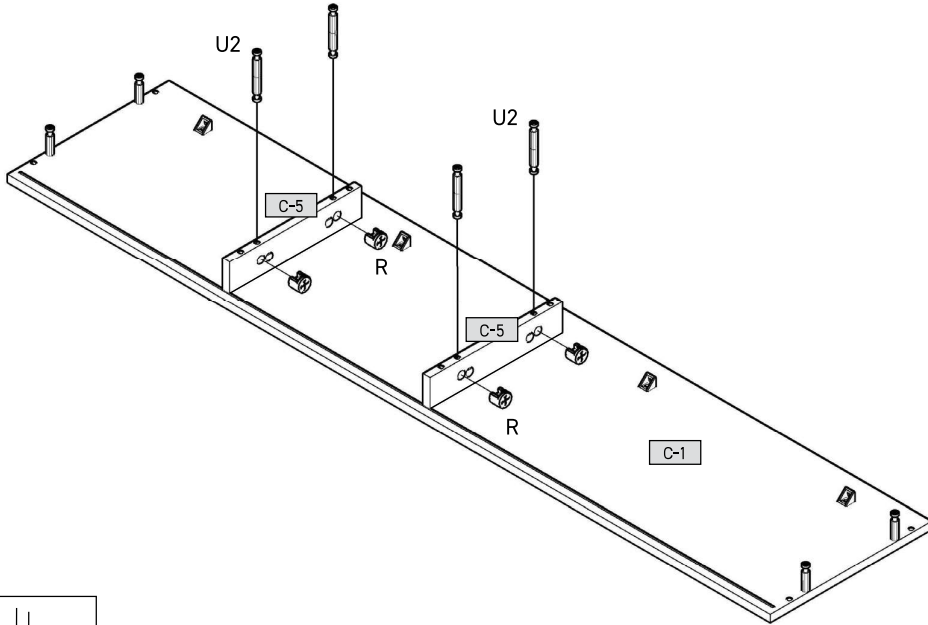
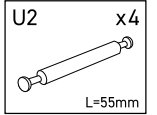
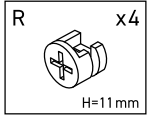

4

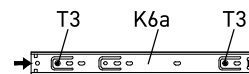
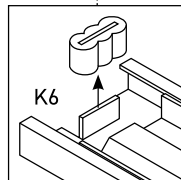
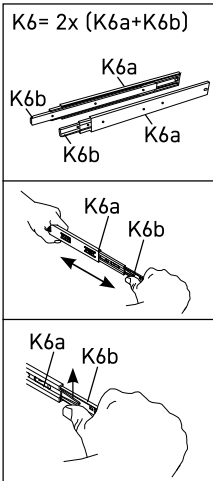
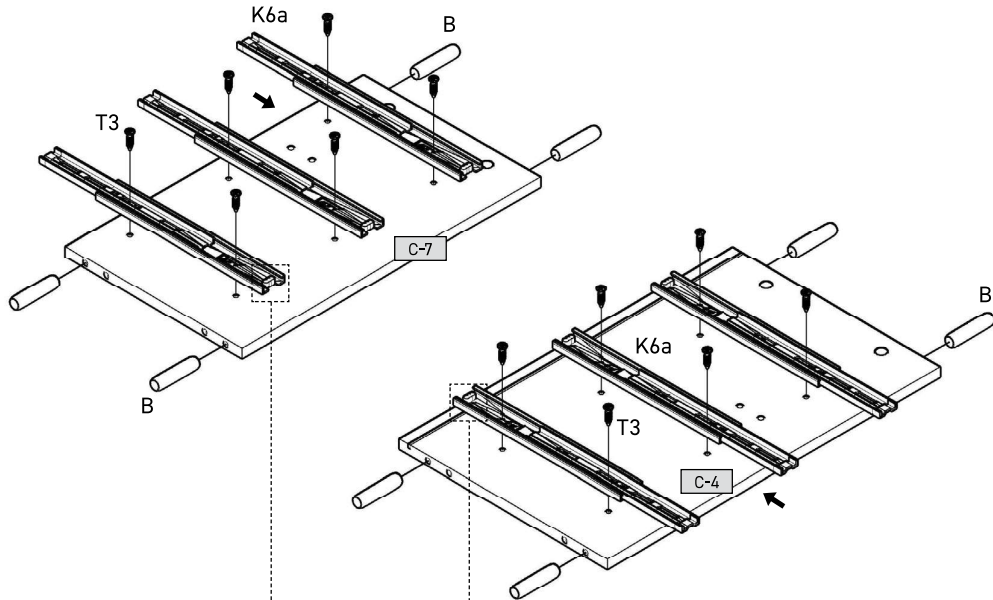
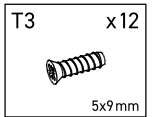
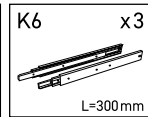
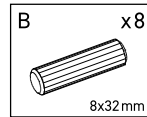

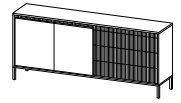

5

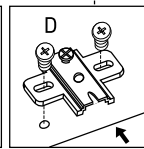
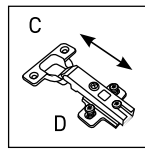
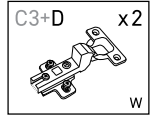
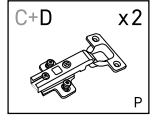
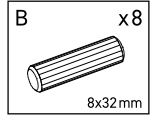
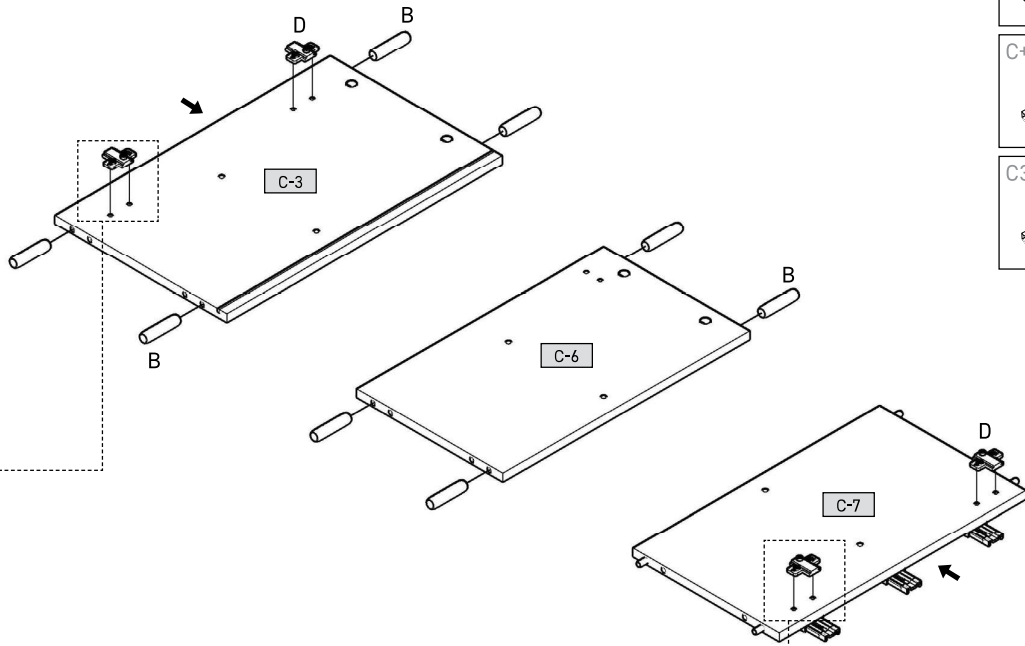
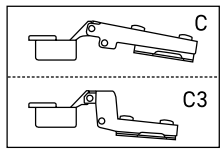
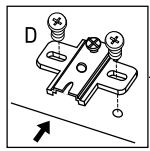
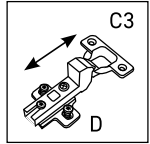

6

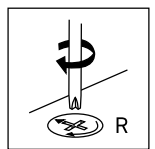
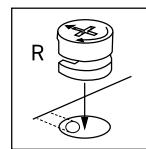
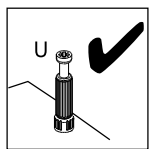
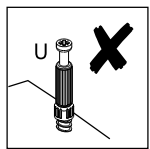
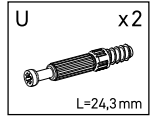
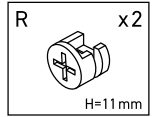
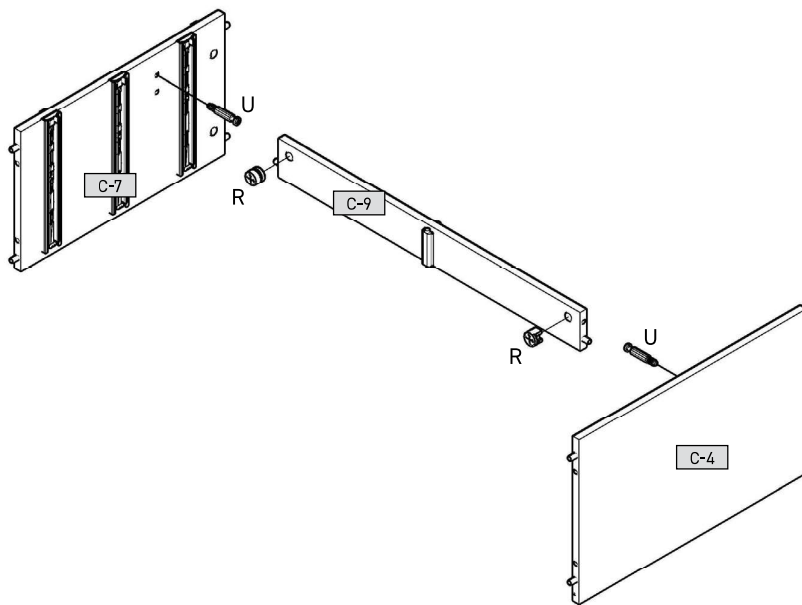

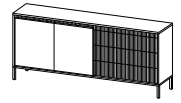

7

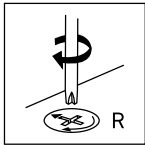
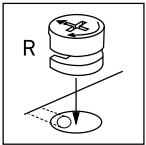
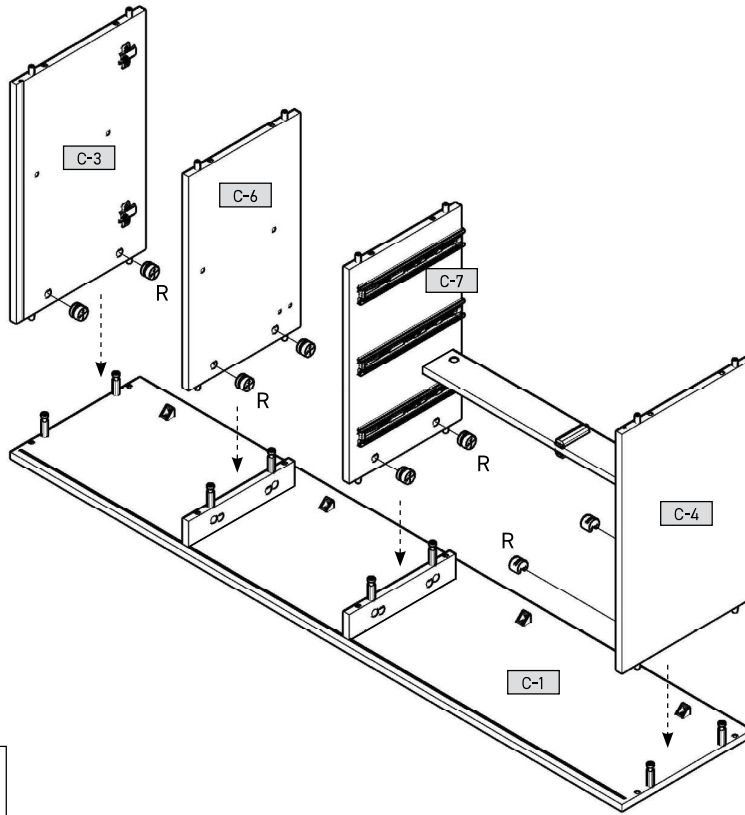
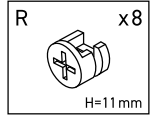

8

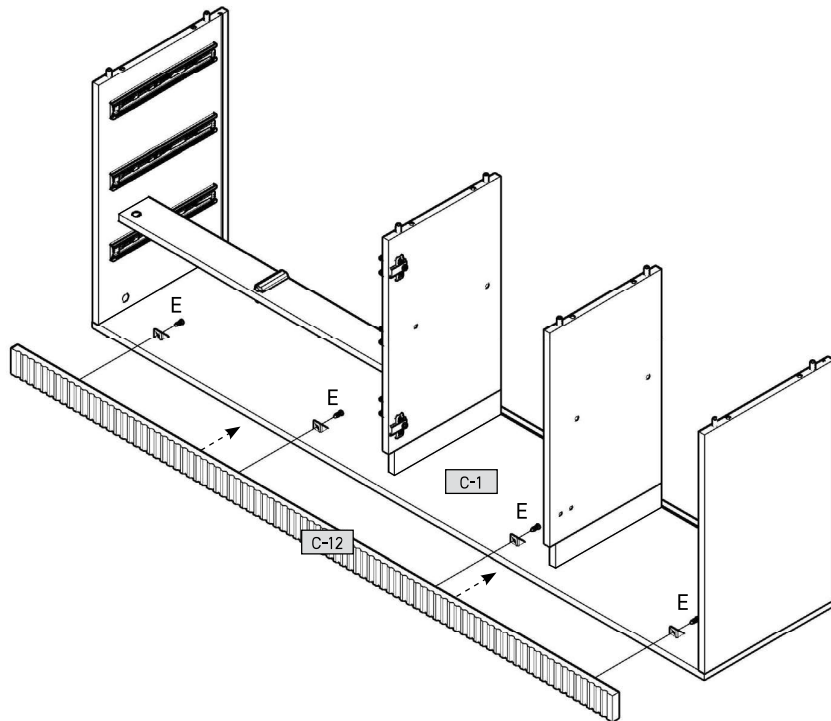
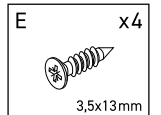

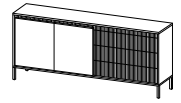

9

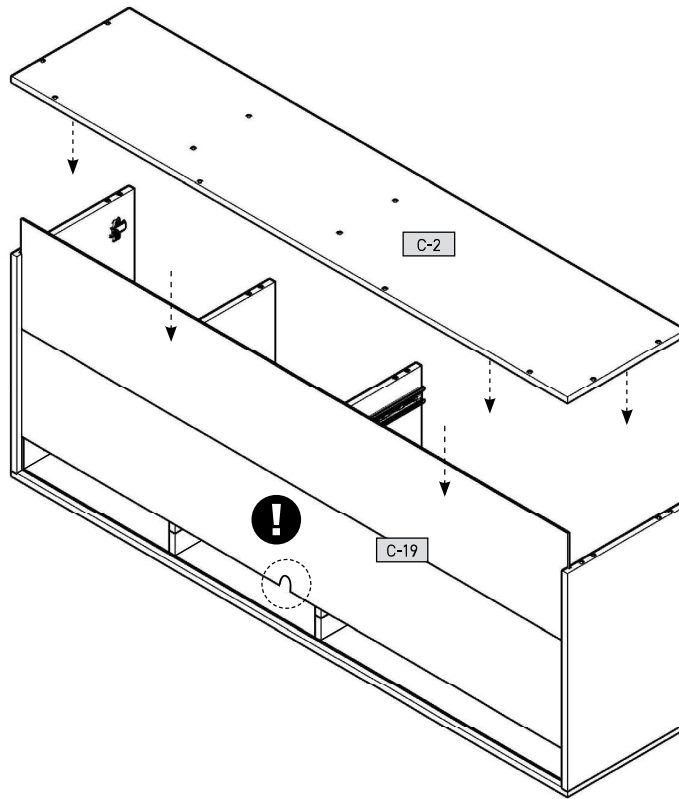

10

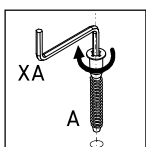
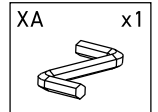
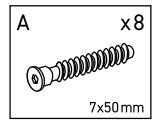
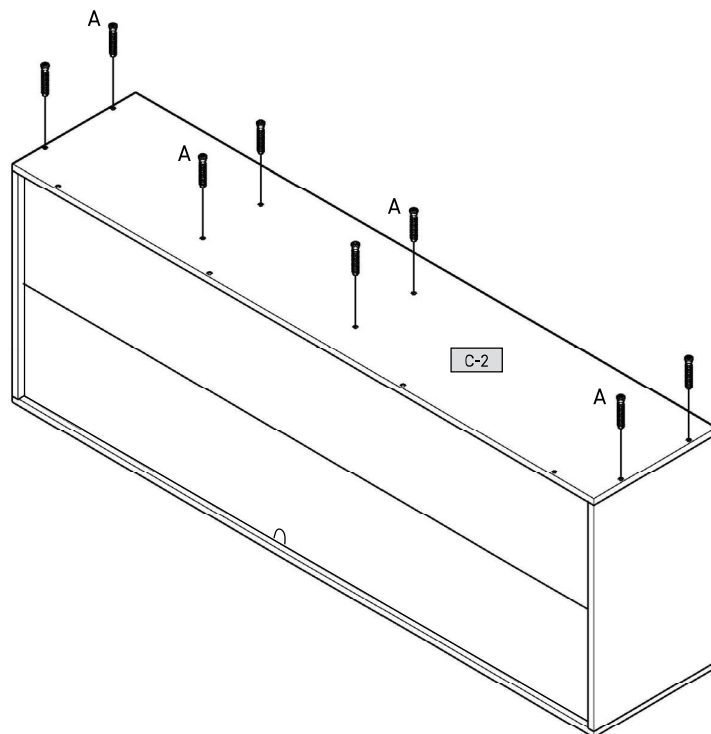

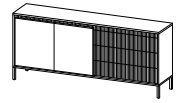

# 11

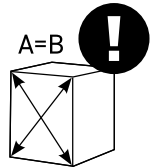
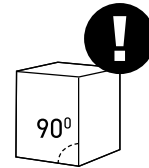
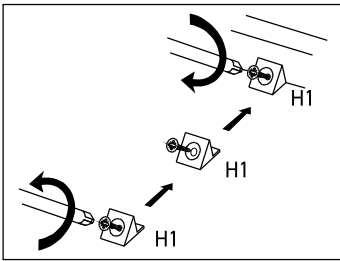
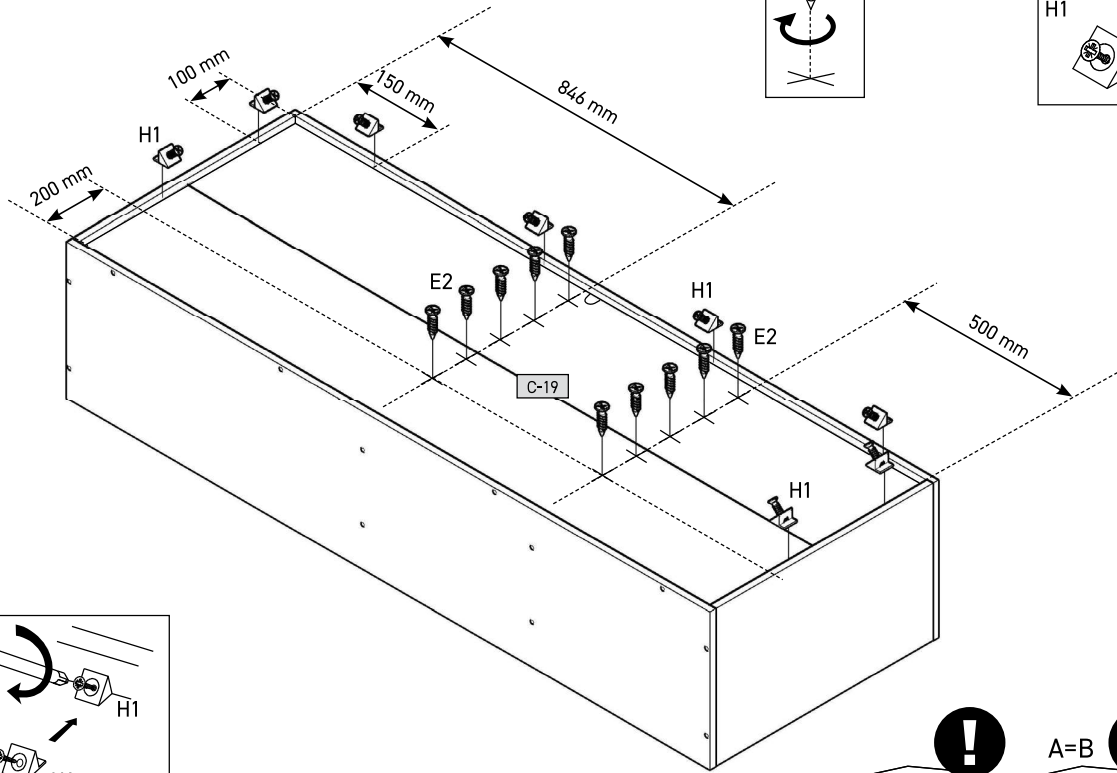
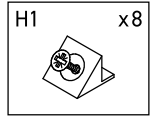
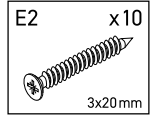
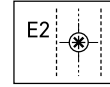
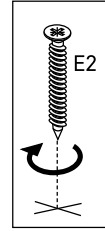

# 12

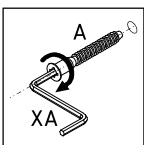
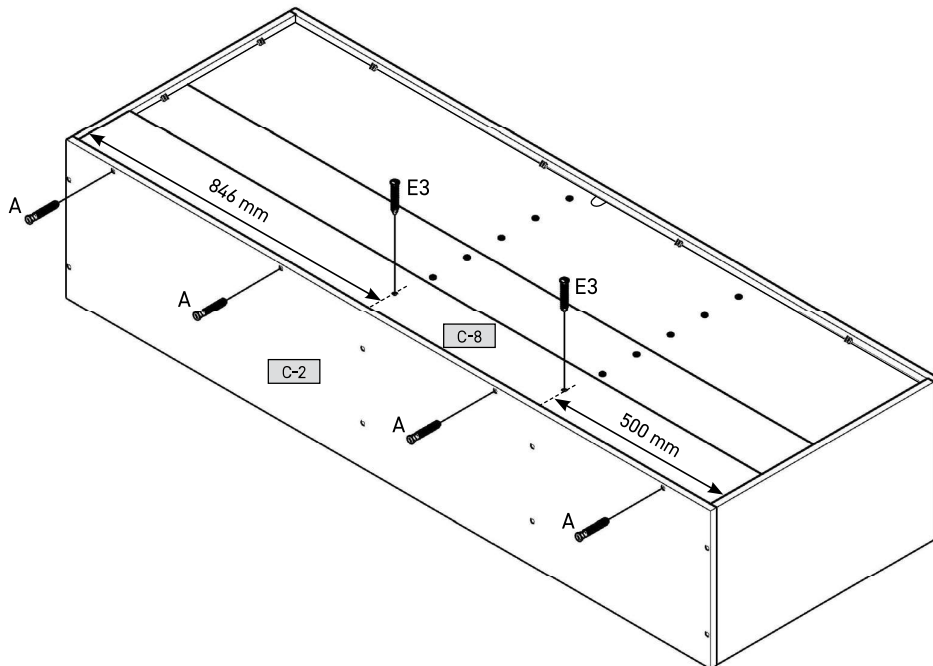
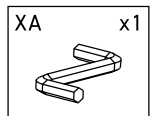
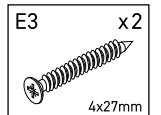
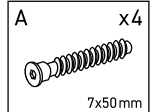

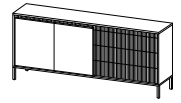

13

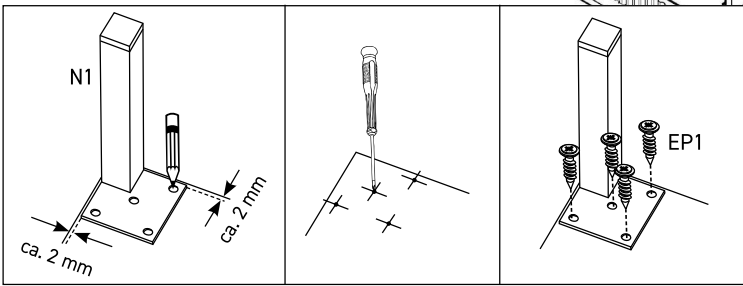
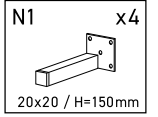
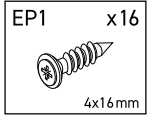
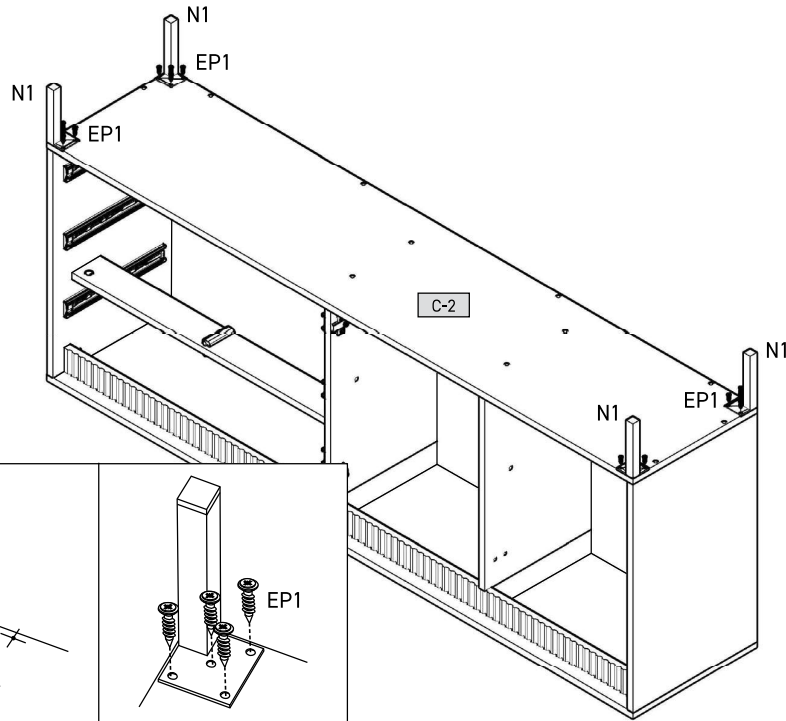

14

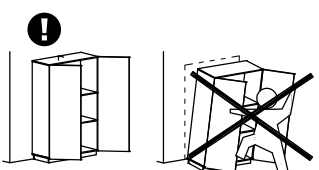
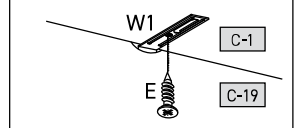
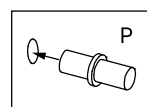
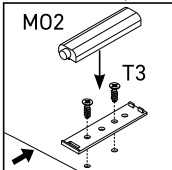
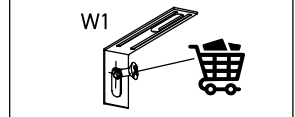
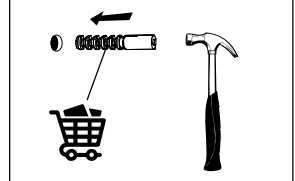
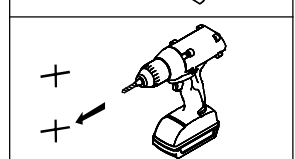
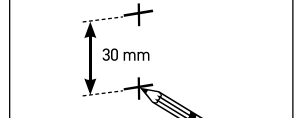
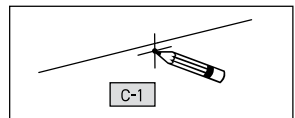
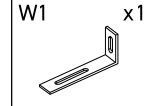
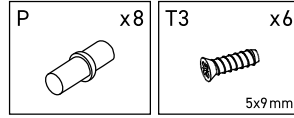
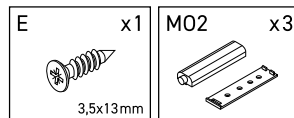
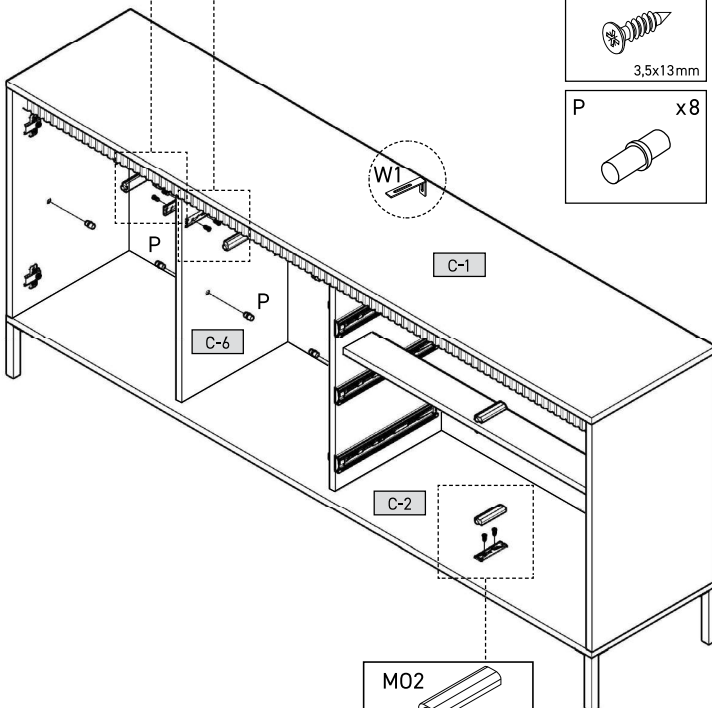
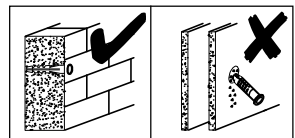
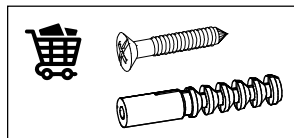
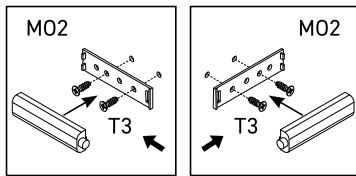
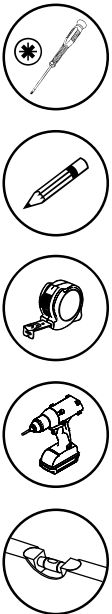

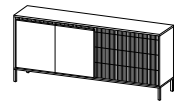

15

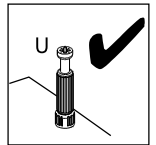
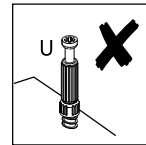
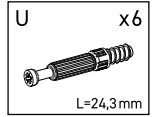
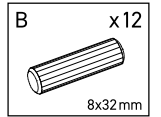
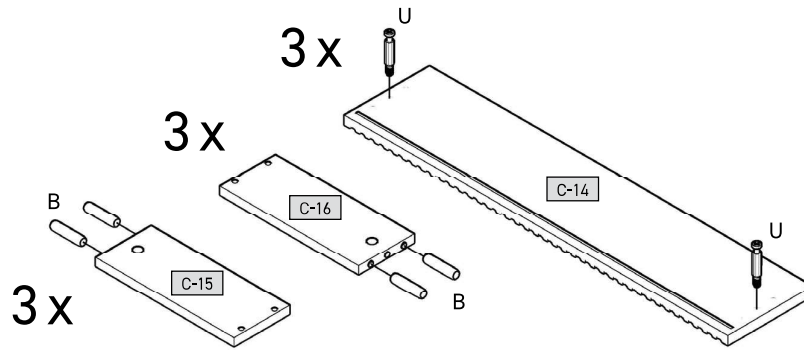

16

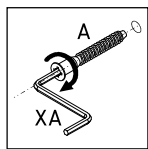
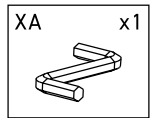
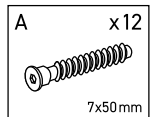
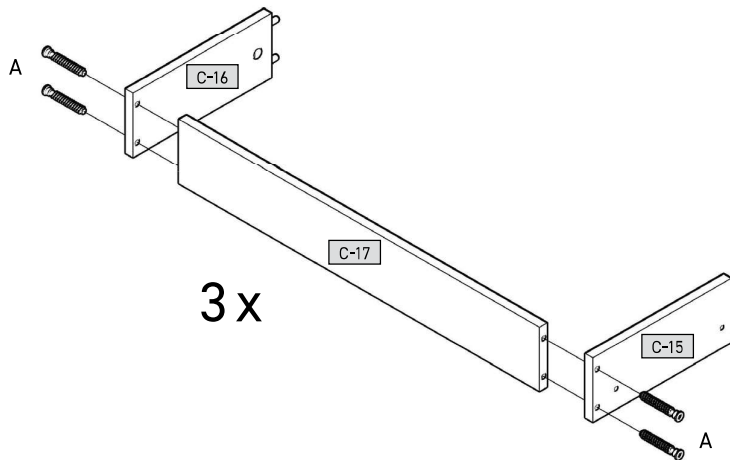

17

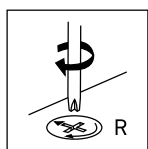
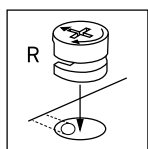
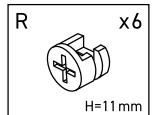
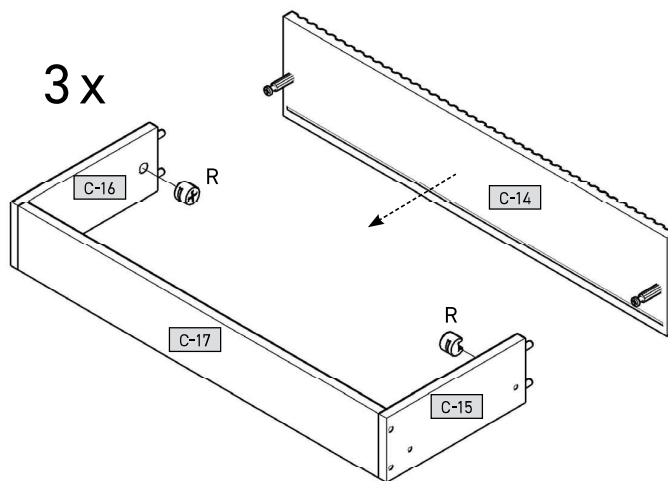

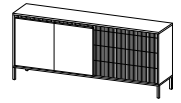

# 18

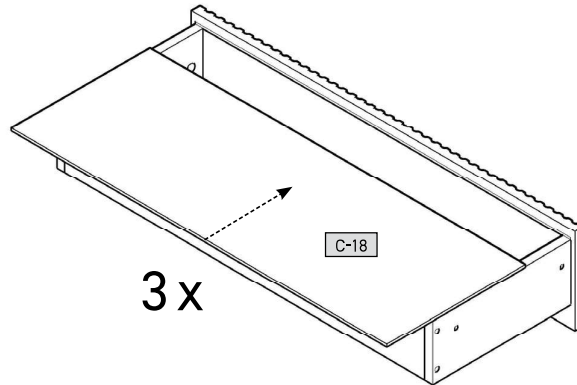

# 19

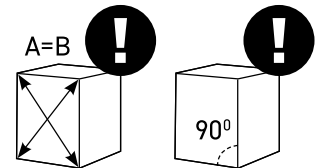
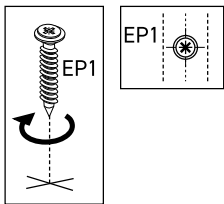
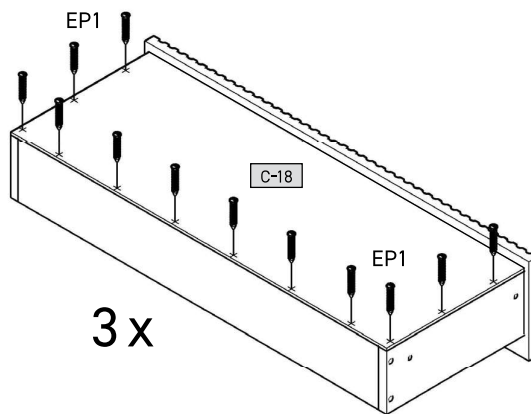
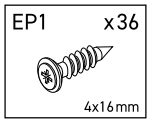
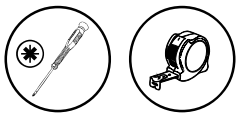

# 20

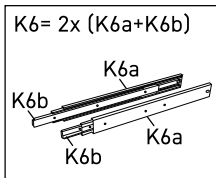
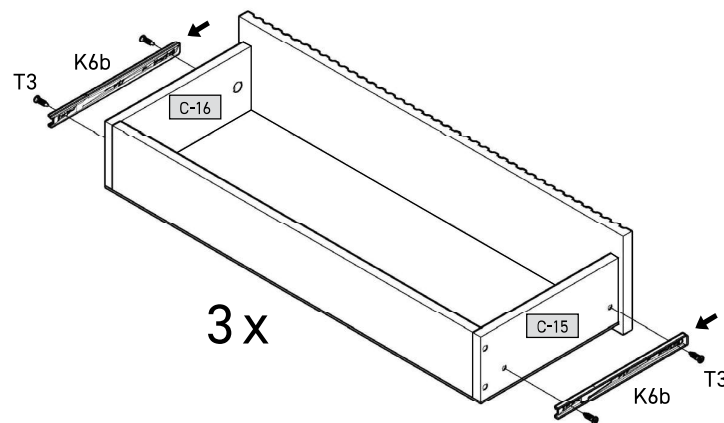
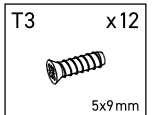
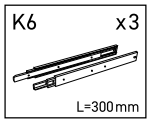

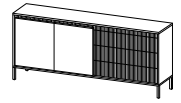

# 21

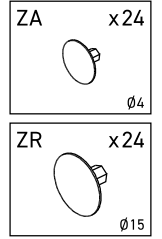
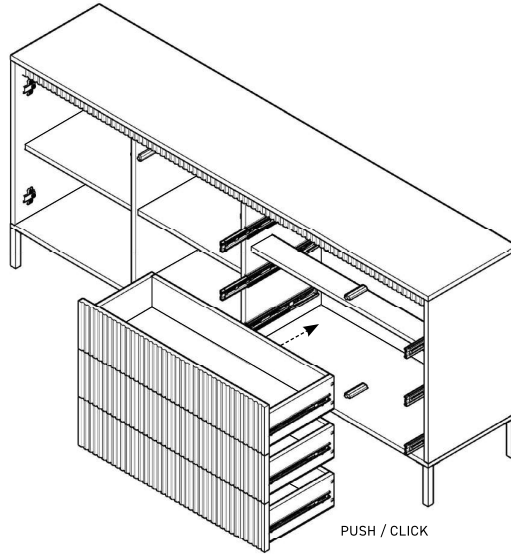
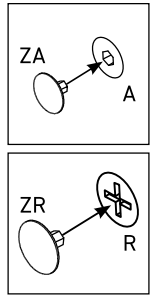

# 22

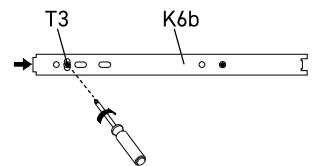
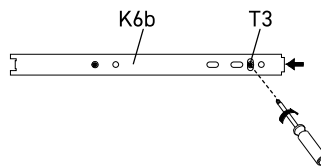
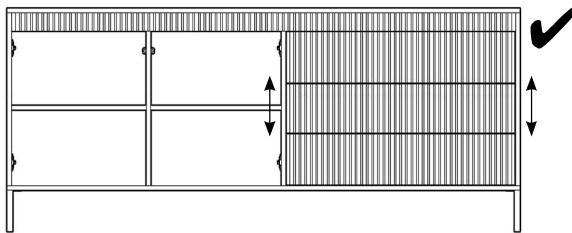
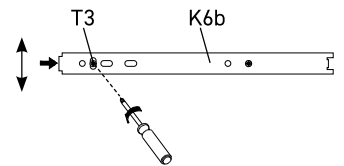
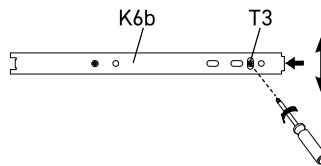
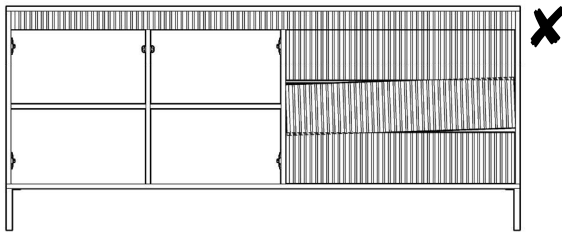

# 23

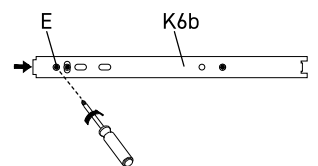
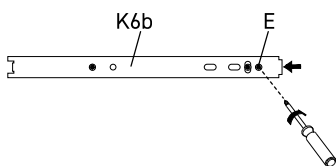
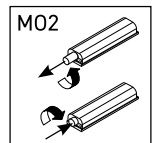
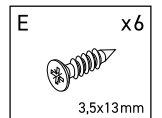
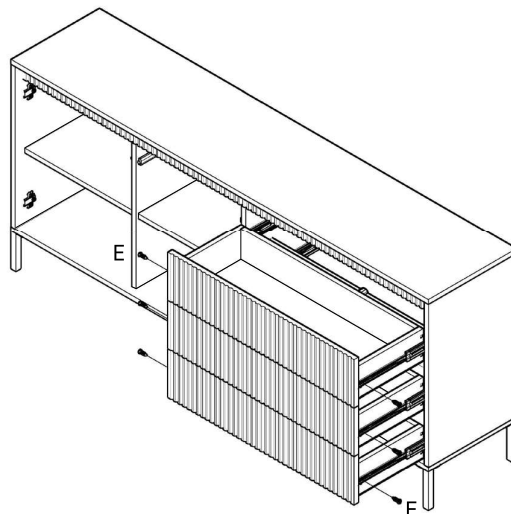

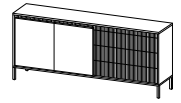

# 24



- C+D x2
- C3+D x2
- E x8
- 3,5x13mm

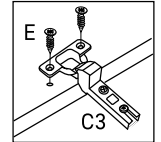
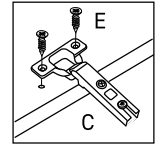
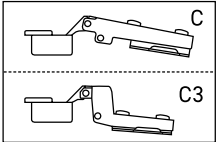
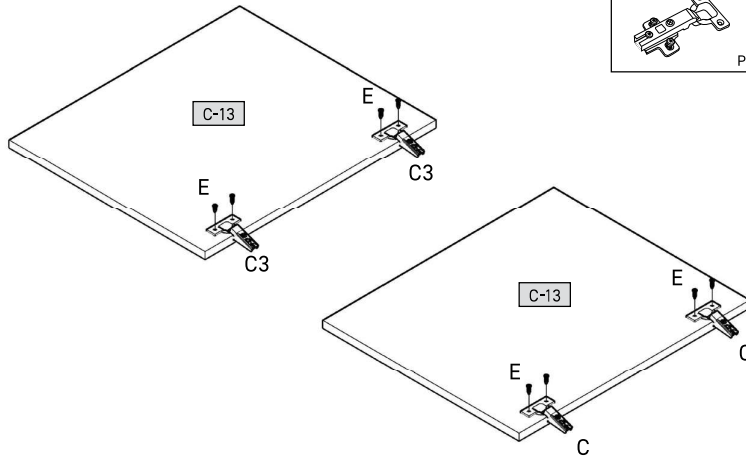

# 25

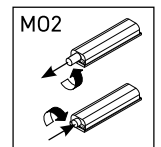
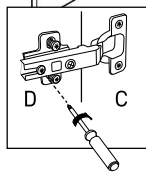
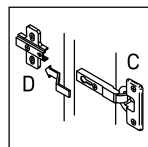
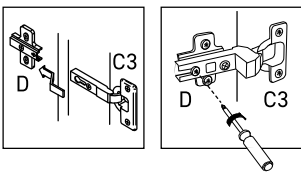
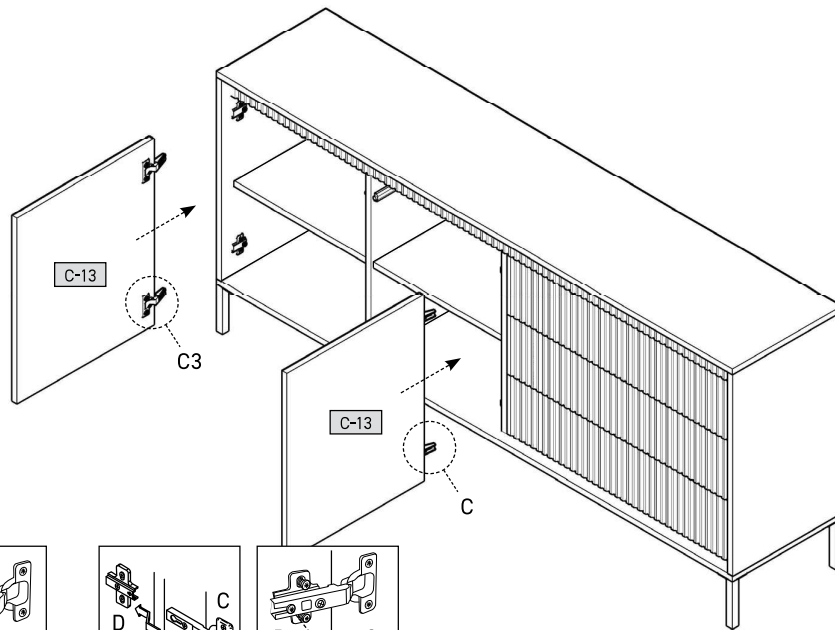
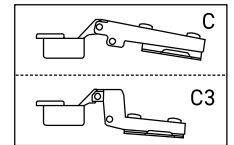

# 26

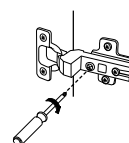
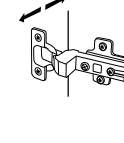
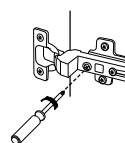
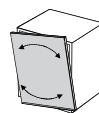
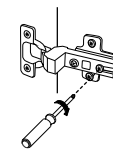
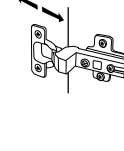
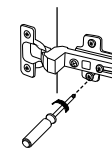
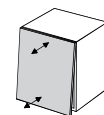
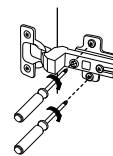
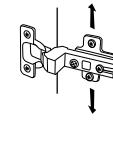
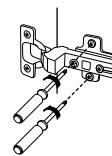
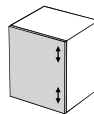
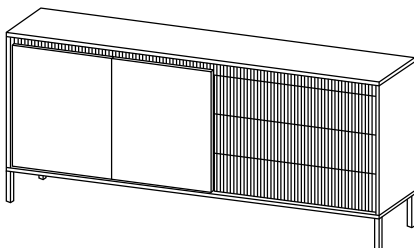

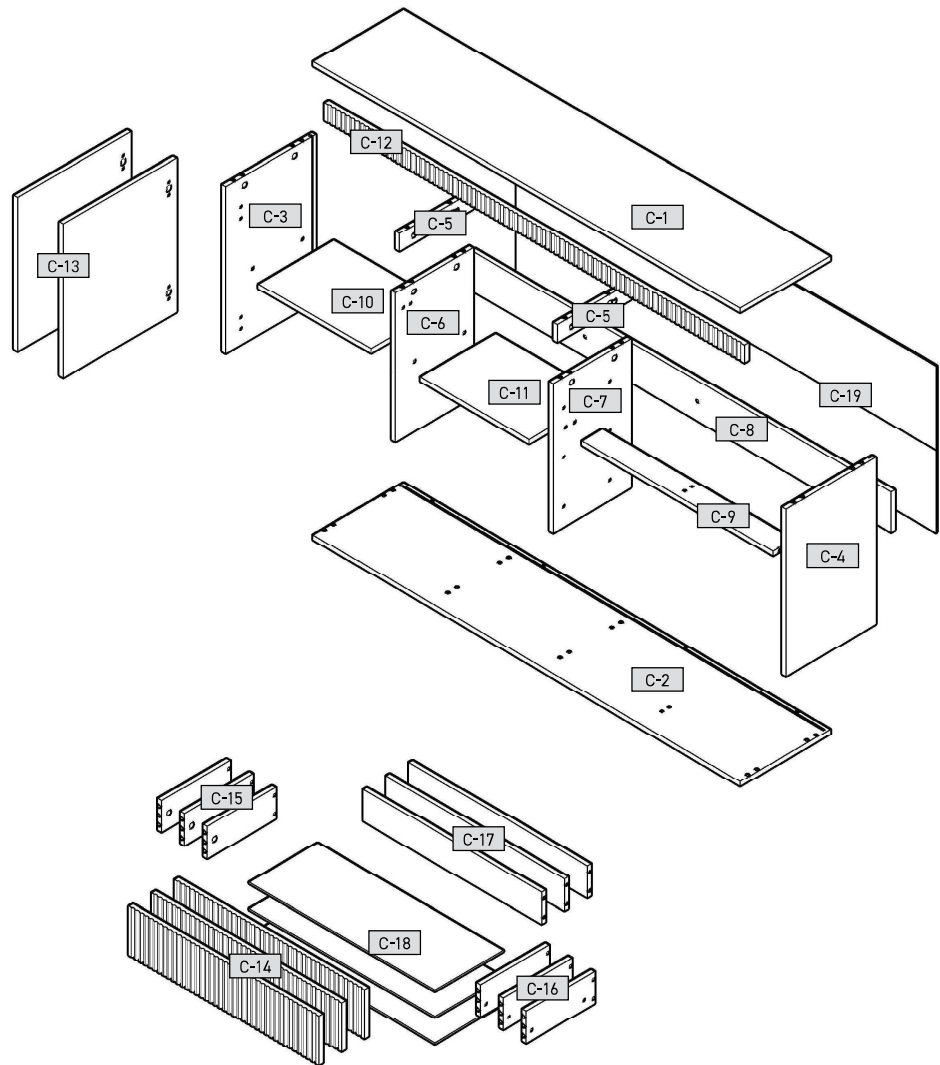
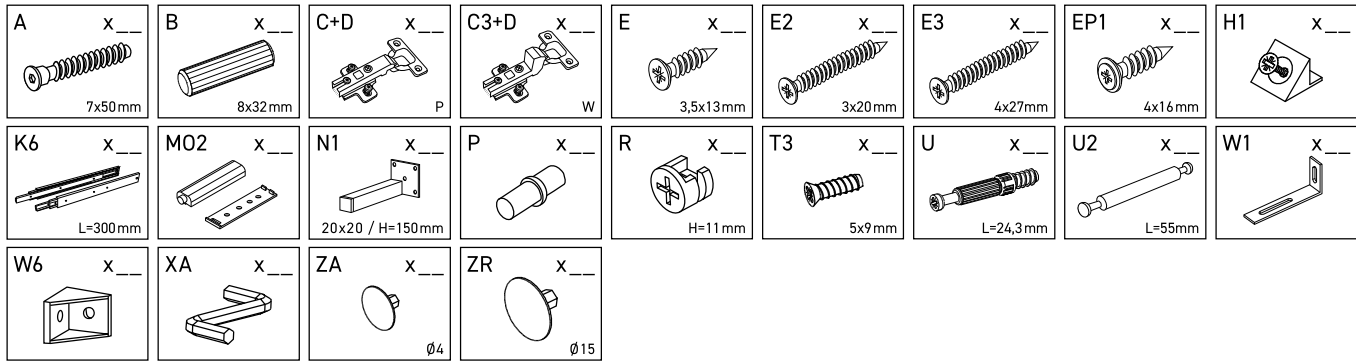

C-1	1871	395	16	x 1	1/3
C-2	1871	395	16	x 1	1/3
C-3	632	394	16	x 1	2/3
C-4	632	394	16	x 1	3/3
C-5	66	322	16	x 2	2/3
C-6	566	340	16	x 1	2/3
C-7	566	340	16	x 1	2/3
C-8	1838	150	16	x 1	1/3
C-9	838	90	16	x 1	2/3
C-10	492	330	16	x 1	3/3
C-11	476	330	16	x 1	3/3
C-12	1838	66	18	x 1	1/3
C-13	496	584	16	x 2	3/3
C-14	831	184	18	x 3	2/3
C-15	300	120	16	x 3	1/3
C-16	300	120	16	x 3	1/3
C-17	782	120	16	x 3	2/3
C-18	812	306	3	x 1	2/3
C-19	1852	646	3	x 1	1/3

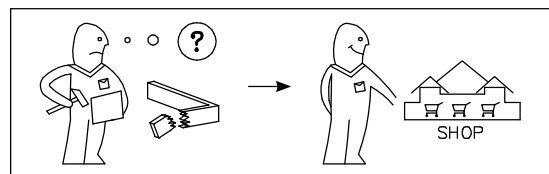
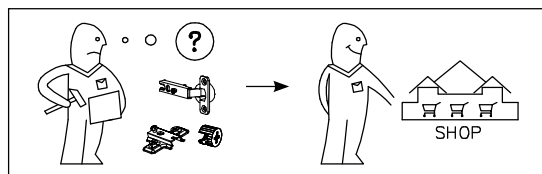
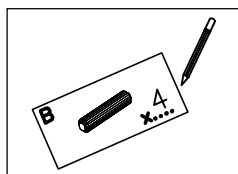

<p><b>(D) Sehr geehrter Kunde,</b></p> <p>als Möbelproduzent möchten wir Sie darüber informieren, dass eine Befestigung nur so gut ist wie die Verbindung zwischen Befestigungsmaterial (Dübel) und Mauerwerk. Prüfen Sie bei Hängeelementen Ihr Mauerwerk und verwenden Sie nur dafür vorgesehene Dübel aus einem Fachmarkt. Letztendlich ist der Monteur für die Befestigung am Mauerwerk verantwortlich.</p> <p>Die Montage und das Verlegen der Elektroartikel sind nur von autorisiertem Fachpersonal durchzuführen. Beachten Sie die Beschreibungen und die Gewichtsangaben in der Montageanleitung.</p> <p>Halten Sie bitte die angegebenen max. Gewichtangaben ein. Bei Überlastungen, die durch spielende Kinder, Menschen, Material oder sonstige Einwirkungen entstehen - übernehmen wir als Möbelproduzent keine Haftung!</p> <p>Die einwandfreie Funktion des Möbels ist nur bei lot- und waagerechter Aufstellung gewährleistet. Die Türen sind vorjustiert, müssen aber ggf. aufgrund örtlicher Bedingungen neu ausgerichtet / eingestellt werden!</p> <p>Alle elektrischen Installationen sind nach den gültigen Normen bzw. Vorschriften von VDE, CE, MM gefertigt. Die zu verwendende Leuchtmittelstärke ist auf der jeweiligen Lampenfassung angegeben.</p> <p>Bei Nichtanhaltung der max. Weitzahl besteht durch Überhitzung Brandgefahr. Das Zudecken der Leuchtmittel ist wegen Brandgefahr zu unterlassen!</p> <p>Alle Schrauben sowie tragende Verbindungsstelle sollten nach 5 bis 6 Wochen nachgezogen werden, um eine dauerhafte Standsicherheit zu gewährleisten!</p> <p><b>Keine scheuernden Putzmittel verwenden!</b></p> <p>Werden Bettläde-, Bedienung- oder Montageanweisungen nicht befolgt, Änderungen an den Produkten vorzunehmen, Teile ausgewechselt oder Vertrauchs-materialien verwendet, die nicht den Originalteilen entsprechen, so entfällt jegliche Gewährleistung oder Haftungsansprüche.</p>	<p><b>(GB) Dear Customer,</b></p> <p>As a furniture manufacturer we would like to point out that an attachment is only as good as the connection between the attachment material (dowel) and masonry. In the case of suspension elements you should check your masonry and only use the appropriate dowels from a specialist store. Ultimately it is the person carrying out the installation who is responsible for attachment to the masonry.</p> <p>The installation and laying of electrical wires and other items must only be performed by authorised specialists. Please note the descriptions and weight information in the installation instructions.</p> <p>Please observe the stated maximum weights; in the case of mechanical overloads caused by playing children, other individuals, materials etc. we do not accept any liability as the manufacturer of the furniture!</p> <p>The furniture is only guaranteed to work perfectly if it is set up to be plumb and horizontal. The doors have been pre-adjusted, but may need to be realigned/adjusted in accordance with local conditions!</p> <p>All electrical installations have been produced in accordance with the latest norms and regulations, such as those of the VDE (Association of German Electrical Engineers), CE and MM. The power of the bulbs to be used is marked on the respective light fitting.</p> <p>If the maximum number of watts stated on the fitting is not complied with, there is a danger of fire from overheating. Covering the lamps and bulbs is strictly prohibited due to the danger of fire.</p> <p>All screws and load-bearing connecting parts should be tightened after 5 to 6 weeks in order to ensure long-term stability!</p> <p><b>Do not use any abrasive cleaning materials!</b></p> <p>If the operating or installation instructions are not complied with, modifications are carried out to the products, parts replaced or consumable materials used which do not correspond to the original parts, all warranty or liability claims shall become null and void.</p>
<p><b>Achtung Hinweis!</b></p> <p>Unsere Hochglanzoberflächen sind bei der Auslieferung durch eine Schutzfolie geschützt. Befassen Sie dieses auf dem Möbel, bis es vollständig montiert und von Staub befreit ist. Um die eventuelle Hochglanzoptik zu erhalten, sollten Sie:</p> <ul style="list-style-type: none"> <li>• die Hochglanzfolie nach der Entfernung der Schutzfolie eine Stunde Zeit zum Nachhärten an der Raum-Luft geben.</li> <li>• für die Reinigung der Oberflächen verwenden Sie nur ein feuchtes Baumwolltuch und etwas Glasreiniger.</li> <li>• kein scharfes Reinigungsmittel mit Zusatzstoffen verwenden.</li> <li>• Oberflächen mit einem nassen Lappen abwischen.</li> <li>• keinen Dampfreiniger verwenden.</li> <li>• Oberflächen nicht mit scharfen Gegenständen beschädigen.</li> <li>• Oberflächen auf gar keinen Fall scharfer Sonnenbestrahlung aussetzen.</li> </ul> <p>Wir wünschen Ihnen noch viel Freude mit Ihrem neuen Möbel.</p>	<p><b>Attention! Notice!</b></p> <p>Our high gloss surfaces have a protective foil when delivered. Please leave this foil on the furniture until it is completely assembled and all dust has been removed.</p> <p>To maintain the valuable high gloss appearance, you should:</p> <ul style="list-style-type: none"> <li>• expose the high gloss foil to the room air for an hour to allow it to harden after removing the protective foil.</li> <li>• only use a damp cotton cloth and a small amount of glass cleaner to clean the surfaces.</li> <li>• Do not use any aggressive cleaners with additives.</li> <li>• Rub off the surfaces with a wet rag.</li> <li>• Do not use a steam cleaner.</li> <li>• Do not damage the surface with sharp objects.</li> <li>• Do not in any case expose the surfaces to intense sunlight.</li> </ul> <p>We wish you plenty of enjoyment with your new furniture.</p>
<p><b>Ihre Produktentwicklung</b></p> <p><b>(CZ) Vážení zákazníci,</b></p> <p>Jako výrobce nábytku bychom Vás chtěli informovat o tom, že upravení je jen tak dobré, jak dobré je spojení mezi upevňovacím materiálem (hmotinkou) a zdíven. U závěsných prvků zkontrolujte příslušné zdívo a použijte jen vhodné hmotinky. Které nakepíte v odborných obchodech. Za upravení je zdívo je nakonec zodpovědný jen, kdo upravil montáž.</p> <p>Montáž a instalaci elektrických částí smíj provádět jen pověřeni odborní pracovníci. Dodržte popisy a údaje o hmotnosti uvedené v návodu k montáži. Dodržujte uvedené údaje o maximální hmotnosti při přetížení, které je způsobeno hracími si dětmi. Lidem, materiálem nebo jinými vlivy, nepřebíráme jako výrobce nábytku žádnou!</p> <p>Bezvadná funkce nábytku je zaručena jen při stavění nábytku ve správné síle a vodorovné poloze. Důvka jsou předem nastavená, případně je ale nutné je znovu seřadit / nastavit podle místních podmínek.</p> <p>Všechny elektrické instalace jsou provedeny podle platných norm příp. předpisů VDE (svaz německých elektroinženýrů), CE, MM. Intenzita žárovkyzdroje světla, která se má použít, je uvedena na příslušné objímce žárovkyzdroje světla. Při nedodržení maximálního výkonu ve Wattach hrozí nebezpečí vznícení kvůli přetížení. Zakrytí žárovkyzdroje světla je kvůli nebezpečí požáru zakázáno!</p> <p>Všechny šrouby a nosné spojovací prvky se mají po 5 až 6 týdnech dotáhnout, čímž se zajistí trvalá stabilita!</p> <p><b>Neupoužívejte žádné abrazivní čističí prostředky!</b></p> <p>Pokud se nedodržují pokyny k provozu, nadváhu nebo montáži, provádí se úpravy výrobků, vyměňují se díly za neoriginální nebo se používá špatně materiál, který neodpovídá originálnímu, zaniká záruka nebo nároky týkající se odpovědnosti.</p>	<p><b>Your product development team</b></p> <p><b>(FR) Cher client,</b></p> <p>En tant que fabricant de meubles, nous souhaitons attirer votre attention sur le fait que la meilleure des fixations n'est rien sans la qualité du raccord entre le matériel de fixation (cheville) et la maçonnerie. Par conséquent, pensez à vérifier la maçonnerie avant d'installer les éléments hauts et utilisez uniquement les chevilles prévues à cette fin, achetées dans une grande surface spécialisée. En fin de compte, c'est l'installateur qui sera responsable de la fixation / la maçonnerie.</p> <p>Le montage et la pose des articles d'électroménager sont strictement l'affaire d'un personnel qualifié, dûment habilité. Veuillez observer les descriptions et les poids indiqués dans le notice de montage.</p> <p>Veuillez respecter les poids maxi spécifiés - en tant que fabricant de meubles, nous déclinons toute responsabilité en cas de surcharge causées par des enfants qui jouent, d'autres personnes, du matériel divers ou provocuées par d'autres influences!</p> <p>Pour assurer le fonctionnement impeccable du meuble, il faut veiller à l'installer parfaitement d'ébène et à l'horizontalité. Les portes sont préajustées, mais il sera peut-être nécessaire de les réajuster/retoucher / r nouveau sur place!</p> <p>Toutes les installations électriques sont équipées selon les normes et prescriptions VDE, CE, MM en vigueur. La puissance à utiliser est précisée sur la douille de chaque lampe.</p> <p>Si le wattage max. n'est pas respecté, il existe un risque d'incendie dû à la surcharge. Il est interdit de recouvrir la lampe, en raison du risque d'incendie!</p> <p>Il faut reserrer toutes les vis et les éléments de raccord porteurs après 5 à 6 semaines, pour assurer une stabilité durable!</p> <p><b>N'employez en aucun cas des nettoyants abrasifs!</b></p> <p>Si les instructions de service, de commande ou de montage ne sont pas respectées, si des modifications sont apportées aux produits ou bien encore si des pièces sont remplacées ou si des consommables qui ne correspondent pas aux pièces d'origine sont utilisés, nous n'assurons alors aucune garantie et nous déclinons toute responsabilité dans ces cas.</p>
<p><b>Pozor upozornění!</b></p> <p>Náš povrch s vysokým leskem jsou při dodání chráněny ochrannou fólií. Ponechejte ji na nábytku, dokud nebude kompletně smontován a nebude z něho odstraněn prach.</p> <p>Aby se zachovala centrá optika vysokého lesku, měli byste:</p> <ul style="list-style-type: none"> <li>• dát vysuše lesklé fólii po odstranění ochranné fólie hodinu čas na vyživení na pokojovém vzduchu,</li> <li>• pro čištění povrchu používejte pouze vlhký hadřík nebo trochu šetrného prostředku na stla.</li> <li>• neupoužívejte suchý čistící prostředek s přísadami, povrchy otřete mokřým hadrem,</li> <li>• nepoužívejte parní čistič,</li> <li>• nepoužívejte povrch ostrými předměty</li> </ul> <p>povrchy v žádném případě nevystavujte slunečnímu záření!</p> <p>Přejeme Vám hodně radosti s Vaším novým nabytmem.</p> <p><b>Vaše oddělení vývoje nových výrobků</b></p>	<p><b>Attention Remarque!</b></p> <p>Nos surfaces haute brillance sont protégées à l' livraison par un film protecteur. Veuillez le laisser sur le meuble jusqu' ce qu'il soit entièrement installé et que le poussière soit supprimée.</p> <p>Pour obtenir un aspect de qualité et de haute brillance, vous devez:</p> <ul style="list-style-type: none"> <li>• laisser sécher pendant une heure à l'air ambiant le film haute brillance après avoir enlevé le film protecteur</li> <li>• pour le nettoyage des surfaces, utiliser uniquement un chiffon de coton humide et un peu de levonit.</li> <li>• ne pas utiliser de détergent agressif comportant des additifs.</li> <li>• Frotter les surfaces avec un chiffon humide.</li> <li>• Ne pas utiliser de nettoyeur à vapeur,</li> <li>• ne pas endommager la surface avec des objets coupants</li> <li>• ne pas soumettre les surfaces à un fort rayonnement solaire</li> </ul> <p>Nous souhaitons que votre nouveau meuble vous donne entière satisfaction.</p> <p><b>Votre service de développement de produits</b></p>

<p><b>(NL) Geachte klant,</b></p> <p>Als meubelproducent willen wij u erover informeren dat een bevestiging slechts zo goed is als de verbinding tussen het bevestigingsmateriaal (pluig) en de muur. Controleer daarom bij aan de muur hangende elementen uw muurconstructie en gebruik alleen hiervoor gespecialiseerde pluigen uit een specialistzaak. Tenslotte is de monteur verantwoordelijk voor de bevestiging aan de muur.</p> <p>De montage en het leggen van kabels van elektrische artikelen mag uitsluitend door hiervoor bevoegd personeel worden uitgevoerd. Houd ook rekening met de beschrijvingen en de vermeldde gewichten in de montagehandleiding.</p> <p>Neem de aangegeven maximumgewicht in acht. Bij overbelasting die door spelende kinderen, personen, materiaal of overige invloeden ontstaat, zijn wij als meubelproducent niet aansprakelijk!</p> <p>Het onberispelijk functioneren van het meubel is alleen gegarandeerd, wanneer dit horizontaal en verticaal waterpas wordt opgesteld. De deuren zijn vooraf ingesteld, moeten echter eventueel door de montagediensten ter plaatse opnieuw worden afgesteld / ingesteld!</p> <p>Alle elektrische aansluitingen voldoen aan de geldende normen resp. voorschriften van VDE, CE, MM. Het te gebruiken lampvattype is aangegeven op de betreffende lampfittin.</p> <p>Wanneer het maximaal goedgekeurde wattage niet wordt aangehouden, bestaat brandgevaar door overheating. Het afdekken van de lamp is in verband met brandgevaar verboden!</p> <p>Alle schroeven en draagende verbindingselementen moeten na 5 t 6 weken worden aangehaald om een duurzame stabiliteit te waarborgen!</p> <p><b>Gebruik geen schurende schoonmaakmiddelen!</b></p> <p>Wanneer gebruiksvorschriften, bedienings- of montage-instructies niet worden opgevolgd, veranderingen aan de producten worden uitgevoerd, onderdelen worden vervangen of verbruiksartikelen gebruikt, die niet overeenkomen met de originele ontwerpen, vervalt iedere garantie of aansprakelijkheid.</p>	<p><b>(PL) Szanowni Klienci!</b></p> <p>Jako producent mebli pragniemy Państwu przypomnieć, że umocowanie mebli jest tak dobre, jak dobre jest połączenie pomiędzy materiałem mocującym (kolkiem rozporowym) a ścianą. Proszę zatem w przypadku elementów wiszących sprawdzić wytrzymałość muru i użyć do ich zamocowania wyłącznie przeznaczonych do tego koloków ze sklepu specjalistycznego. Ostateczną odpowiedzialność za przytworzenie do ściany noszą monter mebli.</p> <p>Montaż artykułów elektrycznych i ich ułożenie należy powierzyć wyłącznie autoryzowanym personelowi. Proszę zastosować się do opisów oraz ciężarów podanych w instrukcji montażu.</p> <p>Proszę przestrzegać poleconych ciężarów meblami i innych. W przypadku nadmiernego obciążenia, powstałego w wyniku bawących się dzieci, osób, materiału lub z innych powodów, jako producent mebli nie ponosimy odpowiedzialności!</p> <p>Nieangimie funkcjonowanie mebli jest zagwarantowane wyłącznie w przypadku jego prawidłowego pionowego i poziomego ustawienia. Drzwi zostały odpowiednio ustawione, ale ze względu na warunki lokalne należy je ewentualnie ustawić na nowo/wyregulować!</p> <p>Wszystkie instalacje elektryczne wykonano zgodnie z obowiązującymi normami i bup przepisami VDE, CE, MM. Na każde oprawo lampowej podana jest moc zarówek, których należy używać.</p> <p>W przypadku nieprzestrzegania maksymalnej ilości watów istnieje niebezpieczeństwo pożaru w wyniku przegrzania. Zarówek nie wolno przykrywać ze względu na niebezpieczeństwo pożaru!</p> <p>Dla zapewnienia trwałej stabilności po 5-6 tygodniach należy dokręcić wszystkie śruby i nośne elementy łączące!</p> <p><b>Nie używać żadnych środków czyszczących wyjątkowych szorowania!</b></p> <p>W przypadku nieprzestrzegania instrukcji użytkownika, obsługi i montażu, dokonywania zmian w produktach, wymiany części lub użycia materiałów zużytych w sposób, który nie jest odpowiedni, częściowo oryginalnym, wyklucza się jakakolwiek gwarancja lub rozszerzenia z tytułu odpowiedzialności cywilnej.</p>
<p><b>Opelnet instructie!</b></p> <p>Onze hoogglanzende oppervlakken zijn bij de levering beschermd.</p> <p>Laat deze folie op het meubel tot volledig is gemonteerd en vrij van stof.</p> <p>Om de waardevolle hoogglanzende look te verkrijgen, dient u:</p> <ul style="list-style-type: none"> <li>• de hoogglanzende folie na de verwijdering van de beschermfolie een uur te laten drogen op de kamertemperatuur in de omgeving van de muur.</li> <li>• voor de reiniging van de oppervlakken gebruik te maken van vochtige katoenen doek en een glasreinigingsproduct.</li> <li>• gebruik geen stoomreiniger.</li> <li>• Wrijf oppervlakken met een natte doek af.</li> <li>• Gebruik geen schuurmiddelen.</li> </ul> <p>Beschadig het oppervlak niet met scherpe voorwerpen.</p> <p>Stel oppervlakken zeker niet bloot aan sterke zonstralen.</p> <p>We wensen u nog veel plezier met het nieuwe meubel.</p> <p><b>De productontwikkelingsafdeling</b></p>	<p><b>Uwaga informacja!</b></p> <p>Nasze powierzchnie w wysokim połysku są fabrycznie osłonięte specjalną folią ochronną. Prosimy pozostawić ją na meblach do momentu zamontowania i uwolnienia kuzki.</p> <p>Aby otrzymać wysoki połysk, należy:</p> <ul style="list-style-type: none"> <li>• na sucho pozostawić folię ochronną przez godzinę w pomieszczeniu o temperaturze pokojowej.</li> <li>• do czyszczenia powierzchni używać wyłącznie szmatki i odrobiny środka do mycia szkła.</li> <li>• nie stosować środków czyszczących z dodatkami ściernymi.</li> <li>• W żadnym wypadku nie narządzać powierzchni na moce promiennikowe stacjonarne.</li> </ul> <p>Zyczymy przyjemego użytkownika i zadowolenia z nowych mebli.</p> <p><b>Dział Rozwoju Produktu</b></p>
<p><b>(HR) Spočtovani,</b></p> <p>Ko proizvajalca pohi,va vas, želimo informirati, da je pritrjevanje samo tako moja, kot je moja povezava med pritrdilnim materialom (moznikom) in zidom. Pri elementih, ki so obvisni, preverite zid in uporabite samo za zidobe primerno mozniko. Pri steni jih nabavite v strokovni trgovini. Natančneje odgovorja monter za pritrjevanje. Elektrine artikle naj vam položi in montira strokovnjak. Pri tem upoštevajte opise ter podatke o te, v navodilih za montažo.</p> <p>Upoštevajte podane maksimalne teže - pri previšokih obremenitvah, ki nastanejo zaradi drugih stvari, bremen ali ali drugačnega materiala ali zaradi drugih obremenitev z, kot proizvajalec pohi,va ne prevzemo nikakršne odgovornosti.</p> <p>Pravilno delovanje funkcij pohi,va je zagotovljeno samo pri pravilni vodoravni in pravokotni postavitvi. Vrata so predhodno justirana, vendar jih je treba zaradi lokalnih pogojev na novo nastaviti!</p> <p>Vse električne instalacije so izdelane v skladu z veljavnimi standardi oz. predpisi VDE, CE in MM. Jakost uporabljenih, armic je vedno navedena na vsakem posameznem okvirju za svetilko.</p> <p>Pri neupoštevanju maks. terja/vatov obstaja zaradi pregrete navadne poara, Svetilki zaradi nevarnosti požaru ni dopustno prikriti!</p> <p>Vse vijake in nosilce povezovalnih krp in po 5 do 6 tednih naknadno prijavite, da boste zagotovili stalno trdnost povezav!</p> <p><b>Ne uporabljajte čistil za drgnjenje!</b></p>	<p><b>(HU) Tisztelt Ügyfeleink!</b></p> <p>Mint bútorgyártó arról szeretnénk tájékoztatni Önt, hogy a rögzített szerkezetek minősége a rögzítő anyag (típi) és a fal közti összekötéses minőségétől függ. Falra szerelt tárgyak esetén ellenőrizze a fal adottságait és csak szakkereskedésben szerezze, a rögzítéshoz megfelelő tipűket használjon. Végso szoron a bútor felszerelő személy felé a falra történő rögzítést.</p> <p>A villamoság cirkok esetében a tápellátás csak a erre jggottól szakember végreheti. Kérjük, vegye figyelembe az összeszerelési útmutatóban szereplő leírásokat és súlyhatárokat.</p> <p>Tárgyak bea megadott maximális súlyhatárokra. A bútor saját gyarmakk, személyek, tárgyak vagy egyéb bennakos okokta túlterhelést a bútorgyártó nem terhel felelősség.</p> <p>A bútor kifogástalan működése csak a pontosan függleges helyzetben garandált, ellenáris újr be vannak állítva.)</p> <p>A villamos berendezések a nemet VDE, CE és MM érvényes szabványainak és előírásainak megfelelően készültek. A világítótestek megfelelő erőssége az adott lámpa foglalatán található meg.</p> <p>A max. watt-ekám be nem tartása esetén túlfűtődés következtében felépő tűvesély áll fenn. A világítótestek tápellátását csak a megfelelő szakember végezheti. Minden óvsart és tartó összekötő rész 5-6 hetet követően újra meg kell húzni a bútor álló helyzetben való tartása biztosság érdekében.</p> <p><b>Nem használjon házó tisztítószereket!</b></p>
<p><b>Pozor uputal!</b></p> <p>Náša površina visokog sjaja zaštićena su lješkoni sponuče zaštićenom folijom. Očistivši je na namještanju, dok nije u cjelosti montiran i odgođen od zidane.</p> <p>Da biste dobili vjeduju visokog sjaja, trebali biste ostaviti foliju visokog sjaja, nakon uklanjanja zaštitne folije, sat vremena na sobnom zraku radi naknadnog odvijanja;</p> <p>koristiti vlažnu pamučnu krpu i nešto sredstva za održavanje sjajila za čišćenje površina,</p> <ul style="list-style-type: none"> <li>• ne koristiti oštre deterdente s dodatcima,</li> <li>• obrisati površine s mokrom krpom,</li> <li>• ne koristiti parni čistič,</li> <li>• ne osteliti površinu oštirim predmetima;</li> <li>• ne upotrijebiti površine ni pod jakim okolnostima jakim sunčanom zračenju.</li> </ul> <p>Željimo Vam puno srećnih trenutaka sa svojim novim amještajem.</p> <p><b>Vaš razvoj proizvoda</b></p>	<p><b>Figyelem, olvassa el a tanácsot!</b></p> <p>A fenyves felületet a készítés során védőfóliával védi. Hagyja a fóliát a bútoron addig, amíg azt teljesen össze nem szerelte és a fóliát a szobai levegőre hagyja.</p> <p>Az értekes fenyves felület megváshoz tegye a következőket:</p> <ul style="list-style-type: none"> <li>• Hagyja a fenyves fóliát a védőfóliától eltávolítás után egy óráig kanyvára a szobai levegőn.</li> <li>• A felület tisztításához használjon nedves pamukbetűt és egy kevés tisztítószerrel.</li> <li>• Ne használjon pári tisztítószereket.</li> <li>• A felületet törője át egy nedves ronggyal.</li> <li>• Ne használjon gőzölő tisztítószereket.</li> <li>• A felület óvja a kemény tárgyakkal való sérteledést.</li> <li>• A felület mindig öv kell az erős napfénytől.</li> </ul> <p>Reméjük, sok örömet lel az új bútor használatában.</p> <p><b>A termékfejlesztők</b></p>



IMV_MNP_0001					
<b>DE</b>	Möbel aus Naturholz und Plattenwerkstoffen	<b>TR</b>	Doğal ahşap ve kereste malzemelerden üretilmiş mobilyalar	<b>GB</b>	
<b>PL</b>	Mebel z drewna naturalnego oraz płyty drewnopochodnych	<b>RU</b>	Мебель из натурального дерева и древесных панелей	<b>RO</b>	Mobilă din lemn natural și materiale fibrolemnoase
<b>NL</b>	Meubelen van natuurhout en plaatmateriaal	<b>CZ</b>	Nábytek z přírodního dřeva a deskových materiálů	<b>SK</b>	Nábytok z prírodného dreva a drevovláknitých deskových materiálov
<b>GB</b>	Furniture made of natural wood and panel materials	<b>HU</b>	Bűtor természetes faanyagból és bútortápolból		
<b>IT</b>	Mobili in legno naturale e materiali pannellati				
<b>FR</b>	Meuble en bois naturel et plaque en dérivé du bois				

<b>DE</b>	<b>PL</b>	<b>NL</b>
<p><b>Liebe Kundin, lieber Kunde,</b> vielen Dank für Ihre Bestellung! Gleichgültig, ob Sie ein aus Naturholz gefertigtes Möbelstück gekauft haben, eine Hochglanzfront oder eine matte Kunststofffront – jedes Möbelstück hat seine ganz speziellen Eigenschaften. Auch Holzverschleiffenheit und -struktur, wie zum Beispiel kleinere Äste bei Naturholzlösungen, sind Teil der individuellen Ausstrahlung jedes einzelnen Möbelstücks.</p> <p>Da Möbel aus Naturholz ständigen Klima- und Feuchtigkeitsschwankungen ausgesetzt sind, können vereinzelt Veränderungen in der Oberfläche auftreten wie z.B. Haarrisse oder Farbveränderungen. Generell nimmt im Laufe der Zeit die Helligkeit ab und die Farbintensität zu – das Holz dunkelt nach. Die genannten Veränderungen sind bei einem Naturholztisch wie Holz ein normaler Prozess.</p> <p>Dieses Buchlein soll Ihnen ein paar Tipps zur Pflege Ihres Möbelstücks geben, damit Sie lange Freude daran haben können.</p> <p><b>Grundsätzlich gilt:</b></p> <ul style="list-style-type: none"> <li>• Keine heißen Gegenstände auf die Möbel stellen.</li> <li>• Keine Kerzen direkt auf die Möbel stellen.</li> <li>• Verschliffene Flüssigkeiten sofort aufwischen.</li> <li>• In regelmäßigen Abständen einen festzulegenden Schrauber und Geschlächten kontrollieren.</li> <li>• Der typische, aromatische Holzgeruch ist bei Naturholzmöbeln immer ein Qualitätsbeweis.</li> <li>• Kleine Stellen an den Ästen entstehen durch einen natürlichen Harzaustritt und können mit einem trockenen, fusselfreien Tuch abgeleitet werden.</li> <li>• Auch von anderen Holz-, Lack-, Leder- oder Polstermaterialien ist ein schwacher Eigengeruch am Anfang unvermeidbar. Diese Gerüche verschwinden nach einiger Zeit von allein. Wenn Sie dies beschleunigen wollen, lüften Sie in der Anfangszeit häufiger und/oder waschen Sie die Möbel leicht feucht mit Wasser ab, dies mit ein wenig Essig versetzt ist.</li> <li>• Bewahren Sie diese Hinweise gut auf.</li> </ul> <p><b>Pflegehinweise für Möbel aus Plattenwerkstoffen</b> Verwenden Sie zur Pflege Ihres Möbels aus Plattenwerkstoffen am besten ein weiches, nicht fusselfreies Tuch oder ein Lederluch. Waschen Sie die Oberflächen leicht feucht ab.</p> <p><b>Grundsätzlich gilt:</b> Verwenden Sie bitte auf keinen Fall folgende Reinigungsmittel:</p> <ul style="list-style-type: none"> <li>• <b>Microfasertücher</b> oder <b>Schmutzradierer</b>. Diese enthalten häufig feine Schleifpartikel, die zu einem Kratzen der Oberflächen führen können.</li> <li>• <b>Starke chemische Substanzen</b> sowie <b>scheuernde Putz- oder Lösungsmittel</b>. Diese können die Oberflächen ebenfalls beschädigen.</li> <li>• <b>Scheuerpulver, Stahnlwolle</b> oder <b>Topkratzer</b>. Sie zerstören die Oberfläche so stark, dass eine Aufarbeitung nicht mehr möglich ist.</li> <li>• <b>Staubsauger</b>, Düsen und Bürsten können die Oberflächen zerkratzen.</li> <li>• <b>Dampfreiniger</b>. Durch den hohen Druck und die Hitze, mit denen der Wasserdampf auf die Oberflächen trifft, können diese beschädigt werden oder sich sogar vom Untergrund ablösen.</li> </ul>	<p><b>Druga Klientko, Drogi Klientko,</b> Dziękujemy za zamówienie! Niezależnie od tego, czy zakupiony przez Państwa mebel został wykonany z drewna litego, czy też posiada on front wykonany z płyty o wyszklonej powierzchni, lub też z płyty pokrytej matowym tworzywem syntetycznym – każdy taki mebel ma swoje specjalne właściwości. Również wiązki drewna i struktura drewna – jak np. niewielkie ślęzy w meblach z drewna naturalnego – należą do normalnych indywidualnych cech. Ponieważ meble z drewna naturalnego są nieustannie wystawione na działanie wilgoci i zmiennok atmosferycznych, mogą na ich powierzchni sporadycznie pojawiać się zmiany, jak np. odbarwienia czy rysy, z biegiem czasu może zmienić się nasycenie koloru i drewno może ściemnieć. Wspomniane zmiany zachodzące w wyglądzie produktów wykonanych z surowców naturalnych są zupełnie normalne. Niniejsza instrukcja zawiera cenne wskazówki dotyczące pielęgnacji mebli, aby jak najdłużej mogli Państwo cieszyć się z ich niezagannego wyglądu.</p> <p><b>Podstawowe zasady:</b></p> <ul style="list-style-type: none"> <li>• Nie stawiać na meblach gorących przedmiotów.</li> <li>• Nie stawiać świeczek bezpośrednio na meblach.</li> <li>• W przypadku rozlania wody natychmiast ją wyttrzeć.</li> <li>• Sprzątać w regularnych odstępach czasu, czy stłoty są do czyszczenia, a okładka dobrze przemysozowana.</li> <li>• Charakterystyczny, aromatyczny zapach drewna występujący w przypadku mebli wykonanych z drewna naturalnego jest oznaką wysokiej jakości produktu.</li> <li>• Jazne miejsca na słojach powstają z powodu występowania żywicy – można je wypolerować suchą, nie pozostawiając śladów szmatki.</li> <li>• W przypadku materałów wykonanych z innego rodzaju drewna lub skóry, produktów lakierowanych lub z obiciami, na początku również występuje charakterystyczny zapach, który z czasem wytręca się nie pozostawiając śladów szmatki. Szereczka do użycia powinna wyschnąć, następnie można ją wyrzucić.</li> </ul> <p>Zapach ten zmika po pewnym czasie użytkowania produktu. Jeśli chodby Państwo poczycie się tego zapachu szybko, zalecamy wytrzeć czysto pomieszczenie lub przetrzeć meble szmatką jednolite zwiłną w wodzie z niewielką ilością octu.</p> <ul style="list-style-type: none"> <li>• Prosimy zachować niniejsze wskazówki w bezpiecznym miejscu.</li> </ul>	<p><b>Beste klant,</b> Hartelijk dank voor uw bestelling! Het maakt niet uit of u een meubelstuk van natuurhout, een hoogglanzende voorkant of een matte plastic voorkant hebt gekocht – elk meubelstuk heeft zijn heel bijzondere eigenschappen. Ook de staat op structuur van het hout zoals kleinere takken bij natuurhout meubelen maken deel uit van de individuele look van elk afzonderlijk meubelstuk. Omdat meubelen van natuurhout zijn vervaardigd aan permanente klimaatveranderingen, kunnen er af en toe wijzigingen optreden van de bovenlaag zoals haarscheurjes of kleurveranderingen. In het algemeen neemt na verloop van tijd de helderheid af en de kleurverzadiging toe – het hout wordt donkerder.</p> <p>De genoemde wijzigingen vormen bij een natuurlijk grondstof zoals hout een normaal proces.</p> <p>Dit boekje moet u een paar tips geven over het onderhoud van uw meubelstuk, zodat u er lango tijd plezier aan kunt beleven.</p> <p><b>In principe geldt:</b></p> <ul style="list-style-type: none"> <li>• Plaats geen hete voorwerpen op de meubelen.</li> <li>• Veeg gemorstte vloeistoffen direct af.</li> <li>• Controleer met regelmatige intervallen het slijtage niveau van schroeven en beslag.</li> <li>• De typische, aromatische houtgeur is steeds een kwaliteitsbewijs bij natuurhout meubelen.</li> <li>• Kleine plekken aan de takken ontstaan door een natuurlijk uitroden van hars en kunnen worden weggepoist met een droge, fusselfreie doek.</li> <li>• Ook van andere houten, lak-, leder- of gestoffeerde materialen is een zwakke eigen reuk bij het begin niet te vermijden. Deze geuren verdwijnen na enige tijd vanzelf. Als u wilt dat het sneller gaat, ventilt u in het begin vaker en/of veeg de meubelen lichtjes vochtig af met water, dat een beetje is aangelengd met azijn.</li> <li>• Bewaar deze instructies goed.</li> </ul> <p><b>Orderhandleiding voor meubelen van plaatmateriaal</b> Gebruik voor de reiniging van uw meubel van plaatmateriaal het best een zacht, niet pluizige doek of een leeren doek. Veeg de oppervlakken lichtvochtig.</p> <p><b>In principe geldt:</b> Gebruik zeker niet volgende reinigings- en poetsmiddelen:</p> <ul style="list-style-type: none"> <li>• <b>microvezelkleden</b> of <b>vulgommen</b>. Deze bevatten vaak fine slijpdeeltjes die kunnen leiden tot krassen op de oppervlakken;</li> <li>• <b>scherpe chemische substanties</b> zoals <b>scheurende poets- of oplossmiddelen</b>. Deze kunnen de oppervlakken eveneens beschadigen.</li> <li>• <b>schuurpoeder, staalwol</b> of <b>pannensponzen</b>. Ze vernietigen het oppervlak zo erg dat een reparatie niet meer mogelijk is;</li> <li>• <b>stofzuiger</b>. Mondstukken en borstels kunnen krassen op de oppervlakken veroorzaken;</li> <li>• <b>stoomreiniger</b>. Door de hoge druk en de hitte, waarmee de stoom op de bovenlagen komt, kunnen deze worden beschadigd of zelfs loskomen van de ondergrond.</li> </ul>

<b>DE</b>	<b>PL</b>	<b>NL</b>
<p><b>Liebe Kundin, lieber Kunde,</b> vielen Dank für Ihre Bestellung! Gleichgültig, ob Sie ein aus Naturholz gefertigtes Möbelstück gekauft haben, eine Hochglanzfront oder eine matte Kunststofffront – jedes Möbelstück hat seine ganz speziellen Eigenschaften. Auch Holzverschleiffenheit und -struktur, wie zum Beispiel kleinere Äste bei Naturholzlösungen, sind Teil der individuellen Ausstrahlung jedes einzelnen Möbelstücks.</p> <p>Da Möbel aus Naturholz ständigen Klima- und Feuchtigkeitsschwankungen ausgesetzt sind, können vereinzelt Veränderungen in der Oberfläche auftreten wie z.B. Haarrisse oder Farbveränderungen. Generell nimmt im Laufe der Zeit die Helligkeit ab und die Farbintensität zu – das Holz dunkelt nach. Die genannten Veränderungen sind bei einem Naturholztisch wie Holz ein normaler Prozess.</p> <p>Dieses Buchlein soll Ihnen ein paar Tipps zur Pflege Ihres Möbelstücks geben, damit Sie lange Freude daran haben können.</p> <p><b>Grundsätzlich gilt:</b></p> <ul style="list-style-type: none"> <li>• Keine heißen Gegenstände auf die Möbel stellen.</li> <li>• Keine Kerzen direkt auf die Möbel stellen.</li> <li>• Verschliffene Flüssigkeiten sofort aufwischen.</li> <li>• In regelmäßigen Abständen einen festzulegenden Schrauber und Geschlächten kontrollieren.</li> <li>• Der typische, aromatische Holzgeruch ist bei Naturholzmöbeln immer ein Qualitätsbeweis.</li> <li>• Kleine Stellen an den Ästen entstehen durch einen natürlichen Harzaustritt und können mit einem trockenen, fusselfreien Tuch abgeleitet werden.</li> <li>• Auch von anderen Holz-, Lack-, Leder- oder Polstermaterialien ist ein schwacher Eigengeruch am Anfang unvermeidbar. Diese Gerüche verschwinden nach einiger Zeit von allein. Wenn Sie dies beschleunigen wollen, lüften Sie in der Anfangszeit häufiger und/oder waschen Sie die Möbel leicht feucht mit Wasser ab, dies mit ein wenig Essig versetzt ist.</li> <li>• Bewahren Sie diese Hinweise gut auf.</li> </ul> <p><b>Pflegehinweise für Möbel aus Plattenwerkstoffen</b> Verwenden Sie zur Pflege Ihres Möbels aus Plattenwerkstoffen am besten ein weiches, nicht fusselfreies Tuch oder ein Lederluch. Waschen Sie die Oberflächen leicht feucht ab.</p> <p><b>Grundsätzlich gilt:</b> Verwenden Sie bitte auf keinen Fall folgende Reinigungsmittel:</p> <ul style="list-style-type: none"> <li>• <b>Microfasertücher</b> oder <b>Schmutzradierer</b>. Diese enthalten häufig feine Schleifpartikel, die zu einem Kratzen der Oberflächen führen können.</li> <li>• <b>Starke chemische Substanzen</b> sowie <b>scheuernde Putz- oder Lösungsmittel</b>. Diese können die Oberflächen ebenfalls beschädigen.</li> <li>• <b>Scheuerpulver, Stahnlwolle</b> oder <b>Topkratzer</b>. Sie zerstören die Oberfläche so stark, dass eine Aufarbeitung nicht mehr möglich ist.</li> <li>• <b>Staubsauger</b>, Düsen und Bürsten können die Oberflächen zerkratzen.</li> <li>• <b>Dampfreiniger</b>. Durch den hohen Druck und die Hitze, mit denen der Wasserdampf auf die Oberflächen trifft, können diese beschädigt werden oder sich sogar vom Untergrund ablösen.</li> </ul>	<p><b>Druga Klientko, Drogi Klientko,</b> Dziękujemy za zamówienie! Niezależnie od tego, czy zakupiony przez Państwa mebel został wykonany z drewna litego, czy też posiada on front wykonany z płyty o wyszklonej powierzchni, lub też z płyty pokrytej matowym tworzywem syntetycznym – każdy taki mebel ma swoje specjalne właściwości. Również wiązki drewna i struktura drewna – jak np. niewielkie ślęzy w meblach z drewna naturalnego – należą do normalnych indywidualnych cech. Ponieważ meble z drewna naturalnego są nieustannie wystawione na działanie wilgoci i zmiennok atmosferycznych, mogą na ich powierzchni sporadycznie pojawiać się zmiany, jak np. odbarwienia czy rysy, z biegiem czasu może zmienić się nasycenie koloru i drewno może ściemnieć. Wspomniane zmiany zachodzące w wyglądzie produktów wykonanych z surowców naturalnych są zupełnie normalne. Niniejsza instrukcja zawiera cenne wskazówki dotyczące pielęgnacji mebli, aby jak najdłużej mogli Państwo cieszyć się z ich niezagannego wyglądu.</p> <p><b>Podstawowe zasady:</b></p> <ul style="list-style-type: none"> <li>• Nie stawiać na meblach gorących przedmiotów.</li> <li>• Nie stawiać świeczek bezpośrednio na meblach.</li> <li>• W przypadku rozlania wody natychmiast ją wyttrzeć.</li> <li>• Sprzątać w regularnych odstępach czasu, czy stłoty są do czyszczenia, a okładka dobrze przemysozowana.</li> <li>• Charakterystyczny, aromatyczny zapach drewna występujący w przypadku mebli wykonanych z drewna naturalnego jest oznaką wysokiej jakości produktu.</li> <li>• Jazne miejsca na słojach powstają z powodu występowania żywicy – można je wypolerować suchą, nie pozostawiając śladów szmatki.</li> <li>• W przypadku materałów wykonanych z innego rodzaju drewna lub skóry, produktów lakierowanych lub z obiciami, na początku również występuje charakterystyczny zapach, który z czasem wytręca się nie pozostawiając śladów szmatki. Szereczka do użycia powinna wyschnąć, następnie można ją wyrzucić.</li> </ul> <p>Zapach ten zmika po pewnym czasie użytkowania produktu. Jeśli chodby Państwo poczycie się tego zapachu szybko, zalecamy wytrzeć czysto pomieszczenie lub przetrzeć meble szmatką jednolite zwiłną w wodzie z niewielką ilością octu.</p> <ul style="list-style-type: none"> <li>• Prosimy zachować niniejsze wskazówki w bezpiecznym miejscu.</li> </ul>	<p><b>Beste klant,</b> Hartelijk dank voor uw bestelling! Het maakt niet uit of u een meubelstuk van natuurhout, een hoogglanzende voorkant of een matte plastic voorkant hebt gekocht – elk meubelstuk heeft zijn heel bijzondere eigenschappen. Ook de staat op structuur van het hout zoals kleinere takken bij natuurhout meubelen maken deel uit van de individuele look van elk afzonderlijk meubelstuk. Omdat meubelen van natuurhout zijn vervaardigd aan permanente klimaatveranderingen, kunnen er af en toe wijzigingen optreden van de bovenlaag zoals haarscheurjes of kleurveranderingen. In het algemeen neemt na verloop van tijd de helderheid af en de kleurverzadiging toe – het hout wordt donkerder.</p> <p>De genoemde wijzigingen vormen bij een natuurlijk grondstof zoals hout een normaal proces.</p> <p>Dit boekje moet u een paar tips geven over het onderhoud van uw meubelstuk, zodat u er lango tijd plezier aan kunt beleven.</p> <p><b>In principe geldt:</b></p> <ul style="list-style-type: none"> <li>• Plaats geen hete voorwerpen op de meubelen.</li> <li>• Veeg gemorstte vloeistoffen direct af.</li> <li>• Controleer met regelmatige intervallen het slijtage niveau van schroeven en beslag.</li> <li>• De typische, aromatische houtgeur is steeds een kwaliteitsbewijs bij natuurhout meubelen.</li> <li>• Kleine plekken aan de takken ontstaan door een natuurlijk uitroden van hars en kunnen worden weggepoist met een droge, fusselfreie doek.</li> <li>• Ook van andere houten, lak-, leder- of gestoffeerde materialen is een zwakke eigen reuk bij het begin niet te vermijden. Deze geuren verdwijnen na enige tijd vanzelf. Als u wilt dat het sneller gaat, ventilt u in het begin vaker en/of veeg de meubelen lichtjes vochtig af met water, dat een beetje is aangelengd met azijn.</li> <li>• Bewaar deze instructies goed.</li> </ul> <p><b>Orderhandleiding voor meubelen van plaatmateriaal</b> Gebruik voor de reiniging van uw meubel van plaatmateriaal het best een zacht, niet pluizige doek of een leeren doek. Veeg de oppervlakken lichtvochtig.</p> <p><b>In principe geldt:</b> Gebruik zeker niet volgende reinigings- en poetsmiddelen:</p> <ul style="list-style-type: none"> <li>• <b>microvezelkleden</b> of <b>vulgommen</b>. Deze bevatten vaak fine slijpdeeltjes die kunnen leiden tot krassen op de oppervlakken;</li> <li>• <b>scherpe chemische substanties</b> zoals <b>scheurende poets- of oplossmiddelen</b>. Deze kunnen de oppervlakken eveneens beschadigen.</li> <li>• <b>schuurpoeder, staalwol</b> of <b>pannensponzen</b>. Ze vernietigen het oppervlak zo erg dat een reparatie niet meer mogelijk is;</li> <li>• <b>stofzuiger</b>. Mondstukken en borstels kunnen krassen op de oppervlakken veroorzaken;</li> <li>• <b>stoomreiniger</b>. Door de hoge druk en de hitte, waarmee de stoom op de bovenlagen komt, kunnen deze worden beschadigd of zelfs loskomen van de ondergrond.</li> </ul>

<b>DE</b>	<b>PL</b>	<b>NL</b>
<p><b>Liebe Kundin, lieber Kunde,</b> vielen Dank für Ihre Bestellung! Gleichgültig, ob Sie ein aus Naturholz gefertigtes Möbelstück gekauft haben, eine Hochglanzfront oder eine matte Kunststofffront – jedes Möbelstück hat seine ganz speziellen Eigenschaften. Auch Holzverschleiffenheit und -struktur, wie zum Beispiel kleinere Äste bei Naturholzlösungen, sind Teil der individuellen Ausstrahlung jedes einzelnen Möbelstücks.</p> <p>Da Möbel aus Naturholz ständigen Klima- und Feuchtigkeitsschwankungen ausgesetzt sind, können vereinzelt Veränderungen in der Oberfläche auftreten wie z.B. Haarrisse oder Farbveränderungen. Generell nimmt im Laufe der Zeit die Helligkeit ab und die Farbintensität zu – das Holz dunkelt nach. Die genannten Veränderungen sind bei einem Naturholztisch wie Holz ein normaler Prozess.</p> <p>Dieses Buchlein soll Ihnen ein paar Tipps zur Pflege Ihres Möbelstücks geben, damit Sie lange Freude daran haben können.</p> <p><b>Grundsätzlich gilt:</b></p> <ul style="list-style-type: none"> <li>• Keine heißen Gegenstände auf die Möbel stellen.</li> <li>• Keine Kerzen direkt auf die Möbel stellen.</li> <li>• Verschliffene Flüssigkeiten sofort aufwischen.</li> <li>• In regelmäßigen Abständen einen festzulegenden Schrauber und Geschlächten kontrollieren.</li> <li>• Der typische, aromatische Holzgeruch ist bei Naturholzmöbeln immer ein Qualitätsbeweis.</li> <li>• Kleine Stellen an den Ästen entstehen durch einen natürlichen Harzaustritt und können mit einem trockenen, fusselfreien Tuch abgeleitet werden.</li> <li>• Auch von anderen Holz-, Lack-, Leder- oder Polstermaterialien ist ein schwacher Eigengeruch am Anfang unvermeidbar. Diese Gerüche verschwinden nach einiger Zeit von allein. Wenn Sie dies beschleunigen wollen, lüften Sie in der Anfangszeit häufiger und/oder waschen Sie die Möbel leicht feucht mit Wasser ab, dies mit ein wenig Essig versetzt ist.</li> <li>• Bewahren Sie diese Hinweise gut auf.</li> </ul> <p><b>Pflegehinweise für Möbel aus Plattenwerkstoffen</b> Verwenden Sie zur Pflege Ihres Möbels aus Plattenwerkstoffen am besten ein weiches, nicht fusselfreies Tuch oder ein Lederluch. Waschen Sie die Oberflächen leicht feucht ab.</p> <p><b>Grundsätzlich gilt:</b> Verwenden Sie bitte auf keinen Fall folgende Reinigungsmittel:</p> <ul style="list-style-type: none"> <li>• <b>Microfasertücher</b> oder <b>Schmutzradierer</b>. Diese enthalten häufig feine Schleifpartikel, die zu einem Kratzen der Oberflächen führen können.</li> <li>• <b>Starke chemische Substanzen</b> sowie <b>scheuernde Putz- oder Lösungsmittel</b>. Diese können die Oberflächen ebenfalls beschädigen.</li> <li>• <b>Scheuerpulver, Stahnlwolle</b> oder <b>Topkratzer</b>. Sie zerstören die Oberfläche so stark, dass eine Aufarbeitung nicht mehr möglich ist.</li> <li>• <b>Staubsauger</b>, Düsen und Bürsten können die Oberflächen zerkratzen.</li> <li>• <b>Dampfreiniger</b>. Durch den hohen Druck und die Hitze, mit denen der Wasserdampf auf die Oberflächen trifft, können diese beschädigt werden oder sich sogar vom Untergrund ablösen.</li> </ul>	<p><b>Druga Klientko, Drogi Klientko,</b> Dziękujemy za zamówienie! Niezależnie od tego, czy zakupiony przez Państwa mebel został wykonany z drewna litego, czy też posiada on front wykonany z płyty o wyszklonej powierzchni, lub też z płyty pokrytej matowym tworzywem syntetycznym – każdy taki mebel ma swoje specjalne właściwości. Również wiązki drewna i struktura drewna – jak np. niewielkie ślęzy w meblach z drewna naturalnego – należą do normalnych indywidualnych cech. Ponieważ meble z drewna naturalnego są nieustannie wystawione na działanie wilgoci i zmiennok atmosferycznych, mogą na ich powierzchni sporadycznie pojawiać się zmiany, jak np. odbarwienia czy rysy, z biegiem czasu może zmienić się nasycenie koloru i drewno może ściemnieć. Wspomniane zmiany zachodzące w wyglądzie produktów wykonanych z surowców naturalnych są zupełnie normalne. Niniejsza instrukcja zawiera cenne wskazówki dotyczące pielęgnacji mebli, aby jak najdłużej mogli Państwo cieszyć się z ich niezagannego wyglądu.</p> <p><b>Podstawowe zasady:</b></p> <ul style="list-style-type: none"> <li>• Nie stawiać na meblach gorących przedmiotów.</li> <li>• Nie stawiać świeczek bezpośrednio na meblach.</li> <li>• W przypadku rozlania wody natychmiast ją wyttrzeć.</li> <li>• Sprzątać w regularnych odstępach czasu, czy stłoty są do czyszczenia, a okładka dobrze przemysozowana.</li> <li>• Charakterystyczny, aromatyczny zapach drewna występujący w przypadku mebli wykonanych z drewna naturalnego jest oznaką wysokiej jakości produktu.</li> <li>• Jazne miejsca na słojach powstają z powodu występowania żywicy – można je wypolerować suchą, nie pozostawiając śladów szmatki.</li> <li>• W przypadku materałów wykonanych z innego rodzaju drewna lub skóry, produktów lakierowanych lub z obiciami, na początku również występuje charakterystyczny zapach, który z czasem wytręca się nie pozostawiając śladów szmatki. Szereczka do użycia powinna wyschnąć, następnie można ją wyrzucić.</li> </ul> <p>Zapach ten zmika po pewnym czasie użytkowania produktu. Jeśli chodby Państwo poczycie się tego zapachu szybko, zalecamy wytrzeć czysto pomieszczenie lub przetrzeć meble szmatką jednolite zwiłną w wodzie z niewielką ilością octu.</p> <ul style="list-style-type: none"> <li>• Prosimy zachować niniejsze wskazówki w bezpiecznym miejscu.</li> </ul>	<p><b>Beste klant,</b> Hartelijk dank voor uw bestelling! Het maakt niet uit of u een meubelstuk van natuurhout, een hoogglanzende voorkant of een matte plastic voorkant hebt gekocht – elk meubelstuk heeft zijn heel bijzondere eigenschappen. Ook de staat op structuur van het hout zoals kleinere takken bij natuurhout meubelen maken deel uit van de individuele look van elk afzonderlijk meubelstuk. Omdat meubelen van natuurhout zijn vervaardigd aan permanente klimaatveranderingen, kunnen er af en toe wijzigingen optreden van de bovenlaag zoals haarscheurjes of kleurveranderingen. In het algemeen neemt na verloop van tijd de helderheid af en de kleurverzadiging toe – het hout wordt donkerder.</p> <p>De genoemde wijzigingen vormen bij een natuurlijk grondstof zoals hout een normaal proces.</p> <p>Dit boekje moet u een paar tips geven over het onderhoud van uw meubelstuk, zodat u er lango tijd plezier aan kunt beleven.</p> <p><b>In principe geldt:</b></p> <ul style="list-style-type: none"> <li>• Plaats geen hete voorwerpen op de meubelen.</li> <li>• Veeg gemorstte vloeistoffen direct af.</li> <li>• Controleer met regelmatige intervallen het slijtage niveau van schroeven en beslag.</li> <li>• De typische, aromatische houtgeur is steeds een kwaliteitsbewijs bij natuurhout meubelen.</li> <li>• Kleine plekken aan de takken ontstaan door een natuurlijk uitroden van hars en kunnen worden weggepoist met een droge, fusselfreie doek.</li> <li>• Ook van andere houten, lak-, leder- of gestoffeerde materialen is een zwakke eigen reuk bij het begin niet te vermijden. Deze geuren verdwijnen na enige tijd vanzelf. Als u wilt dat het sneller gaat, ventilt u in het begin vaker en/of veeg de meubelen lichtjes vochtig af met water, dat een beetje is aangelengd met azijn.</li> <li>• Bewaar deze instructies goed.</li> </ul> <p><b>Orderhandleiding voor meubelen van plaatmateriaal</b> Gebruik voor de reiniging van uw meubel van plaatmateriaal het best een zacht, niet pluizige doek of een leeren doek. Veeg de oppervlakken lichtvochtig.</p> <p><b>In principe geldt:</b> Gebruik zeker niet volgende reinigings- en poetsmiddelen:</p> <ul style="list-style-type: none"> <li>• <b>microvezelkleden</b> of <b>vulgommen</b>. Deze bevatten vaak fine slijpdeeltjes die kunnen leiden tot krassen op de oppervlakken;</li> <li>• <b>scherpe chemische substanties</b> zoals <b>scheurende poets- of oplossmiddelen</b>. Deze kunnen de oppervlakken eveneens beschadigen.</li> <li>• <b>schuurpoeder, staalwol</b> of <b>pannensponzen</b>. Ze vernietigen het oppervlak zo erg dat een reparatie niet meer mogelijk is;</li> <li>• <b>stofzuiger</b>. Mondstukken en borstels kunnen krassen op de oppervlakken veroorzaken;</li> <li>• <b>stoomreiniger</b>. Door de hoge druk en de hitte, waarmee de stoom op de bovenlagen komt, kunnen deze worden beschadigd of zelfs loskomen van de ondergrond.</li> </ul>

<b>DE</b>	<b>PL</b>	<b>NL</b>
<p><b>Liebe Kundin, lieber Kunde,</b> vielen Dank für Ihre Bestellung! Gleichgültig, ob Sie ein aus Naturholz gefertigtes Möbelstück gekauft haben, eine Hochglanzfront oder eine matte Kunststofffront – jedes Möbelstück hat seine ganz speziellen Eigenschaften. Auch Holzverschleiffenheit und -struktur, wie zum Beispiel kleinere Äste bei Naturholzlösungen, sind Teil der individuellen Ausstrahlung jedes einzelnen Möbelstücks.</p> <p>Da Möbel aus Naturholz ständigen Klima- und Feuchtigkeitsschwankungen ausgesetzt sind, können vereinzelt Veränderungen in der Oberfläche auftreten wie z.B. Haarrisse oder Farbveränderungen. Generell nimmt im Laufe der Zeit die Helligkeit ab und die Farbintensität zu – das Holz dunkelt nach. Die genannten Veränderungen sind bei einem Naturholztisch wie Holz ein normaler Prozess.</p> <p>Dieses Buchlein soll Ihnen ein paar Tipps zur Pflege Ihres Möbelstücks geben, damit Sie lange Freude daran haben können.</p> <p><b>Grundsätzlich gilt:</b></p> <ul style="list-style-type: none"> <li>• Keine heißen Gegenstände auf die Möbel stellen.</li> <li>• Keine Kerzen direkt auf die Möbel stellen.</li> <li>• Verschliffene Flüssigkeiten sofort aufwischen.</li> <li>• In regelmäßigen Abständen einen festzulegenden Schrauber und Geschlächten kontrollieren.</li> <li>• Der typische, aromatische Holzgeruch ist bei Naturholzmöbeln immer ein Qualitätsbeweis.</li> <li>• Kleine Stellen an den Ästen entstehen durch einen natürlichen Harzaustritt und können mit einem trockenen, fusselfreien Tuch abgeleitet werden.</li> <li>• Auch von anderen Holz-, Lack-, Leder- oder Polstermaterialien ist ein schwacher Eigengeruch am Anfang unvermeidbar. Diese Gerüche verschwinden nach einiger Zeit von allein. Wenn Sie dies beschleunigen wollen, lüften Sie in der Anfangszeit häufiger und/oder waschen Sie die Möbel leicht feucht mit Wasser ab, dies mit ein wenig Essig versetzt ist.</li> <li>• Bewahren Sie diese Hinweise gut auf.</li> </ul> <p><b>Pflegehinweise für Möbel aus Plattenwerkstoffen</b> Verwenden Sie zur Pflege Ihres Möbels aus Plattenwerkstoffen am besten ein weiches, nicht fusselfreies Tuch oder ein Lederluch. Waschen Sie die Oberflächen leicht feucht ab.</p> <p><b>Grundsätzlich gilt:</b> Verwenden Sie bitte auf keinen Fall folgende Reinigungsmittel:</p> <ul style="list-style-type: none"> <li>• <b>Microfasertücher</b> oder <b>Schmutzradierer</b>. Diese enthalten häufig feine Schleifpartikel, die zu einem Kratzen der Oberflächen führen können.</li> <li>• <b>Starke chemische Substanzen</b> sowie <b>scheuernde Putz- oder Lösungsmittel</b>. Diese können die Oberflächen ebenfalls beschädigen.</li> <li>• <b>Scheuerpulver, Stahnlwolle</b> oder <b>Topkratzer</b>. Sie zerstören die Oberfläche so stark, dass eine Aufarbeitung nicht mehr möglich ist.</li> <li>• <b>Staubsauger</b>, Düsen und Bürsten können die Oberflächen zerkratzen.</li> <li>• <b>Dampfreiniger</b>. Durch den hohen Druck und die Hitze, mit denen der Wasserdampf auf die Oberflächen trifft, können diese beschädigt werden oder sich sogar vom Untergrund ablösen.</li> </ul>	<p><b>Druga Klientko, Drogi Klientko,</b> Dziękujemy za zamówienie! Niezależnie od tego, czy zakupiony przez Państwa mebel został wykonany z drewna litego, czy też posiada on front wykonany z płyty o wyszklonej powierzchni, lub też z płyty pokrytej matowym tworzywem syntetycznym – każdy taki mebel ma swoje specjalne właściwości. Również wiązki drewna i struktura drewna – jak np. niewielkie ślęzy w meblach z drewna naturalnego – należą do normalnych indywidualnych cech. Ponieważ meble z drewna naturalnego są nieustannie wystawione na działanie wilgoci i zmiennok atmosferycznych, mogą na ich powierzchni sporadycznie pojawiać się zmiany, jak np. odbarwienia czy rysy, z biegiem czasu może zmienić się nasycenie koloru i drewno może ściemnieć. Wspomniane zmiany zachodzące w wyglądzie produktów wykonanych z surowców naturalnych są zupełnie normalne. Niniejsza instrukcja zawiera cenne wskazówki dotyczące pielęgnacji mebli, aby jak najdłużej mogli Państwo cieszyć się z ich niezagannego wyglądu.</p> <p><b>Podstawowe zasady:</b></p> <ul style="list-style-type: none"> <li>• Nie stawiać na meblach gorących przedmiotów.</li> <li>• Nie stawiać świeczek bezpośrednio na meblach.</li> <li>• W przypadku rozlania wody natychmiast ją wyttrzeć.</li> <li>• Sprzątać w regularnych odstępach czasu, czy stłoty są do czyszczenia, a okładka dobrze przemysozowana.</li> <li>• Charakterystyczny, aromatyczny zapach drewna występujący w przypadku mebli wykonanych z drewna naturalnego jest oznaką wysokiej jakości produktu.</li> <li>• Jazne miejsca na słojach powstają z powodu występowania żywicy – można je wypolerować suchą, nie pozostawiając śladów szmatki.</li> <li>• W przypadku materałów wykonanych z innego rodzaju drewna lub skóry, produktów lakierowanych lub z obiciami, na początku również występuje charakterystyczny zapach, który z czasem wytręca się nie pozostawiając śladów szmatki. Szereczka do użycia powinna wyschnąć, następnie można ją wyrzucić.</li> </ul> <p>Zapach ten zmika po pewnym czasie użytkowania produktu. Jeśli chodby Państwo poczycie się tego zapachu szybko, zalecamy wytrzeć czysto pomieszczenie lub przetrzeć meble szmatką jednolite zwiłną w wodzie z niewielką ilością octu.</p> <ul style="list-style-type: none"> <li>• Prosimy zachować niniejsze wskazówki w bezpiecznym miejscu.</li> </ul>	<p><b>Beste klant,</b> Hartelijk dank voor uw bestelling! Het maakt niet uit of u een meubelstuk van natuurhout, een hoogglanzende voorkant of een matte plastic voorkant hebt gekocht – elk meubelstuk heeft zijn heel bijzondere eigenschappen. Ook de staat op structuur van het hout zoals kleinere takken bij natuurhout meubelen maken deel uit van de individuele look van elk afzonderlijk meubelstuk. Omdat meubelen van natuurhout zijn vervaardigd aan permanente klimaatveranderingen, kunnen er af en toe wijzigingen optreden van de bovenlaag zoals haarscheurjes of kleurveranderingen. In het algemeen neemt na verloop van tijd de helderheid af en de kleurverzadiging toe – het hout wordt donkerder.</p> <p>De genoemde wijzigingen vormen bij een natuurlijk grondstof zoals hout een normaal proces.</p> <p>Dit boekje moet u een paar tips geven over het onderhoud van uw meubelstuk, zodat u er lango tijd plezier aan kunt beleven.</p> <p><b>In principe geldt:</b></p> <ul style="list-style-type: none"> <li>• Plaats geen hete voorwerpen op de meubelen.</li> <li>• Veeg gemorstte vloeistoffen direct af.</li> <li>• Controleer met regelmatige intervallen het slijtage niveau van schroeven en beslag.</li> <li>• De typische, aromatische houtgeur is steeds een kwaliteitsbewijs bij natuurhout meubelen.</li> <li>• Kleine plekken aan de takken ontstaan door een natuurlijk uitroden van hars en kunnen worden weggepoist met een droge, fusselfreie doek.</li> <li>• Ook van andere houten, lak-, leder- of gestoffeerde materialen is een zwakke eigen reuk bij het begin niet te vermijden. Deze geuren verdwijnen na enige tijd vanzelf. Als u wilt dat het sneller gaat, ventilt u in het begin vaker en/of veeg de meubelen lichtjes vochtig af met water, dat een beetje is aangelengd met azijn.</li> <li>• Bewaar deze instructies goed.</li> </ul> <p><b>Orderhandleiding voor meubelen van plaatmateriaal</b> Gebruik voor de reiniging van uw meubel van plaatmateriaal het best een zacht, niet pluizige doek of een leeren doek. Veeg de oppervlakken lichtvochtig.</p> <p><b>In principe geldt:</b> Gebruik zeker niet volgende reinigings- en poetsmiddelen:</p> <ul style="list-style-type: none"> <li>• <b>microvezelkleden</b> of <b>vulgommen</b>. Deze bevatten vaak fine slijpdeeltjes die kunnen leiden tot krassen op de oppervlakken;</li> <li>• <b>scherpe chemische substanties</b> zoals <b>scheurende poets- of oplossmiddelen</b>. Deze kunnen de oppervlakken eveneens beschadigen.</li> <li>• <b>schuurpoeder, staalwol</b> of <b>pannensponzen</b>. Ze vernietigen het oppervlak zo erg dat een reparatie niet meer mogelijk is;</li> <li>• <b>stofzuiger</b>. Mondstukken en borstels kunnen krassen op de oppervlakken veroorzaken;</li> <li>• <b>stoomreiniger</b>. Door de hoge druk en de hitte, waarmee de stoom op de bovenlagen komt, kunnen deze worden beschadigd of zelfs loskomen van de ondergrond.</li> </ul>

<b>DE</b>	<b>PL</b>	<b>NL</b>
<p><b>Liebe Kundin, lieber Kunde,</b> vielen Dank für Ihre Bestellung! Gleichgültig, ob Sie ein aus Naturholz gefertigtes Möbelstück gekauft haben, eine Hochglanzfront oder eine matte Kunststofffront – jedes Möbelstück hat seine ganz speziellen Eigenschaften. Auch Holzverschleiffenheit und -struktur, wie zum Beispiel kleinere Äste bei Naturholzlösungen, sind Teil der individuellen Ausstrahlung jedes einzelnen Möbelstücks.</p> <p>Da Möbel aus Naturholz ständigen Klima- und Feuchtigkeitsschwankungen ausgesetzt sind, können vereinzelt Veränderungen in der Oberfläche auftreten wie z.B. Haarrisse oder Farbveränderungen. Generell nimmt im Laufe der Zeit die Helligkeit ab und die Farbintensität zu – das Holz dunkelt nach. Die genannten Veränderungen sind bei einem Naturholztisch wie Holz ein normaler Prozess.</p> <p>Dieses Buchlein soll Ihnen ein paar Tipps zur Pflege Ihres Möbelstücks geben, damit Sie lange Freude daran haben können.</p> <p><b>Grundsätzlich gilt:</b></p> <ul style="list-style-type: none"> <li>• Keine heißen Gegenstände auf die Möbel stellen.</li> <li>• Keine Kerzen direkt auf die Möbel stellen.</li> <li>• Verschliffene Flüssigkeiten sofort aufwischen.</li> <li>• In regelmäßigen Abständen einen festzulegenden Schrauber und Geschlächten kontrollieren.</li> <li>• Der typische, aromatische Holzgeruch ist bei Naturholzmöbeln immer ein Qualitätsbeweis.</li> <li>• Kleine Stellen an den Ästen entstehen durch einen natürlichen Harzaustritt und können mit einem trockenen, fusselfreien Tuch abgeleitet werden.</li> <li>• Auch von anderen Holz-, Lack-, Leder- oder Polstermaterialien ist ein schwacher Eigengeruch am Anfang unvermeidbar. Diese Gerüche verschwinden nach einiger Zeit von allein. Wenn Sie dies beschleunigen wollen, lüften Sie in der Anfangszeit häufiger und/oder waschen Sie die Möbel leicht feucht mit Wasser ab, dies mit ein wenig Essig versetzt ist.</li> <li>• Bewahren Sie diese Hinweise gut auf.</li> </ul> <p><b>Pflegehinweise für Möbel aus Plattenwerkstoffen</b> Verwenden Sie zur Pflege Ihres Möbels aus Plattenwerkstoffen am besten ein weiches, nicht fusselfreies Tuch oder ein Lederluch. Waschen Sie die Oberflächen leicht feucht ab.</p> <p><b>Grundsätzlich gilt:</b> Verwenden Sie bitte auf keinen Fall folgende Reinigungsmittel:</p> <ul style="list-style-type: none"> <li>• <b>Microfasertücher</b> oder <b>Schmutzradierer</b>. Diese enthalten häufig feine Schleifpartikel, die zu einem Kratzen der Oberflächen führen können.</li> <li>• <b>Starke chemische Substanzen</b> sowie <b>scheuernde Putz- oder Lösungsmittel</b>. Diese können die Oberflächen ebenfalls beschädigen.</li> <li>• <b>Scheuerpulver, Stahnlwolle</b> oder <b>Topkratzer</b>. Sie zerstören die Oberfläche so stark, dass eine Aufarbeitung nicht mehr möglich ist.</li> <li>• <b>Staubsauger</b>, Düsen und Bürsten können die Oberflächen zerkratzen.</li> <li>• <b>Dampfreiniger</b>. Durch den hohen Druck und die Hitze, mit denen der Wasserdampf auf die Oberflächen trifft, können diese beschädigt werden oder sich sogar vom Untergrund ablösen.</li> </ul>	<p><b>Druga Klientko, Drogi Klientko,</b> Dziękujemy za zamówienie! Niezależnie od tego, czy zakupiony przez Państwa mebel został wykonany z drewna litego, czy też posiada on front wykonany z płyty o wyszklonej powierzchni, lub też z płyty pokrytej matowym tworzywem syntetycznym – każdy taki mebel ma swoje specjalne właściwości. Również wiązki drewna i struktura drewna – jak np. niewielkie ślęzy w meblach z drewna naturalnego – należą do normalnych indywidualnych cech. Ponieważ meble z drewna naturalnego są nieustannie wystawione na działanie wilgoci i zmiennok atmosferycznych, mogą na ich powierzchni sporadycznie pojawiać się zmiany, jak np. odbarwienia czy rysy, z biegiem czasu może zmienić się nasycenie koloru i drewno może ściemnieć. Wspomniane zmiany zachodzące w wyglądzie produktów wykonanych z surowców naturalnych są zupełnie normalne. Niniejsza instrukcja zawiera cenne wskazówki dotyczące pielęgnacji mebli, aby jak najdłużej mogli Państwo cieszyć się z ich niezagannego wyglądu.</p> <p><b>Podstawowe zasady:</b></p> <ul style="list-style-type: none"> <li>• Nie stawiać na meblach gorących przedmiotów.</li> <li>• Nie stawiać świeczek bezpośrednio na meblach.</li> <li>• W przypadku rozlania wody natychmiast ją wyttrzeć.</li> <li>• Sprzątać w regularnych odstępach czasu, czy stłoty są do czyszczenia, a okładka dobrze przemysozowana.</li> <li>• Charakterystyczny, aromatyczny zapach drewna występujący w przypadku mebli wykonanych z drewna naturalnego jest oznaką wysokiej jakości produktu.</li> <li>• Jazne miejsca na słojach powstają z powodu występowania żywicy – można je wypolerować suchą, nie pozostawiając śladów szmatki.</li> <li>• W przypadku materałów wykonanych z innego rodzaju drewna lub skóry, produktów lakierowanych lub z obiciami, na początku również występuje charakterystyczny zapach, który z czasem wytręca się nie pozostawiając śladów szmatki. Szereczka do użycia powinna wyschnąć, następnie można ją wyrzucić.</li> </ul> <p>Zapach ten zmika po pewnym czasie użytkowania produktu. Jeśli chodby Państwo poczycie się tego zapachu szybko, zalecamy wytrzeć czysto pomieszczenie lub przetrzeć meble szmatką jednolite zwiłną w wodzie z niewielką ilością octu.</p> <ul style="list-style-type: none"> <li>• Prosimy zachować niniejsze wskazówki w bezpiecznym miejscu.</li> </ul>	<p><b>Beste klant,</b> Hartelijk dank voor uw bestelling! Het maakt niet uit of u een meubelstuk van natuurhout, een hoogglanzende voorkant of een matte plastic voorkant hebt gekocht – elk meubelstuk heeft zijn heel bijzondere eigenschappen. Ook de staat op structuur van het hout zoals kleinere takken bij natuurhout meubelen maken deel uit van de individuele look van elk afzonderlijk meubelstuk. Omdat meubelen van natuurhout zijn vervaardigd aan permanente klimaatveranderingen, kunnen er af en toe wijzigingen optreden van de bovenlaag zoals haarscheurjes of kleurveranderingen. In het algemeen neemt na verloop van tijd de helderheid af en de kleurverzadiging toe – het hout wordt donkerder.</p> <p>De genoemde wijzigingen vormen bij een natuurlijk grondstof zoals hout een normaal proces.</p> <p>Dit boekje moet u een paar tips geven over het onderhoud van uw meubelstuk, zodat u er lango tijd plezier aan kunt beleven.</p> <p><b>In principe geldt:</b></p> <ul style="list-style-type: none"> <li>• Plaats geen hete voorwerpen op de meubelen.</li> <li>• Veeg gemorstte vloeistoffen direct af.</li> <li>• Controleer met regelmatige intervallen het slijtage niveau van schroeven en beslag.</li> <li>• De typische, aromatische houtgeur is steeds een kwaliteitsbewijs bij natuurhout meubelen.</li> <li>• Kleine plekken aan de takken ontstaan door een natuurlijk uitroden van hars en kunnen worden weggepoist met een droge, fusselfreie doek.</li> <li>• Ook van andere houten, lak-, leder- of gestoffeerde materialen is een zwakke eigen reuk bij het begin niet te vermijden. Deze geuren verdwijnen na enige tijd vanzelf. Als u wilt dat het sneller gaat, ventilt u in het begin vaker en/of veeg de</li></ul>





Uwaga - Upozornění - Achtung - Attention - Caution - Figyelem  
 Attenzione - Opgelet - Atenție - Upozornenie - Dikkat

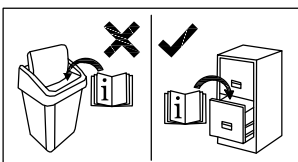
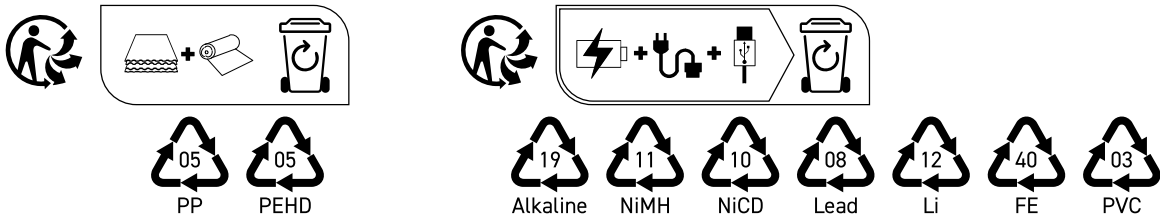
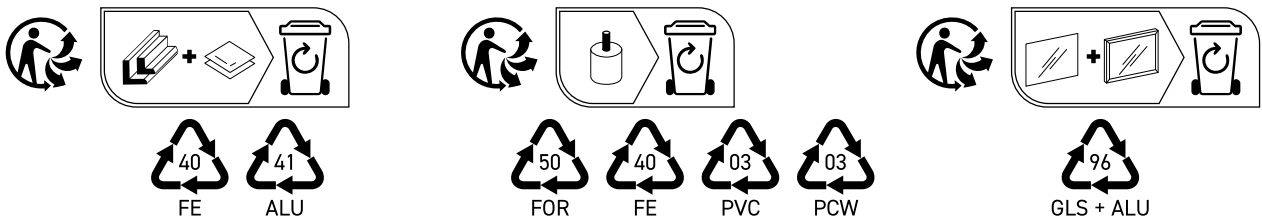
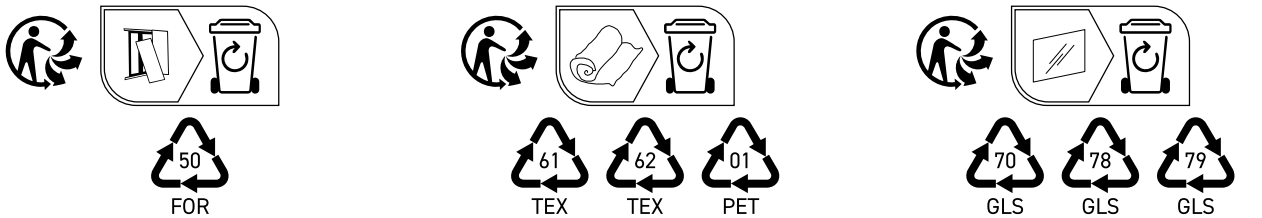
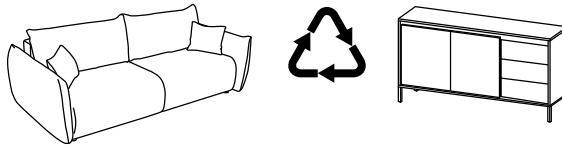
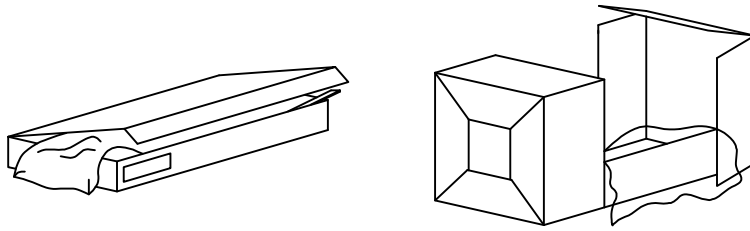



Uwaga - Upozornění - Achtung - Attention - Caution - Figyelem  
 Attenzione - Opgelet - Atenție - Upozornenie - Dikkat

