

Wooden Bench

Holz Bank

Banc de Jardin en Bois

Banco de Madera

Panca in Legno

Drewniana ławka

Houten Bank

HW70945

USA office: Fontana **ITA** office: Milano **AUS** office: Truganina **POL** office: Gdańsk

DEU office: FDS GmbH, Neuer Höltingbaum 30, 22143 Hamburg, Deutschland

GBR office: FDS Corporation Limited, Unit 4, Blackacre Road, Great Blakenham, Ipswich, IP6 0FL, United Kingdom

FRA office: Saint Vigor d'Ymonville

THIS INSTRUCTION BOOKLET CONTAINS **IMPORTANT** SAFETY INFORMATION.
PLEASE READ AND KEEP FOR FUTURE REFERENCE.

EN



Before You Start

- ⚠ Please read all instructions carefully.
- ⚠ Retain instructions for future reference.
- ⚠ Separate and count all parts and hardware.
- ⚠ Read through each step carefully and follow the proper order.
- ⚠ We recommend that, where possible, all items are assembled near to the area in which they will be placed in use, to avoid moving the product unnecessarily once assembled.
- ⚠ Always place the product on a flat, steady and stable surface.
- ⚠ Keep all small parts and packaging materials for this product away from babies and children as they potentially pose a serious choking hazard.

DE



Vor dem Beginnen

- ⚠ Bitte lesen Sie alle Anweisungen sorgfältig durch.
- ⚠ Bewahren Sie die Anweisungen zur zukünftigen Verwendung auf.
- ⚠ Überprüfen Sie, ob alle Teile und Zubehörteile vorhanden sind.
- ⚠ Lesen Sie jeden Schritt sorgfältig durch und befolgen Sie die richtige Reihenfolge.
- ⚠ Wir empfehlen, alle Teile möglichst in der Nähe des Aufstellungsortes zu montieren, um unnötige Bewegungen nach der Montage zu vermeiden.
- ⚠ Stellen Sie den Artikel immer auf eine ebene, feste und stabile Fläche.
- ⚠ Halten Sie alle kleinen Teile und Verpackungsmaterialien fern von Babys und Kindern, ansonsten besteht Erstickengefahr.

FR



Avant de Commencer

- ⚠ Veuillez lire attentivement toutes les instructions.
- ⚠ Conservez les instructions pour vous y référer ultérieurement.
- ⚠ Vérifiez toutes les pièces et les accessoires.
- ⚠ Lisez attentivement chaque étape et suivez l'ordre correct.
- ⚠ Nous recommandons que, dans la mesure du possible, tous les produits soient assemblés à proximité de la zone où ils seront utilisés, afin d'éviter tout déplacement inutile du produit une fois assemblé.
- ⚠ Placez toujours le produit sur une surface plane et stable.
- ⚠ Conservez toutes les petites pièces de ce produit et les matériaux d'emballage hors de portée des bébés et des enfants, car ils pourraient présenter un risque d'étouffement.

ES



Antes de Empezar

- ⚠ Lea atentamente todas las instrucciones.
- ⚠ Conserve las instrucciones para futuras consultas.
- ⚠ Separe y cuente todas las piezas y los accesorios.
- ⚠ Lea detenidamente cada paso y siga el orden correcto.
- ⚠ Recomendamos que, siempre que sea posible, todos los elementos se monten cerca de la zona en la que se van a utilizar, para evitar mover el producto innecesariamente una vez montado.
- ⚠ Coloque siempre el producto sobre una superficie plana, estable y firme.
- ⚠ Mantenga todas las piezas pequeñas y los materiales de embalaje de este producto lejos de los bebés y los niños, ya que pueden representar un grave riesgo de asfixia.

IT



Prima di Iniziare

- ⚠ Si prega di leggere attentamente tutte le istruzioni.
- ⚠ Conservare le istruzioni per riferimento futuro.
- ⚠ Separare e contare tutte le parti e gli accessori.
- ⚠ Leggere attentamente ogni passo e seguire l'ordine corretto.
- ⚠ Si consiglia, ove possibile, di assemblare tutti gli articoli vicino alla zona in cui verranno posti in uso, per evitare di spostare inutilmente il prodotto una volta assemblato.
- ⚠ Posizionare sempre il prodotto su una superficie piana, stabile.
- ⚠ Tenere tutte le piccole parti e i materiali di imballaggio di questo prodotto lontano dalla portata di neonati e bambini, in quanto possono costituire un serio pericolo di soffocamento.

PL



Zanim Zacziesz

- ⚠ Zapoznaj się z instrukcją.
- ⚠ Zachowaj instrukcję do wglądu.
- ⚠ Posortuj części i upewnij się, że zestaw jest kompletny.
- ⚠ Zapoznaj się ze sposobem montażu i postępuj zgodnie z instrukcją.
- ⚠ Zalecamy, aby montaż odbywał się możliwie najbliżej miejsca docelowego położenia produktu, aby uniknąć niepotrzebnego przesuwania.
- ⚠ Upewnij się, że produkt znajdzie się na płaskiej i stabilnej powierzchni.
- ⚠ Upewnij się, że materiały wykorzystane podczas pakowania produktu oraz jego elementy znajdują się poza zasięgiem dzieci.

NL



Voordat U Begint

- ⚠ Lees alstublieft alle instructies zorgvuldig door.
- ⚠ Bewaar de instructies voor toekomstig gebruik.
- ⚠ Scheid en tel alle onderdelen en beslag.
- ⚠ Lees elke stap zorgvuldig door en volg de juiste volgorde.
- ⚠ Wij raden aan om, waar mogelijk, alle items te monteren in de nabijheid van de plaats waar ze zullen worden gebruikt, om onnodige verplaatsing van het product na montage te voorkomen.
- ⚠ Plaats het product altijd op een vlak, stabiel en stevig oppervlak.
- ⚠ Houd alle kleine onderdelen en verpakkingsmaterialen van dit product buiten bereik van baby's en kinderen omdat ze een ernstig verstikkingsgevaar kunnen vormen.

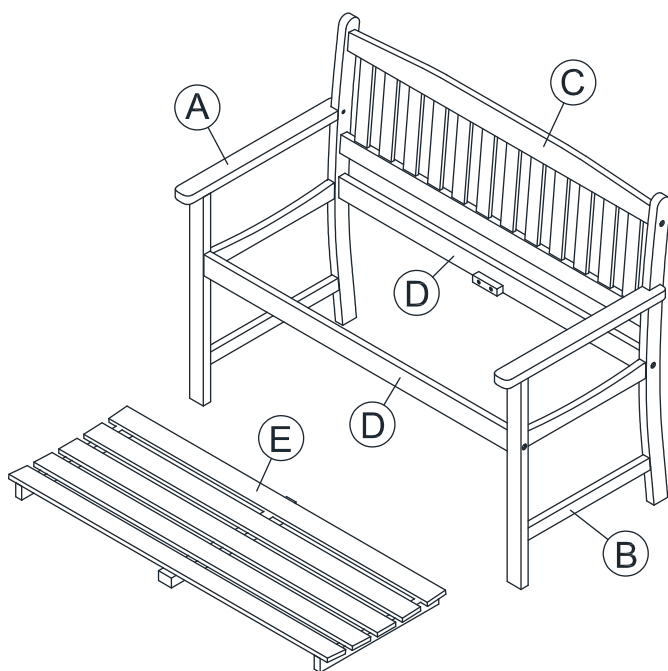

Notice

50% tighten before fixing all screws, Allen wrench is recommended instead of an electric drill.

Place the item on a flat ground to adjust and make sure it remains stable.

Tighten up all screws with tools gradually.

If the screws are not aligned with holes during assembly, please loosen all the other screws to 50% and continue the assembly process.

If the item is not stable, please loosen all the screws, adjust it on a flat ground and tighten up all screws again.

Note: If one or some screws are fully tightened during assembly, the others may not be aligned with the holes. In addition, all the holes are designed to be relatively larger to provide more space for the adjustment of the screws.

Notiz

Alle Schrauben sind vor dem Anziehen zu 50 % anzuziehen, ein Inbusschlüssel wird anstelle einer elektrischen Bohrmaschine empfohlen.

Stellen Sie den Gegenstand zum Einstellen auf eine ebene Fläche und achten Sie darauf, dass er stabil bleibt. Ziehen Sie alle Schrauben nach und nach mit Werkzeug an.

Wenn die Schrauben bei der Montage nicht mit den Löchern übereinstimmen, lösen Sie bitte alle anderen Schrauben zu 50 % und setzen Sie den Montageprozess fort.

Wenn der Artikel nicht stabil ist, lösen Sie bitte alle Schrauben, stellen Sie ihn auf eine ebene und ziehen Sie alle Schrauben wieder fest.

Hinweis: Wenn eine oder einige der Schrauben bei der Montage ganz angezogen werden, passen die anderen möglicherweise nicht in die Löcher.

Darüber hinaus sind alle Löcher relativ groß, um mehr Platz für die Ausrichtung der Schrauben zu schaffen.

Remarque

•Serrez à 50 % avant de fixer toutes les vis, une clé Allen est recommandée au lieu d'une perceuse électrique.

•Placez l'article sur un sol plat pour ajuster et assurez-vous qu'il reste stable.

•Serrez progressivement toutes les vis avec des outils.

•Si les vis ne sont pas alignées avec les trous lors de l'assemblage, veuillez desserrer toutes les autres vis à 50 % et poursuivre le processus d'assemblage.

•Si l'article n'est pas stable, veuillez desserrer toutes les vis, l'ajuster sur un sol plat et resserrer toutes les vis.

•Remarque: Si une ou plusieurs vis sont complètement serrées lors du montage, les autres peuvent ne pas être alignées avec les trous. De plus, tous les trous sont conçus pour être relativement plus grands afin de fournir plus d'espace pour le réglage des vis.

Aviso

1. Apriete al 50% antes de fijar todos los tornillos, se recomienda una llave Allen en lugar de un taladro eléctrico.
2. Coloque el artículo en un suelo plano para ajustarlo y asegúrese de que permanece estable.
3. Apriete todos los tornillos con herramientas gradualmente.
4. Si los tornillos no están alineados con los agujeros durante el montaje, por favor afloje todos los demás tornillos al 50% y continúe con el proceso de montaje.
5. Si el artículo no es estable, por favor afloje todos los tornillos, ajústelo en un suelo plano y apriete todos los tornillos de nuevo.
6. Nota: Si uno o algunos tornillos están totalmente apretados durante el montaje, es probable que los otros no estén alineados con los agujeros. Además, todos los agujeros están diseñados para ser relativamente más grandes para proporcionar más espacio para el ajuste de los tornillos.

Avviso

Stringere al 50% prima di fissare tutte le viti, si consiglia la chiave a brugola invece di un trapano elettrico.

Posizionare l'oggetto su un terreno piano per regolarlo e assicurare che rimanga stabile.

Stringere gradualmente tutte le viti con gli strumenti.

Se le viti non sono allineate con i fori durante il montaggio, allentare tutte le altre viti al 50% e continuare il processo di assemblaggio.

Se l'oggetto non è stabile, allentare tutte le viti, regolarlo su un terreno piano e serrare nuovamente tutte le viti.

Nota: Se una o alcune viti sono completamente serrate durante il montaggio, le altre potrebbero non essere allineate con i fori. Inoltre, tutti i fori sono progettati per essere relativamente più grandi per fornire più spazio per la regolazione delle viti.

Uwaga

Śruby dokręć początkowo jedynie na 50%. Do montażu zalecane jest użycie klucza imbusowego zamiast wkrętarki.

Umieść produkt na płaskiej powierzchni, aby mieć pewność, że produkt stoi stabilnie.

Wszystkie śruby dokręcaj całkowicie stopniowo.

Jeśli śruby i otwory montażowe nie pasują do siebie podczas montażu, poluzuj śruby na 50%, a następnie kontynuuj montaż.

Jeśli produkt jest niestabilny, poluzuj wszystkie śruby, umieść produkt na płaskiej powierzchni i dostosuj, a następnie dokręć ponownie wszystkie śruby.

Uwaga: Jeśli dokręcisz którąś ze śrub na 100% przed końcem montażu, może okazać się, że otwory montażowe nie będą dobrze spójczone z innymi śrubami. Ponadto, otwory montażowe są odpowiednio większe od śrub, aby ułatwić montaż.

Opmerking

Draai alle schroeven voor 50% vast, inbussleutel wordt aanbevolen in plaats van een elektrische boor.

Plaats het voorwerp op een vlakke ondergrond om het af te stellen en zorg ervoor dat het stabiel blijft.

Draai alle schroeven geleidelijk aan met gereedschap.

Als de schroeven tijdens de montage niet zijn uitgelijnd met de gaten, draai dan alle andere schroeven tot 50% los en ga verder met het montageproces.

Als het item niet stabiel is, draai dan alle schroeven los, stel het af op een vlakke ondergrond en draai alle schroeven weer vast.

Opmerking: Als één of enkele schroeven volledig zijn aangedraaid tijdens de montage, is het mogelijk dat de andere schroeven niet goed zijn uitgelijnd met de gaten. Bovendien zijn alle gaten relatief groter ontworpen om meer ruimte te bieden voor het afstellen van de schroeven.

**Parts List / Teil Liste / Liste des Pièces / Lista de Piezas /
Elenco Parti / Lista części / Onderdelenlijst**

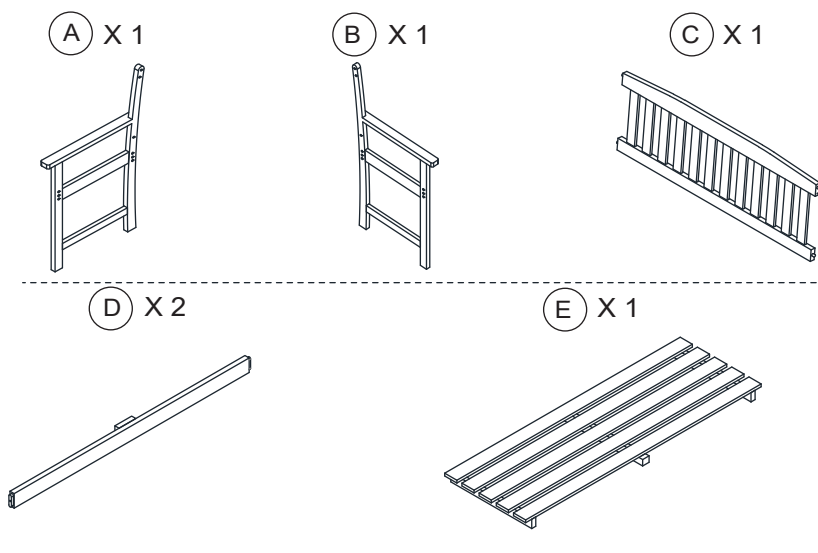

**Hardware List / Hardware Liste / Liste du Matériel / Lista de
Accesorios / Elenco Hardware / Lista akcesoriów / Hardware Lijst**

SCREW / SCHRAUBE / VIS / TORNILLO / VITE / WKREŃT / SCHROEF

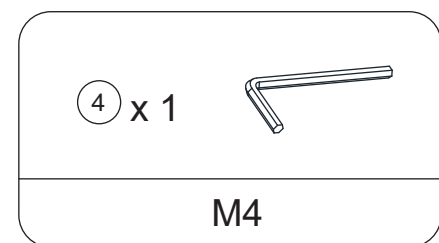
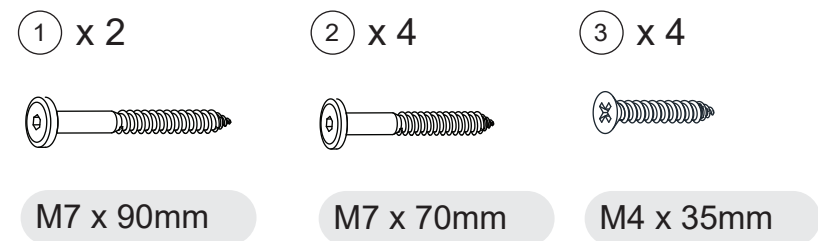

ALLEN KEY / ALLEN
SCHLÜSSEL
CLÉ ALLEN / LLAVE ALLEN
/ CHIAVE A BRUGOLA
/ KLUCZ IMBUSOWY
/ ALLEN SLEUTEL

1

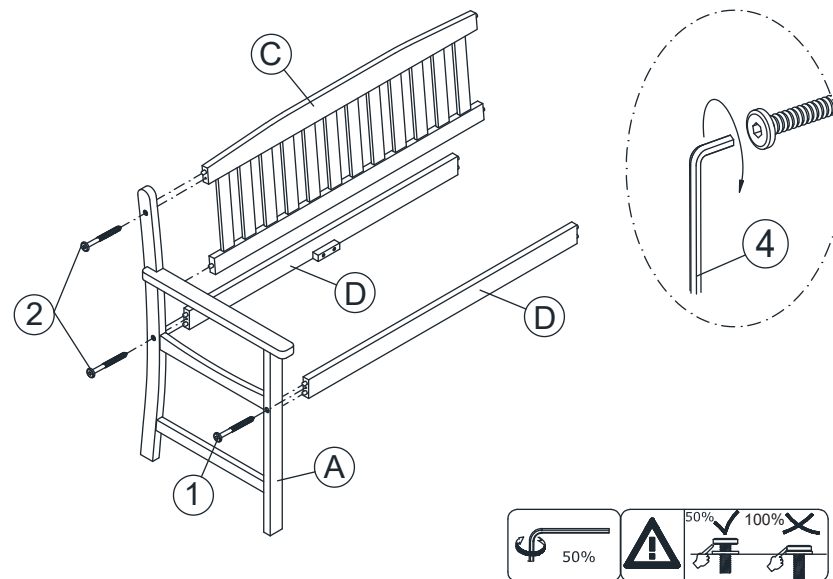

2

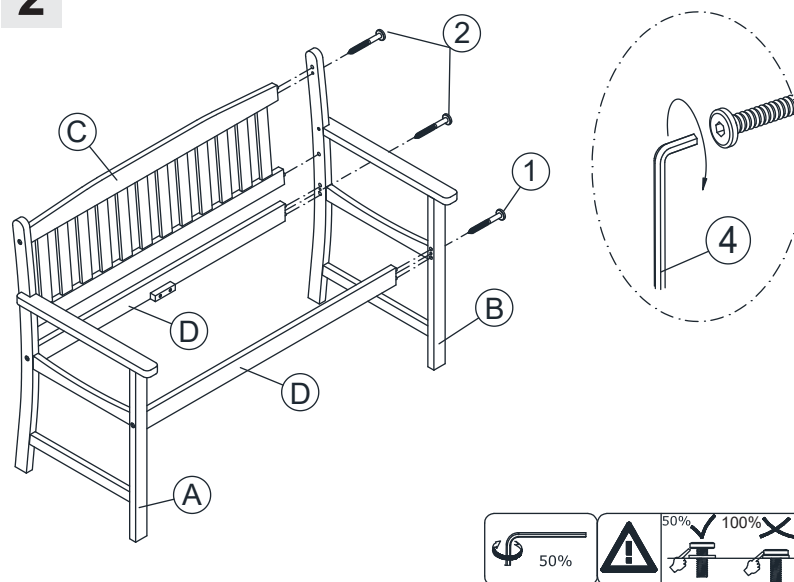

3

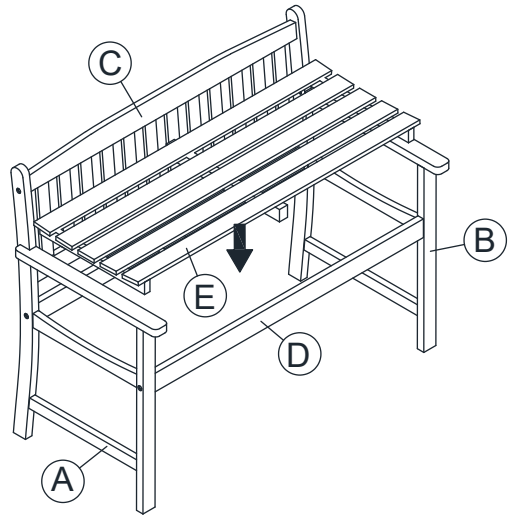

4

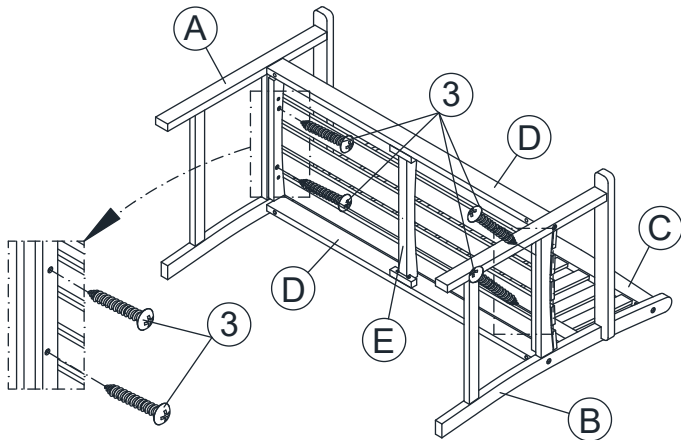

5

