



RR2
(iRR2-2412)



Use & Care Instructions

TABLE DES MATIÈRES

1. Merci d'avoir choisi iio pag. 2	7. Conseils pour économiser l'énergie pag 15
2. Aperçu du produit pag. 3	8. Nettoyage..... pag 16
3. Notes de sécurité importantes pag. 4	9. Résolution de problèmes pag 18
4. Installation pag. 6	10. Schéma électrique pag 19
5. Dimensions du produit..... pag. 8	11. Garantie pag 20
6. Fonctionnement..... pag. 10	12. Informations de votre appareil..... pag 21

MERCI D'AVOIR CHOISI IIO

Félicitations pour votre achat! Nous vous remercions et vous sommes reconnaissants de la confiance que vous nous avez accordée à nous ainsi qu'à nos produits.

Vous venez d'acheter l'un des réfrigérateurs les plus efficaces du marché. Nous sommes fiers de ce réfrigérateur bien conçu et nous pensons qu'il vous offrira des années de service fiable.

Chez iio™, nous concevons nos appareils en tenant compte à la fois de l'espace et de l'efficacité énergétique. Notre mission consiste à créer une gamme d'appareils électroménagers élégants qui s'adaptent à votre vie, à votre style, aux contraintes de l'espace, aux goûts, aux aspirations écologiques, aux besoins fonctionnels, au budget et à la façon de faire les courses. Nous voulons contribuer à transformer tout espace où vous vivez en un véritable chez-soi.

Enregistrez votre réfrigérateur à l'adresse suivante: www.iioKitchen.com.

Pour toute demande de renseignements, contactez-nous au 1-833-446-4461

ou rendez-vous sur www.iioKitchen.com pour obtenir des informations supplémentaires concernant votre appareil.



Prolongez votre garantie dès aujourd'hui!

- Recevez une extension de garantie allant jusqu'à 1 mois en envoyant une photo et jusqu'à 2 mois en envoyant une vidéo (sous réserve de vérification).

Afin d'être acceptées:

- La photo téléchargée doit démontrer l'utilisation ou l'application du produit dans un cadre naturel, et doit montrer clairement le produit d'un point de vue qui n'est pas déjà montré sur le site.
- La vidéo doit durer au moins 30 secondes, montrer clairement le produit utilisé dans un cadre naturel et inclure un commentaire audio pertinent sur le produit.
- La photo ou la vidéo doivent être d'une qualité suffisante, aux yeux de la direction de iio™, pour pouvoir être utilisées sur notre site web et dans d'autres matériels promotionnels.
- En envoyant la photo et la vidéo, vous nous autorisez à utiliser ce matériel de manière illimitée, partout où nous en avons besoin, sans frais supplémentaires.

APERÇU DU PRODUIT

- Les images figurant dans ce guide peuvent différer des composants et accessoires réels, qui sont susceptibles d'être modifiés sans avertissement préalable à des fins d'amélioration du produit.

NOTE: L'apparence des composants de l'appareil peut varier d'un modèle à l'autre.

- Le réfrigérateur est destiné à conserver les aliments frais à des températures supérieures à 0 °C (32 °F).
- La température de l'appareil peut être modifiée en ajustant les réglages du thermostat.
- Le compartiment congélateur est destiné à la congélation des aliments frais et déjà congelés et à leur conservation à long terme. La durée de conservation dépend du type d'aliments.

FEATURES:

- 1: Upper hinge
- 2: Detachable door shelf
- 3: Doors
- 4: Middle hinge
- 5: Lower hinge
- 6: Adjustable feet

- 7: Freezer drawers
- 8: Freezer compartment
- 9: Crisper
- 10: Wine rack
- 11: Shelf
- 12: Control panel

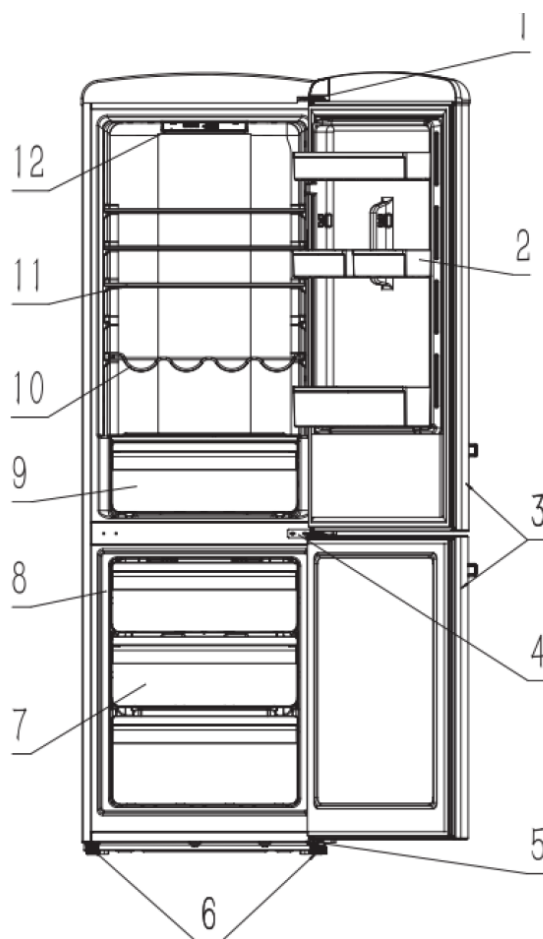

NOTES DE SÉCURITÉ IMPORTANTES

Veillez toujours lire et suivre tous les messages de sécurité.

VEUILLEZ LIRE TOUTES LES INSTRUCTIONS AVANT L'UTILISATION.



Symbole d'alerte – affiche **ATTENTION** ou **AVERTISSEMENT** à côté de l'instruction. Les messages comportant le symbole d'alerte vous informeront du danger potentiel, vous donneront des conseils pour éviter le danger et vous informeront des conséquences possibles si vous ne suivez pas l'instruction.

ATTENTION – VOUS POUVEZ ÊTRE TUÉ, GRAVEMENT BLESSÉ OU ENDOMMAGER L'APPAREIL SI VOUS NE SUIVEZ PAS LES INSTRUCTIONS.

AVERTISSEMENT - VOUS RISQUEZ DE VOUS BLESSER OU D'ENDOMMAGER L'APPAREIL SI VOUS NE SUIVEZ PAS LES INSTRUCTIONS.



ATTENTION

- Utilisation d'un réfrigérant inflammable. À réparer uniquement par des techniciens qualifiés. Ne percez pas les tuyaux de réfrigérant ou d'autres pièces qui utilisent du réfrigérant. Consultez le manuel d'utilisation avant d'entreprendre toute réparation. Toutes les précautions de sécurité doivent être respectées.
- Lorsque vous utilisez cet appareil, suivez les précautions de base pour réduire le risque de choc électrique, d'explosion, d'incendie, de blessure grave ou de mort.
- Ne placez pas de produits inflammables, explosifs, volatils et très corrosifs à l'intérieur de l'appareil afin d'éviter de l'endommager et de prévenir les blessures ou la mort. Conservez les matériaux et les vapeurs, tels que l'essence et l'alcool, à l'écart de l'appareil.
- Utilisez un produit de nettoyage ininflammable pour nettoyer l'appareil.
- N'utilisez pas d'appareils électriques (par exemple, sèche-cheveux ou ventilateur) dans les compartiments des appareils.
- Débranchez l'appareil avant l'entretien ou le nettoyage.
- Cet appareil n'est pas destiné à être utilisé par des enfants de moins de 8 ans.
- Les enfants ne doivent pas jouer avec l'appareil. Ne laissez aucun enfant entrer, grimper sur l'appareil ou jouer avec les portes de l'appareil.
- Ne permettez pas aux enfants de jouer dans le réfrigérateur, sur le réfrigérateur ou à proximité. Il ne s'agit pas d'un jouet. **RISQUE D'ÉTOUFFEMENT SI UN ENFANT EST COINCÉ À L'INTÉRIEUR.**
- Lorsque l'appareil n'est pas utilisé, verrouillez ou retirez les portes pour empêcher les enfants de jouer à l'intérieur
- Risque que des enfants soient enfermés. Avant de jeter un vieil appareil, retirez la ou les portes, retirez les clayettes pour empêcher les enfants d'entrer à l'intérieur.
- Cet appareil n'est pas destiné à être utilisé par des personnes (y compris des enfants) dont les capacités physiques, sensorielles ou mentales peuvent être différentes ou réduites, ou qui manquent d'expérience ou de connaissances, sauf si ces personnes sont supervisées ou formées à l'utilisation de l'appareil par une personne responsable de leur sécurité.
- Le nettoyage et l'entretien courant ne doivent pas être effectués par des enfants sans surveillance.





AVERTISSEMENT

- L'appareil DOIT rester en position verticale pendant 24 heures avant d'être branché.
- Remplacez toutes les pièces et les plaques de l'appareil avant de l'utiliser.
- Pour éviter toute blessure, il faut au moins deux personnes pour déplacer et installer l'appareil.
- Ne soulevez ou ne déplacez jamais le réfrigérateur en le tenant par la porte.

Proposition 65: Avertissement pour les résidents de Californie



AVERTISSEMENT : Ce produit peut contenir des produits chimiques reconnus par l'État de Californie comme pouvant causer le cancer, des malformations congénitales ou d'autres troubles de la reproduction.



Élimination appropriée conformément aux réglementations fédérales et/ou locales. En cas de perforation d'un tube, suivez attentivement toutes les instructions de manipulation.

INSTALLATION



ATTENTION

- Lorsque vous utilisez cet appareil, suivez les précautions de base pour réduire le risque de choc électrique, d'explosion, d'incendie, de blessure grave ou de mort.
- N'endommagez pas le circuit de réfrigération.
- Ne branchez ce produit qu'à une prise électrique dédiée, mise à la terre et prévue pour être utilisée avec ce produit (115 V, 60 Hz, CA uniquement). Il incombe à l'utilisateur de remplacer une prise murale standard à 2 broches par une prise murale standard à 3 broches (mise à la terre). Assurez-vous que l'électrode de terre est équipée d'une ligne de mise à la terre fiable.
- Ne retirez pas le contact de terre du cordon d'alimentation.
- N'utilisez pas de rallonge électrique.
- N'utilisez pas d'adaptateur sur la prise murale.
- Ne retirez pas la fiche en tirant sur le cordon d'alimentation. Tenez fermement la fiche et retirez-la de la prise.
- Gardez les matériaux d'emballage hors de portée des enfants. Les matériaux d'emballage peuvent être dangereux pour les enfants, en raison du risque de suffocation.
- Lorsque vous déplacez l'appareil, veillez à ne pas rouler, plier, coincer ou endommager le cordon d'alimentation.
- Ne placez pas d'appareils électriques sur l'appareil.
- Afin d'éviter toute blessure ou tout dommage à l'appareil, l'installation doit être effectuée par deux personnes.
- Ne placez pas d'objets lourds sur l'appareil, car ils peuvent tomber et causer des blessures lorsque la porte de l'appareil est ouverte.
- N'installez pas l'appareil dans un endroit humide ou poussiéreux où l'isolation ou les pièces électriques peuvent se détériorer.
- Ne placez pas l'appareil en plein soleil et ne l'exposez pas à la chaleur d'appareils de chauffage tels que des poêles ou des radiateurs.
- Ne placez pas de produits inflammables, explosifs, volatils et très corrosifs à l'intérieur de l'appareil afin d'éviter de l'endommager et de prévenir les blessures ou la mort. Conservez les matériaux et les vapeurs, tels que l'essence et l'alcool, à l'écart de l'appareil.



AVERTISSEMENT

- N'utilisez pas d'instruments tranchants, d'alcool à brûler, de liquides inflammables ou de nettoyants abrasifs pour enlever le ruban adhésif ou la colle. Ces produits peuvent endommager la surface de votre appareil.
- Assurez-vous que les ouvertures de ventilation ne sont pas obstruées.
- N'utilisez pas une prise de courant qui peut être éteinte à l'aide d'un interrupteur.
- L'appareil DOIT rester en position verticale pendant 24 heures avant d'être branché.
- Installez l'appareil dans une pièce sèche et bien ventilée. La température ambiante doit se situer entre 18 °C et 38 °C (64 °F et 100 °F).
- L'appareil est lourd. Protégez le sol lorsque vous déplacez l'appareil pour le nettoyer ou l'entretenir.
- Tirez toujours l'appareil vers l'extérieur lorsque vous le déplacez. Ne secouez pas l'appareil et ne le faites pas « marcher », car le sol pourrait être endommagé.
- Ne soulevez ou ne déplacez jamais le réfrigérateur en le tenant par la porte.



Retirez l'emballage

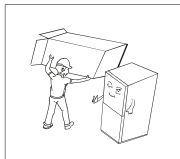

- Retirez le ruban adhésif et toute étiquette temporaire de votre réfrigérateur avant de l'utiliser. N'enlevez pas les étiquettes d'avertissement, les étiquettes de numéro de modèle et de série, ni le schéma du circuit de l'appareil, car la garantie serait alors annulée.
- Retirez avec précaution le film plastique de protection des portes et du corps du réfrigérateur.
- Si nécessaire, utilisez avec précaution des pinces ou d'autres petits instruments pour entamer le décollage dans les coins.

Emplacement de l'appareil

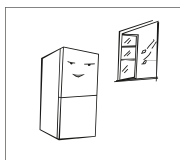
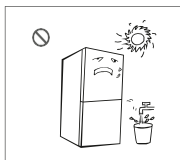

- Afin d'éviter le bruit et les vibrations, l'appareil doit être installé et réglé sur un sol solide. Si nécessaire, ajustez les pieds de mise à niveau pour compenser les inégalités du sol.
- Tenez-le à l'écart de la chaleur et évitez la lumière directe du soleil.
- Ne placez pas l'appareil dans un endroit humide ou mouillé pour éviter la corrosion ou une diminution de l'efficacité de l'isolation.
- Veillez à ce que l'appareil soit placé dans un endroit intérieur bien ventilé.
- Veillez à ce qu'il y ait suffisamment d'espace autour de l'appareil, comme indiqué dans le diagramme (p. 8), pour permettre une bonne ventilation.

Note: L'installation sur de la moquette, des surfaces de carreaux souples, une plate-forme ou une structure faiblement soutenue n'est pas recommandée. La surface doit être plane et solide (tourner à gauche et à droite pour ajuster la roue de mise à niveau si elle est instable).

DIMENSIONS DU PRODUIT

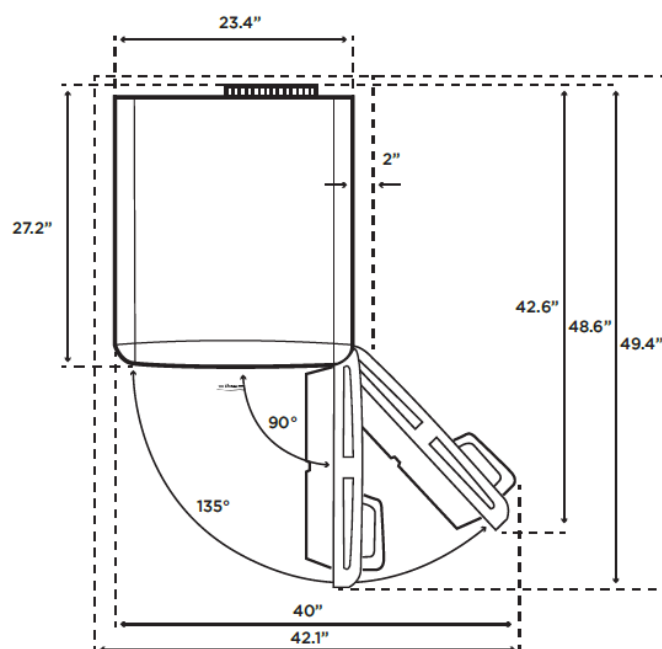
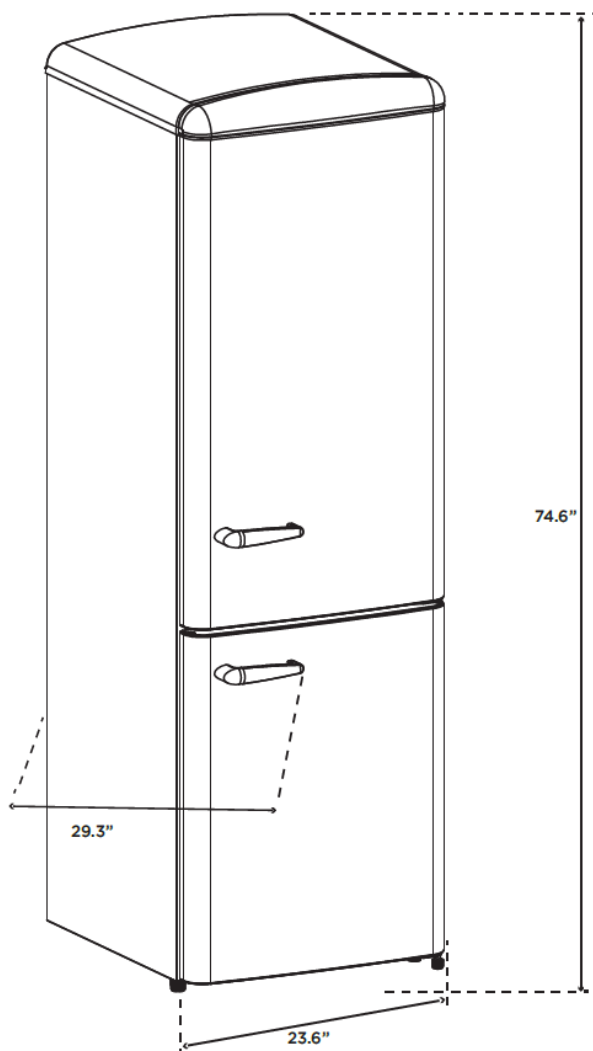

- Votre réfrigérateur doit être installé sur un sol plat et régulier. Pour garder le réfrigérateur droit, réglez les pieds avant.

Dimensions et dégagements

- Vérifiez les dimensions de l'appareil et le parcours avant l'installation pour vous assurer qu'il y a suffisamment d'espace pour déplacer l'appareil à travers les portes ou les ouvertures étroites.
- L'emplacement choisi pour l'appareil doit permettre un espace derrière l'appareil pour les connexions et la circulation d'air ainsi qu'un espace devant pour ouvrir les portes.
- Une distance trop courte par rapport aux objets adjacents peut entraîner une réduction de la capacité de refroidissement et de congélation et une augmentation de la consommation d'énergie. Laissez un espace d'au moins 19 pouces (50 cm) devant l'appareil pour ouvrir la porte et un espace d'au moins 2 pouces (5 cm) entre l'arrière de l'appareil, les côtés et le mur.

Réglage

- Le réfrigérateur est équipé de deux pieds de réglage à l'avant. Ajustez les pieds pour modifier l'inclinaison d'avant en arrière ou d'un côté à l'autre. Si le réfrigérateur semble instable, ou si les portes ne se ferment pas facilement, réglez l'inclinaison du réfrigérateur en suivant les instructions ci-dessous:
 1. Tournez le pied de réglage dans le sens inverse des aiguilles d'une montre pour soulever ce côté du réfrigérateur ou dans le sens des aiguilles d'une montre pour l'abaisser. Le réglage de la hauteur de l'appareil peut nécessiter plusieurs tours du pied de réglage.
 2. Ouvrez la porte et vérifiez qu'elle se ferme facilement. Si la porte ne se ferme pas facilement, inclinez le réfrigérateur légèrement plus vers l'arrière en tournant les deux pieds de réglage dans le sens inverse des aiguilles d'une montre. Cela peut prendre plusieurs tours supplémentaires.

Positionnement du réfrigérateur

- Placez le réfrigérateur de manière à ce qu'il ne vibre pas contre les surfaces adjacentes ou contre le mur. Veillez à maintenir un espace de 5 cm (2 pouces) entre l'arrière de l'appareil, les côtés et le mur.

FONCTIONNEMENT

Avant l'utilisation



ATTENTION

- Lorsque le bouton de commande est réglé sur 0 (zéro), l'appareil est toujours alimenté. Débranchez l'appareil avant l'entretien ou le nettoyage afin d'éviter les risques de blessures ou de mort.
- Si le réfrigérateur est débranché, éteint ou n'a plus de courant, vous devez attendre 3 à 5 minutes avant de redémarrer l'appareil. Si vous essayez de redémarrer avant ce délai, le réfrigérateur ne démarrera pas.



AVERTISSEMENT

- Ne rayez pas l'appareil avec un objet pointu ou n'utilisez pas de détergent contenant de l'alcool, un liquide inflammable ou un abrasif lorsque vous retirez un ruban ou un adhésif de l'appareil.

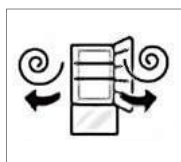

- Ne décollez pas l'étiquette du numéro de modèle ou de série ou le schéma de câblage sur la surface arrière de l'appareil, car cela annulerait la garantie.
- Ouvrez les portes de l'appareil pour ventiler l'intérieur, car l'appareil peut avoir une « odeur de neuf ».
- Nettoyez soigneusement l'appareil en essuyant toutes les surfaces avec un chiffon doux et un détergent doux.



- L'appareil peut émettre un bruit fort après la première utilisation. Ce bruit est normal et diminue à mesure que la température baisse.
- Retirez tout ruban adhésif de l'intérieur de l'appareil et ouvrez les portes pour la ventilation.

Affichage du panneau de contrôle

Selon le modèle, certaines des fonctions suivantes peuvent ne pas être disponibles. L'affichage du panneau de contrôle peut varier d'un modèle à l'autre.



DÉMARRAGE DU RÉFRIGÉRATEUR

Une fois que le réfrigérateur est correctement connecté à une source d'alimentation, le compresseur s'allume automatiquement et l'armoire commence à se refroidir. Laissez l'armoire se refroidir pendant au moins 4 heures avant d'ajouter des aliments.

FONCTIONNEMENT

Appuyez sur n'importe quelle touche pour la première fois et le panneau de contrôle s'activera. S'il n'y a aucune sélection de bouton pendant une minute, l'affichage LED s'éteindra automatiquement.

MODE

Appuyez sur le bouton "Mode" pour sélectionner le mode de fonctionnement souhaité. Les modes disponibles sont : Refroidissement rapide, Congélation rapide et Optimal.

REFROIDISSEMENT RAPIDE

La température du réfrigérateur sera réglée à 35°F et fonctionnera pendant 12 heures. Au bout de 12 heures, ce mode se désactivera automatiquement et reprendra le fonctionnement normal.

CONGÉLATION RAPIDE

La température du congélateur sera réglée à -8°F et fonctionnera pendant 24 heures. Au bout de 24 heures, ce mode se désactivera automatiquement et reprendra le fonctionnement normal. Remarque : Le mode de refroidissement rapide ne modifie pas le mode de congélation rapide.

OPTIMAL

En appuyant sur le bouton "Optimal", la température du réfrigérateur sera réglée à 35°F et celle du congélateur à -1°F. Si un autre bouton est enfoncé, le mode "Optimal" sera désactivé.

RÉFRIGÉRATEUR +/-

Appuyez sur le bouton "Réfrigérateur +/-" pour ajuster la température de votre réfrigérateur. Remarque : La plage de température du réfrigérateur est de 34°F à 44°F.

CONGÉLATEUR +/-

Appuyez sur le bouton "Congélateur +/-" pour ajuster la température de votre congélateur. Remarque : La plage de température du congélateur est de 6°F à -8°F. Lorsque la température souhaitée est sélectionnée, les chiffres clignoteront 5 fois pour confirmer. Si un autre mode est sélectionné pendant cette période de clignotement, le changement prendra effet immédiatement.

SÉLECTION DEGRÉS CELSIUS ET FAHRENHEIT

Maintenez enfoncés les boutons "Réfrigérateur +/-" et "Congélateur +/-" pour passer entre les degrés Celsius et Fahrenheit.

ALARME DE PORTE

Appuyez et maintenez le bouton "Mode" pendant 3 secondes pour désactiver la fonction d'alarme de porte. Remarque : la fonction d'alarme de porte se réactivera si la porte reste ouverte pendant plus de 3 minutes et émettra 3 bips toutes les 3 minutes jusqu'à ce que la porte soit refermée. Le son s'arrêtera au bout de 10 minutes si la porte n'est pas fermée.

ÉCLAIRAGE INTÉRIEUR

La lumière LED intérieure est située au plafond de la partie réfrigérateur. Elle s'allume lorsque la porte de l'appareil est ouverte et s'éteint lorsque la porte est refermée. Si la lumière intérieure est défectueuse, contactez un technicien de service agréé pour la faire remplacer. Remarque : le fonctionnement de l'appareil n'est pas affecté si la lumière ne fonctionne pas.

INSTRUCTIONS DE NIVELLEMENT

Des pieds réglables sont situés à l'avant de l'appareil pour assurer son nivellement.

Tournez le pied de nivellement dans le sens inverse des aiguilles d'une montre jusqu'à ce que le dessus du pied touche le bas de l'armoire. Tournez lentement le pied de nivellement dans le sens des aiguilles d'une montre jusqu'à ce que l'appareil soit de niveau.

OUVERTURE ET FERMETURE DE LA PORTE

Les portes sont équipées de joints d'étanchéité uniformes pour empêcher l'entrée d'air chaud et d'humidité dans les compartiments du réfrigérateur et du congélateur. Assurez-vous que les portes et les joints d'étanchéité sont dégagés et forment une étanchéité complète autour du pourtour des armoires du réfrigérateur/congélateur. Une surcharge excessive ou une installation déséquilibrée de l'appareil empêchera une bonne étanchéité. Il peut être difficile d'ouvrir la porte immédiatement après sa fermeture en raison de la contraction de l'air dans les armoires du réfrigérateur/congélateur. Cette différence de pression s'équilibrera en quelques secondes, rendant les portes faciles à ouvrir à nouveau.

CHARGEMENT DU RÉFRIGÉRATEUR ET DU CONGÉLATEUR

Évitez de trop remplir les plaques de refroidissement situées sur la paroi arrière du réfrigérateur/congélateur. Laissez circuler l'air autour de ces plaques pour assurer un bon fonctionnement. Lorsque vous ajoutez des aliments non congelés dans le congélateur pour la première fois, remplissez le congélateur seulement au tiers et attendez que ces aliments soient suffisamment congelés avant d'en ajouter davantage. Il est également préférable de conditionner les aliments dans des contenants plus petits plutôt que dans de gros récipients pour les refroidir plus rapidement. Les emballages alimentaires de plus de 2 pouces d'épaisseur se refroidiront lentement. Évitez de mettre des aliments chauds en contact avec des aliments froids.

BRUITS DE FONCTIONNEMENT NORMAUX

Vous pouvez entendre des bruits de glouglou ou de bulles légères lorsque le réfrigérant est pompé à travers les serpentins de réfrigération. Lorsque le compresseur est en marche, le réfrigérant est pompé à travers l'appareil et vous entendrez un bruit de vrombissement ou de pulsation provenant du compresseur. Un thermostat contrôle le compresseur et vous pouvez entendre un "clic" lorsque le thermostat s'enclenche et se déclenche.

IMPORTANT : Votre appareil est "sans givre" et ne nécessite pas de dégivrage.

BAC DE RÉCUPÉRATION D'EAU

Il y a un bac de récupération d'eau situé à l'arrière du réfrigérateur pour recueillir l'excès d'eau. Dans un réfrigérateur sans givre, l'eau s'écoulera des parois de la partie réfrigérateur, à travers le drain d'eau de dégivrage, jusqu'au bac de récupération. La bobine de condensation chaude se déverse dans le bac de récupération et évapore lentement l'eau. Remarque : si le réfrigérateur doit être déplacé après un certain temps, il est préférable de vider d'abord l'eau du bac de récupération.

NETTOYAGE INTERNE

Nettoyez l'intérieur de l'appareil avec de l'eau tiède et un savon doux. N'utilisez jamais d'agents de nettoyage abrasifs ou corrosifs, de laine d'acier, d'éponges abrasives, de produits de nettoyage chimiques ou de produits de nettoyage fortement parfumés, car cela endommagerait la surface et laisserait une odeur forte. Une éponge, une serviette ou une brosse douce sont recommandées. Lavez avec un mélange de deux cuillères à soupe (30 ml) de bicarbonate de soude pour un quart de gallon (1,14 L) d'eau tiède. Après le nettoyage, essuyez toutes les surfaces avec un chiffon doux et de l'eau propre pour rincer, puis laissez le réfrigérateur/congélateur sécher.

NETTOYAGE EXTERNE

Nettoyez l'extérieur de l'armoire avec de l'eau tiède et un savon doux ou un détergent. N'utilisez pas d'agents de nettoyage abrasifs ou corrosifs, de produits de nettoyage chimiques, de laine d'acier ou d'éponges abrasives, car cela pourrait endommager les surfaces.

PANNE DE COURANT

La plupart des pannes de courant sont rétablies en quelques heures et ne devraient pas affecter la température interne de l'appareil si le nombre d'ouvertures de porte est réduit au minimum. Si l'alimentation est coupée pendant une période plus longue, prenez les mesures appropriées pour protéger le contenu. Remarque : attendez 3 à 5 minutes avant de tenter de redémarrer le réfrigérateur si le fonctionnement a été interrompu. Le non-respect de cette consigne peut endommager votre réfrigérateur et annuler votre garantie.

VACANCES

- Courtes vacances : laissez l'appareil fonctionner pendant les vacances de moins de trois semaines.
- Longues vacances : si l'appareil ne sera pas utilisé pendant plusieurs mois, retirez tous les articles et débranchez l'appareil de sa source d'alimentation. Nettoyez et séchez soigneusement l'intérieur. Pour éviter les odeurs et la croissance de moisissures, laissez la porte entrouverte, en la bloquant si nécessaire.

DÉMÉNAGEMENT

- Retirez tous les articles.
- Fixez les étagères à l'intérieur de l'appareil avec du ruban adhésif.
- Relevez le pied réglable jusqu'à la base pour éviter les dommages. • Fermez la porte avec du ruban adhésif.
- Assurez-vous que l'appareil reste en position verticale pendant le transport. Protégez l'extérieur de l'appareil avec une couverture.
- Si l'appareil est placé sur le dos ou sur le côté pendant le transport, une fois arrivé à destination, laissez-le en position verticale pendant 6 heures avant de le brancher pour éviter d'endommager les composants internes.

Glass Shelves

- Les clayettes en verre peuvent être positionnées à la hauteur souhaitée par l'utilisateur.
- Pour repositionner une étagère, faites doucement glisser l'étagère vers vous.
- Inclinez légèrement l'avant de l'étagère vers le haut pour retirer complètement l'étagère.
- Réinstallez délicatement la tablette à la position désirée en inversant cette étape.

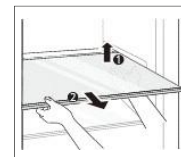

Étagères de porte

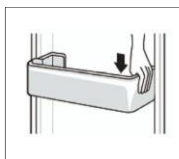
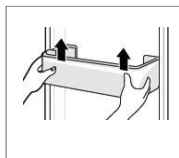

- Les balconnets de porte sont généralement utilisés pour contenir des articles plus petits.
- Les balconnets de porte peuvent être retirés pour le nettoyage.
- Soulevez doucement la clayette en utilisant les deux mains placées aux deux extrémités de la clayette. Soulevez les deux côtés uniformément pour éviter de coincer ou d'endommager la clayette ou le panneau du réfrigérateur.
- Réinstallez l'étagère en vous assurant qu'elle est abaissée uniformément et horizontalement. Doucement tapotez l'étagère pour vous assurer qu'elle est bien en place

Bac à légumes

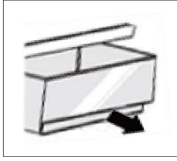

- Le bac à légumes est généralement utilisé pour contenir des légumes et des fruits et peut être retiré pour le nettoyage.



AVERTIR

Soyez prudent lorsque vous déplacez les étagères, les tiroirs et les étagères de porte pour éviter les bris.

CONSEILS POUR ÉCONOMISER L'ÉNERGIE

- N'installez pas le réfrigérateur à proximité de sources de chaleur, telles qu'une cuisinière, une chaudière, un radiateur, une cheminée, etc. et évitez d'exposer l'appareil à la lumière directe du soleil.
- Placez l'appareil dans une pièce fraîche et bien ventilée et assurez-vous que les orifices d'aération du couvercle du boîtier du compresseur ne sont pas obstrués. Prévoyez également un espacement suffisant autour du réfrigérateur pour la circulation de l'air (2" / 5 cm).
- Évitez tout givrage inutile dans le réfrigérateur en emballant tous les aliments et les liquides dans des emballages ou des récipients hermétiques.
- Conservez toujours les aliments dans des emballages ou des récipients hermétiques, et laissez un certain espace pour que l'air puisse circuler autour de chaque produit.
- Évitez de laisser la porte ouverte pendant de longues périodes ou de l'ouvrir trop fréquemment, car l'air chaud entrera à l'intérieur du réfrigérateur et provoquera un fonctionnement inutile du compresseur.

NETTOYAGE



ATTENTION

- Débranchez l'appareil avant de le nettoyer.
- N'utilisez pas de grandes quantités d'eau ou de liquide lors du nettoyage de l'appareil, car cela pourrait affecter les composants électriques et les propriétés isolantes de l'appareil.



AVERTISSEMENT

- N'utilisez pas de détergents ou de substances inflammables telles que de l'alcool, du diluant, de l'eau de javel ou d'autres liquides inflammables pour nettoyer l'appareil.
- Les solutions de nettoyage qui contiennent des abrasifs, des acides ou des solvants ne conviennent pas pour le nettoyage et peuvent endommager le réfrigérateur et provoquer une décoloration. N'utilisez pas ces types de nettoyeurs.
- N'utilisez pas d'objets tranchants pour nettoyer l'appareil, car ceux-ci pourraient le rayer.
- Ne décollez pas et ne modifiez pas les étiquettes de numéro de modèle ou de série apposées sur les surfaces de l'appareil, car cela annulerait la garantie.
- Il est recommandé de nettoyer régulièrement l'appareil pour éviter les odeurs et garantir un fonctionnement efficace de l'appareil. Le nettoyage concerne les surfaces intérieures telles que les parois intérieures, les clayettes et les balconnets de porte, ainsi que les composants extérieurs tels que les joints de porte, les poignées, les côtés et l'unité de condensation.
- Utilisez un chiffon doux et humide avec un détergent doux pour nettoyer toutes les surfaces.
- Les parties amovibles, telles que les clayettes, les compartiments et les balconnets de porte, peuvent être retirées pour être nettoyées.
- Essuyez immédiatement les déversements.
- Les surfaces doivent être séchées après avoir été essuyées.



AVERTISSEMENT

Faites attention lorsque vous déplacez des clayettes, des compartiments et des balconnets de porte pour éviter de les casser.

Nettoyage extérieur

- Vérifiez et nettoyez régulièrement le joint de porte pour vous assurer qu'il ne contient aucune saleté.
- Les surfaces extérieures de l'appareil peuvent également être nettoyées à l'aide d'un chiffon doux et humide avec un détergent doux.
- Nettoyez régulièrement la poussière qui s'accumule en dessous et derrière l'appareil pour améliorer l'efficacité du refroidissement.

Dégivrage du port d'évacuation de l'eau

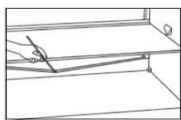

- L'orifice d'évacuation qui recueille l'humidité et la glace dégelée est situé près du fond de l'appareil.
- Lors du nettoyage de l'appareil, assurez-vous que l'orifice n'est pas obstrué. Inspectez et nettoyez-le fréquemment (par exemple avec une paille en plastique).

Bac de récupération de l'eau

- Un bac de récupération de l'eau est situé en haut du compresseur pour récupérer l'excès d'eau.
- Lors du dégivrage, l'eau s'écoulera du compartiment du réfrigérateur par l'orifice et se déversera dans le bassin de récupération.



AVERTISSEMENT

- Faites attention lorsque vous effectuez un dégivrage complet, car le bac de récupération pourrait déborder. Vous pouvez utiliser une éponge absorbante pour éliminer l'eau.
- N'essayez pas de retirer le bac de récupération de l'appareil.

Cavité du compresseur



ATTENTION

- Éteignez l'appareil et débranchez-le avant d'essayer de nettoyer la cavité du compresseur.
- Soyez particulièrement vigilant lors du nettoyage de cette partie de l'appareil, car elle contient des composants électriques et mécaniques ainsi que des tubes frigorifiques délicats qui ne doivent pas être endommagés.

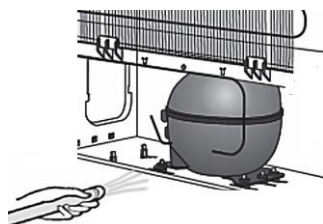

- La zone de la cavité du compresseur peut être nettoyée avec un aspirateur équipé d'une brosse douce ou d'un suceur plat.
- Aspirez délicatement la poussière qui s'est accumulée dans cette zone.

RÉSOLUTION DE PROBLÈMES

PROBLÈME	CAUSE ÉVENTUELLE ET SOLUTION
L'appareil est branché, mais ne fonctionne pas:	<ul style="list-style-type: none"> • Assurez-vous que l'appareil est branché et qu'il y a du courant dans la prise. • Assurez-vous que le disjoncteur ou le fusible ne s'est pas déclenché. • Assurez-vous que le thermostat est réglé entre 1 et 7
Le système de refroidissement fonctionne en continu pendant de longues périodes:	<ul style="list-style-type: none"> • Température ambiante trop élevée. • Porte ouverte fréquemment ou trop longtemps. • Porte mal fermée (joints de porte mal alignés, endommagés ou sales). • Grande quantité de nourriture ajoutée en une fois. • Capteur de température bloqué par la nourriture, empêchant une bonne circulation de l'air. • Assurez-vous que les dégagements recommandés sont respectés. • Assurez-vous qu'il y a une circulation d'air adéquate derrière l'appareil.
Une quantité excessive de Glace s'accumule sur la paroi arrière: <small>(Remarque: une certaine accumulation d'humidité est normale.)</small>	<ul style="list-style-type: none"> • Porte ouverte trop souvent ou trop longtemps. • Aliments chauds placés à l'intérieur du réfrigérateur. • Aliments placés contre la paroi arrière du réfrigérateur. • Mauvaise fermeture étanche de la porte. • Joint de porte endommagé ou sale, remplacez ou nettoyez le joint. • Environnement extrêmement humide.
De la glace ou du givre s'accumulent dans le congélateur:	<ul style="list-style-type: none"> • Porte ouverte trop souvent ou trop longtemps. Mauvaise fermeture de la porte. • Mauvaise fermeture étanche de la porte. • Joint de porte endommagé ou sale, remplacez ou nettoyez le joint. • Environnement extrêmement humide.
La porte ne se ferme pas:	<ul style="list-style-type: none"> • Vérifiez et nettoyez régulièrement le joint de porte pour vous assurer qu'il ne contient aucune saleté. • Assurez-vous qu'il n'y a pas d'accumulation de givre empêchant la porte de se fermer. Un dégivrage peut être nécessaire.
La porte est difficile à ouvrir:	<ul style="list-style-type: none"> • Nettoyez les joints de porte et les surfaces de contact avec un savon doux et de l'eau chaude. • Ajoutez des antidérapants aux pieds du réfrigérateur s'il glisse sur le sol.
Accumulation d'eau au fond du réfrigérateur:	<ul style="list-style-type: none"> • Port d'évacuation de l'eau bouché. Avec le temps, l'orifice est parfois bouché par des saletés. Poussez une petite paille en plastique dans le trou pour enlever la saleté.
L'éclairage LED ne fonctionne pas:	<ul style="list-style-type: none"> • Appelez un technicien. N'essayez pas de le réparer vous-même, car il existe un risque de contact avec la haute tension.

For other troubleshooting inquiries or for an iio™ authorized repair center please contact us at: 1-833-446-4461 or email us at service@iiookitchen.com.



SCHÉMA ÉLECTRIQUE

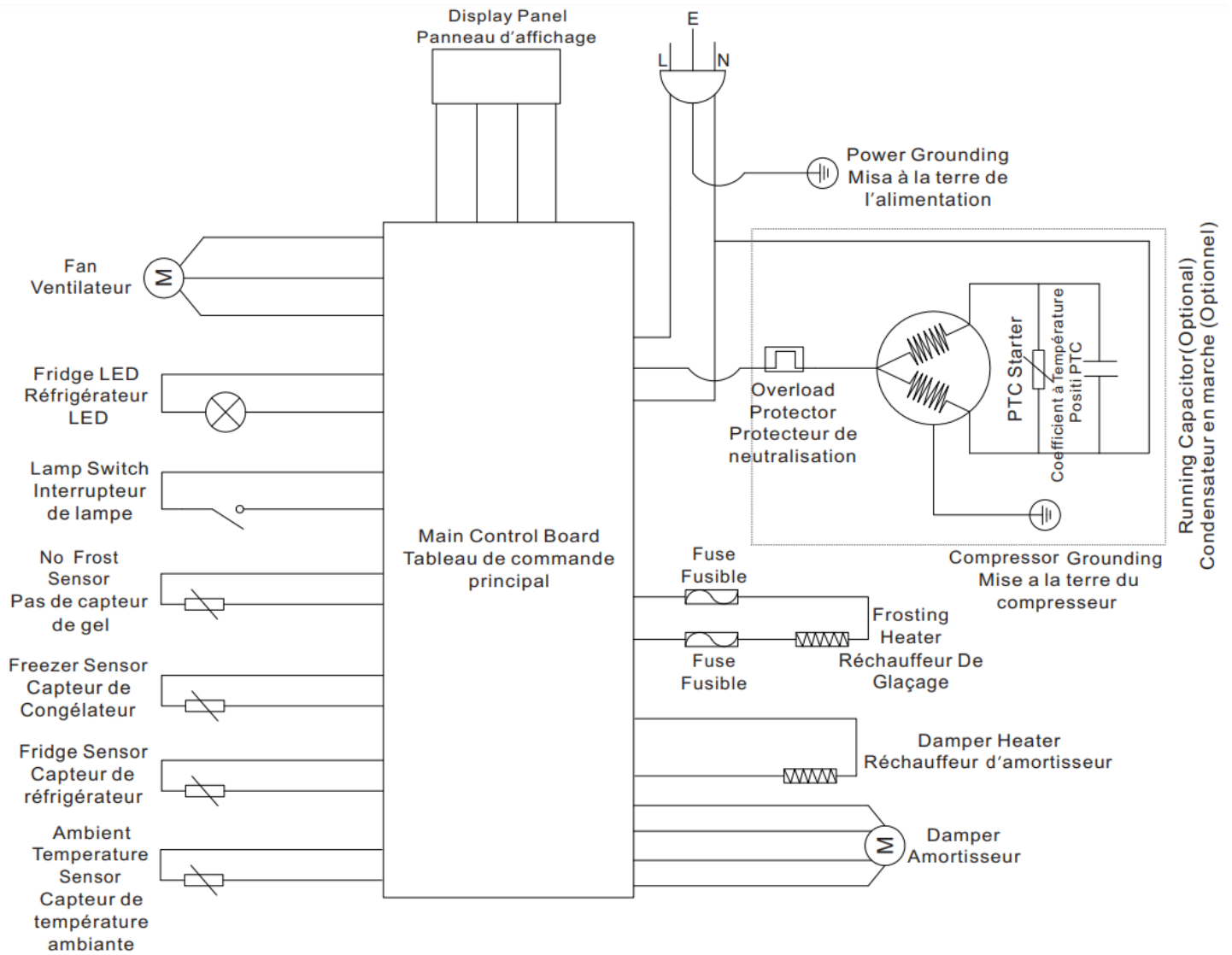

GARANTIE

iio™ garantit que tous les réfrigérateurs ne présenteront aucun défaut de matériel ou de fabrication pendant une période d'UN AN à compter de la date d'achat initiale.

AUCUNE AUTRE GARANTIE, EXPRESSE OU IMPLICITE, Y COMPRIS SANS TOUTEFOIS S'Y LIMITER, LES GARANTIES OU LA CAPACITÉ OU LA QUALITÉ MARCHANDE OU L'ADÉQUATION À UN USAGE PARTICULIER N'EST FOURNIE. Une preuve d'achat/facture originale peut être exigée pour faire valoir la garantie. Gardez une photocopie facilement accessible.

Si la maison dans laquelle le réfrigérateur est installé est vendue pendant la période de garantie, le nouveau propriétaire est couvert jusqu'à l'expiration de la garantie de l'acheteur initial. Pendant cette période d'un an, iio™ réparera ou remplacera, à sa discrétion et sans frais, tout produit ou pièce qui s'avérerait défectueux dans des conditions normales d'utilisation et d'entretien.

Cette garantie ne couvre pas:

- a) l'entretien et le service habituels;
- b) tout produit ou pièce ayant fait l'objet d'une mauvaise utilisation, d'une négligence, d'un accident, d'un entretien ou d'une réparation incorrecte (sauf par un centre de réparation agréé iio™), d'une installation défectueuse ou d'une installation contraire aux instructions d'installation recommandées
- c) les dommages esthétiques

L'OBLIGATION DE RÉPARATION OU DE REMPLACEMENT D'iio™, A SA DISCRETION, SERA LE SEUL ET EXCLUSIF RECOURS DE L'ACHETEUR EN VERTU DE LA PRÉSENTE GARANTIE. iio™ N'EST PAS RESPONSABLE DES DOMMAGES ACCIDENTELS, CONSÉCUTIFS OU SPÉCIAUX DÉCOULANT DE L'UTILISATION OU DE LA PERFORMANCE DU PRODUIT, OU EN LIEN AVEC CELUI-CI.

Cette garantie ne s'applique qu'en Amérique du Nord, aux réfrigérateurs installés pour un usage privé et familial. La garantie sera annulée si le réfrigérateur est utilisé à des fins COMMERCIALES, MULTIFAMILIALES ou à toute autre fin.

L'enlèvement ou la modification de la plaque de série annule la garantie. L'acheteur sera responsable de tous les frais supplémentaires engagés pour rendre le réfrigérateur facilement accessible pour l'entretien. L'acheteur sera responsable de tous les frais supplémentaires lorsque l'installation se trouve dans un endroit éloigné, comme des routes non prises en charge, des îles et des zones dites de chalets, à 20 km en dehors d'une zone métropolitaine ou lorsqu'un technicien n'est pas disponible. Les dommages dus au transport ne sont pas couverts par cette garantie.



NOUS OFFRONS DES GARANTIES PROLONGÉES JUSQU'À 5 ANS À DES PRIX EXTRÊMEMENT RAISONNABLES. VOUS ÊTES TOUJOURS QUALIFIÉ JUSQU'À 9 MOIS APRÈS L'ACHAT !

<https://store.iio.com/collections/extended-warranties>

Pour trouver un centre de réparation agréé iio™, veuillez nous contacter au : 1-833-446-4461 ou vous pouvez visiter www.iio.com pour plus d'informations.



Nous efforçons de veiller à ce que les informations fournies soient complètes et exactes; toutefois, les images et les spécifications peuvent être modifiées sans avertissement préalable.

Rendez-vous sur www.iiokitchen.com pour télécharger la dernière version du manuel d'utilisation.