

Sideboard Cabinet  
Beistellschrank  
Buffet / Aparador  
Armadietto /  
Kredens

THIS INSTRUCTION BOOKLET CONTAINS **IMPORTANT** SAFETY INFORMATION. PLEASE READ AND KEEP FOR FUTURE REFERENCE.

EN



### Before You Start

- ⚠ Please read all instructions carefully.
- ⚠ Retain instructions for future reference.
- ⚠ Separate and count all parts and hardware.
- ⚠ Read through each step carefully and follow the proper order.
- ⚠ We recommend that, where possible, all items are assembled near to the area in which they will be placed in use, to avoid moving the product unnecessarily once assembled.
- ⚠ Always place the product on a flat, steady and stable surface.
- ⚠ Keep all small parts and packaging materials for this product away from babies and children as they potentially pose a serious choking hazard.

DE



### Vor dem Beginnen

- ⚠ Bitte lesen Sie alle Anweisungen sorgfältig durch.
- ⚠ Bewahren Sie die Anweisungen zum zukünftigen Verwendung auf.
- ⚠ Überprüfen Sie, ob alle Teile und Zubehörteile vorhanden sind.
- ⚠ Lesen Sie jeden Schritt sorgfältig durch und befolgen Sie die richtige Reihenfolge.
- ⚠ Wir empfehlen, alle Teile möglichst in der Nähe des Aufstellungsortes zu montieren, um unnötige Bewegungen nach der Montage zu vermeiden.
- ⚠ Stellen Sie den Artikel immer auf eine ebene, feste und stabile Fläche.
- ⚠ Halten Sie alle kleinen Teile und Verpackungsmaterialien fern von Babys und Kindern, ansonsten besteht Erstickungsgefahr.

FR



### Avant de Commencer

- ⚠ Veuillez lire attentivement toutes les instructions.
- ⚠ Conservez les instructions pour vous y référer ultérieurement.
- ⚠ Vérifiez toutes les pièces et les accessoires.
- ⚠ Lisez attentivement chaque étape et suivez l'ordre correct.
- ⚠ Nous recommandons que, dans la mesure du possible, tous les produits soient assemblés à proximité de la zone où ils seront utilisés, afin d'éviter tout déplacement inutile du produit une fois assemblé.
- ⚠ Placez toujours le produit sur une surface plane et stable.
- ⚠ Conservez toutes les petites pièces de ce produit et les matériaux d'emballage hors de portée des bébés et des enfants, car ils pourraient présenter un risque d'étouffement.

ES



### Antes de Empezar

- ⚠ Lea atentamente todas las instrucciones.
- ⚠ Conserve las instrucciones para futuras consultas.
- ⚠ Separe y cuente todas las piezas y los accesorios.
- ⚠ Lea detenidamente cada paso y siga el orden correcto.
- ⚠ Recomendamos que, siempre que sea posible, todos los elementos se monten cerca de la zona en la que se van a utilizar, para evitar mover el producto innecesariamente una vez montado.
- ⚠ Coloque siempre el producto sobre una superficie plana, estable y firme.
- ⚠ Mantenga todas las piezas pequeñas y los materiales de embalaje de este producto lejos de los bebés y los niños, ya que pueden representar un grave riesgo de asfixia.

IT



### Prima di Iniziare

- ⚠ Si prega di leggere attentamente tutte le istruzioni.
- ⚠ Conservare le istruzioni per riferimento futuro.
- ⚠ Separare e contare tutte le parti e gli accessori.
- ⚠ Leggere attentamente ogni passo e seguire l'ordine corretto.
- ⚠ Si consiglia, ove possibile, di assemblare tutti gli articoli vicino alla zona in cui verranno posti in uso, per evitare di spostare inutilmente il prodotto una volta assemblato.
- ⚠ Posizionare sempre il prodotto su una superficie piana, stabile.
- ⚠ Tenere tutte le piccole parti e i materiali di imballaggio di questo prodotto lontano dalla portata di neonati e bambini, in quanto possono costituire un serio pericolo di soffocamento.

PL



### Zanim Zacziesz

- ⚠ Zapoznaj się z instrukcją.
- ⚠ Zachowaj instrukcję do wglądu.
- ⚠ Posortuj części i upewnij się, że zestaw jest kompletny.
- ⚠ Zapoznaj się ze sposobem montażu i postępuj zgodnie z instrukcją.
- ⚠ Zalecamy, aby montaż odbywał się możliwie najbliżej miejsca docelowego położenia produktu, aby uniknąć niepotrzebnego przesuwania.
- ⚠ Upewnij się, że produkt znajdzie się na płaskiej i stabilnej powierzchni.
- ⚠ Upewnij się, że materiały wykorzystane podczas pakowania produktu, oraz jego elementy znajdują się poza zasięgiem dzieci.

### BOX CONTENTS/KASTENINHALT/CONTENU DE LA BOÎTE/ CONTENIDO DE LA CAJA/CONTENUTO DELLA CONFEZIONE/ ZAWARTOŚĆ OPAKOWANIA

BOX/ Kasten/ Boîte/ Caja/ Confezione/ Opakowanie	Specifications/ Spezifikationen/ Spécifications/ Especificación/ Specificazioni/ Specyfikacja	Qty/ Menge/ Qté/ Cantidad/ Quantità/ Ilość
	1	1
	6	1
	7	1
	10	1
	11	1
	12	1
	13	1
	21	3
	22	3
BOX/ Kasten/ Boîte/ Caja/ Confezione/ Opakowanie	Specifications/ Spezifikationen/ Spécifications/ Especificación/ Specificazioni/ Specyfikacja	Qty/ Menge/ Qté/ Cantidad/ Quantità/ Ilość
	2	1
	3	1
	4	1
	5	1
	8	1
	9	1
	14	1
	15	1
	16	1
	17	1
	18	1
	19	1
	20	3
	23	3
	24	3
	HARDWARE	1SET

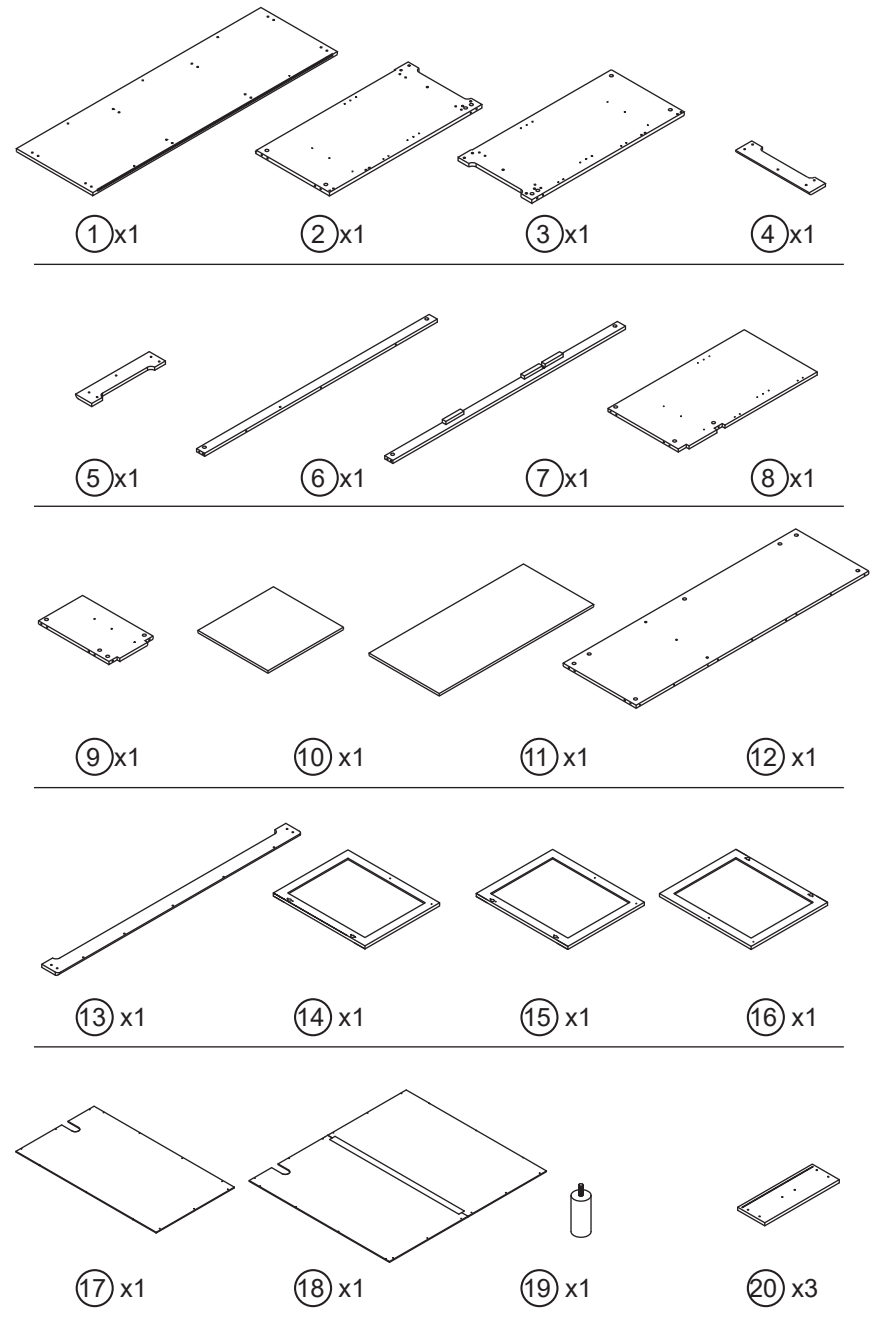
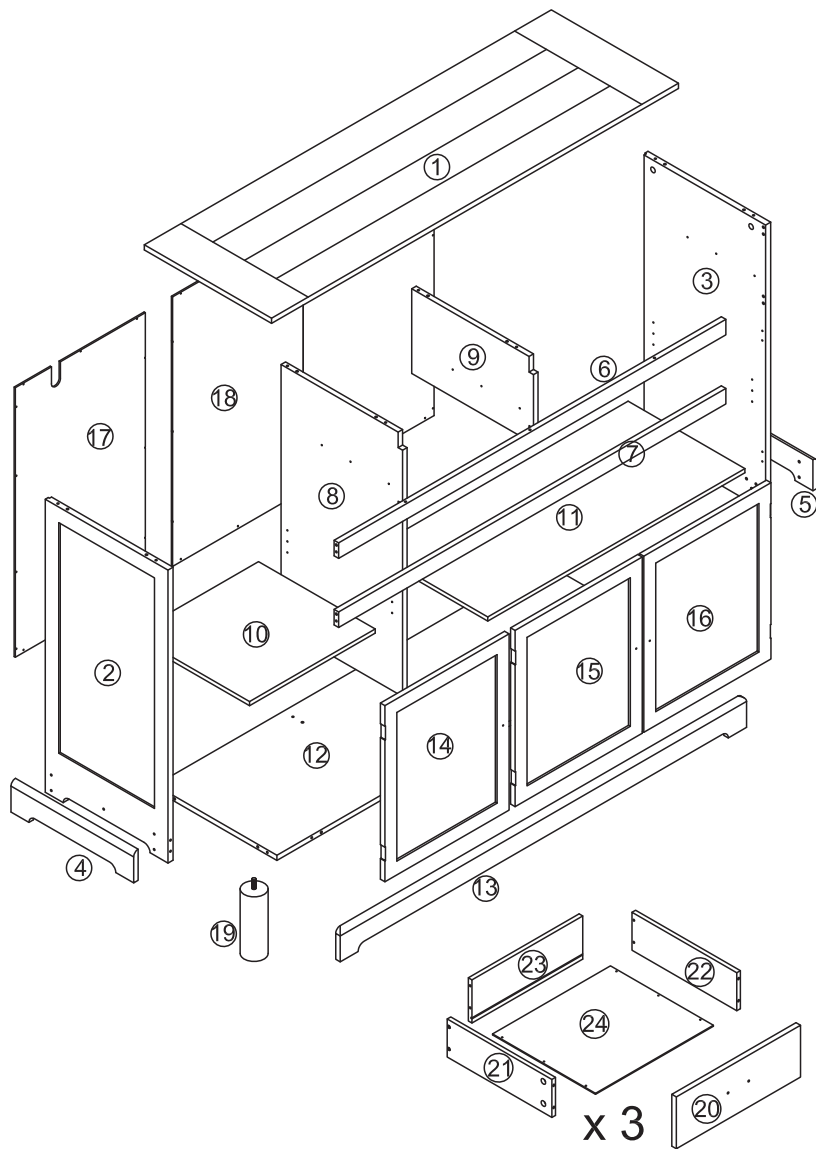

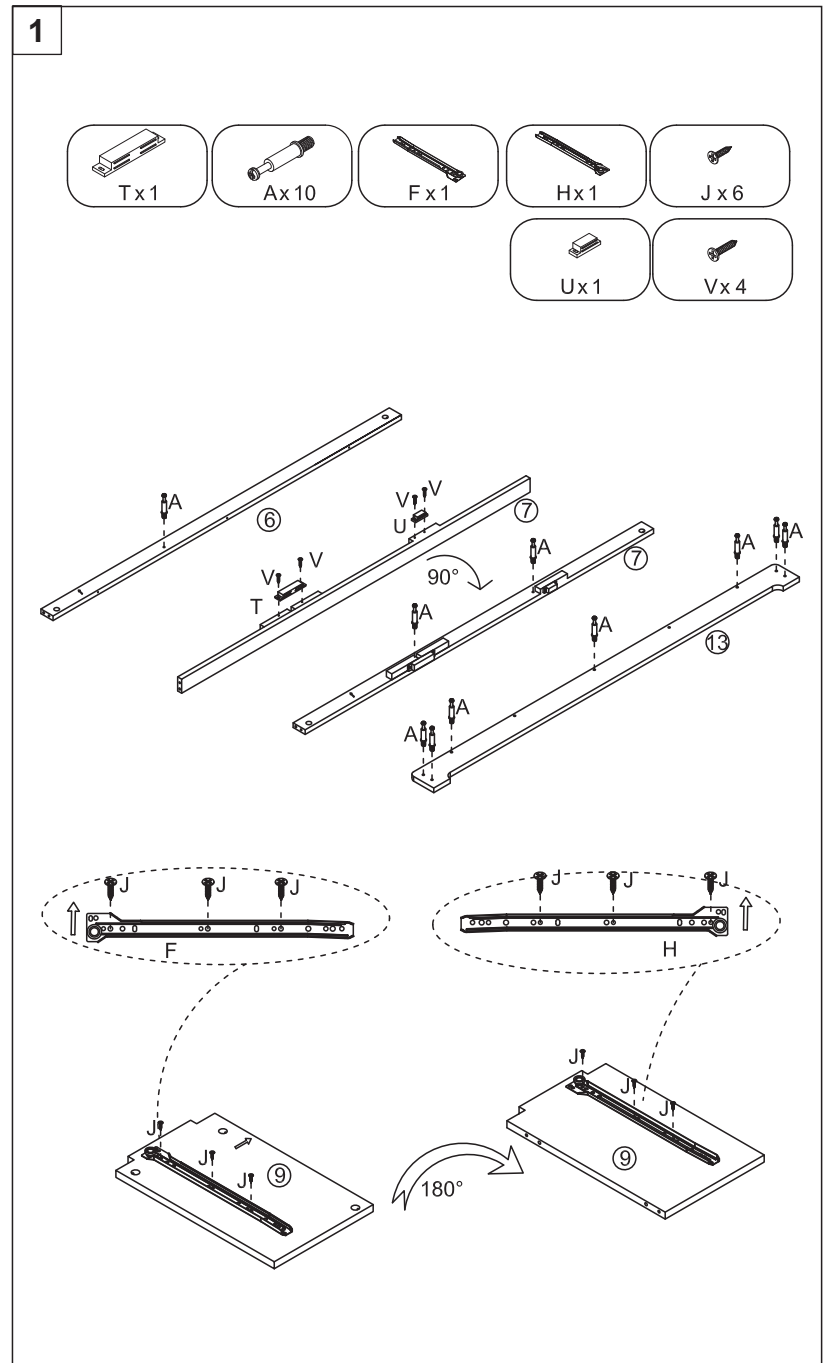
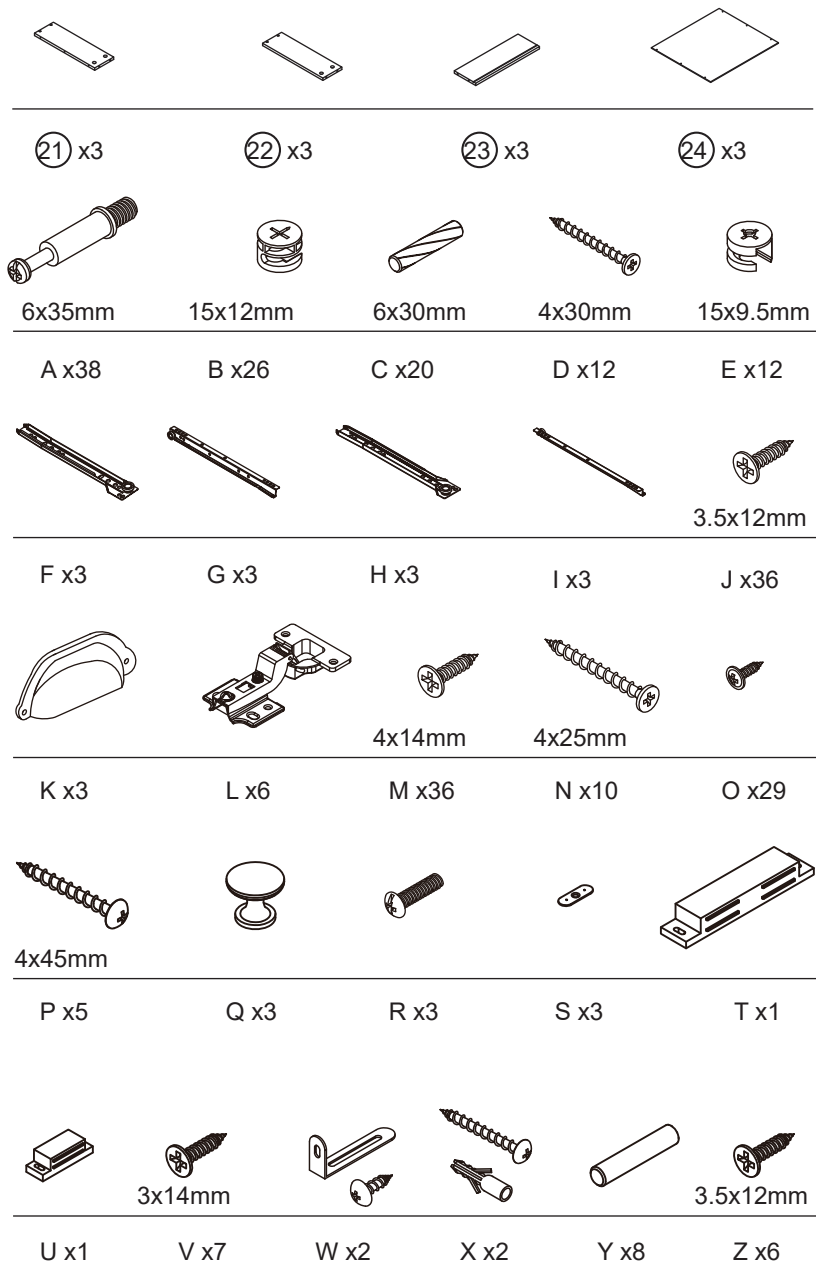

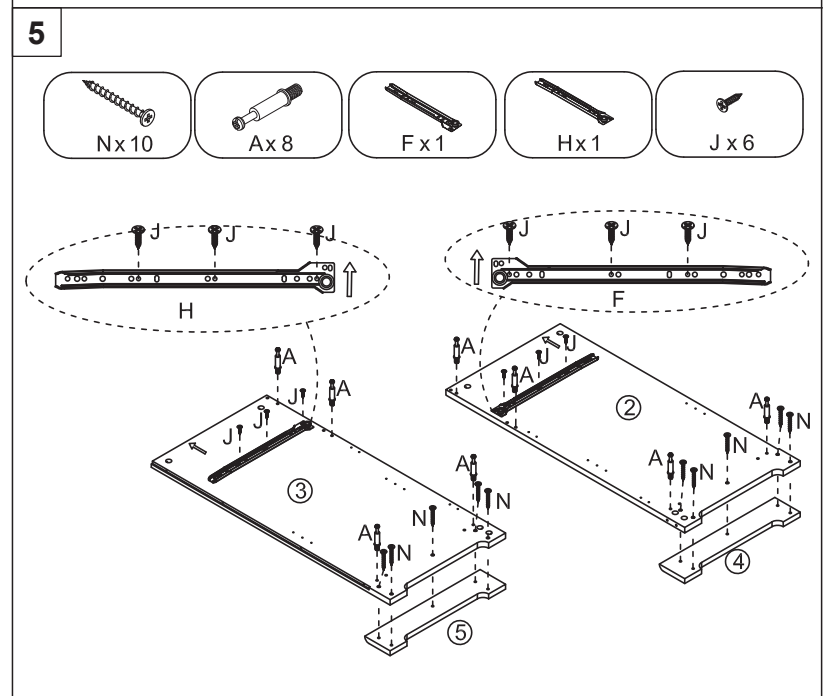
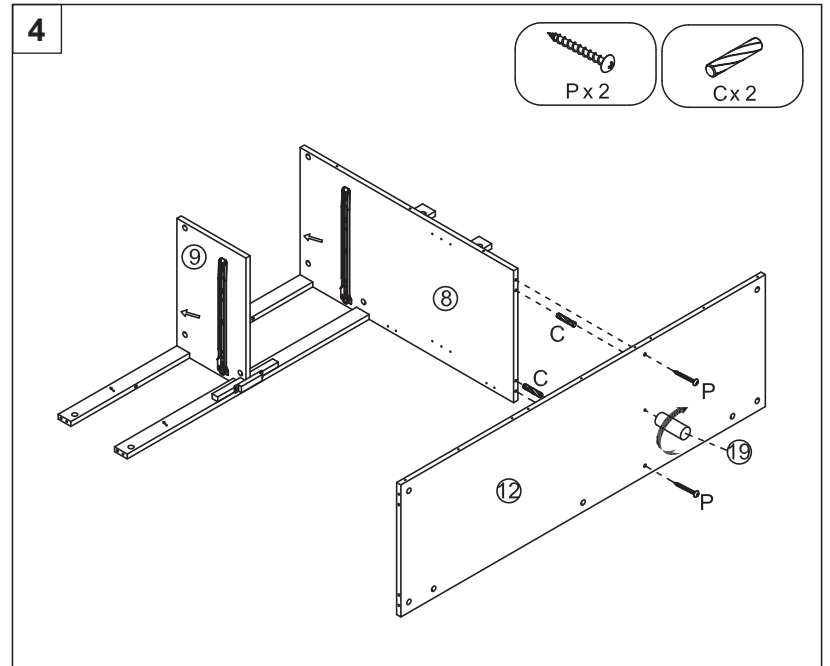
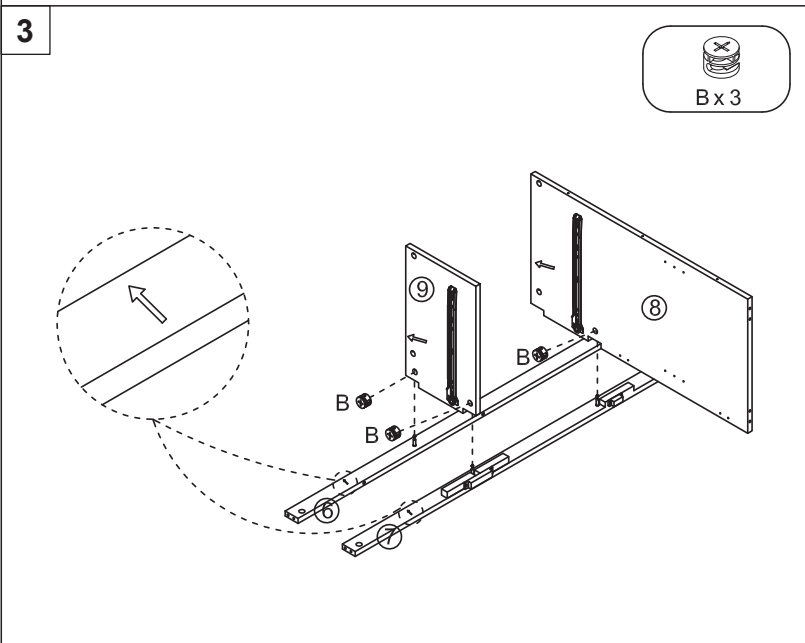
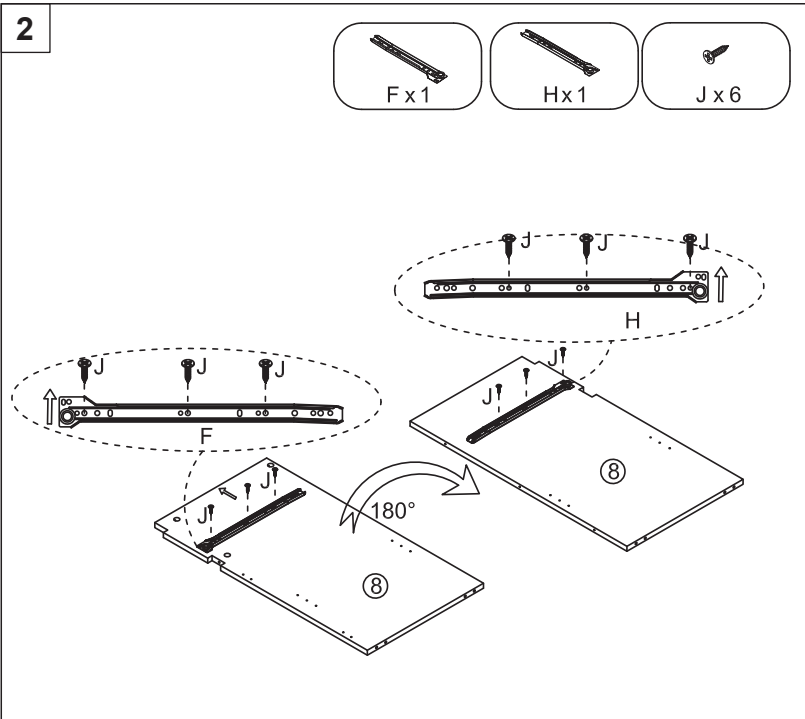

6

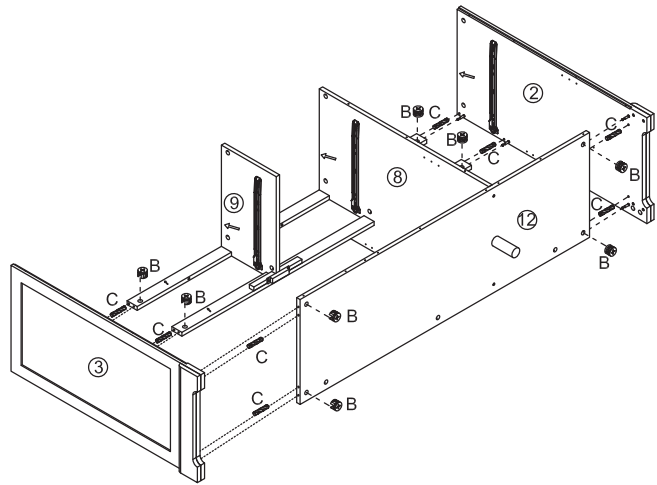

7

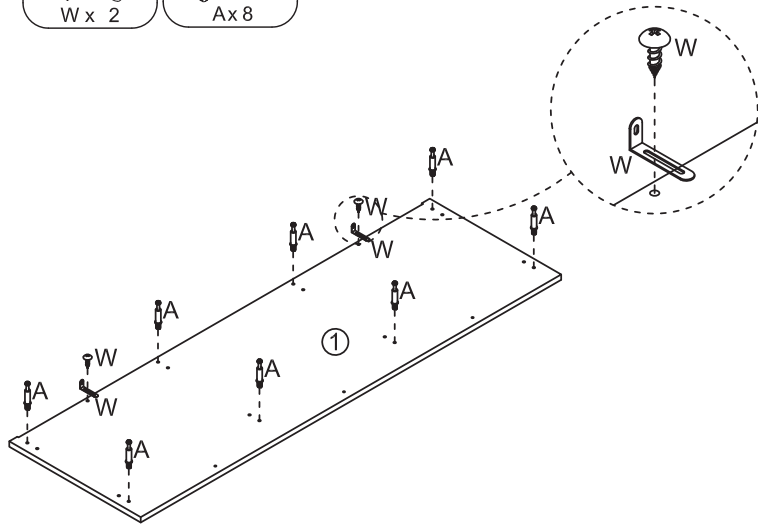

8

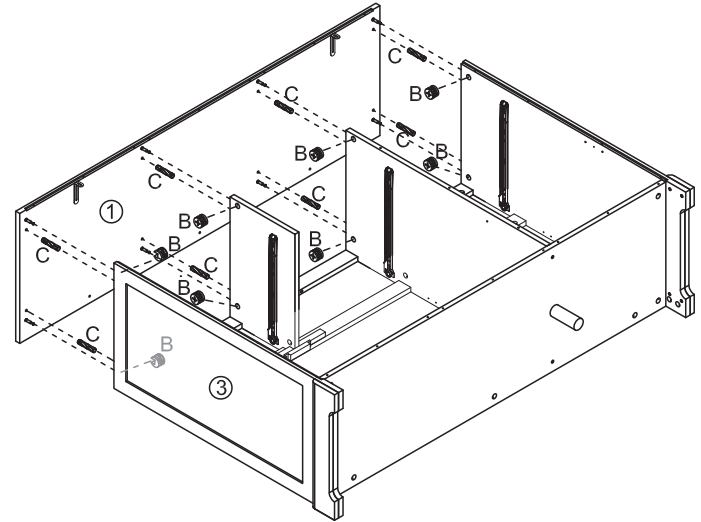

9

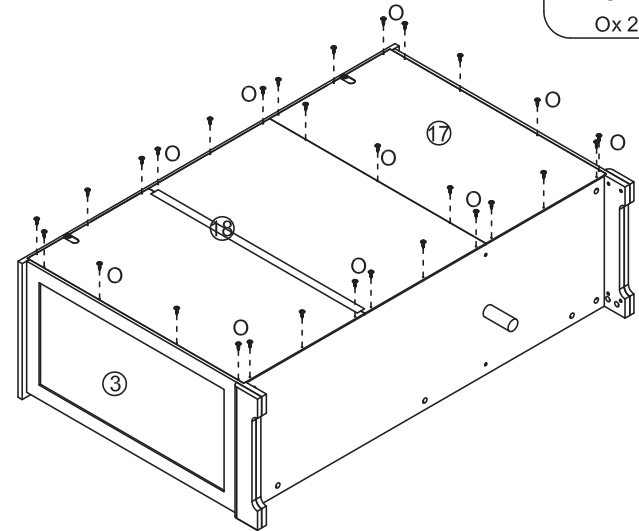

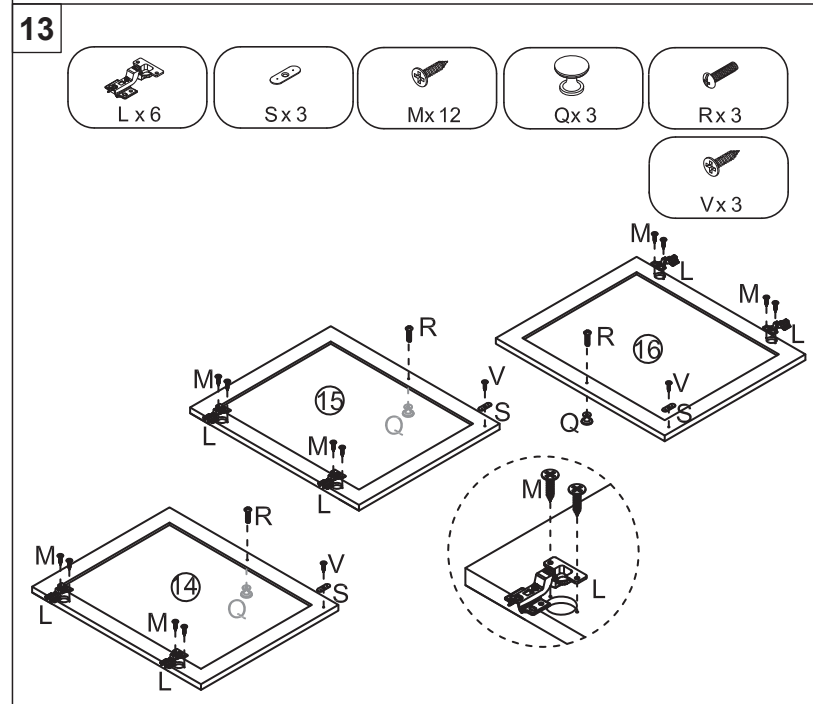
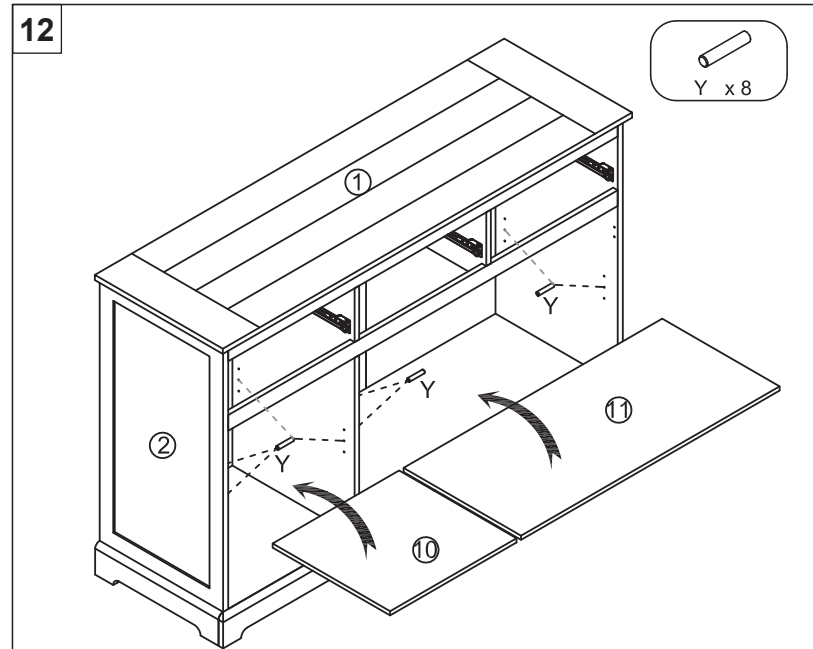
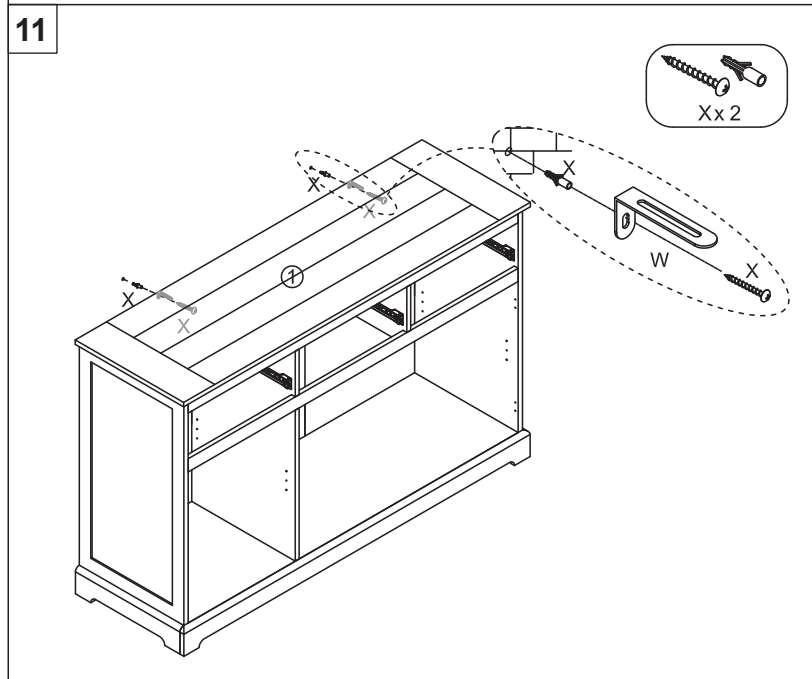
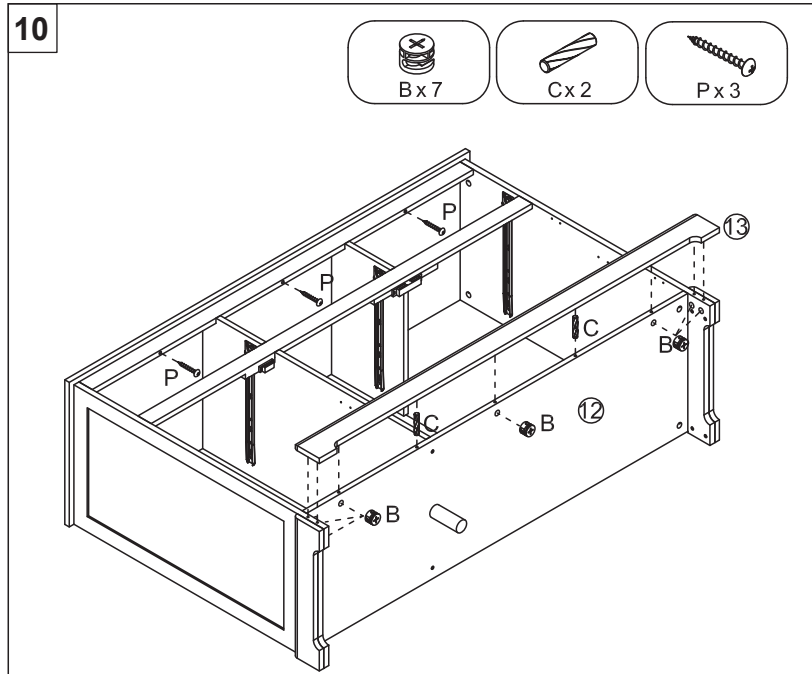

14

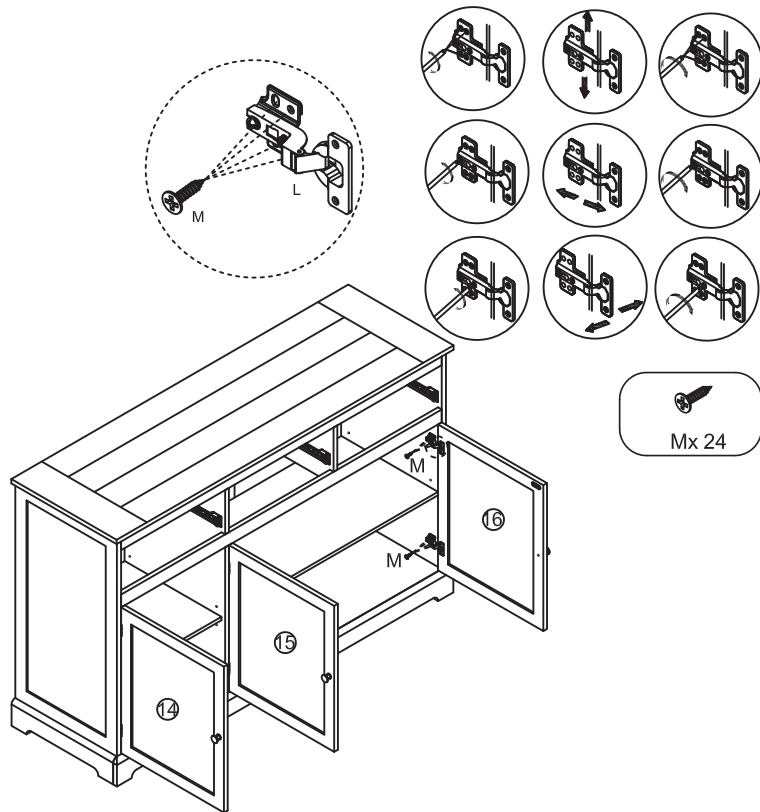

The position of the door gap can be adjusted by adjusting the tightness of the screw.  
 /Die Position der Türnaht kann durch Einstellen der Schraubenfestigkeit eingestellt werden.  
 /La posizione della fessura dell'uscio può essere regolata con la regolazione della tenuta della vite.  
 /La posición del espacio de la puerta se puede ajustar ajustando la tensión del tornillo.  
 /Vous pouvez ajuster le serrage de la vis pour repositionner la porte.  
 /Polożenie szczeliny drzwiowej można regulować, dokręcając lub poluzowując śruby.

15

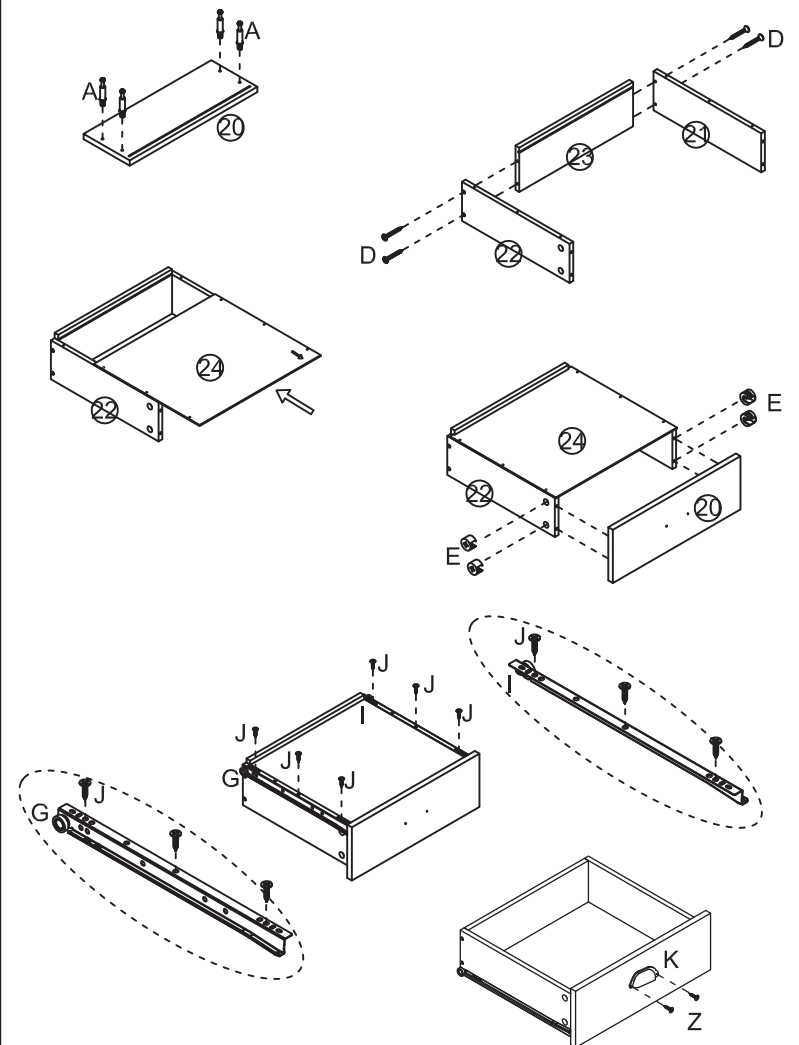
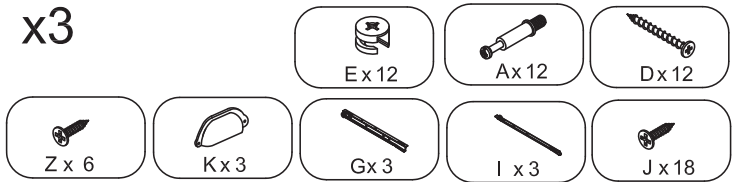

16

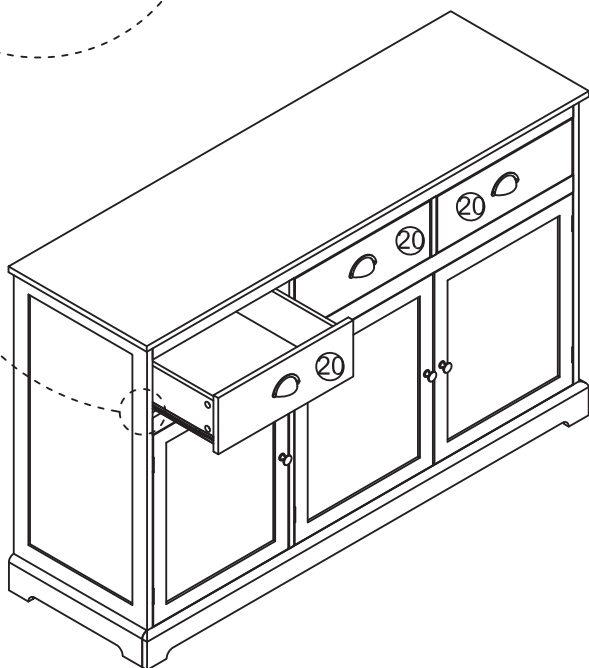
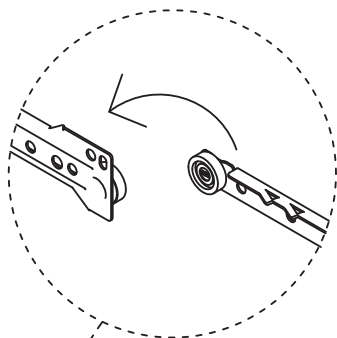

**HINGE INSTRUCTION/SCHARNIER ANLEITUNG/  
INSTRUCTION DES CHARNIÈRES/  
INSTRUCCIÓN DE BISAGRA/ISTRUZIONI DI CERNIERA/  
INSTRUKCJA MONTAZU ZAWIASU**

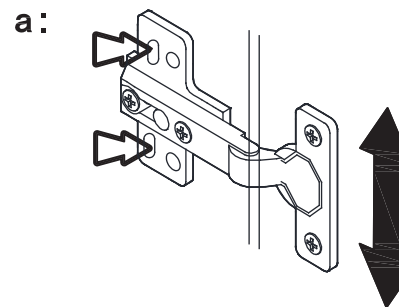

SCREW IN AND OUT HERE, IT CAN ADJUST THE DOOR UP AND DOWN

/EIN- UND AUSSCHRAUBEN, DAS SCHARNIER STELLT DIE TÜR NACH OBEN UND NACH UNTEN

/Veuillez visser et dévisser les vis , la charnière permet d'ajuster la porte de haut en bas.

/ATORNILLE Y DESENROSQUE AQUÍ, PUEDE AJUSTAR LA PUERTA ARRIBA Y ABAJO

/Si prega di avvitare e svitare le viti, la cerniera consente di regolare la porta dall'alto verso il basso.

/ODKREĆ LUB DOKREĆ TUTAJ, BY REGULOWAĆ DRZWI W GÓRĘ I W DÓŁ

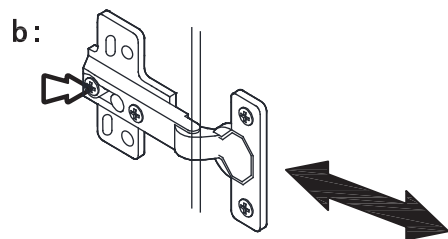

SCREW IN AND OUT HERE, IT CAN ADJUST THE DOOR FRONT AND BACK

/EIN- UND AUSSCHRAUBEN, DAS SCHARNIER EINSTELLEN DER TÜR VORNE UND ZURÜCK

/Veuillez visser et dévisser les vis , la charnière permet d'ajuster la porte à l'avant et à l'arrière.

/ATORNILLE Y DESENROSQUE AQUÍ, PUEDE AJUSTAR LA PUERTA AL FRENTE Y ATRÁS

/Si prega di avvitare e svitare le viti, la cerniera consente di regolare la porta nella parte anteriore e posteriore.

/ODKREĆ LUB DOKREĆ TUTAJ, BY REGULOWAĆ DRZWI W PRZÓD I W TYŁ

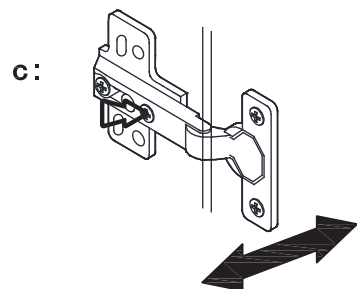

SCREW IN AND OUT HERE, IT CAN ADJUST THE DOOR LEFT AND RIGHT

/EIN- UND AUSSCHRAUBEN, DAS SCHARNIER STELLT DIE TÜR LINKS UND RECHTS EIN

/Veuillez visser et dévisser les vis , la charnière permet d'ajuster la porte à gauche et à droite.

/ATORNILLE Y DESENROSQUE AQUÍ, PUEDE AJUSTAR LA PUERTA A IZQUIERDA Y DERECHA/Si prega di avvitare e svitare le viti, la cerniera consente di regolare la porta a sinistra e a destra.

/ODKREĆ LUB DOKREĆ TUTAJ, BY REGULOWAĆ DRZWI W PRAWO I W LEWO