



7-DRAWER STORAGE CHEST
AUFBEWAHRUNGSKOMMODE MIT 7 SCHUBLADEN
ARMOIRE DE RANGEMENT AVEC 7 TIROIRS
7-CASSETTO PORTAGGETTI
CÓMODA DE 7 CAJONES



Attention: For safety and stability, we suggest you have to secure the anti-tip accessories to the wall to prevent tipping, injury, and property damage.

1. Periodically check that all components are tightly secured.
2. Assemble on a flat, clean, and soft surface.
3. Confirm all parts are present prior to assembly.
4. Prepare electric tools in advance for a quicker installation.
5. Professional installation is highly recommended.

Achtung: Um Sicherheit und Stabilität zu gewährleisten, ist es zu empfehlen, das Kippschutz-Zubehör an der Wand zu befestigen, um Kippen, Verletzungen und Sachschäden zu vermeiden.

1. Prüfen Sie regelmäßig, ob alle Bauteile gut befestigt sind.
2. Bauen Sie ihn auf einer flachen, sauberen und weichen Oberfläche auf.
3. Überprüfen Sie vor dem Zusammenbau, ob alle Teile vorhanden sind.
4. Stellen Sie Elektrowerkzeuge im Voraus bereit, um einen schnelleren Zusammenbau zu ermöglichen.
5. Ein fachgerechter Einbau wird dringend empfohlen.

Attention: Pour des raisons de sécurité et de stabilité, nous vous suggérons de fixer les accessoires anti-basculement au mur pour éviter tout basculement, blessure et dommage matériel.



1. Vérifiez périodiquement que tous les composants sont bien fixés.
2. Assemblez sur une surface plane, propre et douce.
3. Vérifiez que tous les composants sont présents avant l'assemblage.
4. Préparez les outils électriques à l'avance pour une installation plus rapide.
5. Une installation professionnelle est fortement recommandée.







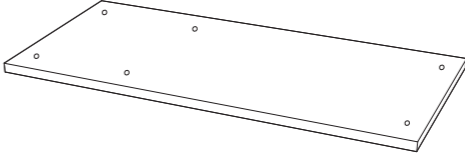
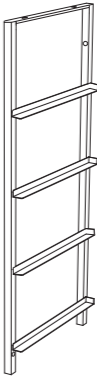
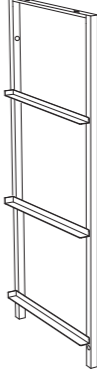
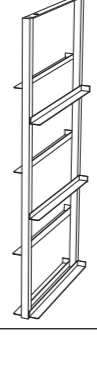

Attenzione: Per sicurezza e stabilità, ti consigliamo di fissare gli accessori antiribaltamento al muro per evitare ribaltamenti, lesioni e danni alla proprietà.

1. Controllare periodicamente che tutti i componenti siano ben fissati.
2. Montare su una superficie piana, pulita e morbida.
3. Verificare che tutte le parti siano presenti prima dell'assemblaggio.
4. Preparare gli utensili elettrici in anticipo per un'installazione più rapida.
5. Si consiglia vivamente un'installazione professionale.

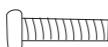
Atención: Por seguridad y estabilidad, le sugerimos que tenga que asegurar los accesorios antivuelco a la pared para evitar vuelcos, lesiones y daños a la propiedad.

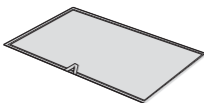
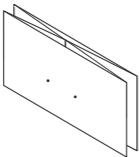
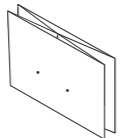
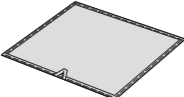
1. Verifique periódicamente que todos los componentes estén bien sujetos.
2. Ensamble sobre una superficie plana, limpia y suave.
3. Confirme que todas las piezas estén presentes antes del montaje.
4. Prepare las herramientas eléctricas con anticipación para una instalación más rápida.
5. Se recomienda encarecidamente la instalación profesional.

Item no. Nr. N° d'article Articolo No. Artículo No.	Reference Image Referenzbild Image de référence Immagine di riferimento Imagen de referencia	Qty. Menge Qté. Qtà Cant.
1		X1
2		X1
3		X1
4		X1
5		X2

Item no. Nr. N° d'article Articolo No. Artículo No.	Reference Image Referenzbild Image de référence Immagine di riferimento Imagen de referencia	Qty. Menge Qté. Qtà Cant.
6		X4
7	 M6X10mm	X6
8	 M6X25mm	X6
9		X1
10		X3
11		X3
12		X4
13		X4
14	 M4X8mm	X14
15		X7
16		X2
17	 M4X60mm	X2

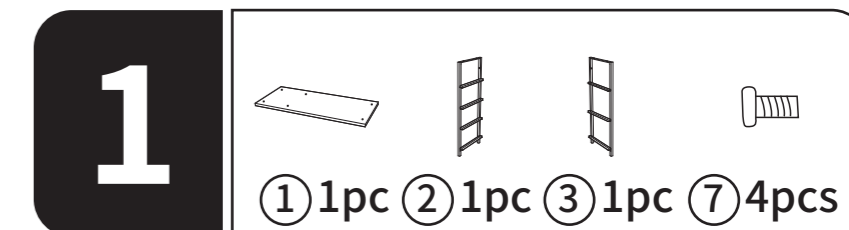

Part 1 has three installation positions (A, B, C) as shown in the picture. The distance between A and B is closer than that of B and C. Part 2 should be installed to position A, and part 3 to position C.

Am Teil 1 gibt es drei Einbaupositionen (A, B, C) wie in der Abbildung gezeigt. Der Abstand zwischen A und B ist geringer als der zwischen B und C. Der Teil 2 sollte in Position A und der Teil 3 in Position C angebracht werden.

La Partie 1 a trois positions d'installation (A, B, C) comme indiqué sur l'image. La distance entre A et B est plus courte que celle entre B et C. La Partie 2 doit être installée en position A et la Partie 3 en position C.

La parte 1 ha tre posizioni di installazione (A, B, C) come mostrato nell'immagine. La distanza tra A e B è inferiore a quella di B e C. La parte 2 deve essere installata nella posizione A e la parte 3 nella posizione C.

La parte 1 tiene tres posiciones de instalación (A, B, C) como se muestra en la imagen. La distancia entre A y B está más cerca que la entre B y C. La parte 2 debe instalarse para la posición A, y la parte 3 a la posición C.

Note: Make sure that all sides of parts 2 and 3 containing baffles on slide rails are installed in the same direction. They should uniformly face inward to accommodate drawers.

Hinweis: Achten Sie bitte darauf, dass alle Seiten der Teile 2 und 3, die Umlenkbleche auf den Gleitschienen enthalten, in dieselbe Richtung eingebaut werden. Sie sollten einheitlich nach innen gerichtet sein, um die Schubladen aufnehmen zu können.

Remarque : Assurez-vous que tous les côtés des parties 2 et 3 avec des déflecteurs sur glissières sont installés dans le même sens. Ils doivent être uniformément orientés vers l'intérieur pour accueillir les tiroirs.

Nota: assicurarsi che tutti i lati delle parti 2 e 3 contenenti i deflettori sulle guide di scorrimento siano installati nella stessa direzione. Dovrebbero essere rivolti uniformemente verso l'interno per accogliere i cassetti.

Nota: Asegúrese de que todos los lados de las piezas 2 y 3 que contienen placas en los rieles deslizantes instaladas en la misma dirección. Deben estar uniformemente hacia adentro para acomodar cajones.

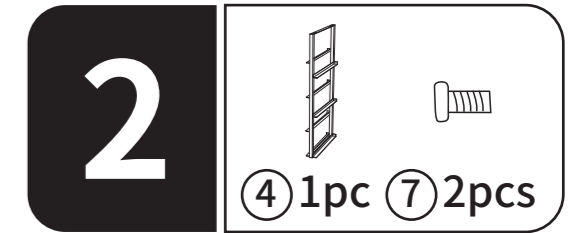
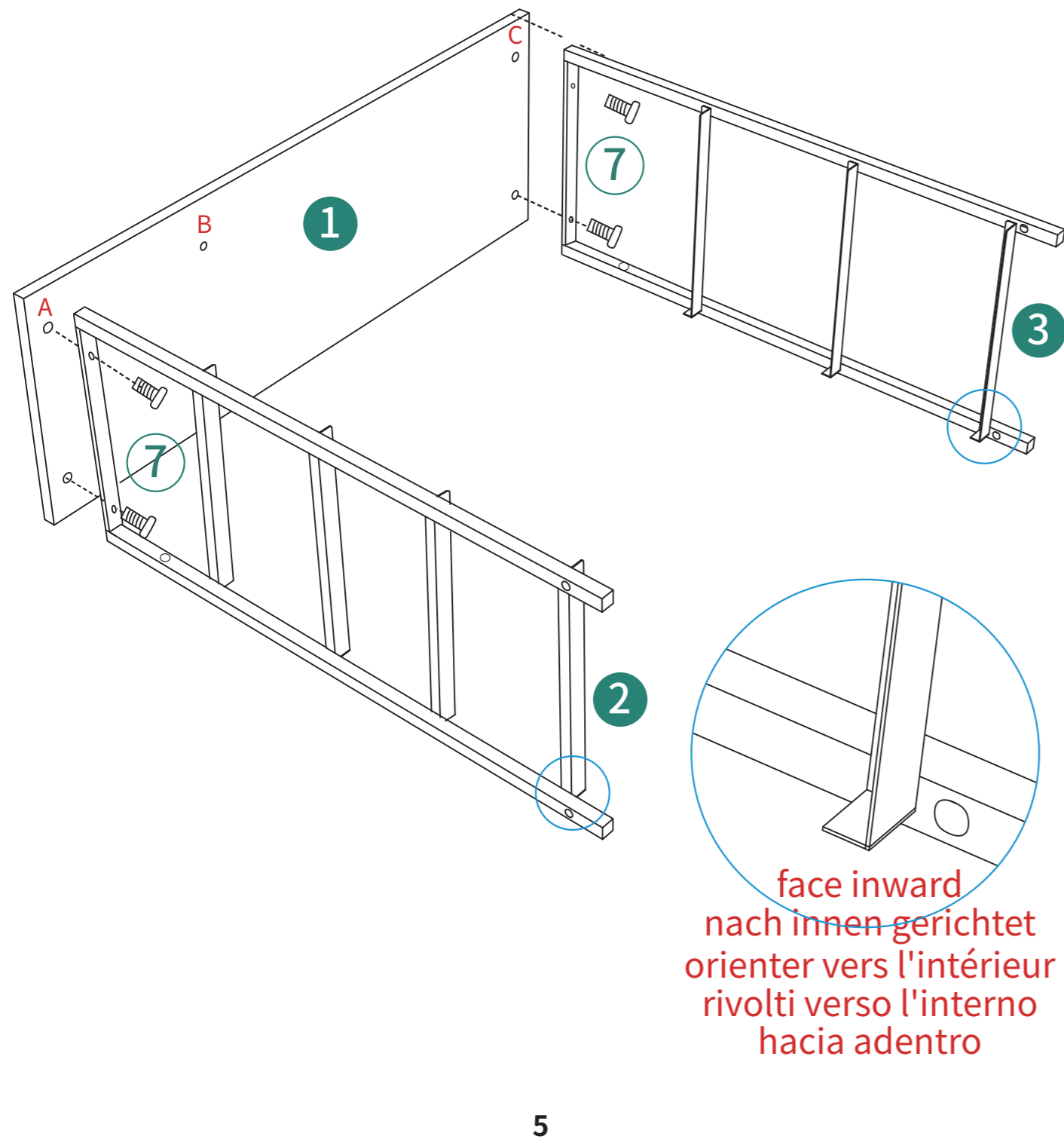

The side of part 4 with baffles on slide rails should be installed in the same direction (also facing inward) as that of parts 2 and 3.

Die Seite des Teils 4 mit den Umlenklechen auf den Gleitschienen sollte in der gleichen Richtung (ebenfalls nach innen gerichtet) wie die der Teile 2 und 3 eingebaut werden.

Le côté de la Partie 4 avec des déflecteurs sur glissières doit être installé dans le même sens (également vers l'intérieur) que celui des parties 2 et 3.

Il lato della parte 4 con i deflettori sulle guide di scorrimento deve essere installato nella stessa direzione (anch'esso rivolto verso l'interno) di quello delle parti 2 e 3.

El lado de la parte 4 con placas sobre rieles deslizantes debe instalarse en el mismo dirección (también hacia adentro) como el de las partes 2 y 3.

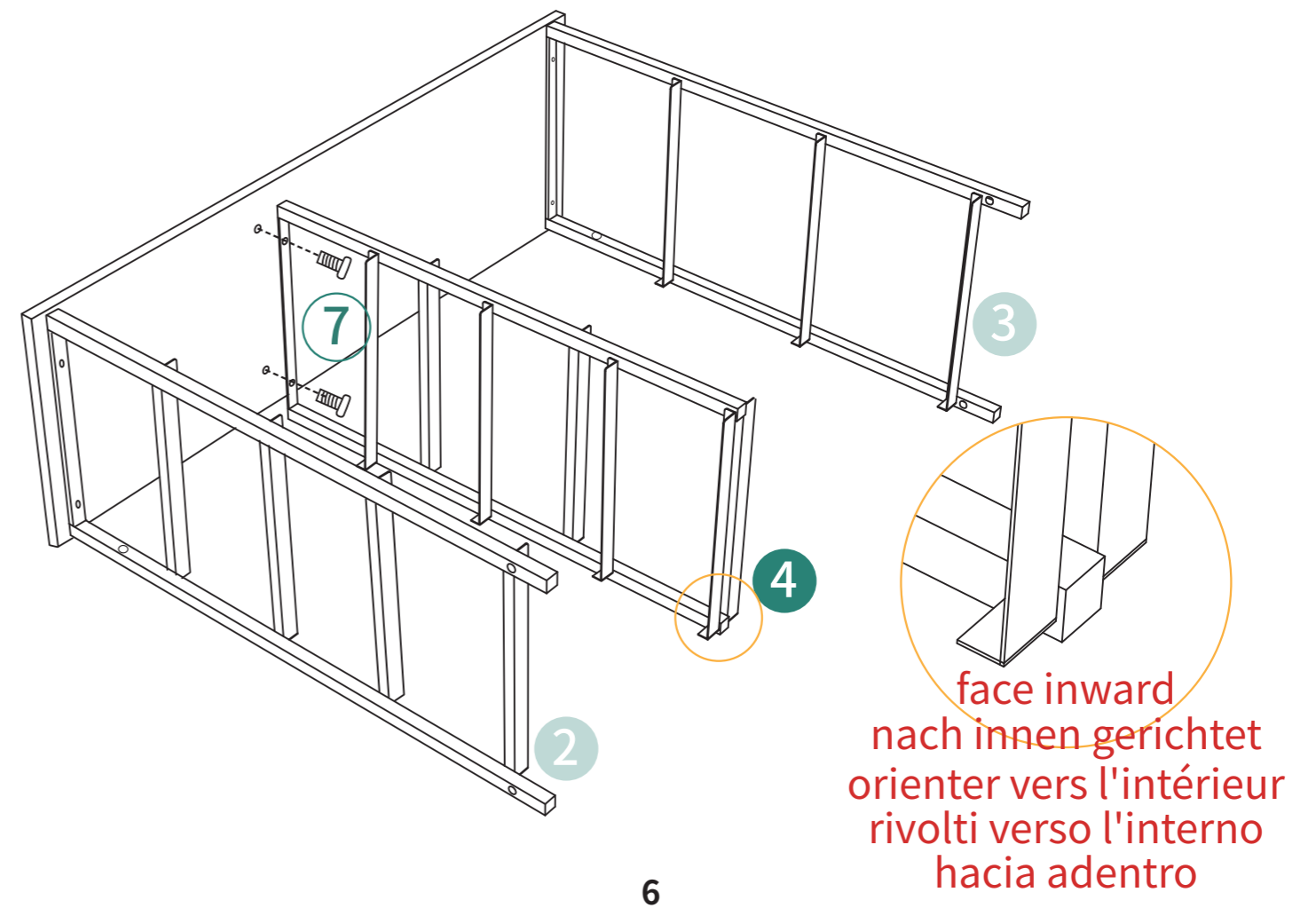

3

After steps 1 and 2 are successfully completed, the product should be like the figure shown below. Inspect and confirm that installation is correct before proceeding to step 4.

Nach erfolgreicher Durchführung der Schritte 1 und 2 sollte das Produkt wie in der Abbildung unten dargestellt aussehen. Überprüfen Sie, ob der Zusammenbau korrekt ist, bevor Sie mit Schritt 4 fortfahren.

Une fois les étapes 1 et 2 terminées avec succès, le produit doit ressembler à la figure ci-dessous. Inspectez et confirmez que l'installation est correcte avant de passer à l'étape 4.

Dopo che i passi 1 e 2 sono stati completati con successo, il prodotto dovrebbe essere come la figura mostrata di seguito. Ispezionare e confermare che l'installazione sia corretta prima di procedere al passo 4.

Después de completar con éxito los pasos 1 y 2, el producto debe ser como la figura que se muestra a continuación. Inspeccione y confirme que la instalación es correcta antes de proceder al paso 4.

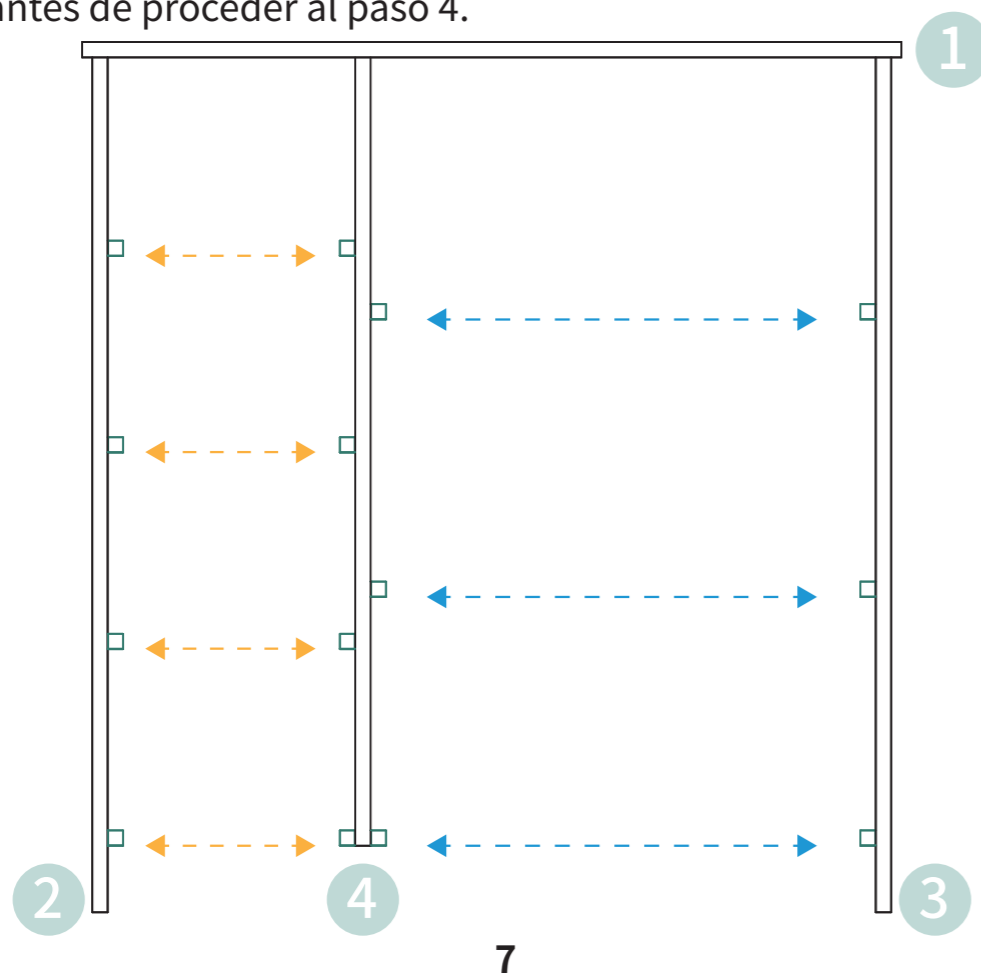

4



⑤ 2pcs ⑧ 6pcs

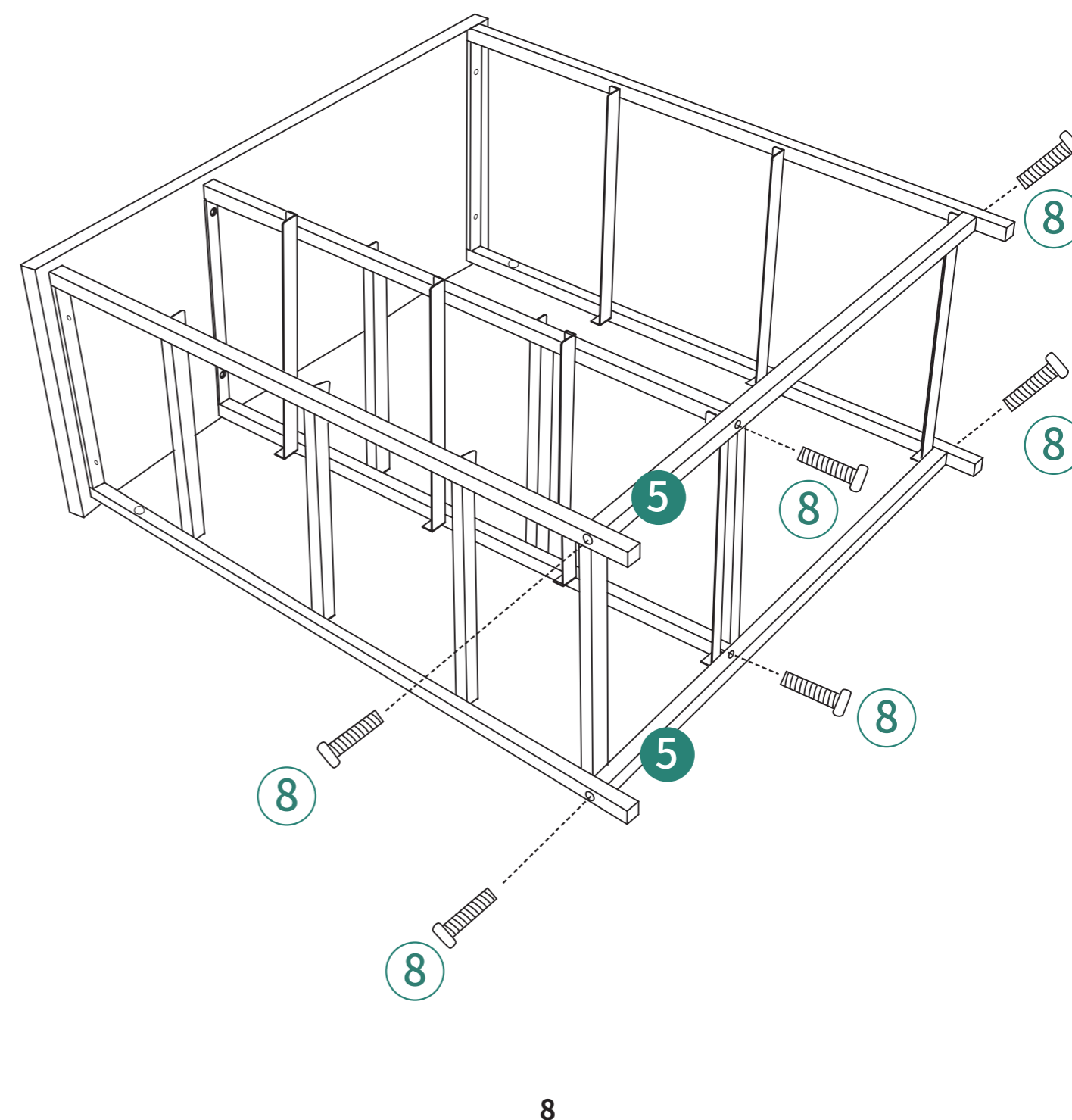

5

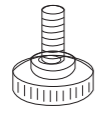

⑥ 4pcs

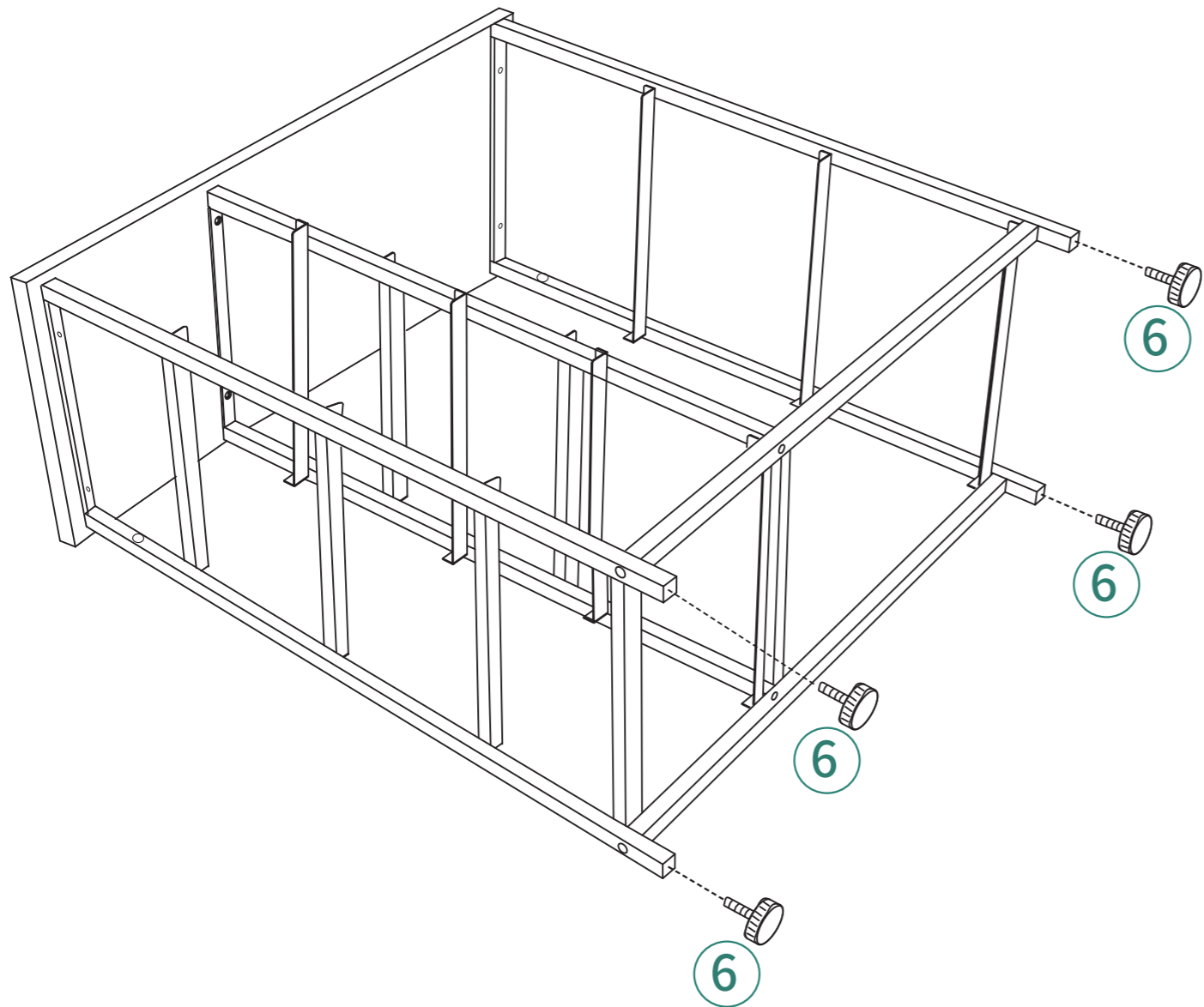

6

X3

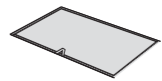

⑩ 3pcs

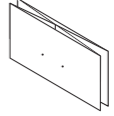

⑪ 3pcs



⑭ 6pcs



⑮ 3pcs

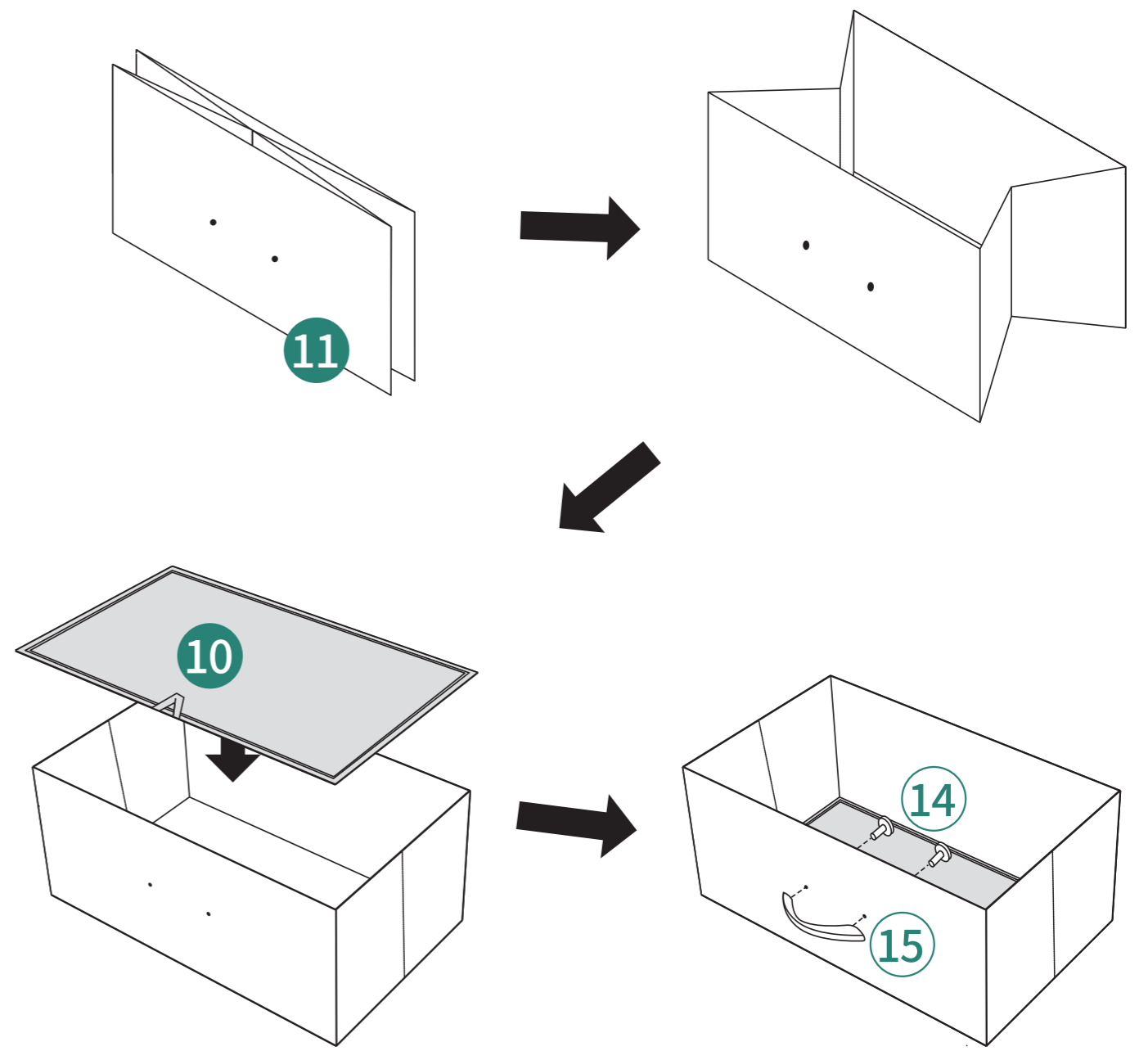

7
X4

⑫4pcs ⑬4pcs ⑭8pcs ⑮4pcs

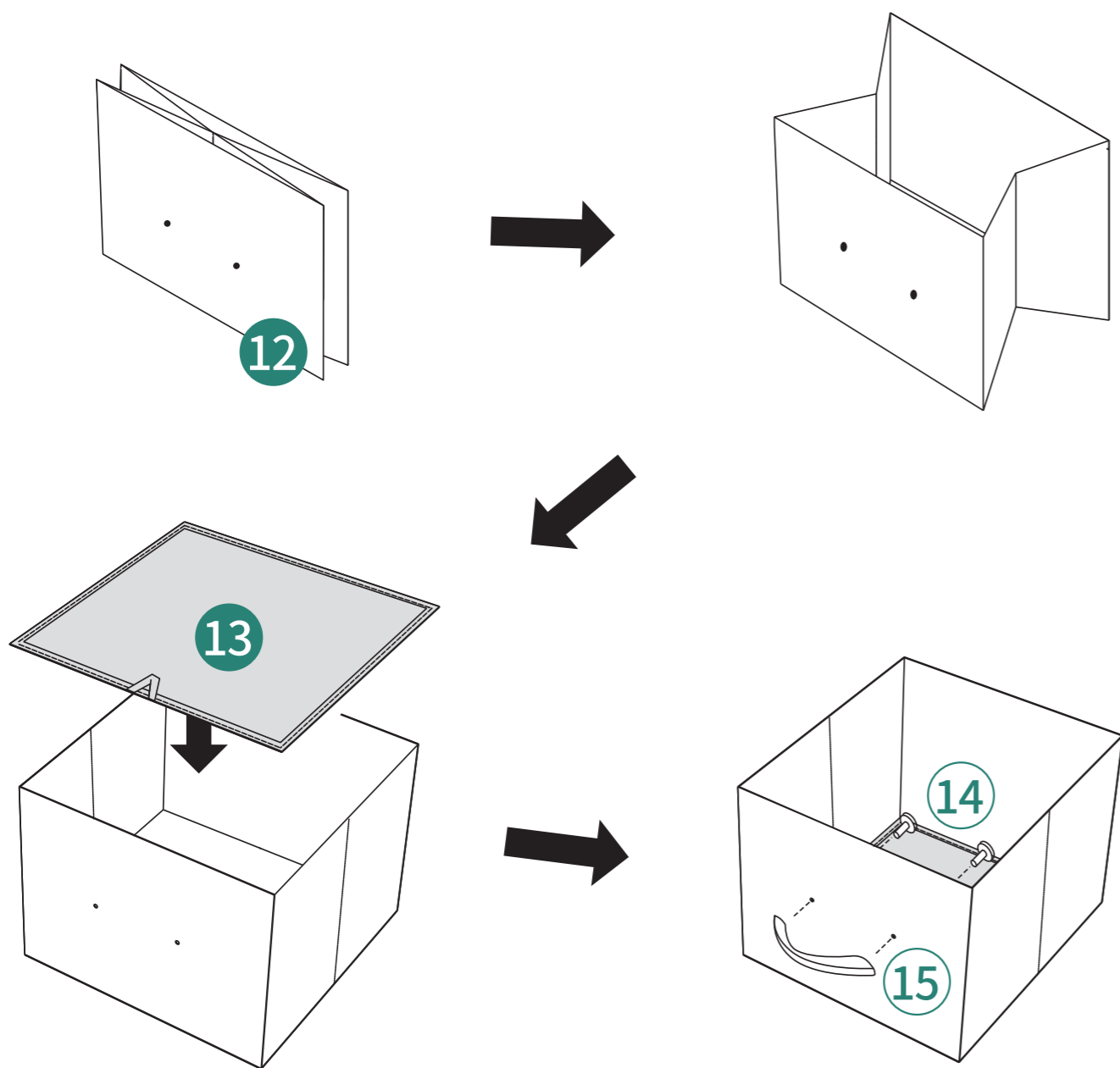

8

⑯2pcs ⑰2pcs

Attention: For safety and stability, we suggest you have to secure the anti-tip accessories to the wall to prevent tipping, injury, and property damage.

Achtung: Um Sicherheit und Stabilität zu gewährleisten, ist es zu empfehlen, das Kippschutz-Zubehör an der Wand zu befestigen, um Kippen, Verletzungen und Sachschäden zu vermeiden.

Attention: Pour des raisons de sécurité et de stabilité, nous vous suggérons de fixer les accessoires anti-basculement au mur pour éviter tout basculement, blessure et dommage matériel.

Attenzione: Per sicurezza e stabilità, ti consigliamo di fissare gli accessori antiribaltamento al muro per evitare ribaltamenti, lesioni e danni alla proprietà.

Atención: Por motivos de seguridad y estabilidad, le sugerimos que fije los accesorios antivuelco a la pared para evitar que se vuelquen, lesiones y daños a la propiedad.

