

PL Instrukcja montażu
 DE Montageanleitung
 NL Handleiding voor de montage
 TR Montaj talimatı
 FR Notice de montage
 CZ Montážní návod
 HU Szerelési útmutató
 GB Assembly instructions
 RU Инструкция по монтажу
 IT Istruzioni di montaggio
 SK Návod na montáž
 RO Instrucțiuni de montaj
 ES Instrucciones de montaje
 PT Instruções de montagem

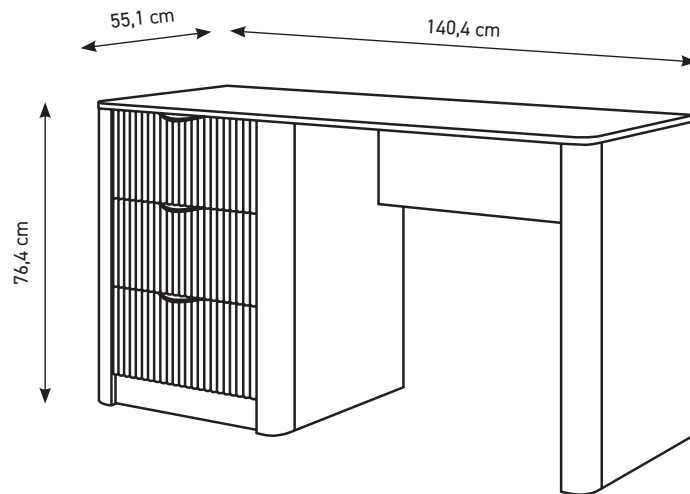

2026-03-31

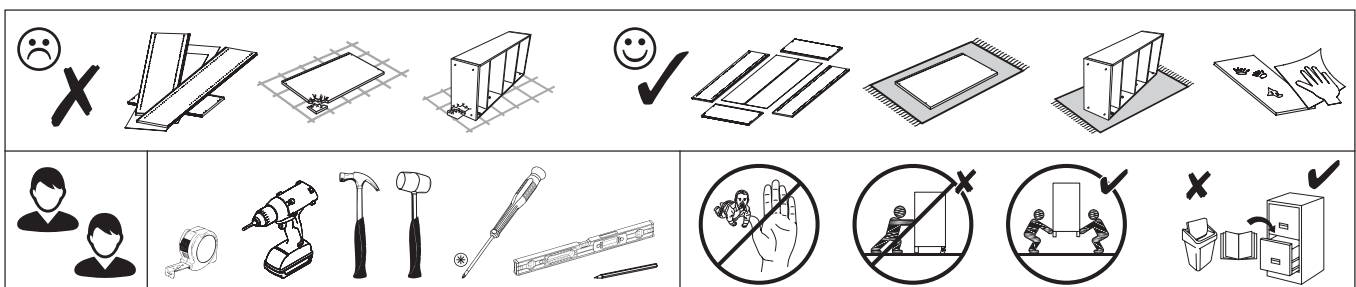

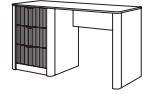

PL Przed rozpoczęciem montażu mebla wszystkie elementy należy sprawdzić czy nie są uszkodzone. W przypadku wykrycia uszkodzenia elementu należy odstąpić od montażu mebla i złożyć reklamację.

Nie wolno przekraczać podanych maksymalnych wartości obciążenia. W innym przypadku można mebel uszkodzić lub zniszczyć.

Przed zawieszeniem mebla, lub przymocowaniem go do ściany (w celu zabezpieczenia przed przewróceniem), sprawdź wcześniej rodzaj i wytrzymałość ściany. Dobierz odpowiednie kotki i wkręty do rodzaju ściany. W przypadku wątpliwości skontaktuj się ze specjalistą. Montaż musi zostać wykonany przez osobę kompetentną.

Meble zawierające płyty drewnopochodne mogą emitować substancje zanieczyszczające do powietrza w pomieszczeniu. Dlatego zaleca się, po zamontowaniu mebli, częste wietrzenie pomieszczenia przez co najmniej cztery tygodnie.

DE Vor Beginn der Möbelmontage sollten alle Elemente auf Beschädigungen überprüft werden. Wenn ein Element des Produkts beschädigt ist, installieren Sie das Produkt bitte nicht und reichen Sie eine Beschwerde ein. Überschriften Sie die angegebenen Maximalbelastungen nicht. Andernfalls kann das Möbelstück beschädigt oder zerstört werden.

Bevor Sie ein Möbelstück an einer Wand aufhängen oder befestigen (um es gegen Umkippen zu sichern), prüfen Sie Art und Tragfähigkeit der Wand. Wählen Sie die für die Wand geeigneten Dübel und Schrauben. Im Zweifelsfall kontaktieren Sie bitte einen Fachmann. Die Montage muss durch eine sachkundige Person ausgeführt werden.

Möbel mit Holzwerkstoffplatten können Schadstoffe in die Raumluft abgeben, daher Es wird empfohlen, den Raum nach dem Einbau der Möbel mindestens vier Wochen lang häufig zu lüften.

FR Avant de commencer l'assemblage du meuble, tous les éléments doivent être vérifiés pour déceler tout dommage. Si un élément du produit est endommagé, veuillez ne pas installer le produit et déposer une plainte. Ne dépassez pas les charges maximum indiquées. Sinon, le meuble peut être endommagé ou détruit.

Avant de suspendre le meuble ou de le fixer au mur (dans le but d'éviter un renversement), vérifiez au préalable le type et la résistance du mur. Utilisez les chevilles et les vis adaptées au type de mur. En cas de doute, veuillez contacter un spécialiste. Le montage doit être réalisé par une personne compétente.

Les meubles contenant des panneaux à base de bois peuvent émettre des substances polluantes dans l'air intérieur. Donc il est recommandé, après l'installation des meubles, d'aérer fréquemment la pièce pendant au moins quatre semaines.

CZ Před zahájením montáže nábytku je třeba zkontrolovat poškození všech prvků. Pokud je některý prvek produktu poškozen, zdržte se instalace produktu a podjeďte stížnost.

Nepřekračujte uvedené maximální zatížení. V opačném případě může dojít k poškození nebo zničení nábytku.

Před zavěšením nábytku nebo jeho připevněním ke zdi (za účelem zajištění před převrácením) dřívě zkontrolujte druh a odolnost stěny. Vyberte k druhu stěny vhodné hmoždinky a šrouby. V případě pochybností kontaktujte specialistu. Montáž musí být provedena kompetentní osobou.

Nábytek obsahující panely na bázi dřeva může uvolňovat znečišťující látky do vnitřního ovzduší. Proto doporučujeme po instalaci nábytku místnost pravidelně větrat po dobu nejméně čtyř týdnů.

HU A bútorszerelés megkezdése előtt ellenőrizni kell az összes elem sérülését. Ha a termék bármely eleme megsérült, kérjük, tartózkodjon a termék telepítésétől és nyújtson be panaszt.

A megadott maximális terhelési értékeket nem szabad túllépni. Ellenkező esetben a bútort megsérülhet vagy megsemmisülhet.

A bútort felüggesztése illetve falhoz való rögzítése (megakadályozván ezzel eldőlésének lehetőségét) előtt ellenőrizze a fal fajtáját és szilárdságát. Megfelelő, a falhoz illő titliket és csavarokat használjon. Ha kétsége támadna, konzultáljon szakemberrel. A felszerelést csak egy hozzáértő szakember végezheti el.

A fa alapú paneleket tartalmazó bútortok szennyező anyagokat bocsáthatnak ki a beltéri levegőbe. Ezért Ajánlott a bútorszerelés után legalább négy hétig rendszeresen szellőztetni a helyiséget.

GB Before starting the furniture assembly, all elements should be checked for damage. If any element of the product is damaged, please refrain from installing the product and file a complaint.

The specified maximum load values must not be exceeded. Otherwise, the piece of furniture may be damaged or destroyed.

Before suspending or fixing furniture to the wall (in order to prevent falling over), check the type and strength of the wall. Select wall plugs and screws appropriate for the given type of the wall. In the case of doubts, contact a specialist. The installation must be performed by a competent person.

Furniture containing wood-based panels can emit polluting substances into the indoor air. Therefore recommend, after installing the furniture, to ventilate the room frequently for at least four weeks.

SK Pred začatím montáže nábytku by sa mali skontrolovať všetky prvky, či nie sú poškodené. Ak je niektorý prvok výrobku poškodený, neinštalujte výrobok a reklamujte ho.

Uvedené hodnoty maximálneho zaťaženia nesmú byť prekročené. V opačnom prípade môže dôjsť k poškodeniu alebo zničeniu nábytku.

Pred zavesením nábytku alebo jeho pripavením na stenu (za účelom zaistenia pred prevrátením) predtým skontrolujte druh a odolnosť steny. Vyberte k druhu steny vhodné hmoždinky a skrutky. V prípade pochybností kontaktujte špecialistu. Montáž musí byť vykonaná kompetentnou osobou.

Nábytek obsahujúci dosky na báze dreva môže vylučovať znečisťujúce látky do vnútorného ovzdušia. Preto odporúča sa po inštalácii nábytku miestnosť pravidelne vetrať aspoň štyri týždne.

IT Prima di iniziare l'assemblaggio del mobile, tutti gli elementi dovrebbero essere controllati per danni. Se qualche elemento del prodotto è danneggiato, astenersi dall'installare il prodotto e presentare un reclamo.

I valori di carico massimo specificati non devono essere superati. In caso contrario, il mobile potrebbe essere danneggiato o distrutto.

Prima di appendere i mobili, oppure attaccarli al muro (per proteggerli da ribaltamenti), verifica prima la tipologia e resistenza del muro. Scegli i tasselli e viti più adatti per il tipo di muro. In caso di dubbi contattare uno specialista. Il montaggio deve essere fatto da una persona competente.

I mobili contenenti pannelli a base di legno possono emettere sostanze inquinanti nell'aria interna. Perciò si consiglia, dopo aver installato i mobili, di aerare frequentemente il locale per almeno quattro settimane.

NL Voordat u met de meubelmontage begint, moeten alle elementen op schade worden gecontroleerd. Als een onderdeel van het product beschadigd is, installeer het dan niet en dien een klacht in. Overschrijd de aangegeven maximale belastingen niet. Anders kan het meubelstuk worden beschadigd of vernield.

Voordat u het meubel ophangt of bevestigt tegen de muur (om het te beschermen tegen omvallen) dient u het type en de duurzaamheid van deze muur na te kijken. Maak gebruik van pluggen en schroeven die geschikt zijn voor het type muur. Neem in geval van twijfels contact op met een specialist. De assemblage dient te worden uitgevoerd door iemand met kennis van zaken.

Meubels met panelen op houtbasis kunnen vervuulende stoffen in de binnenlucht uitstoten. Daarom Het is raadzaam om na het plaatsen van het meubilair de ruimte minimaal vier weken regelmatig te ventileren.

TR Mobilya montajına başlamadan önce tüm elemanlarda hasar olup olmadığı kontrol edilmelidir. Ürünün herhangi bir parçası hasar görmüşse, lütfen ürünü kurmayın ve şikayette bulunun.

Belirtilen azami yük değerini aşmayınız, aksi takdirde mobilya parçaları zarar görebilir veya kullanılamaz hale gelebilir.

Mobilyayı duvara asmadan veya montaj etmeden önce (devrilmesini önlemek için) duvarın türünü ve dayanıklılığını kontrol edin. Duvara uygun dübelleri ve vidaları seçin. Emin olamamanız durumunda bir uzman ile irtibata geçin. Kurulum yetkili bir kişi tarafından yapılmalıdır.

Aşağıdaki paneller içeren mobilyalar iç mekan havasına kirletici maddeler yayarabilir. Öyleyse Mobilyaların kurulumundan sonra odanın en az dört hafta boyunca sık sık havalandırılması önerilir.

RO Înainte de a începe asamblarea mobilierului, toate elementele trebuie verificate pentru a nu se deteriorează. Dacă vreun element al produsului este deteriorat, vă rugăm să vă abțineți de la instalarea produsului și să depuneți o reclamație.

Valoriile maxime de sarcină specificate nu trebuie depășite. În caz contrar, piesa de mobilier poate fi deteriorată sau distrusă.

Înainte de suspendarea unei piese de mobilier sau atașarea acestuia la perete (pentru a preveni bascularea), verificați în prealabil tipul și gradul de rezistență a peretelui. Montați diburile și șuruburile adecvate pentru tipul de perete. În caz de îndoieli, consultați un specialist. Instalarea trebuie să fie efectuată de către o persoană competentă.

Mobilierul care conține panouri pe bază de lemn poate emite substanțe poluante în aerul interior. Prin urmare se recomandă ca, după montarea mobilierului, aerisirea frecventă a încăperii timp de cel puțin patru săptămâni.

ES Antes de comenzar el montaje de los muebles, todos los elementos deben comprobarse en busca de daños. Si algún elemento del producto está dañado, absténgase de instalar el producto y presente una queja.

No se deben exceder los valores de carga máxima especificados. De lo contrario, el mueble puede dañarse o destruirse.

Antes de colgar o fijar el mueble en el muro (a fin de proteger contra el vuelco del mueble), compruebe de antemano la naturaleza y la resistencia de la pared. Seleccione tacos y tornillos adecuados para el tipo de la pared. En caso de duda, consulte a un especialista, debiendo efectuar este montaje una persona competente.

Los muebles que contienen paneles de madera pueden emitir sustancias contaminantes al aire interior. Por lo tanto se recomienda, después de instalar los muebles, ventilar la habitación con frecuencia durante al menos cuatro semanas.

PT Antes de iniciar a montagem do móvel, todos os elementos devem ser verificados quanto a danos. Se algum elemento do produto estiver danificado, evite instalar o produto e apresente uma reclamação.

Os valores de carga máxima especificados não devem ser excedidos. Caso contrário, o móvel pode ficar danificado ou destruído.

Antes de suspender ou fixar móveis à parede (para evitar quedas), verifique o tipo e a resistência da parede. Seleccione buchas e parafusos adequados ao tipo de parede. Em caso de dúvida contacte um especialista. A instalação deve ser realizada por uma pessoa competente.

Os móveis que contenham painéis de madeira podem emitir substâncias poluentes para o ar interior. Assim, recomenda-se, após a instalação dos móveis, ventilar o ambiente frequentemente durante pelo menos quatro semanas.

RU Прежде чем приступить к сборке мебели, следует проверить все элементы на предмет повреждений. Если какой-либо элемент продукта поврежден, воздержитесь от установки продукта и подайте жалобу.

Указанные максимальные значения нагрузки превышать нельзя. В противном случае предмет мебели может быть поврежден или разрушен.

Прежде чем подвешивать или крепить мебель к стене (во избежание падения), проверьте тип и прочность стены. Выбирайте дюбели и шурупы, подходящие для данного типа стены. В случае сомнений обратитесь к специалисту. Установка должна выполняться компетентным лицом.

Мебель, состоящая из древесных плит, может выделять загрязняющие вещества в воздух в помещении. Поэтому рекомендуется после установки мебели часто проветривать помещение в течение как минимум четырех недель.

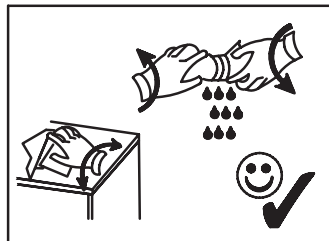
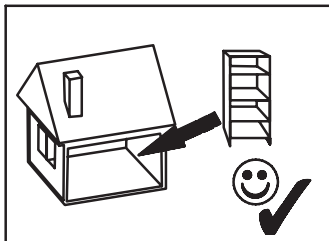
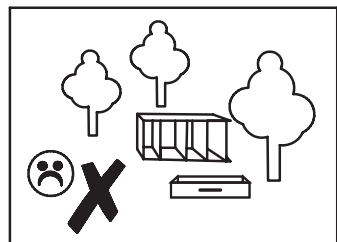
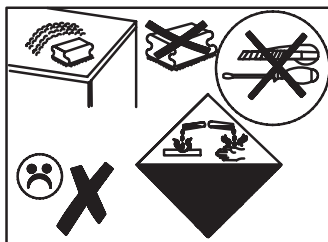
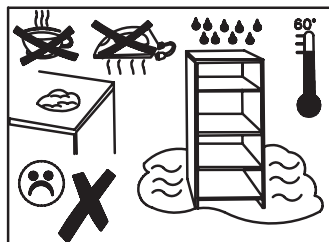
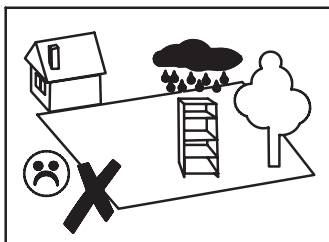

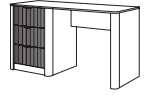

A x14 7x50mm	B x47 8x32mm	E x12 3,5x13mm	E2 x8 3x20mm	EP1 x36 4x16mm	G2 x6	H1 x4	K6 x3 L=450mm	M x3 L=150mm
R x26 H=11mm	T3 x24 5x9mm	U x26 L=24,3mm	XA x1	XG x1	ZA x14 Ø4	ZR x26 Ø15		

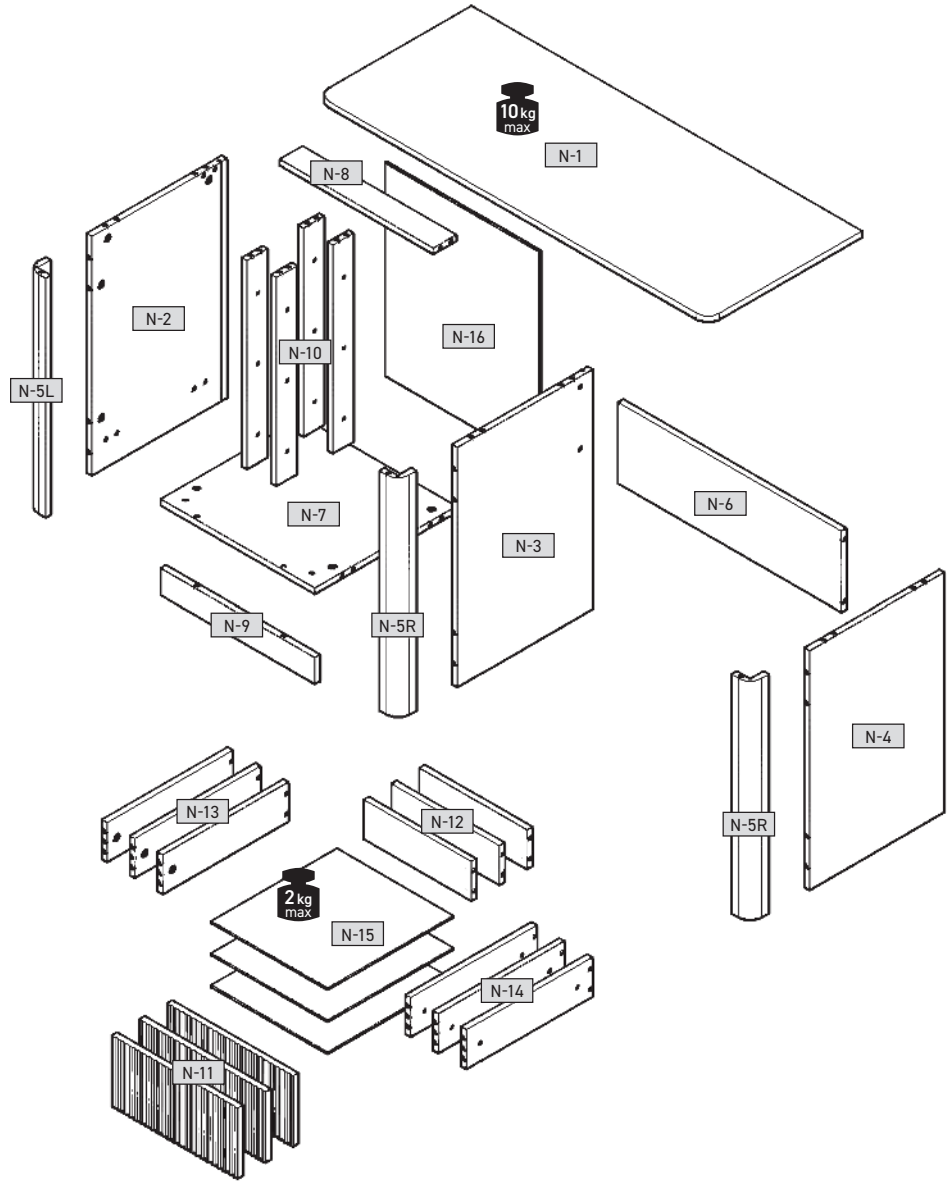

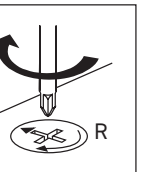
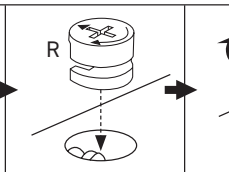
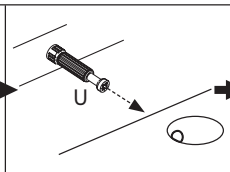
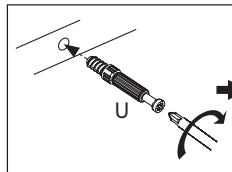
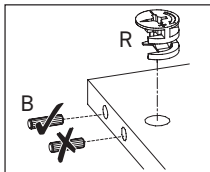
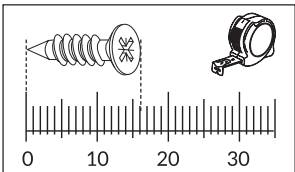

N-1	1404	551	16	x1	1/2
N-2	744	484	16	x1	2/2
N-3	744	484	16	x1	2/2
N-4	744	484	16	x1	2/2
N-5L	744	65	65	x1	1/2
N-5R	744	65	65	x2	2/2
N-6	800	250	16	x1	1/2
N-7	508	552	16	x1	1/2
N-8	552	80	16	x1	1/2
N-9	552	80	16	x1	1/2
N-10	648	72	16	x4	2/2
N-11	217	452	18	x3	1/2
N-12	384	120	16	x3	1/2
N-13	450	120	16	x3	2/2
N-14	450	120	16	x3	2/2
N-15	414	455	3	x3	1/2
N-16	662	566	3	x1	1/2

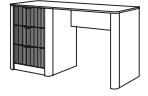

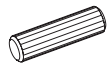

1

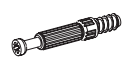
- B** x6

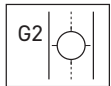
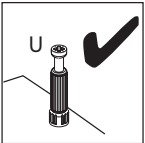
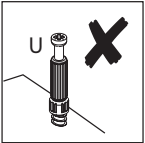
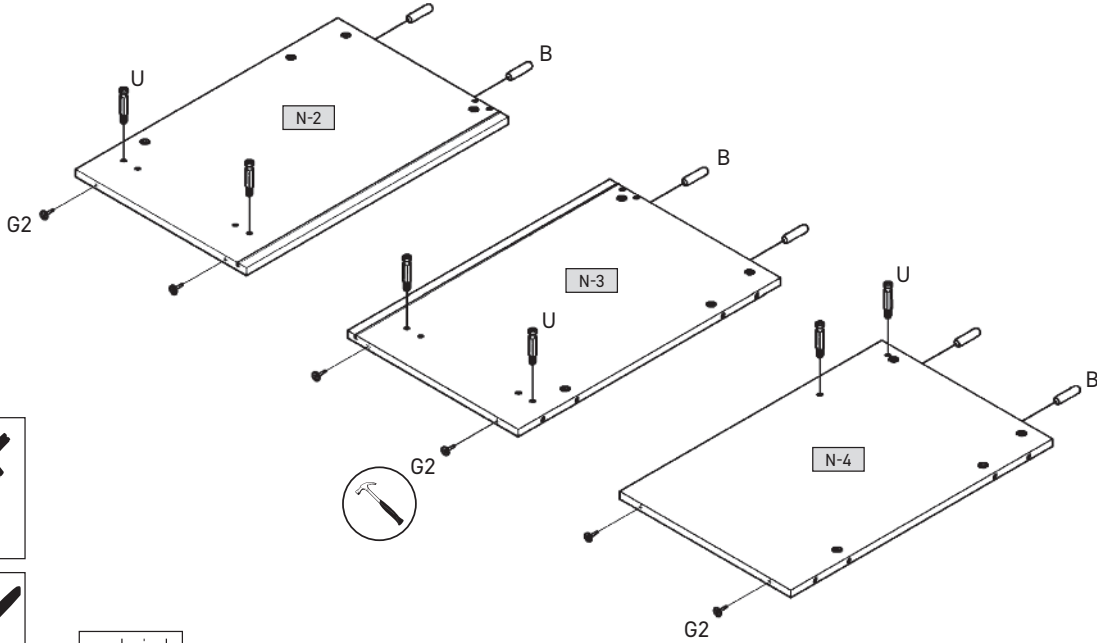
 8x32mm
- G2** x6

- U** x6

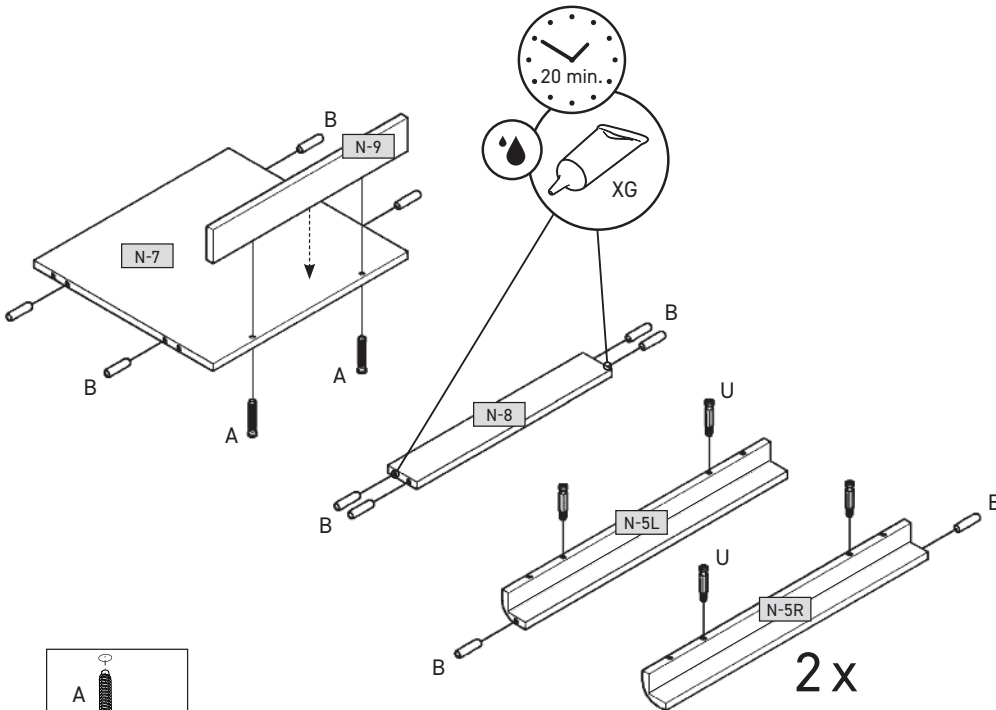
 L=24,3mm

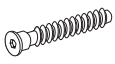

2



- A** x2

 7x50mm

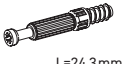
- B** x11

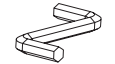
 8x32mm

- U** x6

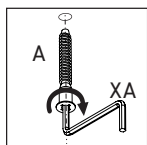
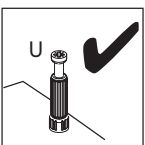
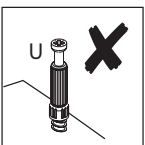
 L=24,3mm

- XA** x1

- XG** x1

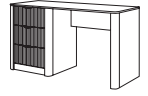

2x



3

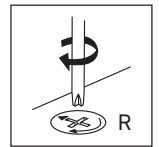
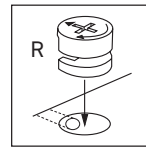
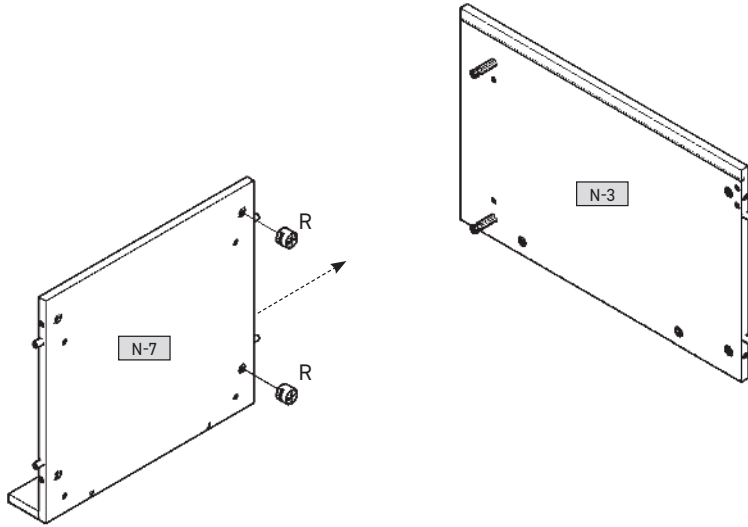
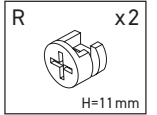

4

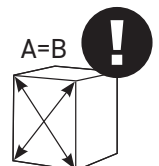
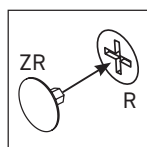
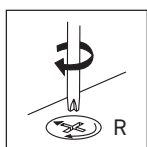
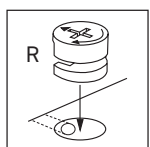
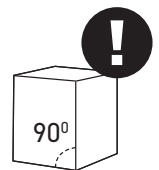
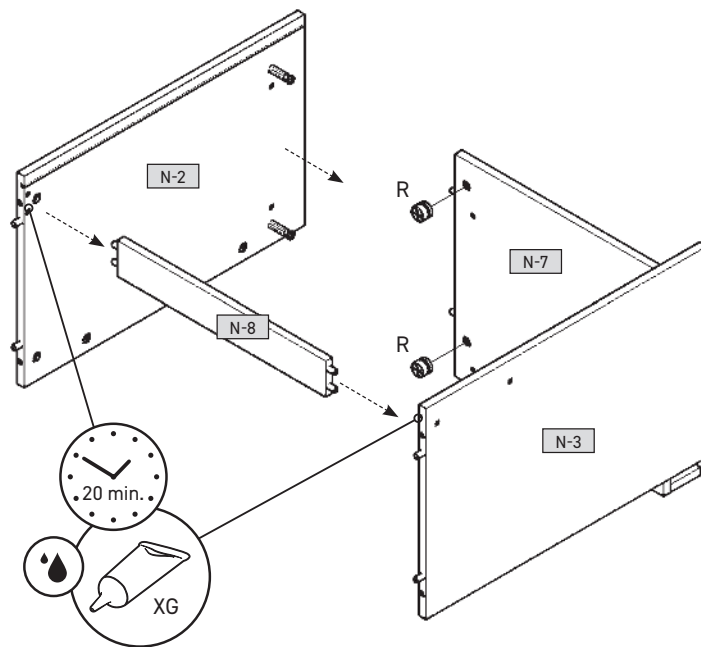
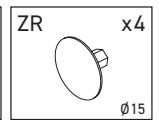
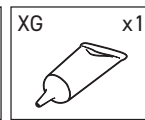
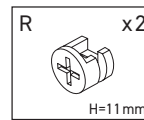

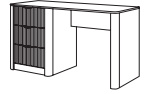

5

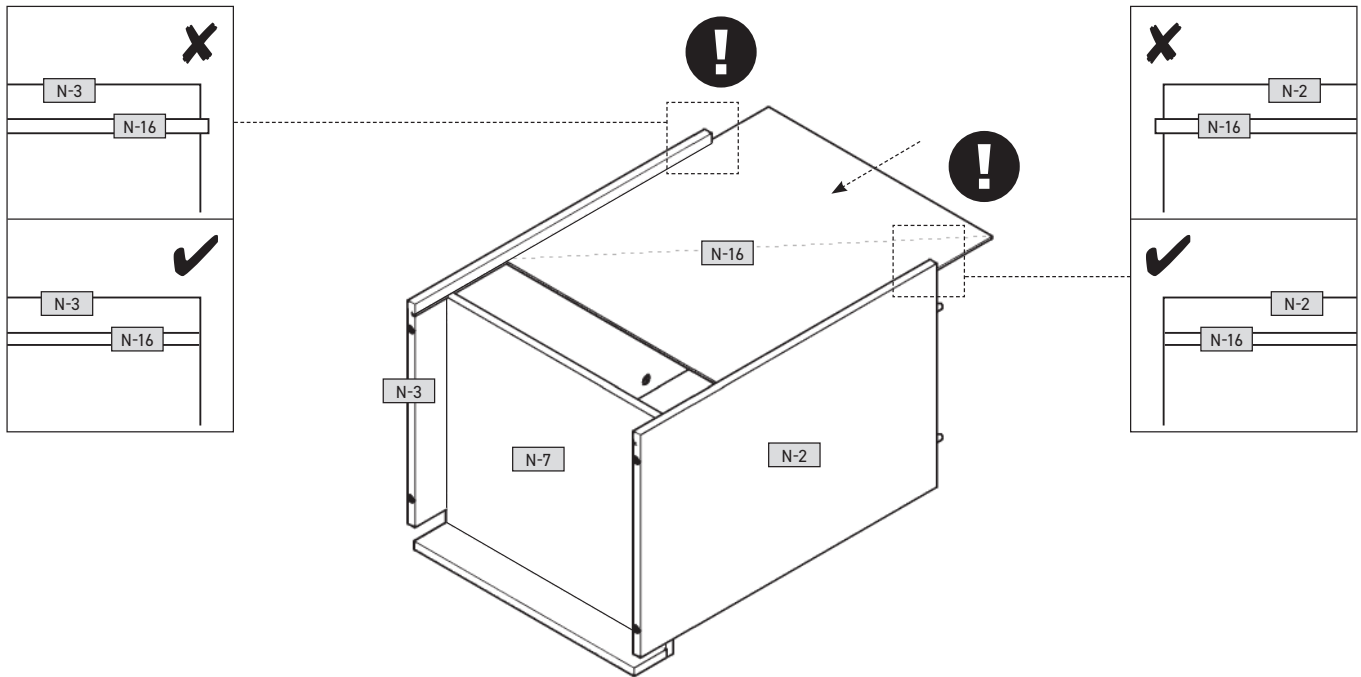

6

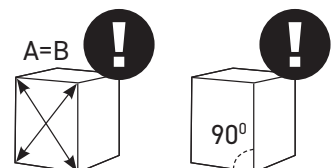
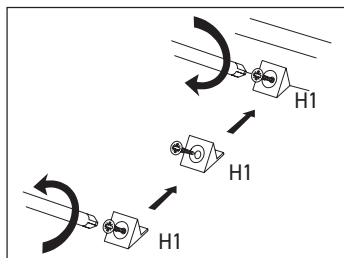
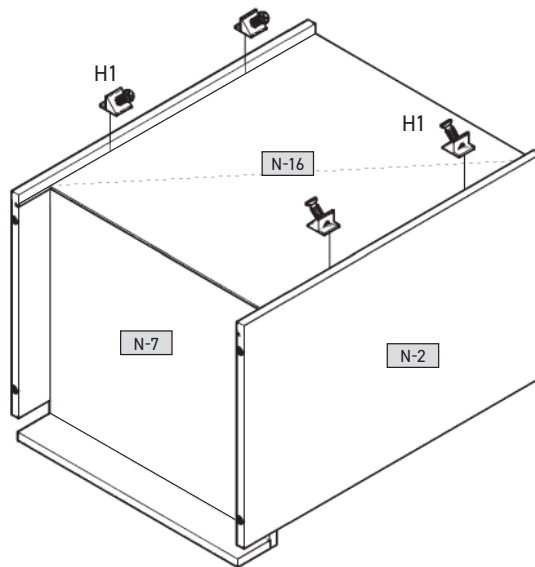
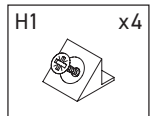

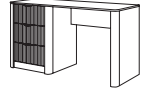

7

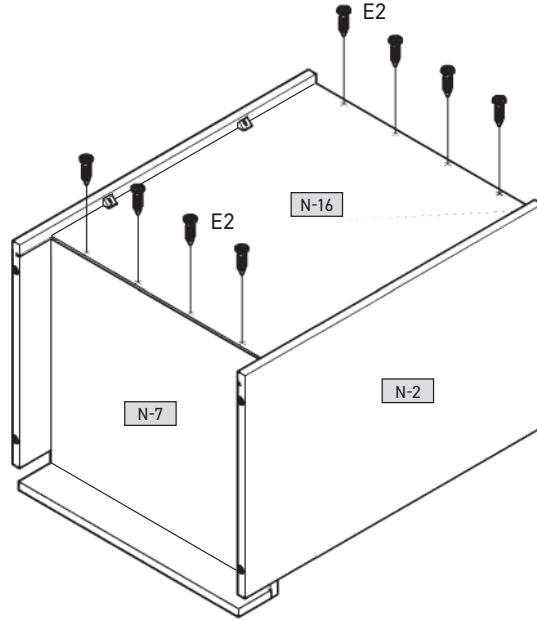
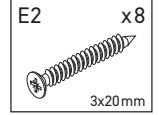
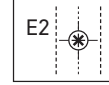
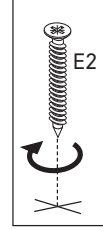

8

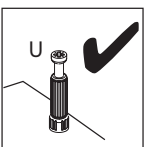
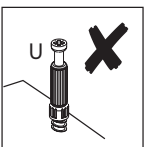
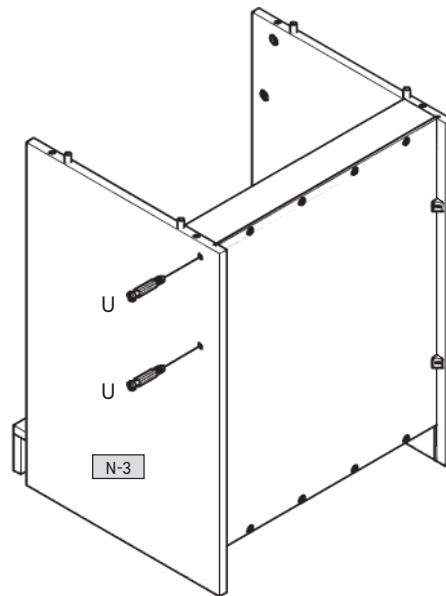
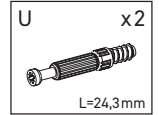

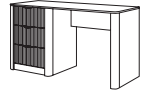

9

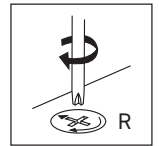
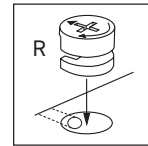
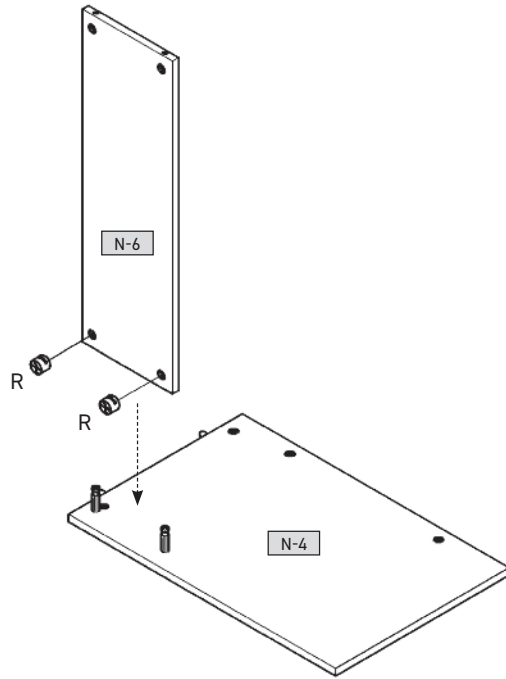
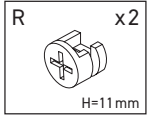

10

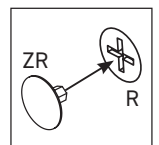
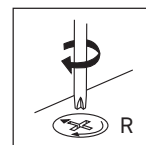
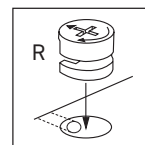
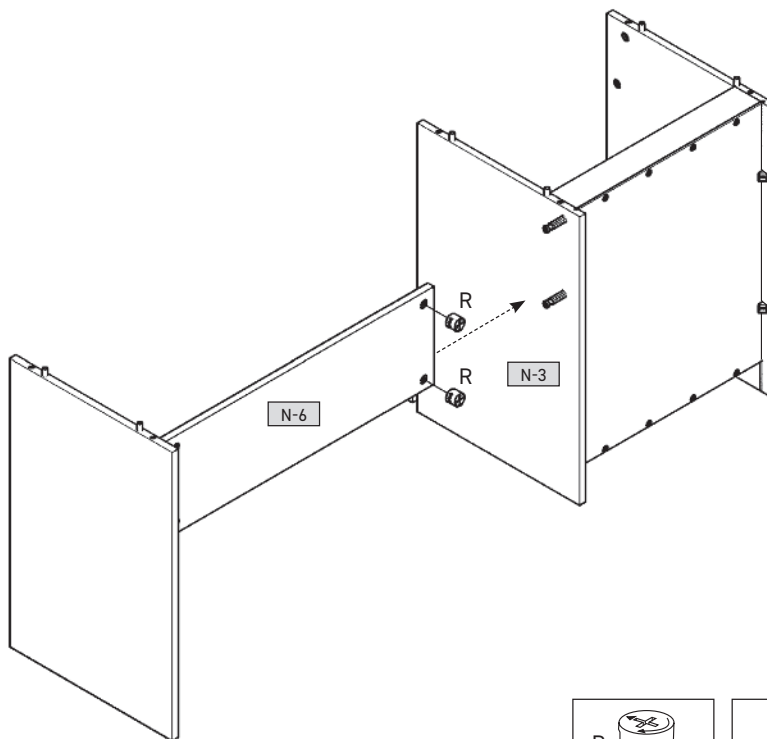
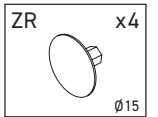
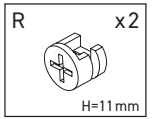

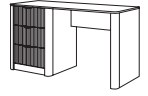

11

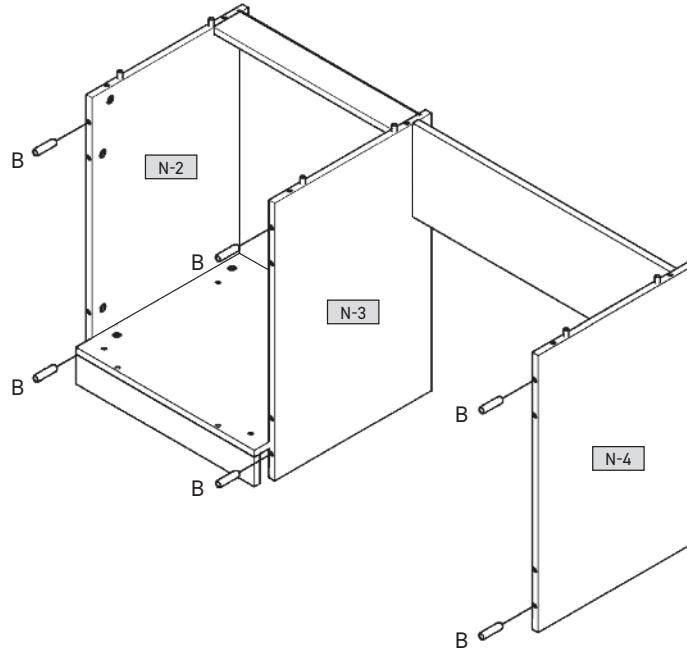
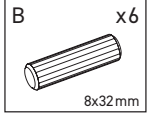

12

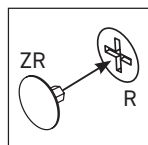
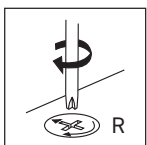
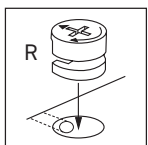
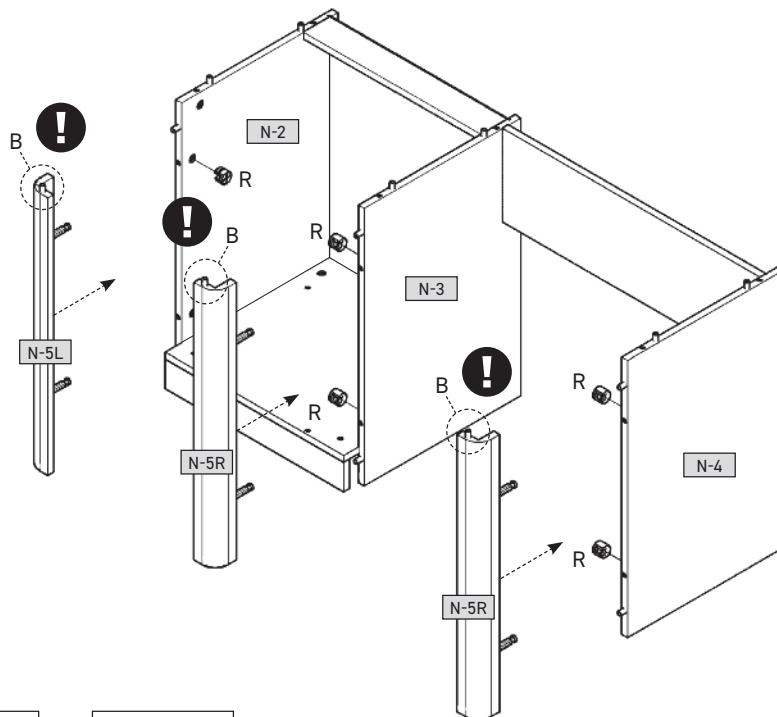
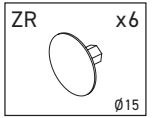
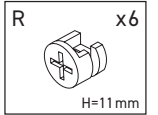

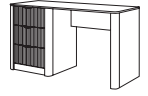

13

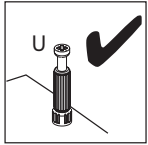
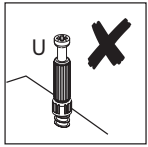
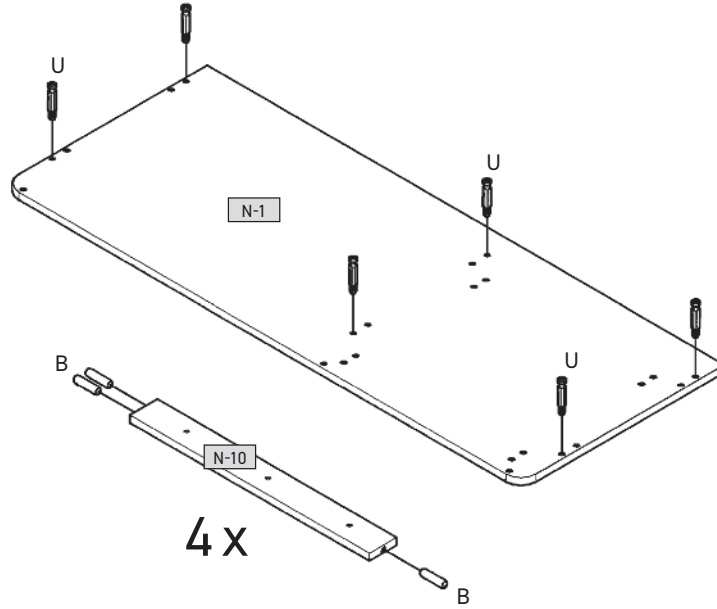
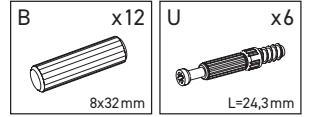

14

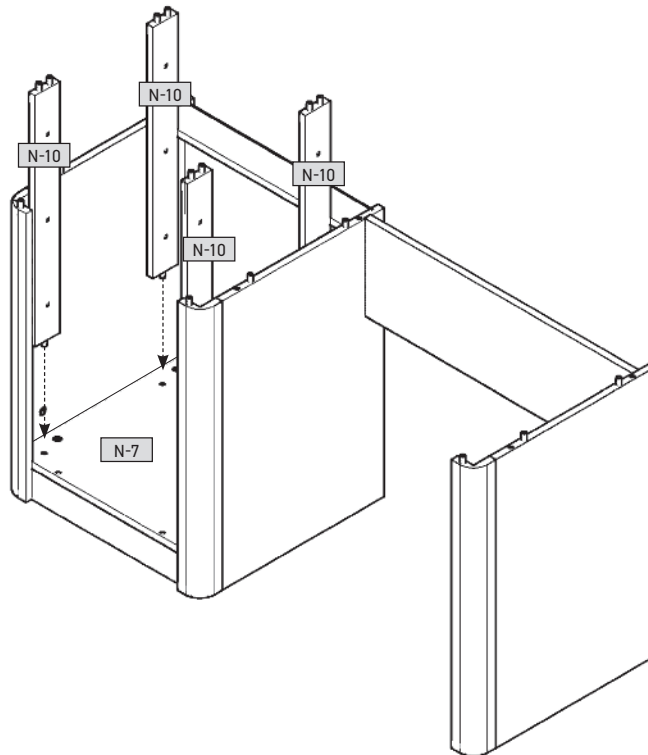

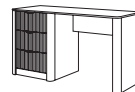

15

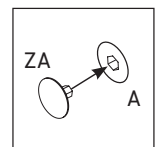
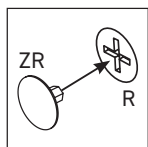
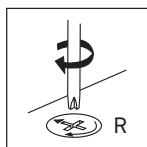
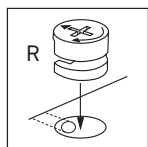
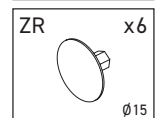
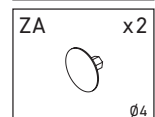
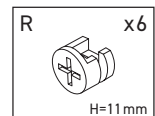
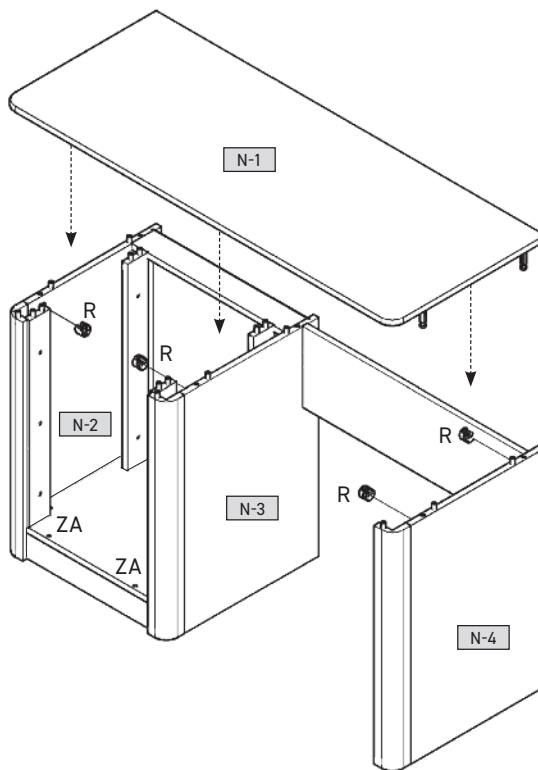
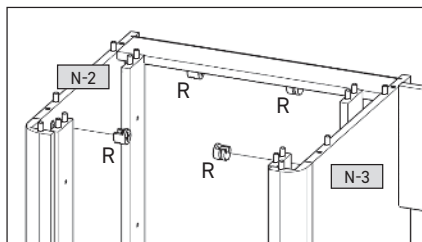

16

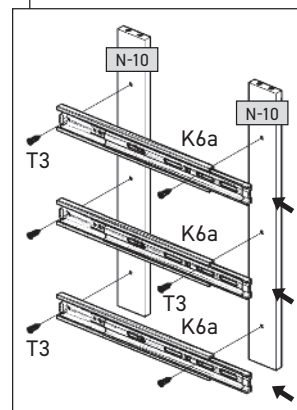
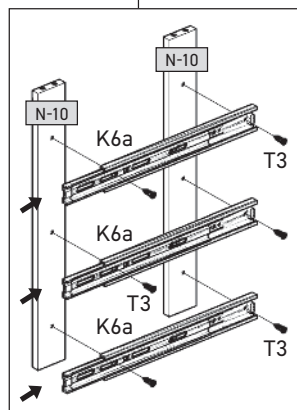
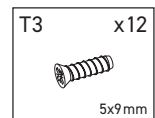
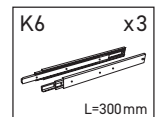
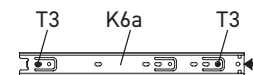
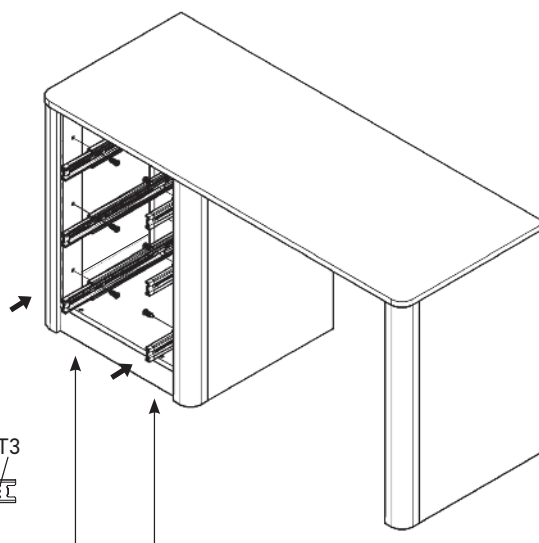
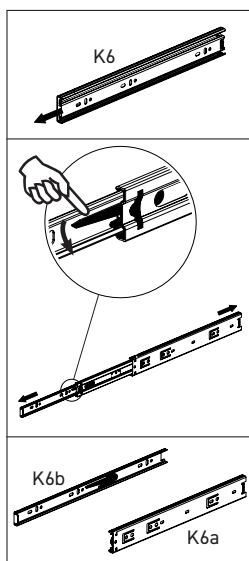

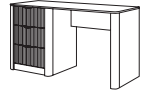

17

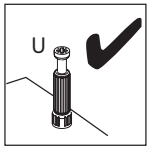
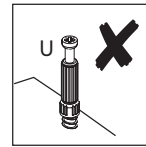
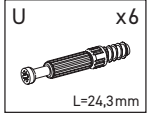
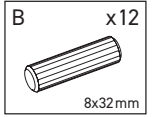
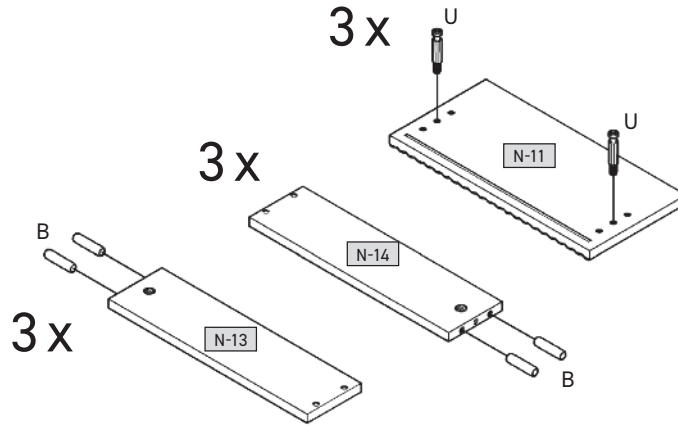

18

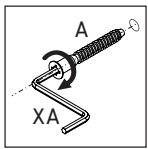
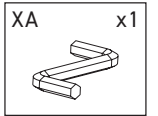
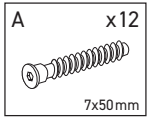
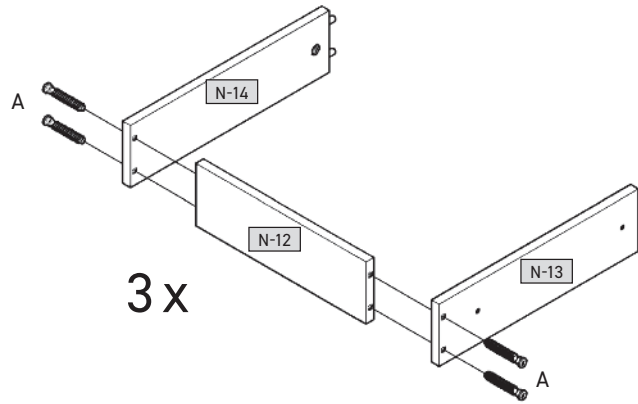

19

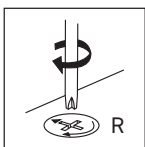
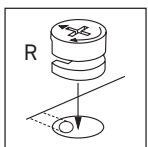
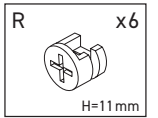
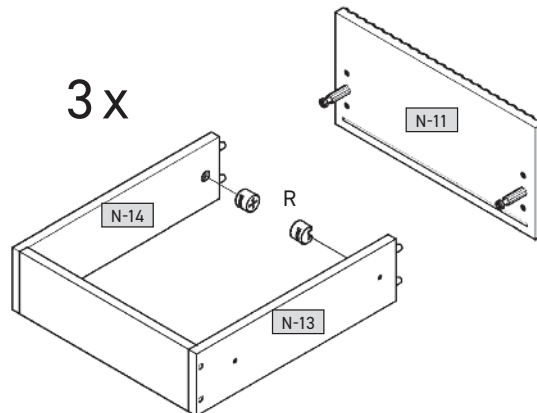

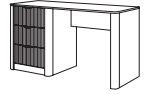

20

3x

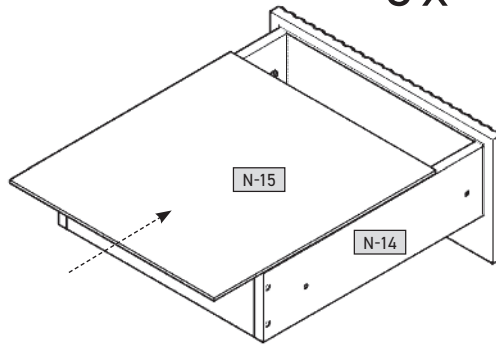

21

3x

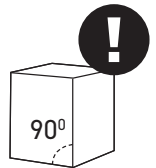
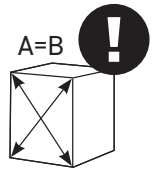
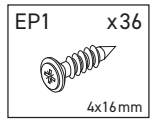
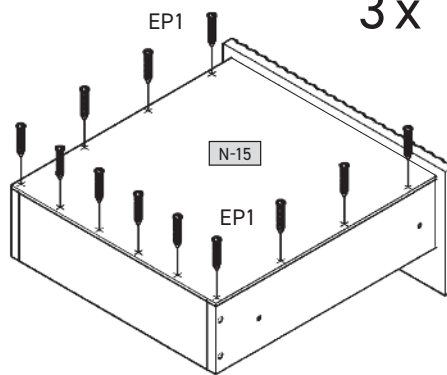
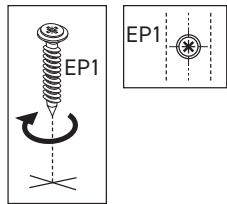
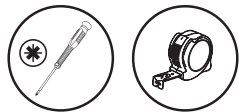

22

3x

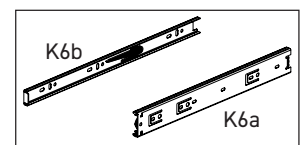
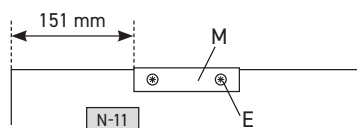
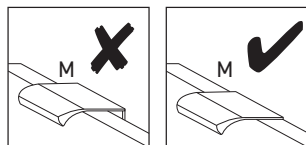
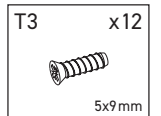
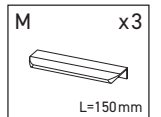
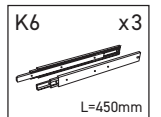
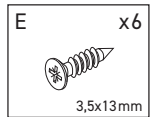
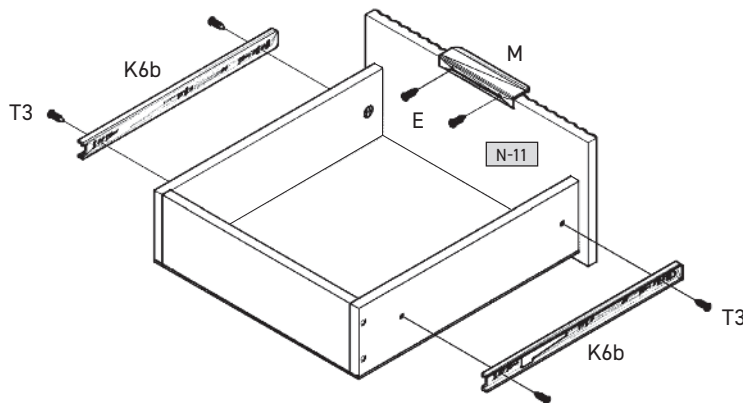
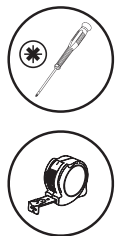

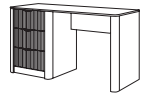

23

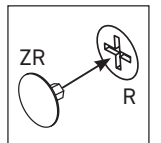
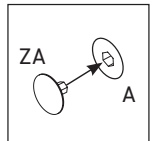
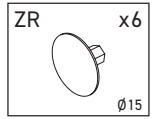
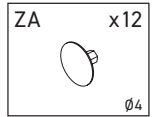
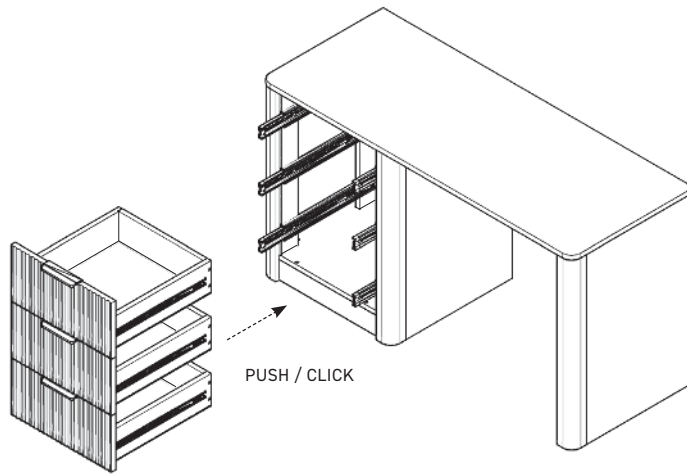

24

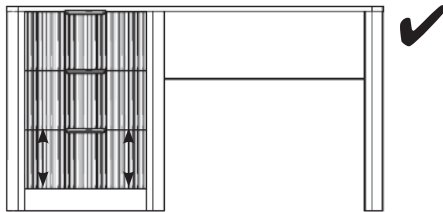
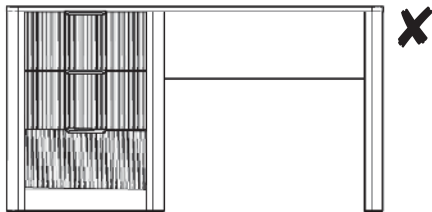

A

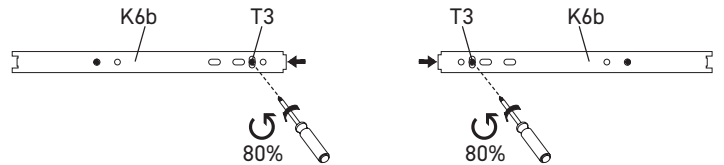

B

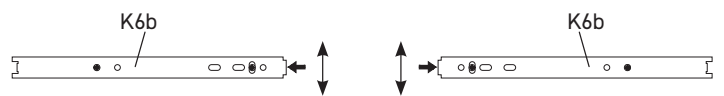

C

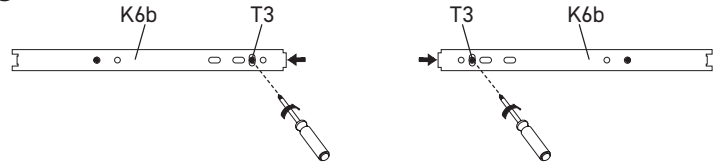

25

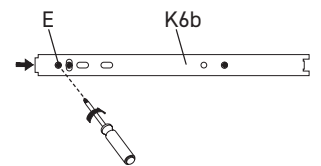
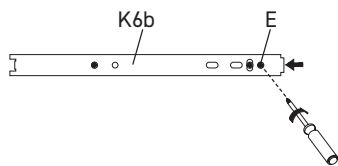
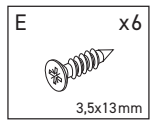
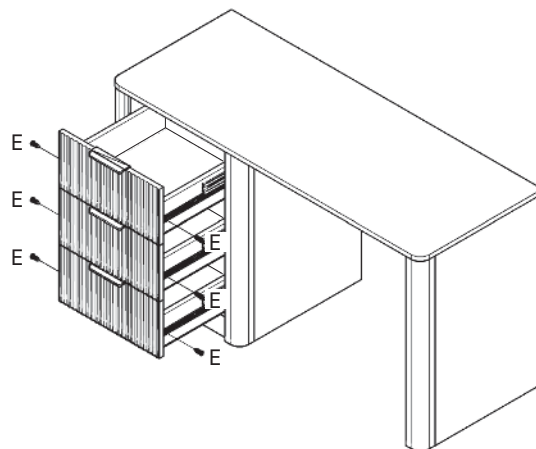

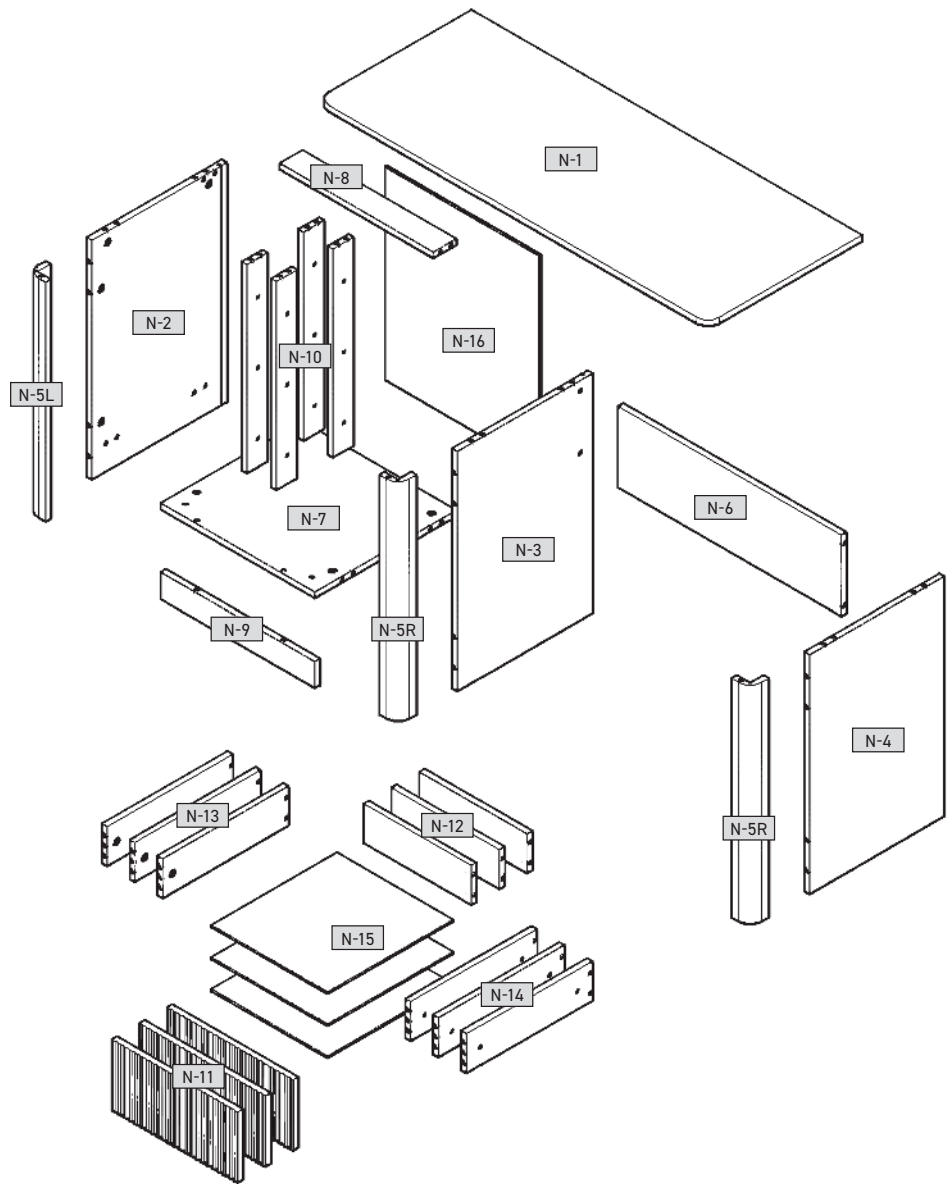
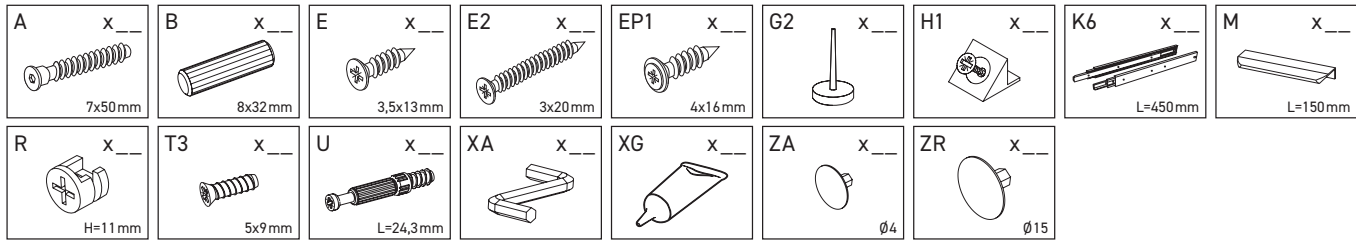

N-1	1404	551	16	x 1	1/2
N-2	744	484	16	x 1	2/2
N-3	744	484	16	x 1	2/2
N-4	744	484	16	x 1	2/2
N-5L	744	65	65	x 1	1/2
N-5R	744	65	65	x 2	2/2
N-6	800	250	16	x 1	1/2
N-7	508	552	16	x 1	1/2
N-8	552	80	16	x 1	1/2
N-9	552	80	16	x 1	1/2
N-10	648	72	16	x 4	2/2
N-11	217	452	18	x 3	1/2
N-12	384	120	16	x 3	1/2
N-13	450	120	16	x 3	2/2
N-14	450	120	16	x 3	2/2
N-15	414	455	3	x 3	1/2
N-16	662	566	3	x 1	1/2

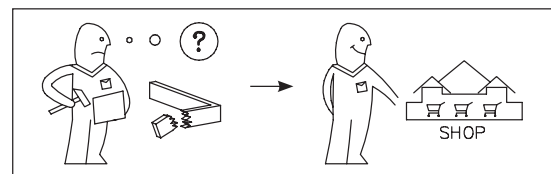
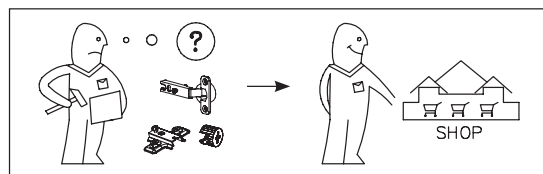
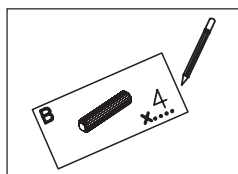

(D) Sehr geehrter Kunde,

Als Möbelproduzent möchten wir Sie darüber informieren, dass eine Befestigung nur so gut ist wie die Verbindung zwischen Befestigungsmaterial (Dübel) und Mauerwerk. Prüfen Sie bei Hängeelementen Ihr Mauerwerk und verwenden Sie nur dafür vorgesehene Dübel aus einem Fachmarkt. Letztendlich ist der Monteur für die Befestigung am Mauerwerk verantwortlich.

Die Montage und das Verlegen der Elektroartikel sind nur von autorisiertem Fachpersonal durchzuführen. Beachten Sie die Beschreibungen und die Gewichtsangebaben in der Montageanleitung.

Halten Sie bitte die angegebenen max. Gewichtangaben ein. Bei Überlastungen, die durch spielende Kinder, Menschen, Material oder sonstige Einwirkungen entstehen -übernehmen wir als Möbelproduzent keine Haftung!

Die einwandfreie Funktion des Möbels ist nur bei lot- und waagerechter Aufstellung gewährleistet. Die Türen sind vorjustiert, müssen aber ggf. aufgrund örtlicher Bedingungen neu ausgerichtet / eingestellt werden!

Alle elektrischen Installationen sind nach den gültigen Normen bzw. Vorschriften von VDE, CE, MM gefertigt. Die zu verwendende Leuchtmittelstärke ist auf der jeweiligen Lampenfassung angegeben.

Bei Nichtanhaltung der max. Weitzahl besteht durch Überhitzung Brandgefahr. Das Zudecken der Leuchtmittel ist wegen Brandgefahr zu unterlassen!

Alle Schrauben sowie tragende Verbindungsstelle sollten nach 5 bis 6 Wochen nachgezogen werden, um eine dauerhafte Standsicherheit zu gewährleisten!

Keine scheuernden Putzmittel verwenden!

Werden Betriebe-, Bedienungs- oder Montageanweisungen nicht befolgt, Änderungen an den Produkten vorzunehmen, Teile ausgewechselt oder Verbrauchsmaterialien verwendet, die nicht den Originalteilen entsprechen, so entfällt jegliche Gewährleistung oder Haftungsansprüche.

Achtung Hinweis!

Unsere Hochglanzoberflächen sind bei der Auslieferung durch eine Schutzfolie geschützt. Befassen Sie diese auf dem Möbel, bis es vollständig montiert und zum Staub bereit ist. Um die wertvolle Hochglanzoptik zu erhalten, sollten Sie

- der Hochglanzfolie nach der Entfernung der Schutzfolie eine Stunde Zeit zum Nachhärten an der Raum-Luft geben.
- für die Reinigung der Oberflächen verwenden Sie nur ein feuchtes Baumwolltuch und etwas Glasreiniger.
- kein scharfes Reinigungsmittel mit Zusatzstoffen verwenden.
- Oberflächen mit einem massen Lappen abreiben
- keinen Dampfstrahler verwenden.
- Oberflächen nicht mit scharfen Gegenständen beschädigen
- Oberflächen auf gar keinen Fall scharfer Sonnenbestrahlung aussetzen

Wir wünschen Ihnen noch viel Freude mit Ihrem neuen Möbel.

Ihre Produktentwicklung

(CZ) Vážení zákazníci,

Jako výrobce nábytku bychom Vás chtěli informovat o tom, že upravení je jen tak dobré, jak dobré je spojení mezi upevňovacím materiálem (moždinkou) a zdívem. U závěsných prvků zkontrolujte příslušné zdívo a použijte jen vhodné moždinky, které nakoupíte v odborných obchodech. Za upravení ve zdívu je nakonec zodpovědný jen, kdo upravení provádí.

Montáž a instalaci elektrických částí smíj provádět jen pověřeni odborní pracovníci. Dodržte popisy a údaje o hmotnosti uvedené v návodu k montáži. Dodržte uvedené údaje o maximální hmotnosti při přetěžích, které je způsobeno třetími síly, včetně, lidsmi, materiálem nebo jinými vlivy, nepřetíráme jako výrobce nábytku zárukou!

Bezvadná funkce nábytku je zaručena jen při stavění nábytku ve správné síle a vodorovné poloze. Dávka jsou předem nastavená, případně je síle nutné je znovu seřadit / nastavit podle místních podmínek.

Všechny elektrické instalace jsou provedeny podle platných norem píp, předpisů VDE (svaz nármeých elektrotechniků), CE, MM, Interinva žárovkyzdroje světla, které se má použít, je uvedena na příslušné objímce žárovkyzdroje světla. Píi nedodržení maximálního výkonu ve Watech nebo nebezpečí vznícení kuli přetížít. Zakrytí žárovkyzdroje světla je kvůli nebezpečí požáru zakázáno!

Všechny šrouby a nosné spojovací prvky se mají po 5 až 6 týnech dotáhnout, čímž se zajistí trvalá stabilita!

Nepoužívejte žádné abrazivní čističí prostředky!

Pokud se nedodržují pokyny k provozu, návodu nebo montáži, provádí se úpravy výrobků, vymějí se díly za neoriginální nebo se používá špatně materiál, který neopovídá originálnímu, zaniká záruka nebo nároky plynoucí z odpovědnosti.

Pozor upozornění!

Násle povrchy s vysokým leskem jsou při dodání chráněny ochrannou fólií. Ponechejte ji na nábytku, dokud nebude kompletně smontována a nebude z něho odstraněny prach.

Aby se zachovala centrá optika vysokého lesku, měl byste:

- dát vysoké lesklé fólii po odstranění ochranné fólie hodinu čas na vyžnění na pokojovém vzduchu,
- po čišění povrchu používejte pouze vlnky bavlněný hadřík a trochu častého prostředku na skla,
- nepoužívejte suchý čističí prostředek s příměsí, povrchy otřeteje mokřým hadrem,
- nepoužívejte pamí čistič,
- nepodíbejte povrch ostrými předměty

povrchy v žádném případě nevystavujte silnému slunečnímu záření

Přijeme Vám hodné radosti s Vaším novým nábylem.

Vaše oddělení vývoje nových výrobků

(GB) Dear Customer,

As a furniture manufacturer we would like to point out that an attachment is only as good as the connection between the attachment material (dowel) and masonry. In the case of suspension elements you should check your masonry and only use the appropriate dowels from a specialist store. Ultimately it is the person carrying out the installation who is responsible for attachment to the masonry.

The installation and laying of electrical wires and other items must only be performed by authorised specialists. Please note the descriptions and weight information in the installation instructions.

Please observe the stated maximum weights; in the case of mechanical overloads caused by playing children, other individuals, materials etc. we do not accept any liability as the manufacturer of the furniture!

The furniture is only guaranteed to work perfectly if it is set up to be plumb and horizontal. The doors have been pre-adjusted, but may need to be realigned/readjusted in accordance with local conditions!

All electrical installations have been produced in accordance with the latest norms and regulations, such as those of the VDE (Association of German Electrical Engineers), CE and MM. The power of the bulbs to be used is marked on the respective light fitting.

If the maximum number of watts stated on the fitting is not complied with, there is a danger of fire from overheating. Covering the lamps and bulbs is strictly prohibited due to the danger of fire!

All screws and load-bearing connecting parts should be tightened after 5 to 6 weeks in order to ensure long-term stability!

Do not use any abrasive cleaning materials!

If the operating or installation instructions are not complied with, modifications are carried out to the products, parts replaced or consumable materials used which do not correspond to the original parts, all warranty or liability claims shall become null and void.

Attention! Notice!

Our high gloss surfaces have a protective foil when delivered. Please leave this foil on the furniture until it is completely assembled and all dust has been removed.

To maintain the valuable high gloss appearance, you should

- expose the high gloss foil to the room for an hour to allow it to harden after removing the protective foil,
- only use a damp cotton cloth and a small amount of glass cleaner to clean the surfaces.
- Do not use any aggressive cleaners with additives.
- Rub off the surfaces with a wet rag.
- Do not use a steam cleaner.
- Do not damage the surface with sharp objects.
- Do not in any case expose the surfaces to intense sunlight

We wish you plenty of enjoyment with your new furniture.

Your product development team

(NL) Geachte klant,

Als meubelproducent willen wij u erover informeren dat een bevestiging slechts zo goed is als de verbinding tussen het bevestigingsmateriaal (plug) en de muur. Controleer daarom bij aan de muur hangende elementen uw muurconstructie en gebruik alleen hiervoor geschikte pluggen uit een specialistzaak. Tenslotte is de monteur verantwoordelijk voor de bevestiging aan de muur.

De montage en het leggen van kabels van elektrische artikelen mag uitsluitend door hiervoor bevoegd personeel worden uitgevoerd. Ook ook rekening met de beschrijvingen en de vermeldde gewichten in de montagehandleiding.

Neem de aangegeven maximumgewicht in acht. Bij overbelasting die door spelende kinderen, personen, materialen of overige invloeden ontstaat, zijn wij als meubelproducent niet aansprakelijk!

Het ontbrekingsijl functioneren van het meubel is alleen gegarandeerd, wanneer dit horizontaal en verticaal waterpas wordt opgesteld. De deuren zijn vooraf ingesteld, moeten echter eventueel door de omstandigheden ter plaatse opnieuw worden afgesteld / ingesteld!

Alle elektrische installaties voldoen aan de geldende normen resp. voorschriften van VDE, CE, MM. Het te gebruiken lampwattage is aangegeven op de betreffende lampfittng.

Wanneer het maximaal genoemde wattage niet wordt aangehouden, bestaat brandgevaar door oververhoting. Het afdekken van de lamp is in verband met brandgevaar verboden!

Alle schroeven en load-bearende verbindingselementen moeten na 5 t 6 weken worden aange draaid om een duurzame stabiliteit te waarborgen!

Gebruik geen schurende schoonmaakmiddelen!

Wanneer gebruiksvoorschriften, bedienings- of montage-instructies niet worden opgevolgd, veranderingen aan de producten worden uitgevoerd, onderdelen worden vervangen of verbruiksmaterialen gebruikt, die niet overeenkomen met de originele onderdelen, vervalt iedere garantie of aansprakelijkheid.

Ogletel instructie!

Onze hoogglanzende oppervlakken zijn bij de levering beschermd.

Laat deze folie op het meubel tot volledig is gemonteerd en vrij is van stof.

Om de waardevolle hoogglanzende look te verkrijgen, dient u de hoogglanzende folie na de verwijdering van de beschermfolie te laten drogen voor de verharding achter in de omgevingruimte.

Voor de reiniging van de oppervlakken gebruikt u alleen een vochtige katoenen doek en een glasreinigingsproduct.

Verbruik geen stoomreinigingsmiddel met toevoegingsstoffen.

Wrijf oppervlakken met een natte doek af.

• Gebruik geen zuurreiniger.

• Beschadig het oppervlak niet met scherpe voorwerpen.

• Stel oppervlakken zeker niet bloot aan sterke zonnestralen.

We wensen u nog veel plezier met het nieuwe meubel.

De productontwikkelingsafdeling

(HR) Spoštovani,

Net proizvajatelj pohi.tva vas, elimo informirati, da je pritrđitev samo tako mo, na kot je mo na povezava med pritrđilnim materiom (moznikom) in zidom. Pri elementih, ki so obeti, prevrte izid in uporaba samo za zidobe primarne moznike. Ni ste jih nakupili v strokovni trgovini. Nezanjane odgovorja monter za pritrđev. Elektrni ne artikle naj vam polo i in montira strokovnjak. Pri tem uporabite opis te podatke o te i v navodilih za monta o.

Lupo levalje podano maksimalno te o - pri previsokih obremenitvah, ki nastanejo zaradi gravitaci otrok, bremen ljudi ali drugaega materiala ali zaradi drugih obremenitev

• Net proizvajatelj pohi.tva ne prevzema nikakr ne odgovornosti!

Pravilno delovanje funkcij pohi.tva je zagotovljeno samo pri pravilni uporabi in prvotni postavitvi. Vrata so predhodno justirana, vendar jih je treba zaradi lokalnih pogojev na novo nastavit!

Vse elektrni ne instalacije so izdelane v skladu z veljavnimi standardi oz. predpisi VDE, CE in MM. Jakost uporabljenih, artice je vedno navedena na vsakem posameznem okvirju oz svetloki.

Pri neupozevanju maks. tevilva varovata zaradi pregretja nastanev po o. ar. Svetli zaradi nevarnosti po. aru ni dopustno prekrievati!

Vse vijake in nosilne povezovalne dele po 5 do 6 tednih naknadno pritr.ite, da bi ste zagotovili stalno trdnost povezav!

Ne uporabljajte .istil za drgnjenje!

V primeru neupozevanja navodil za delovanje, uporabo in monta o, in v primeru izvajanja sprememb na produktih brez menjave delov ali porabnega materiala, ki ne ustrezajo originalnim delom, izgubi kupec vse pravice do uveljavljanja garancije.

Pozor uputal!

Naše površine visokog sjaja zaštišene su tijeekom isporuke zaštitnom folijom. Ostavite ovu na namještaju, dok nije u cijelosti montiran i odoberan od prašine.

Da biste dobili vrijednu optiku visokog sjaja, trebali biste ostaviti foliju visokog sjaja, nakon uklanjanja zaštitne folije, sat vremena na sobnom zraku radi naknadnog odvijanja;

korišteni vlažnu pamučnu krpku i malo sredstva za čišćenje stakla za čišćenje površina;

ne koristite oštre deterđente s dodacima, obrisati površine s mokrom krpom,

ne koristite pamučni čistič,

ne oštete površinu oštrim predmetima;

ne izlagajte površine ni pod jakim okolnimašijom jakim sunčanom zračenju.

Želimo Vam puno srećnih trenutaka sa svojim novim amještajem.

Vaš razvojivozoda

(PL) Szanowni Klienci!

Jako producent mebli pragniemy Państwu przypomnieć, że umocowanie mebli jest tak dobre, jak dobre jest połączenie pomiędzy materiałem mocującym (kolkiem rozporowym) a ścianą. Proszę zatem w przypadku elementów wiszących sprawdzić wytrzymałość muru i użyć do ich zamocowania wyłącznie przeznaczonych do tego kolków ze sklepu specjalistycznego. Ostateczną odpowiedzialność za przyocowanie do ściany ponosi monter mebli.

Montaż artykułów elektrycznych i ich użyczenie należy powierzyć wyłącznie autoryzowanej personeli. Proszę zastosować się do opisów oraz ciężarów podanych w instrukcji montażu.

Proszę przestrzegać podanych ciężarów maksymalnych. W przypadku nadmiernego obciążenia, powstałego w wyniku bawących się dzieci, osób, materiału lub z innych powodów jako producent mebli nie ponosimy odpowiedzialności!

Niegarantujemy funkcjonowania mebli bez zapewnienia wyłącznie w przypadku jego prawidłowego pionowego i poziomego ustawienia. Drzwi zostały odpowiednio ustawione, ale ze względu na warunki lokalne należy je ewentualnie ustawić na nowo/wyregulować!

Wszystkie instalacje elektryczne wykonano zgodnie z obowiązującymi normami lub przepisami VDE, CE, MM. Na każdej oprawie lampowej podana jest moc zarobek, których należy używać.

W przypadku nieprzestrzegania maksymalnej ilości watów istnieje niebezpieczeństwo pożaru w wyniku przegrzania. Zarobek nie wolno przykrywać ze względu na niebezpieczeństwo pożaru!

Dla zapewnienia trwałej stateczności po 5-6 tygodniach należy dokonać wszystkie stry i nosne elementy łączące!

Nie używać żadnych środków czyszczących wymagających uzwozenia!

W przypadku nieprzestrzegania instrukcji użytkowania, obsługi i montażu, dokonywania zmian w produktach, wymiany części lub używania materiałów zużywających się, które nie odpowiadają częściom oryginalnym, wyklucza się jakikolwiek gwarancję lub rozszczenia z tytułu odpowiedzialności cywilnej.

Uwaga informacja!

Nasze powierzchnie o wysokim połysku są fabrycznie ochronione specjalną folią ochronną. Prosimy pozostawić ją na meblach do momentu zamontowania i uwolnienia krawu.

Aby otrzymać wysoki połysk, należy

- po usunięciu folii ochronnej pozostawić folie polyskowe przez godzinę w pomieszczeniu do osuszenia
- użyć do czyszczenia wyłącznie bewianą szmatkę i odrobiny środka do mycia szkła
- nie stosować myjek parowych
- Na uszkodzone powierzchnie oszary przedmiotami.
- W żadnym wypadku nie narządzać powierzchni na moone promieniowanie słoneczne.

Zyczymy przyjemnego użytkowania i zadowolenia z nowych mebli.

Dział Rozwoju Produktu

(HU) Tisztelt Ügyfeleink!

Mint bútorgyártó arról szeretnénk tájékoztatni Önt, hogy a rögzítést szerkezetek minőségére a rögzítő anyag (típi) és a fal közti összekötéses minőségétől függ. Falra szerelt tárgyak esetén ellenőrizze a fal adottságait és csak az szakkieszközektől származó, a rögzítéshoz megfelelő típust használjon. Végso soron a bútor felszerelői személy feléles a falra történő rögzítését.

A villamos funkcionálisan mebbi bezapewnítva kizárólag a megfelelően beállított és ellenőrzött állapotban használható.

A bútor rögzítését mindig a gyártó utasításainak megfelelően kell elvégezni. A bútor ábrái nem terhelhetők.

Tartás be a megadott maximális súlyhatáron.

A villamos berendezések a német VDE, CE és MM érvényes szabványoknak és előírásainak megfelelően készültek. A világítótestek megfelelő erőssége az adott lámpa foglalatján található meg.

A max. watt-érték nem terhelhető eseten túllerfordós követéshez feltépp túvezesélyli árn.

A világítótesteket túvezesély miatt nem szabad letakarni! Minden óvszart és tartó ószekelő rész 5-6 hét elteltével újra meg kell húzni a bútor ábrái helyzetben való tartás biztonság érdekében.

Nem használjon habzó tisztítószereket!

Az üzemeltetési, kezelési ill. szerelési útmutató utasításának be nem tartása, a terméken végzett változtatások, részes kicserélés, vagy az eredeti részeknek meg nem felelő anyagok felhasználása esetén mindenképpen szavatosság és felelősség kizárt.

Figyelem, olvassa el a tanácsot!

A fenyves felületke a kiszállítás során védőfóliával védjük. Hajgya a fóliát a bútoron addig, amíg azt teljesen össze nem szerelte és nem látóította el róla a port.

Az értékes fenyves felület megóvashoz tegye a következőket:

Hajgya a fenyves fóliát a védőfóliát eltávolítás után egy óráig kényszerűen a hánygóljogóiban.

A felületke tisztításához kizárólag nedves pamukbetűt és egy kevész ablaktisztítót használjon.

Ne használjon éles szomszék tisztítószereket.

A felületke törője át egy nedves ronggyal.

Ne használjon gózóles tisztítószereket.

A felületke óvja a kemény tárgyakból való sérüléstől.

A felületke mindig óvni kell az erős napfénytől.

Reméljük, sok örömet lel az új bútor használatban.

A termékfejlesztők



Uwaga - Upozornění - Achtung - Attention - Caution - Figyelem
 Attenzione - Opgelet - Atenție - Upozornenie - Dikkat

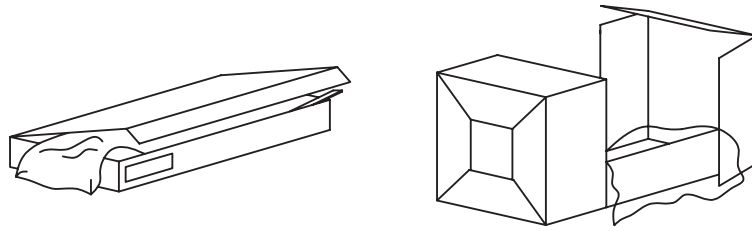

FOR



C PAP

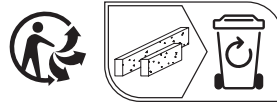

PS



PVC

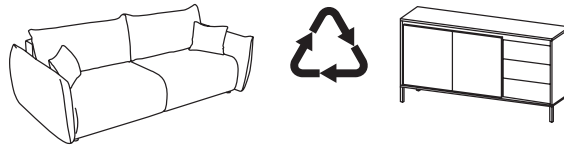

FOR



TEX



TEX



PET



GLS



GLS



GLS

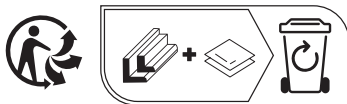

FE



ALU

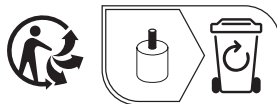

FOR



FE



PVC



PCW

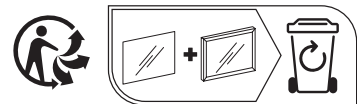

GLS + ALU

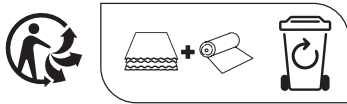

PP



PEHD

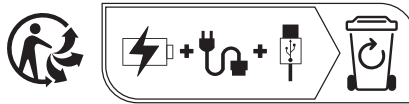

Alkaline



NiMH



NiCD



Lead



Li



FE



PVC

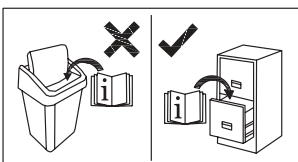



Uwaga - Upozornění - Achtung - Attention - Caution - Figyelem
 Attenzione - Opgelet - Atenție - Upozornenie - Dikkat

