

Bed frame

Cadre de lit

Bettrahmen

Struttura del letto

Bastidor de camas

ベッドフレーム

床架

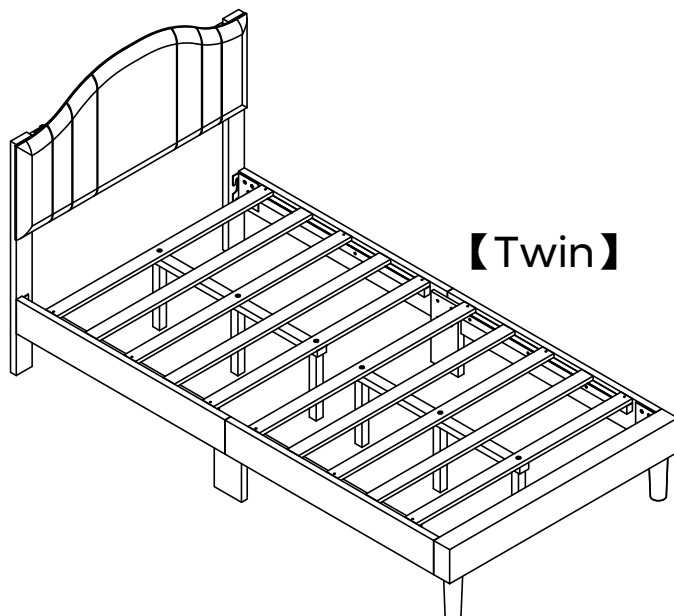
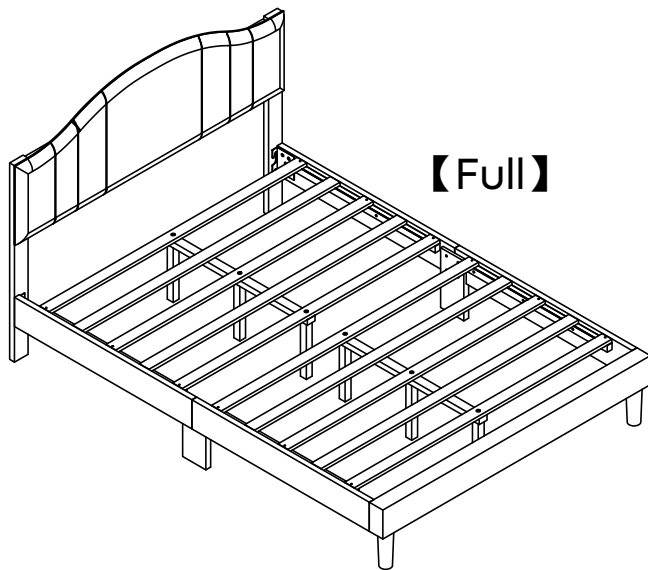

ASSEMBLY INSTRUCTION

Montageanleitung
Instructions De Montage
Istruzioni Per L'assemblaggio
Instrucciones De Montaje
組立説明書
安装说明书



HELPFUL HINTS

BEFORE YOU START

- Inspect product packaging to ensure the appearance is good.
- Read the assembly instruction carefully and follow it step by step.
- To avoid any scratching, putting a soft blanket on the floor is suggested.
- Identify, sort and count all the parts with tags.
- Find out installation position according to the drawing and install it in correct steps.



OTHER

- People needed for assembly: 1-2.
- Estimated assembly time: 0.5-1h.

CAUTION

- Be cautious when using a power drill or power screwdriver.
- Please be aware to slow down and stop when screw is nearly tight.
- Do Not use any harsh chemicals or abrasive cleaners for this item.
- Push, pull or drag this item carefully.

ASTUCES UTILES

AVANT DE COMMENCER

- Inspectez l'emballage du produit pour vous assurer que l'apparence est bonne.
- Lisez attentivement les instructions de montage et suivez-les étape par étape.
- Pour éviter toute rayure, posez une couverture douce sur le sol est suggéré.
- Identifiez, triez et comptez toutes les pièces avec des étiquettes.
- Trouver la position d'installation selon le dessin et l'installer dans les étapes correctes.



AUTRE

- Personnes nécessaires pour l'assemblage : 1-2.
- Temps de montage estimé : 0.5-1 h.

AVERTIR

- Soyez prudent lorsque vous utilisez une perceuse électrique ou un tournevis électrique.
- Veuillez être conscient de ralentir et d'arrêter lorsque la vis est presque serrée.
- N'utilisez pas de produits chimiques corrosifs ou de nettoyants abrasifs pour cet article.
- Poussez, tirez ou tirez cet article avec précaution.

CONSEJOS ÚTILES

ANTES DE EMPEZAR

- Inspeccione el paquete del producto para asegurarse de que la apariencia es buena.
- Lea atentamente las instrucciones de montaje y sígalas paso a paso.
- Para evitar rayas, se sugiere poner una manta suave en el suelo.
- Identifique, clasifique y enumere todas las piezas con etiquetas.
- Averigüe la posición de instalación según el dibujo e instálela en los pasos correctos.



OTROS

- Personas necesarias para el montaje: 1-2.
- Tiempo de montaje estimado: 0.5-1 h.

PRECAUCIÓN

- Tenga cuidado al utilizar un taladro eléctrico o un destornillador eléctrico.
- Tenga en cuenta que debe hacerlo más despacio y detenerse cuando el tornillo esté casi apretado.
- No utilice productos químicos agresivos ni limpiadores abrasivos para este artículo.
- Empuje, tire o arrastre este elemento con cuidado.

SUGGERIMENTI UTILI

PRIMA DI INIZIARE

- Controllare la confezione del prodotto per assicurarsi che sia in buono stato.
- Leggere con attenzione le istruzioni per l'assemblaggio e seguirle passo dopo passo.
- Per evitare graffi al pavimento, suggeriamo di stendervi una coperta morbida.
- Identificare, suddividere e contare tutte le parti con etichetta.
- Trovare la posizione adatta per il montaggio in base al disegno e montare lo scaffale seguendo correttamente i vari passaggi.



ALTRO

- Persone necessarie per l'assemblaggio: 1-2.
- Tempo di assemblaggio stimato: 0.5-1 ora.

ATTENZIONE

- Prestare molta attenzione quando si utilizza un trapano elettrico o un cacciavite elettrico.
- Rallentare con accortezza e fermarsi quando una vite è già sufficientemente serrata.
- Non utilizzare prodotti chimici aggressivi o detergenti abrasivi su questo articolo.
- Spingere, tirare o trascinare questo articolo con cautela.

NÜTZLICHE HINWEISE

⚠️ BEVOR SIE BEGINNEN

- Überprüfen Sie die Produktverpackung auf Schäden.
- Lesen Sie sich die Montageanleitung sorgfältig durch und befolgen Sie sie Schritt für Schritt.
- Um etwaiges Zerkratzen zu vermeiden, wird das Auslegen einer weichen Decke auf dem Boden empfohlen.
- Identifizieren, sortieren und zählen Sie alle Teile mit Tags nach.
- Identifizieren Sie die Montageposition gemäß der Zeichnung und bauen Sie das Regal den richtigen Schritten entsprechend auf.



SONSTIGES

- Für den Zusammenbau erforderliche Anzahl an Menschen: 1-2.
- Ungefähre Montagedauer: 0.5-1 h.

⚠️ VORSICHT

- Seien Sie bei der Verwendung einer Bohrmaschine oder eines Akkuschraubers vorsichtig.
- Bitte vergessen Sie nicht darauf, langsamer zu werden und zu stoppen, sobald die Schraube fast festgezogen ist.
- Verwenden Sie keinerlei aggressive Chemikalien oder scheuernden Reinigungsmittel für dieses Produkt.
- Schieben oder ziehen Sie dieses Produkt vorsichtig.

温馨提示

⚠️ 安装前注意事项

- 检查产品包装, 确保外观良好。
- 仔细阅读安装说明, 按步骤操作。
- 为了避免刮伤, 建议在地板上放一条柔软的毯子。
- 标识、分类和清点所有部件。
- 根据图形找到安装孔位, 按正确步骤安装。



其他:

- 组装所需人员: 1-2人。
- 预计组装时间: 0.5-1小时。

⚠️ 注意:

- 小心使用电钻或电动螺丝刀。
- 当螺丝快要拧紧时, 请注意减速。
- 不要使用任何刺激性化学物质或擦洗剂。
- 当推、拉或拖动产品时, 注意小心谨慎, 防止损坏。

役に立つヒント

⚠️ 組立の場所を確保し、順番通りに組み立てる

- 組立場所 (充分広くて平たい場 所) を確保してください。
- 床や壁、商品を傷つけないように、商品の下に厚めの布や段ボールなどを敷いてください。
- 組立の順番を守らないと、組立できなくなったり、商品を傷つけたりします。



その他

- 組み立てに必要な人: 1-2。
- 組立時間: 約0.5~1時間。

⚠️ 部品を確認する

- ネジ類などの部品番号、形状を説明書の部品一覧で確認してください。
- 部品をなくさないように纏めて置いてください。
- 部品を取り出すときに使う分だけ取り出してください。

DETAILS

DETAILS
DÉTAILS/POINTS DE MONTAGE
NOTE PARTICOLARI

DETALLES
組み立てのポイント
詳細情報

This user manual is applicable for **【Full】** frame series products.
Ce manuel d'utilisation est applicable aux produits avec les cadres **【Full】**.
Diese Installationsanleitung gilt für Produkte der Bettrahmenserie **【Full】**.
Questo manuale utente è valido per i prodotti di serie con telaio **【Full】**.
Este manual de usuario es aplicable a los productos de las series de marcos **【Full】**. 本取付
説明書は **【Full】** ベッドフレームシリーズ製品に適用します。
此安装说明书适用于 **【Full】** 系列产品。

【Full】

UNIT: INCH/CM/厘米

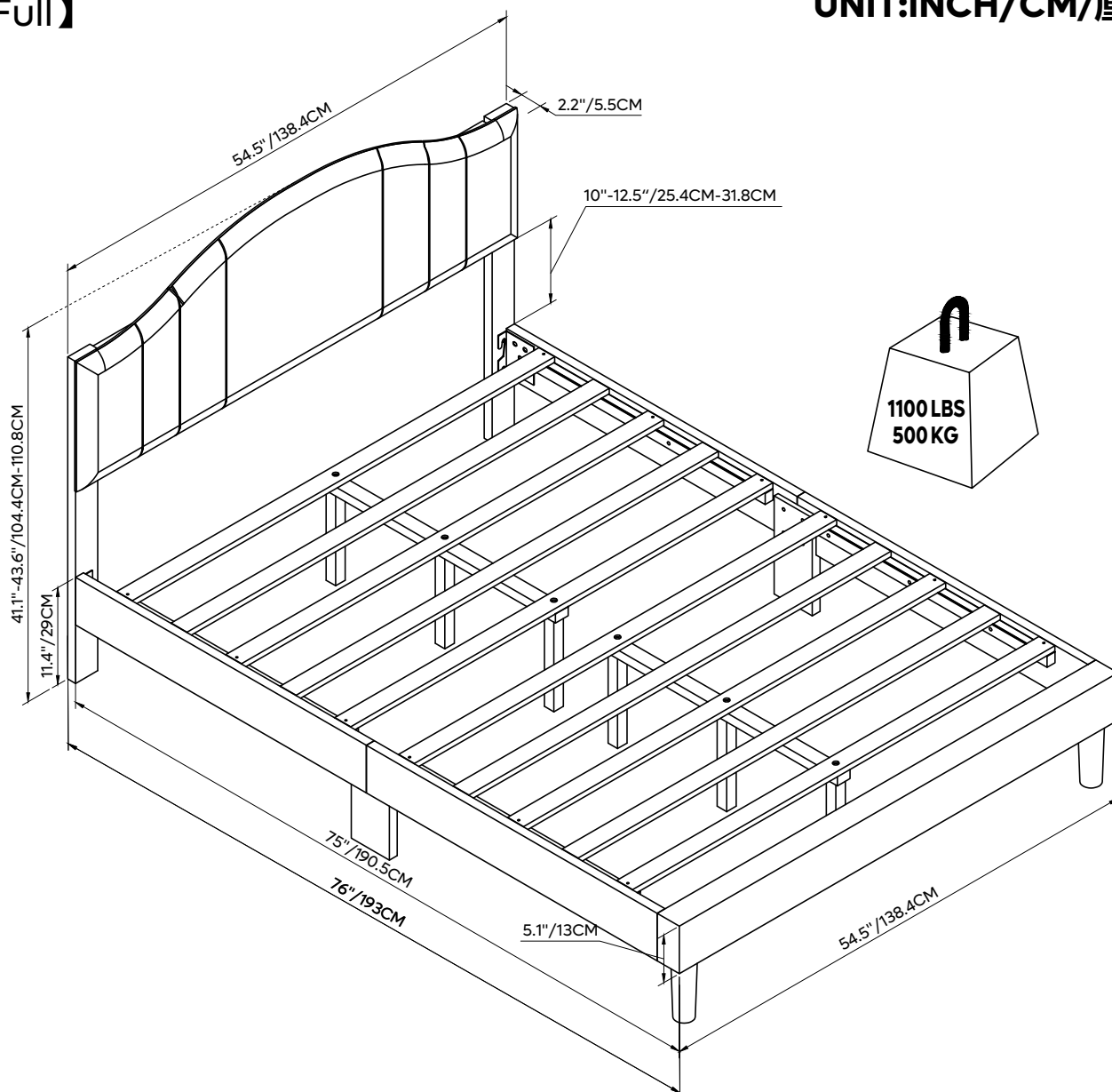

- The size of the mattress that matches this bedstead. 54"(137.2CM)x75"(190.5CM)
- La taille du matelas à laquelle correspond ce châlit: 54"(137.2CM)x75"(190.5CM)
- Matratzengröße, die zu diesem Bettgestell passt: 54"(137.2CM)x75"(190.5CM)
- Misura materasso compatibili con questo giroletto: 54"(137.2CM)x75"(190.5CM)
- Tamaño del colchón para este marco de cama: 54"(137.2CM)x75"(190.5CM)
- このベッドフレームにマッチングするマットレスのサイズ: 54"(137.2CM)x75"(190.5CM)
- 此床架匹配的床垫尺寸: 54"(137.2CM)x75"(190.5CM)

DETAILS

DETAILS
DÉTAILS/POINTS DE MONTAGE
NOTE PARTICOLARI

DETALLES
組み立てのポイント
詳細情報

This user manual is applicable for **【Twin】** frame series products.
Ce manuel d'utilisation est applicable aux produits avec les cadres **【Twin】**.
Diese Installationsanleitung gilt für Produkte der Bettrahmenserie **【Twin】**.
Questo manuale utente è valido per i prodotti di serie con telaio **【Twin】**.
Este manual de usuario es aplicable a los productos de las series de marcos **【Twin】**. 本取付
説明書は **【Twin】** ベッドフレームシリーズ製品に適用します。
此安装说明书适用于 **【Twin】** 系列产品。

【Twin】

UNIT: INCH/CM/厘米

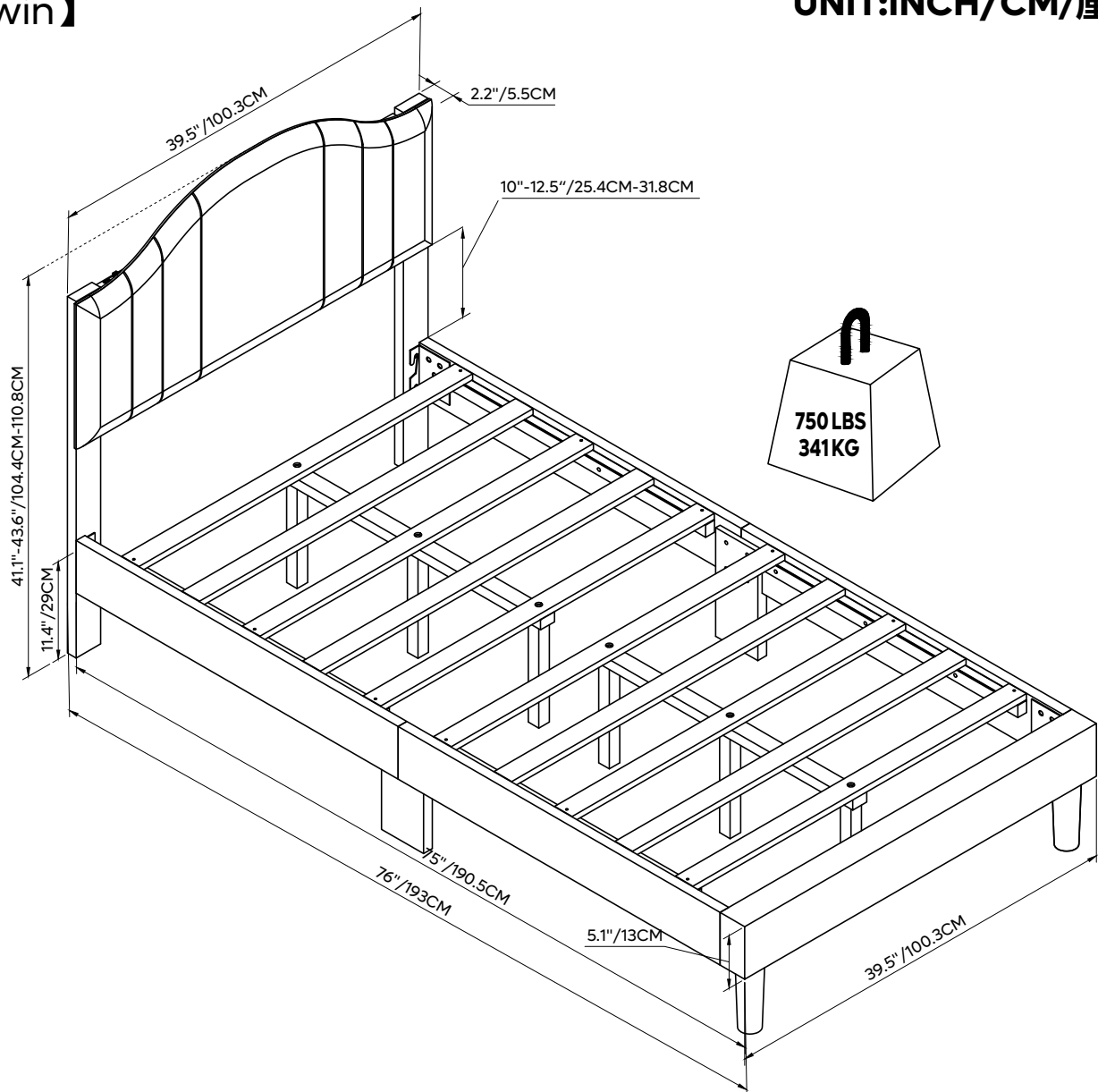

- The size of the mattress that matches this bedstead. 39"(99CM)x75"(190.5CM)
- La taille du matelas à laquelle correspond ce châlit: 39"(99CM)x75"(190.5CM)
- Matratzengröße, die zu diesem Bettgestell passt: 39"(99CM)x75"(190.5CM)
- Misure materasso compatibili con questo giroletto: 39"(99CM)x75"(190.5CM)
- Tamaño del colchón para este marco de cama: 39"(99CM)x75"(190.5CM)
- このベッドフレームにマッチングするマットレスのサイズ: 39"(99CM)x75"(190.5CM)
- 此床架匹配的床垫尺寸: 39"(99CM)x75"(190.5CM)

DETAILS

DETAILS
DÉTAILS/POINTS DE MONTAGE
NOTE PARTICOLARI



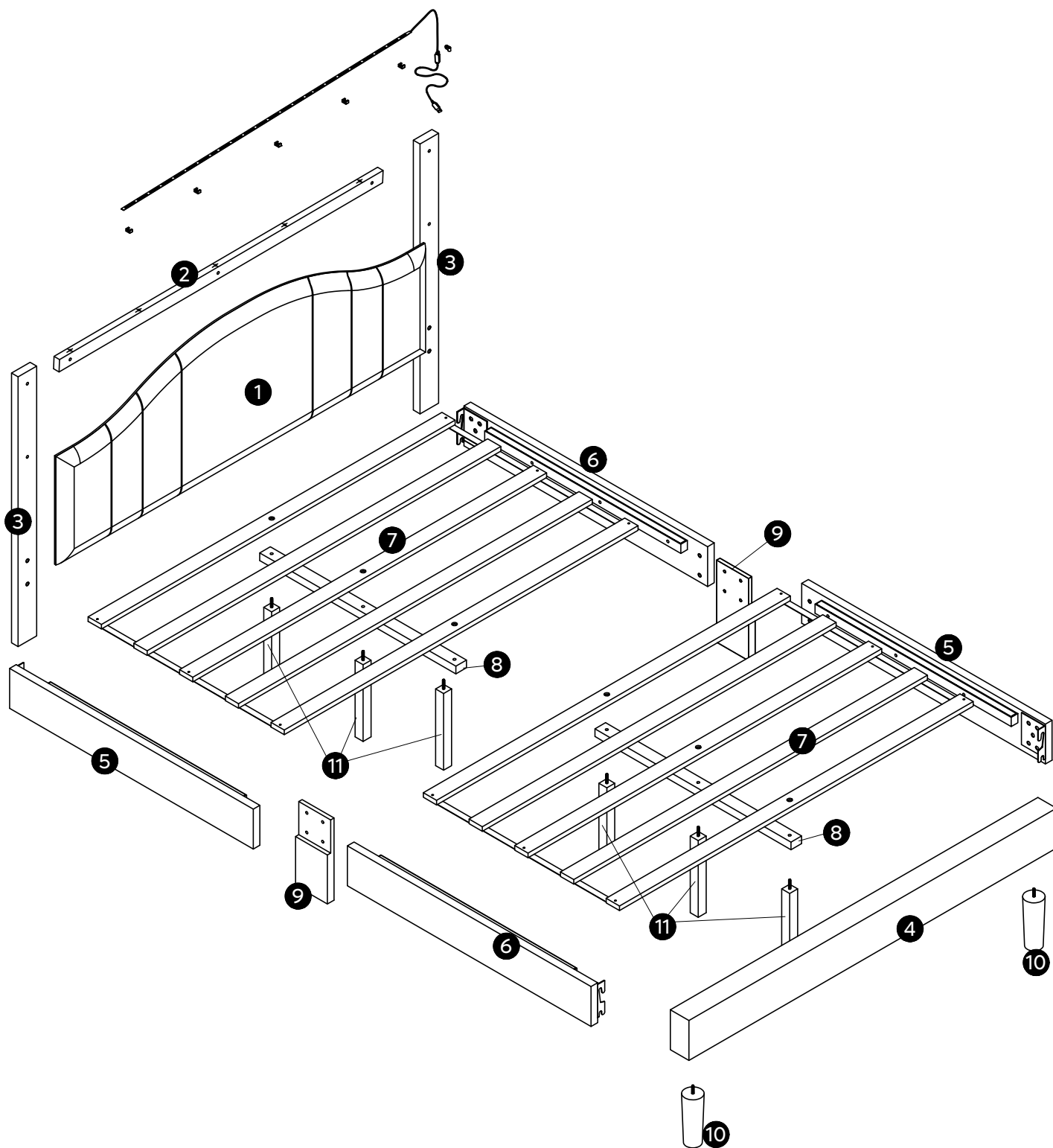

DETALLES
組み立てのポイント
詳細情報





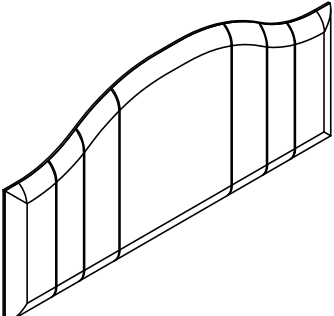
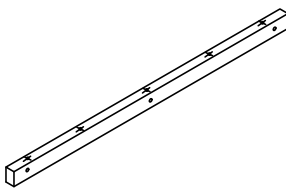

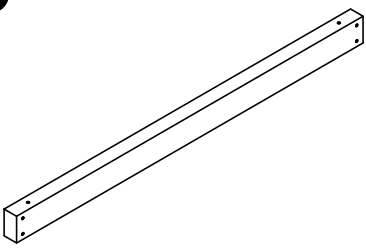
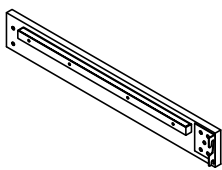
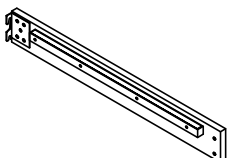
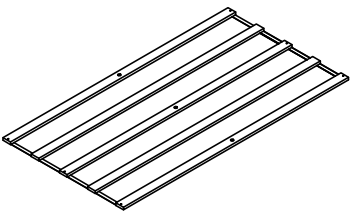
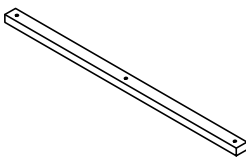
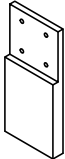

PART LIST

STÜCKLISTE
LISTE DES PIÈCES
ELENCO DEI PEZZI

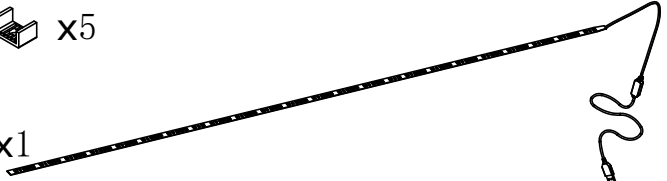
LISTA DE PIEZAS
部品の確認
部件清单

<p>1</p>  <p>X1</p>	<p>2</p>  <p>X1</p>	<p>3</p>  <p>X2</p>
<p>4</p>  <p>X1</p>	<p>5</p>  <p>X2</p>	<p>6</p>  <p>X2</p>
<p>7</p>  <p>X2</p>	<p>8</p>  <p>X2</p>	<p>9</p>  <p>X2</p>
<p>10</p>  <p>X2</p>	<p>11</p>  <p>X6</p>	

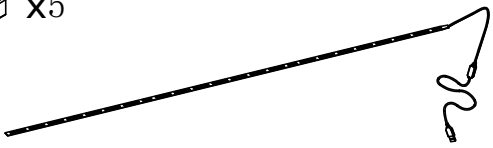
<p>12</p> <p>【Full】</p> <p>12B  x7 ST3x10mm</p> <p>12D  x2</p>	<p>12C  x5</p> <p>12A x1</p>	 <p>SET 1</p>
<p>【Twin】</p> <p>12B  x7 ST3x10mm</p> <p>12D  x2</p>	<p>12C  x5</p> <p>12A x1</p>	 <p>SET 1</p>

ACCESSORY LIST

ZUBEHÖRLISTE
LISTE DES ACCESSOIRES
ELENCO DEGLI ACCESSORI

LISTA DE ACCESORIOS
付属品部品の確認
配件清单

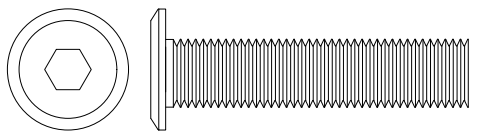
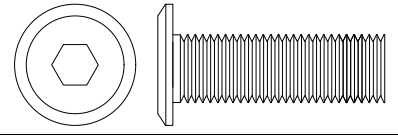
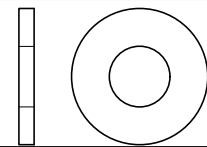
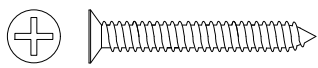
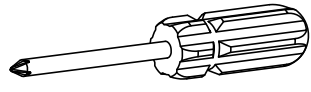
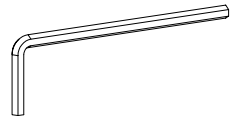
A	M8x40mm	8+1	
B	M8x28mm	16+1	
C	M8	24+2	
D	ST4x30mm	12+1	
E		1	
F	M5	1	

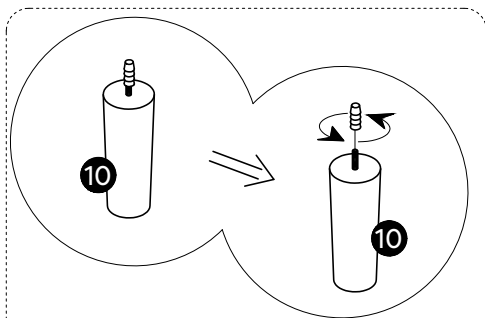
1

- Remove the plastic protective jacket.
- Retirer la gaine de protection en plastique.
- Entfernen Sie die Kunststoffhülle.
- Togliete la custodia di plastica.
- Quita el protector de plástico.
- ゴム製の保護カバーを外す。
- 拿掉塑胶保护套

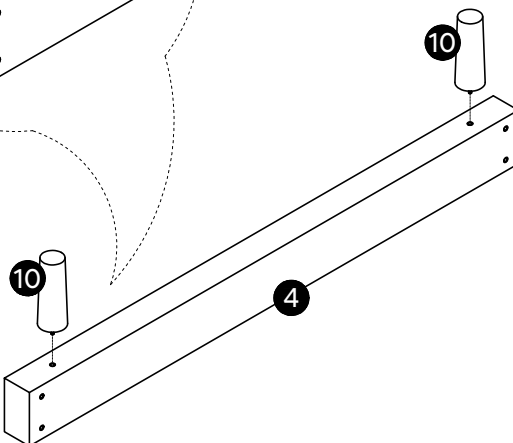
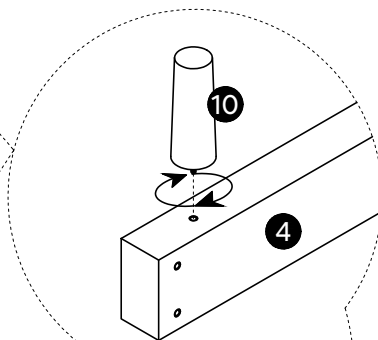
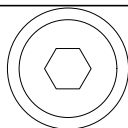
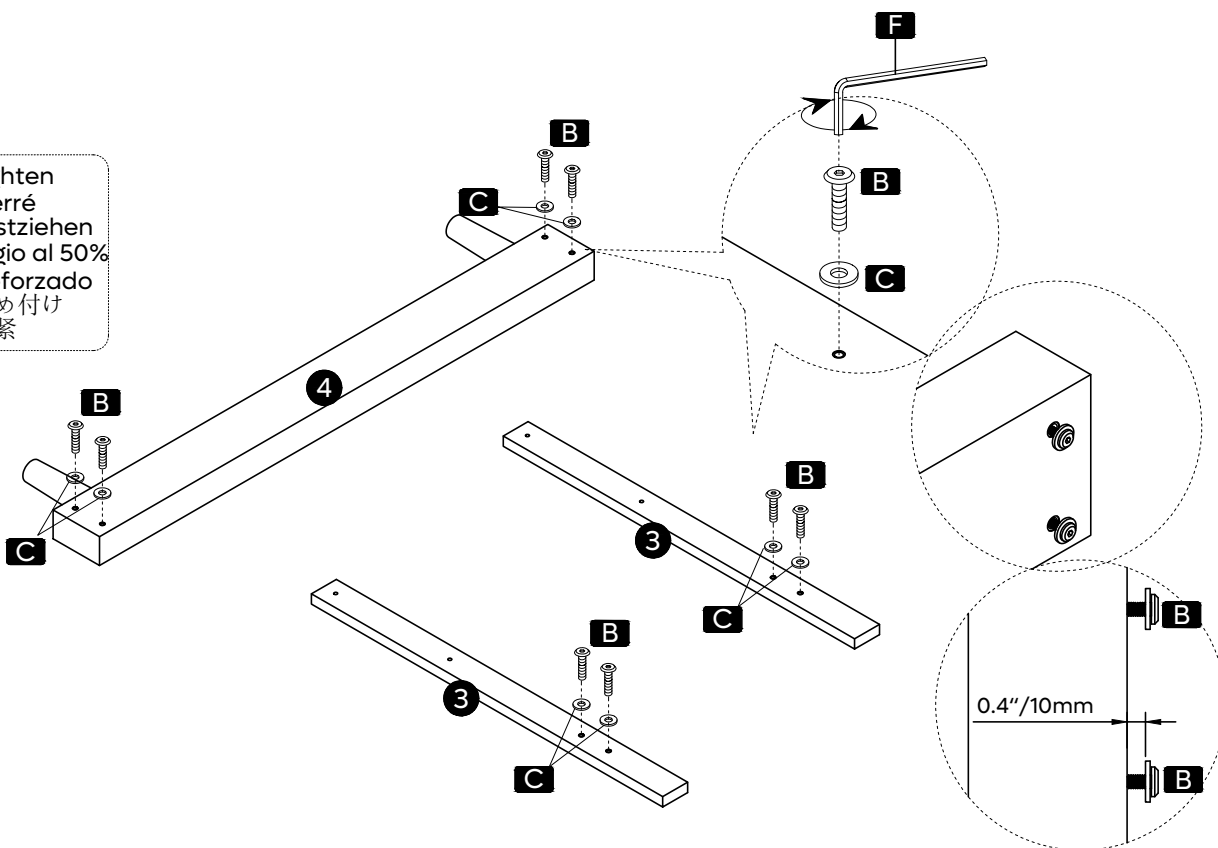
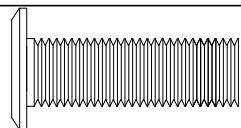
**2****B**

M8x28mm

X 8

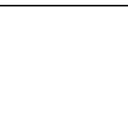
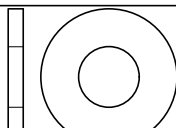
**C** M8

X 8

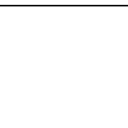
**F**

M5

X 1

3

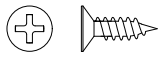
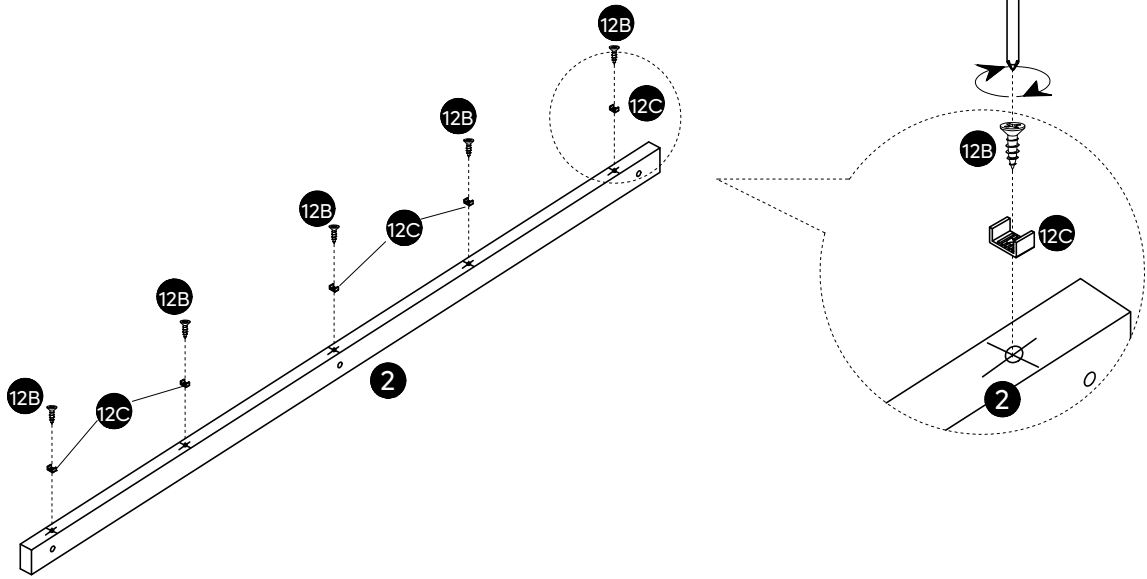

12B ST3x10mm

X 5

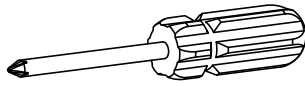

E

X 1

4

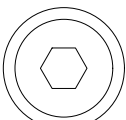
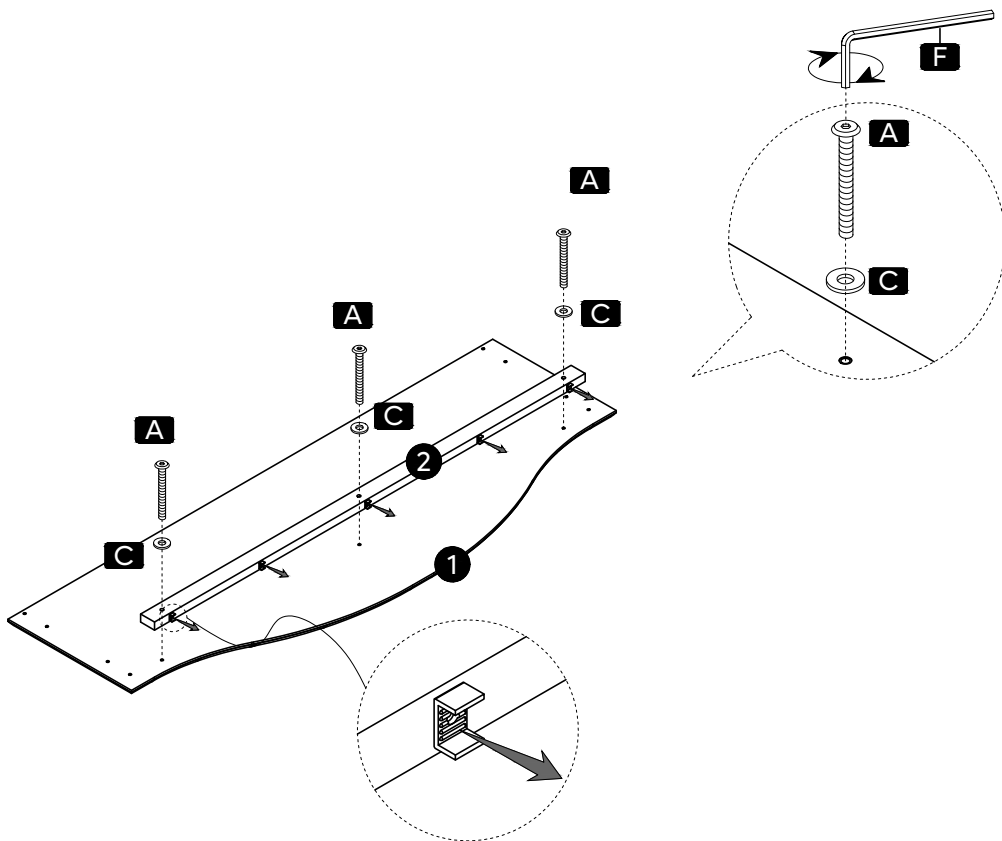

A

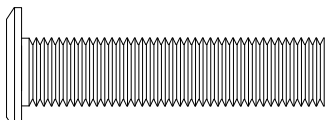

M8x40mm

X 3



C M8

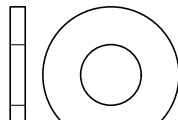

X 3



F

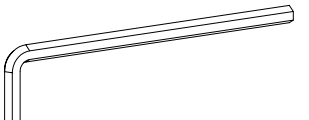

M5

X 1

5

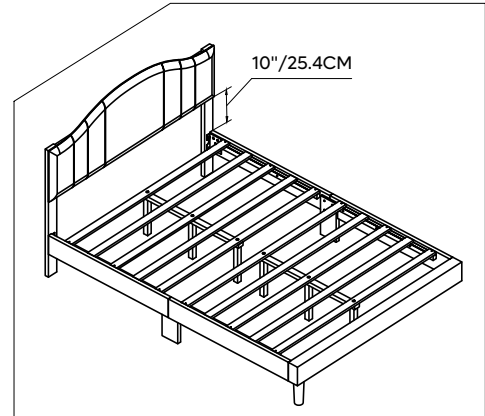
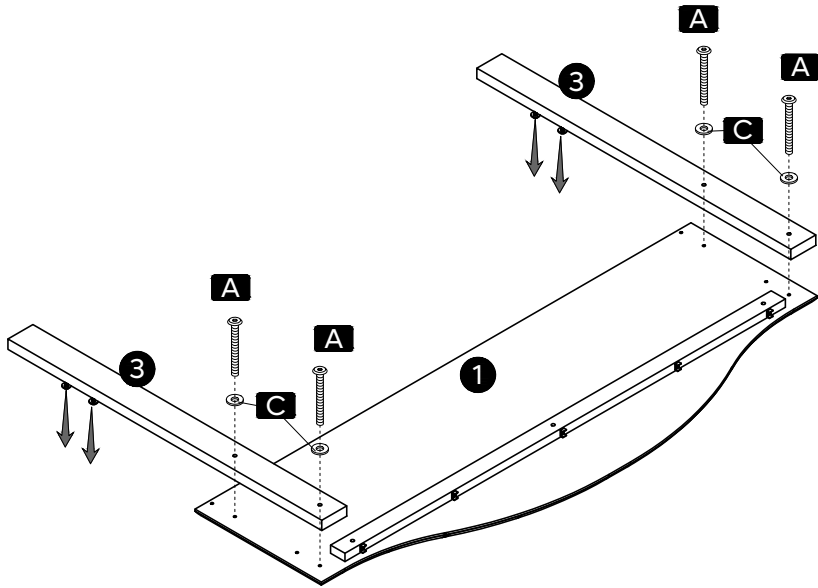
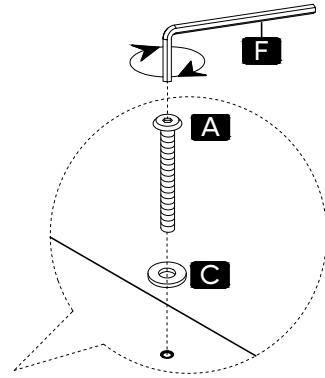

OR(ou/oder/o/ o/または/或者)

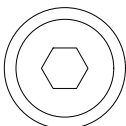
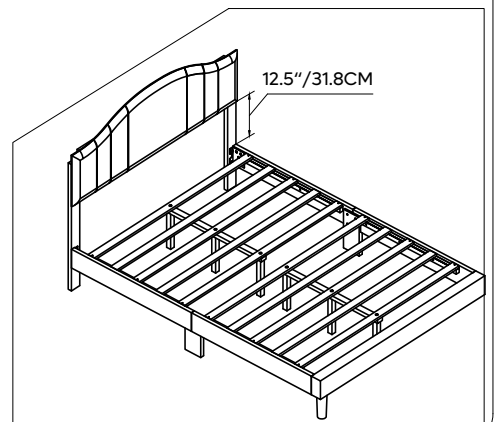
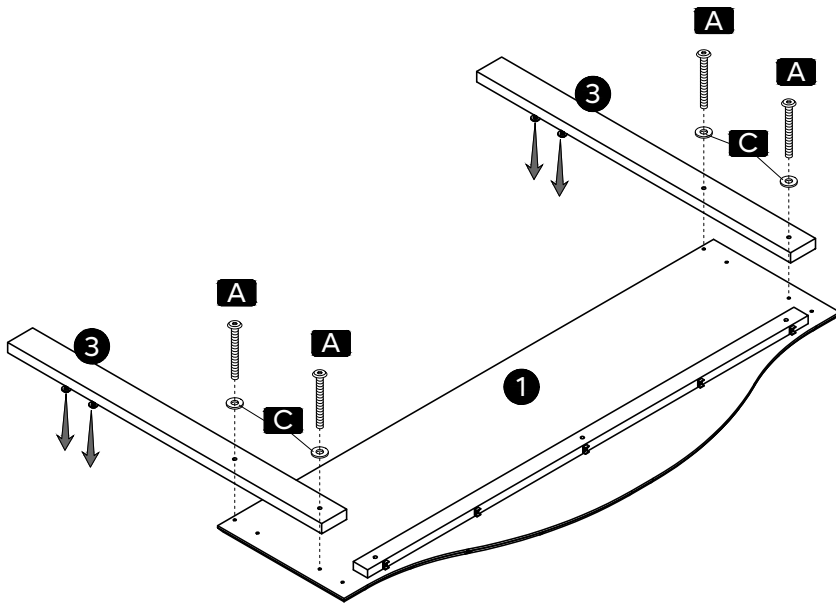

A

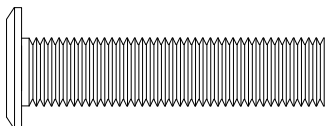

M8x40mm X 4

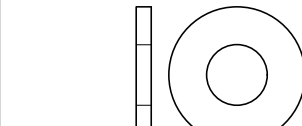

C M8

X 4



F

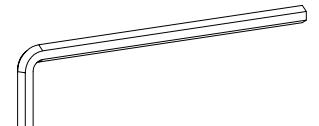

M5

X 1

6

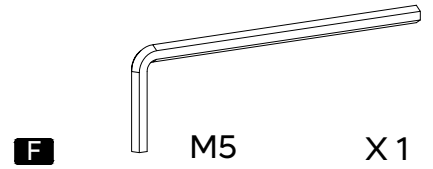
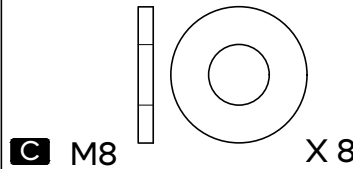
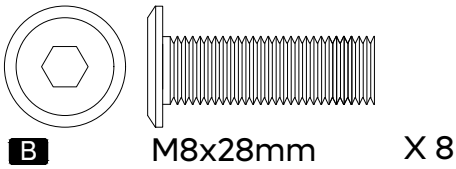
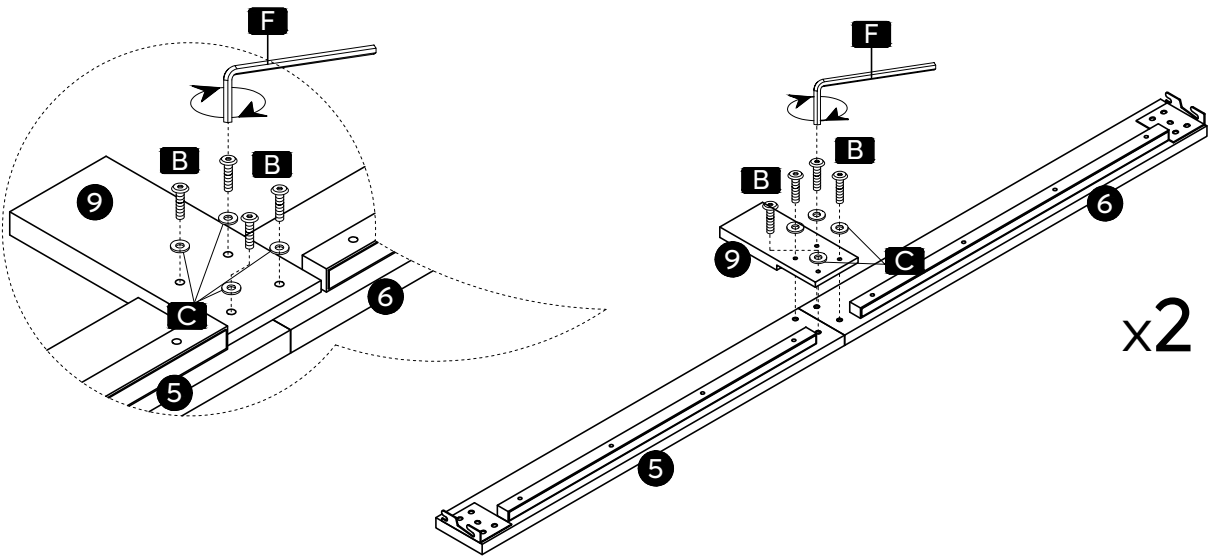

7

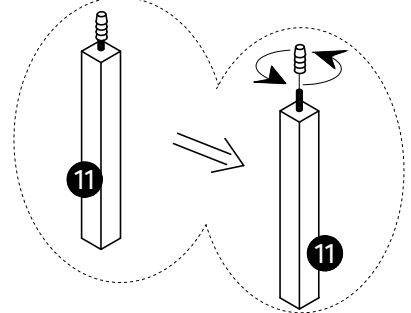
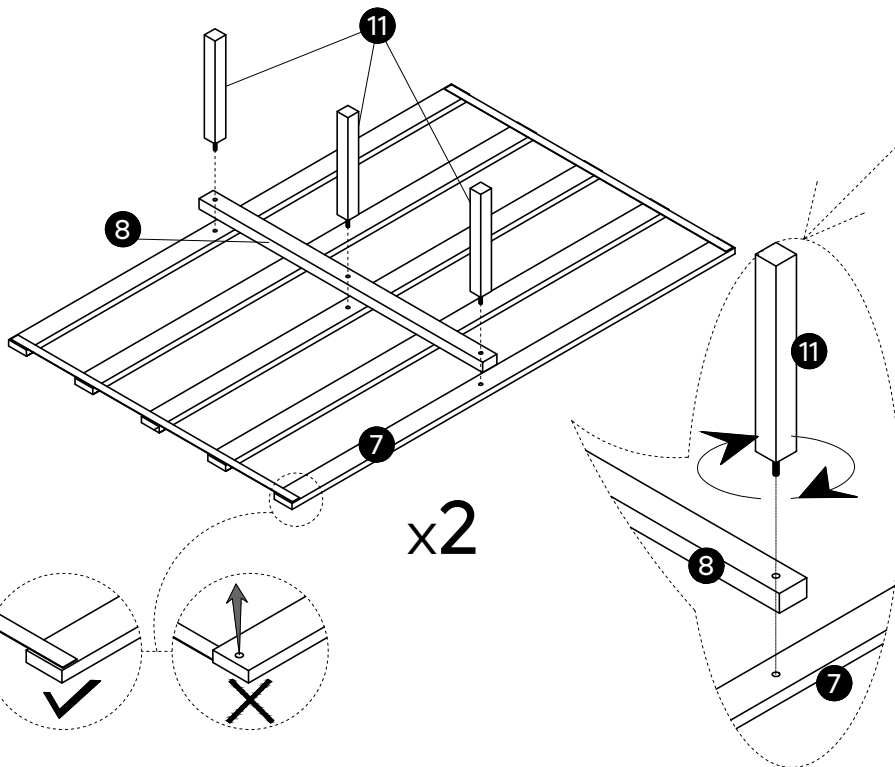

- Remove the plastic protective jacket.
- Retirer la gaine de protection en plastique.
- Entfernen Sie die Kunststoffhülle.
- Togliete la custodia di plastica.
- Quita el protector de plástico.
- ゴム製の保護カバーを外す。
- 拿掉塑膠保護套

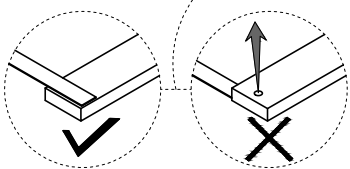

- ※ Two persons are needed.
- ※ Deux personnes sont nécessaires.
- ※ Zwei Personen sind erforderlich.
- ※ Sono necessarie due persone.
- ※ Se necesitan dos personas.
- ※ 必ず2人で作業してください。
- ※ 需要另1个人协助。

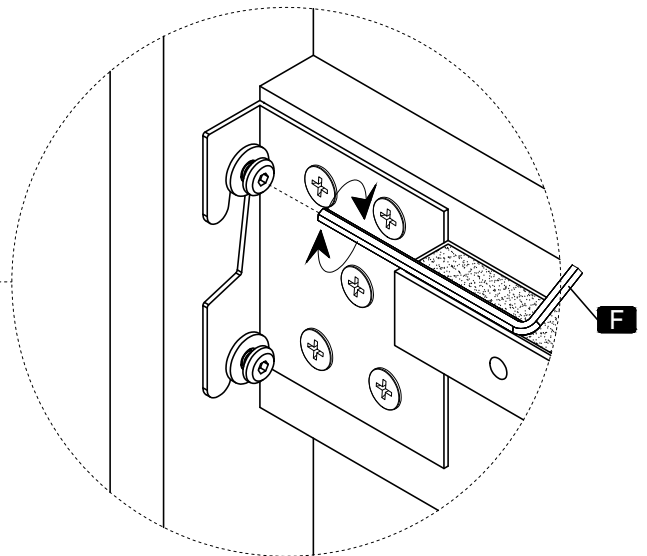
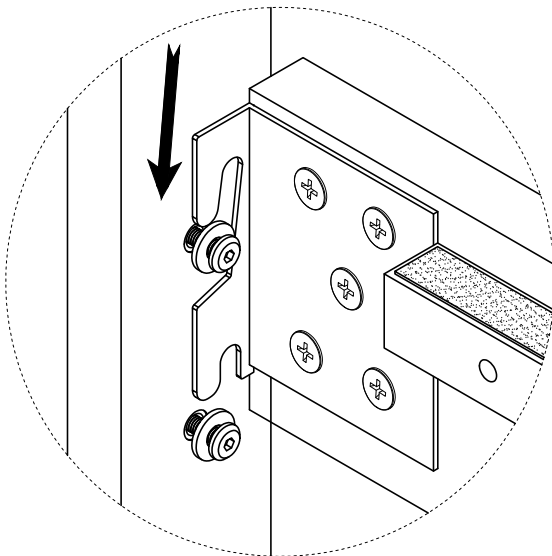
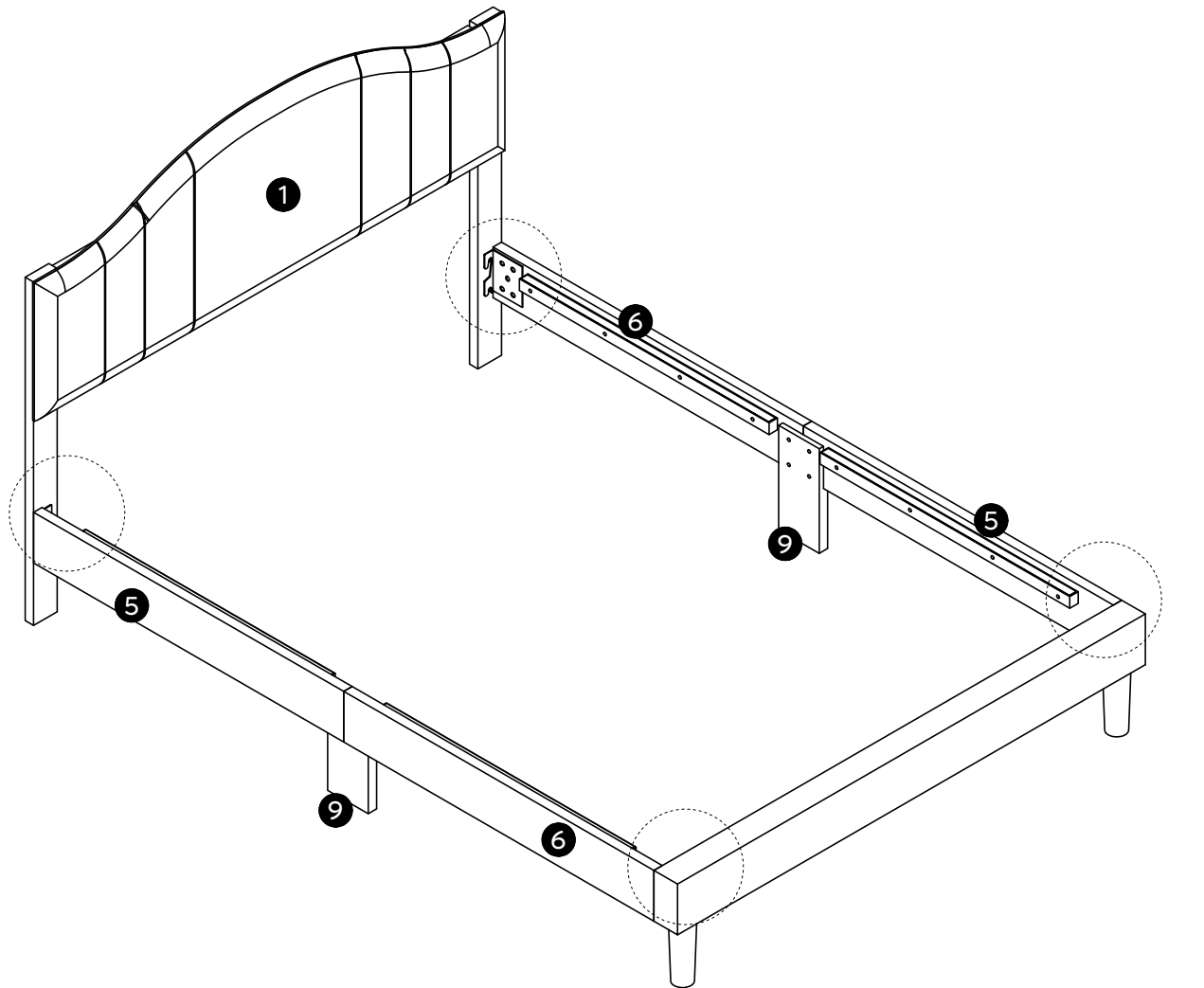
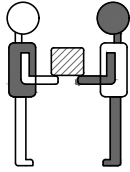

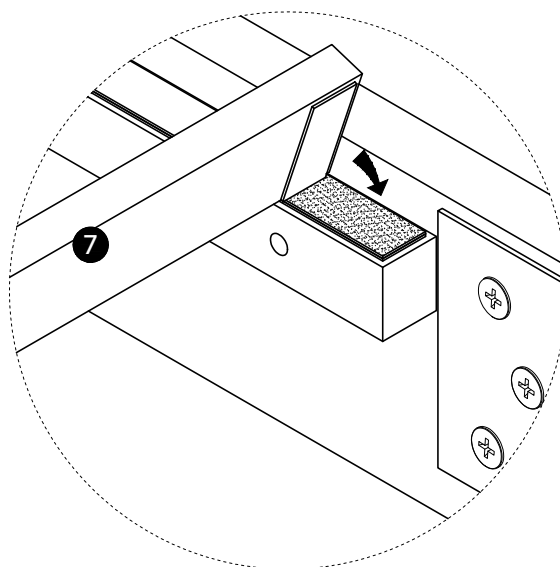
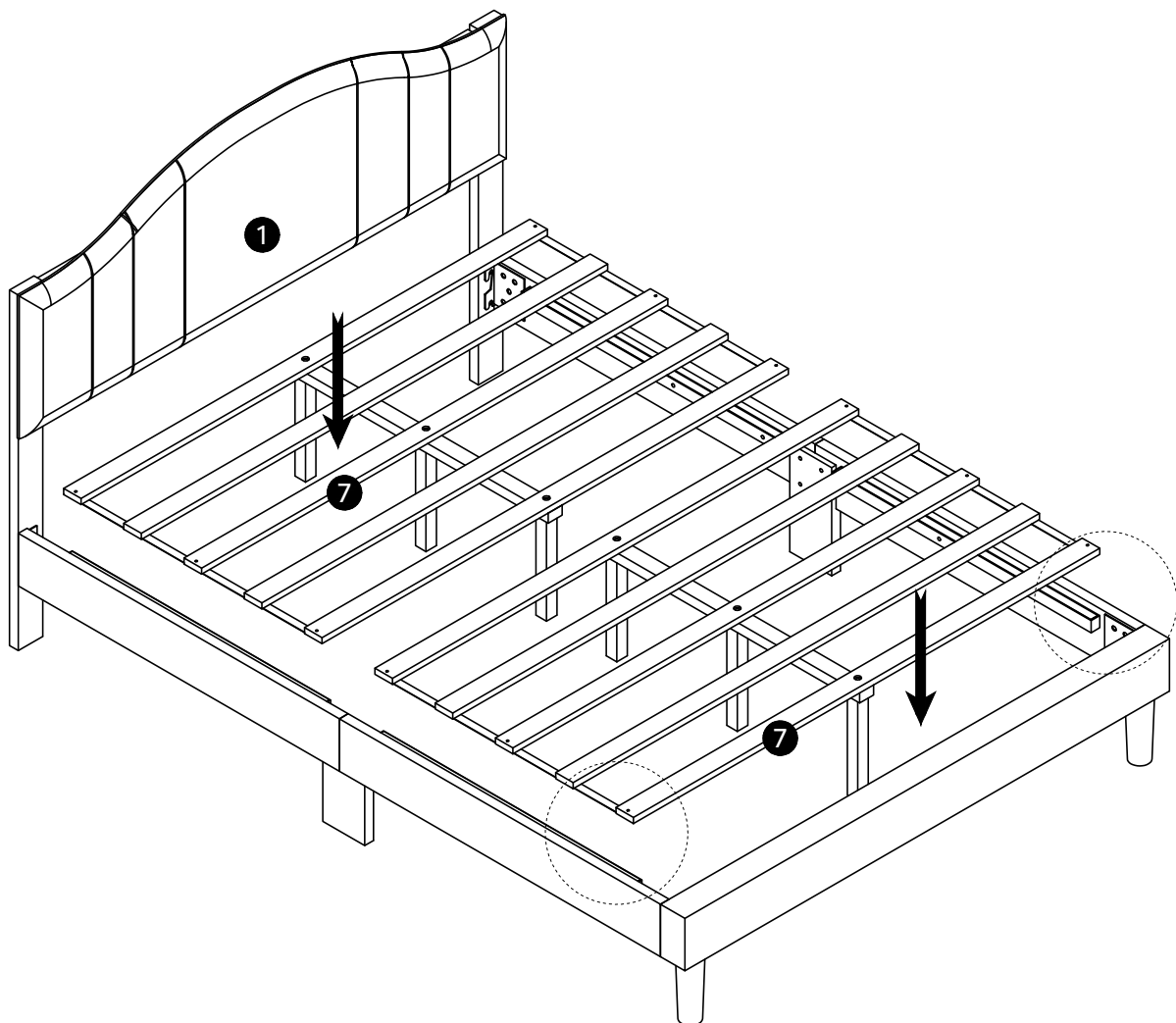

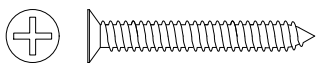
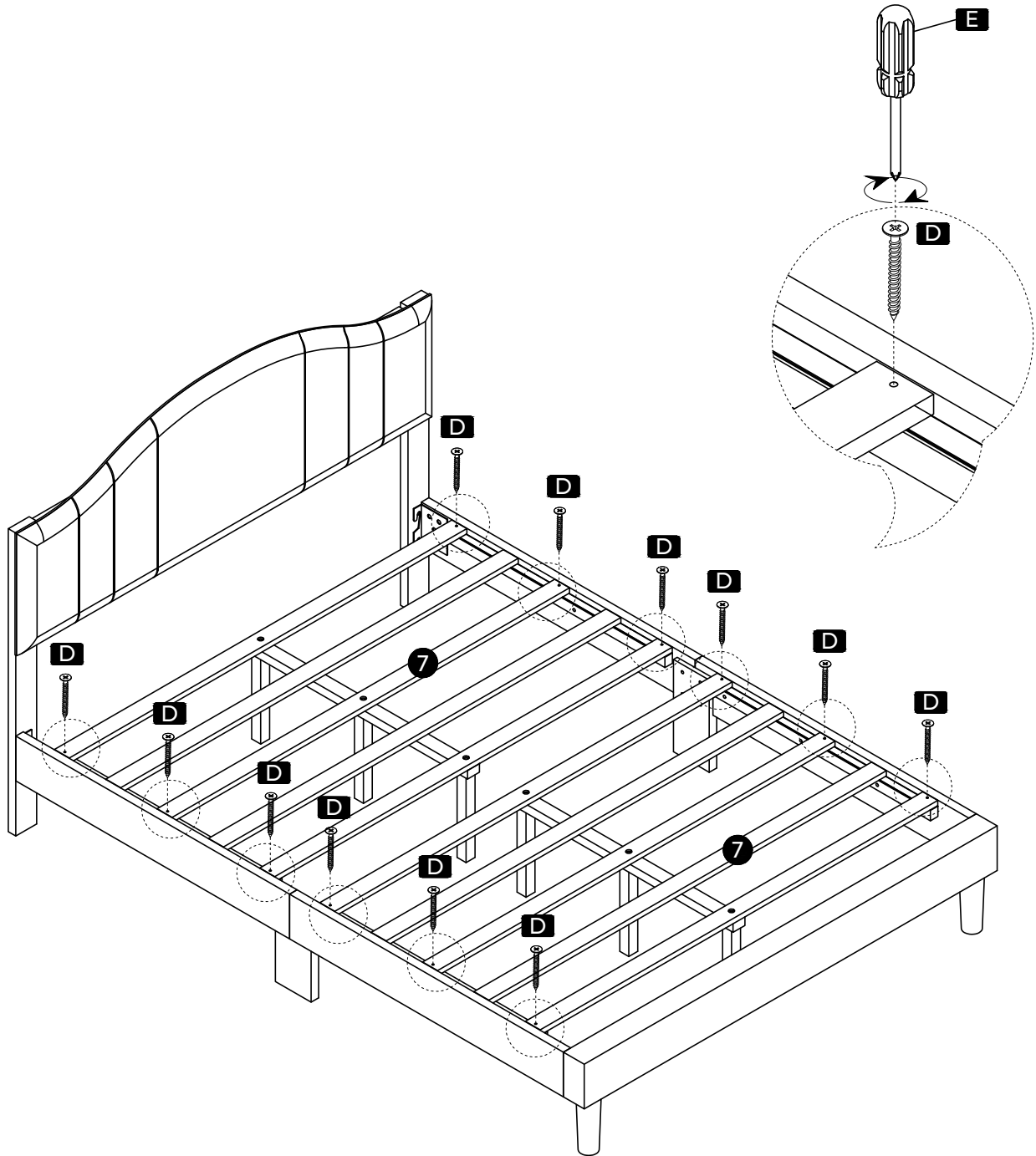

D ST4x30mm X 12

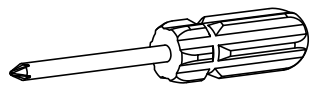

E X 1

11-A

Back view
Vue arrière
Rückansicht
Vista posteriore
Vista trasera
バックビュー
背视图

12A

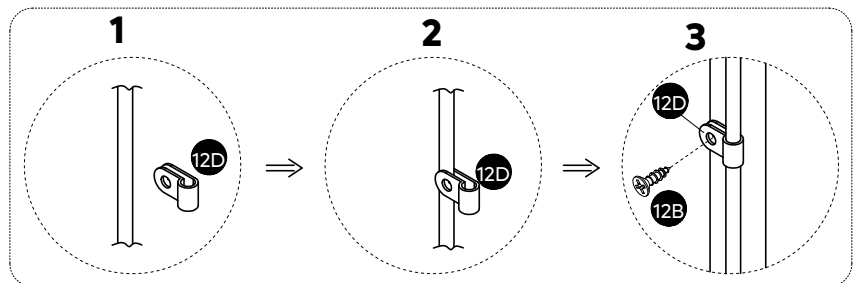
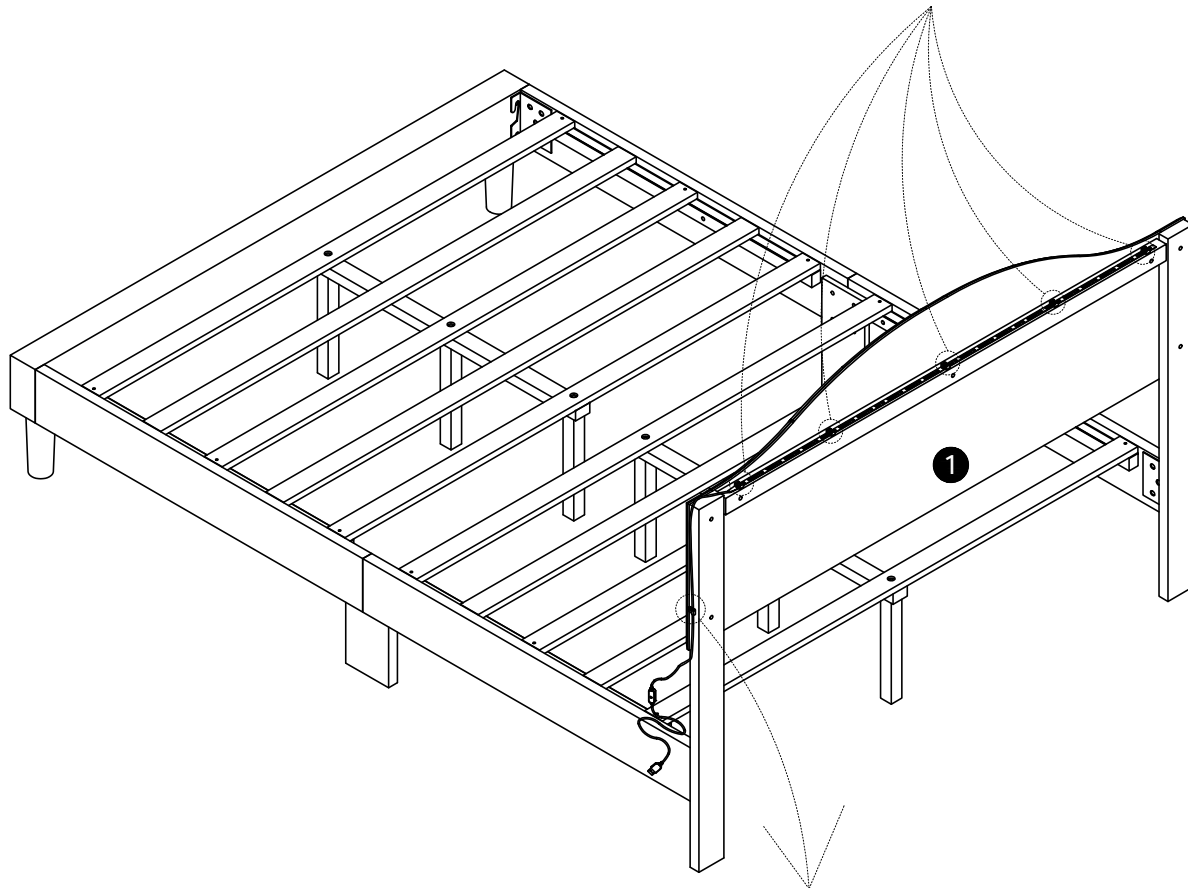
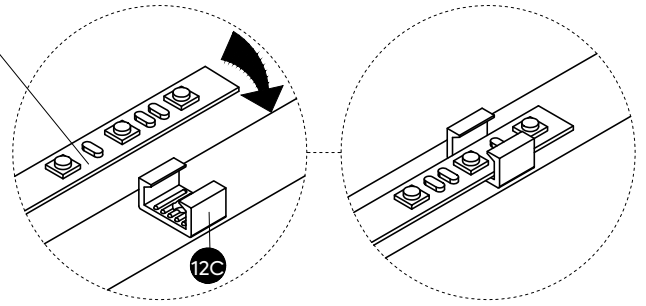

12B ST3x10mm

X 1

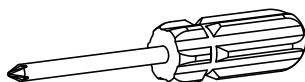

E

X 1

11-B

OR(ou/oder/o/o/または/或者)

Back view
 Vue arrière
 Rückansicht
 Vista posteriore
 Vista trasera
 バックビュー
 背视图

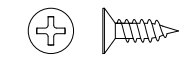
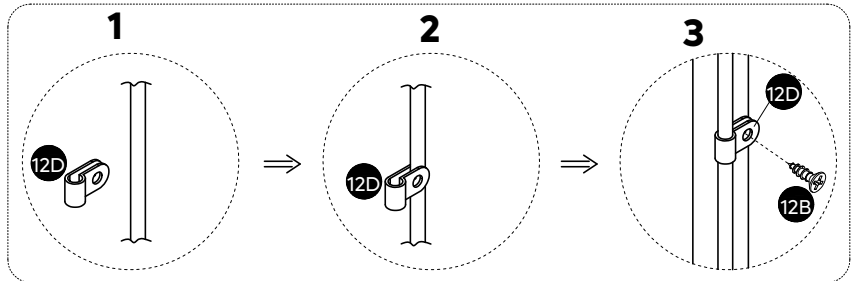
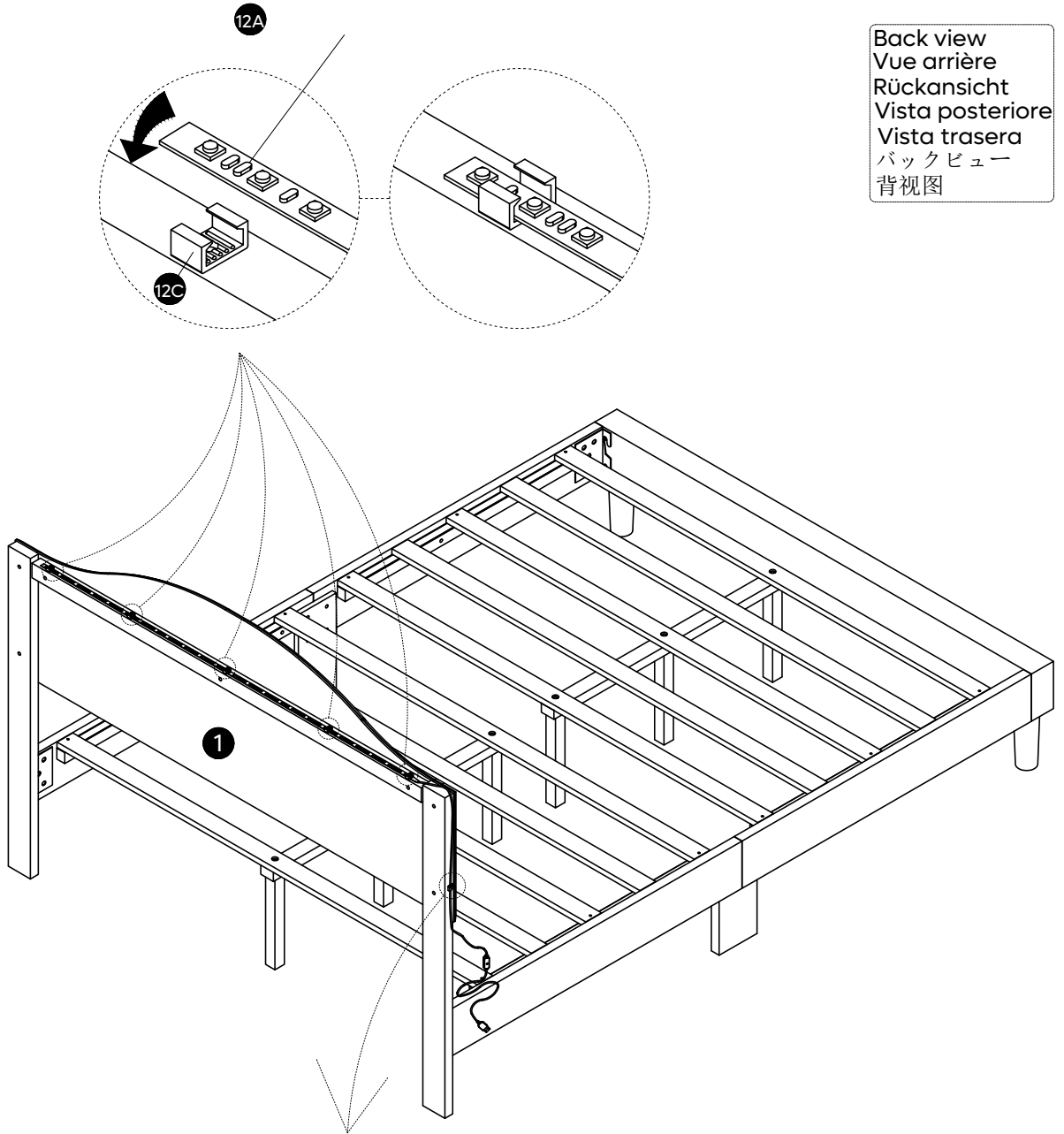

12B ST3x10mm

X 1

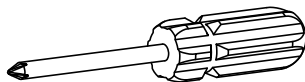

E

X 1

- Power bank not included
- L'alimentation électrique mobile n'est pas incluse dans ce produit
 - Netzteil nicht im Lieferumfang enthalten
 - Alimentazione mobile non inclusa
 - Fuente de alimentación portátil no incluida
 - モバイル電源は含まれません
 - 移动电源不包含

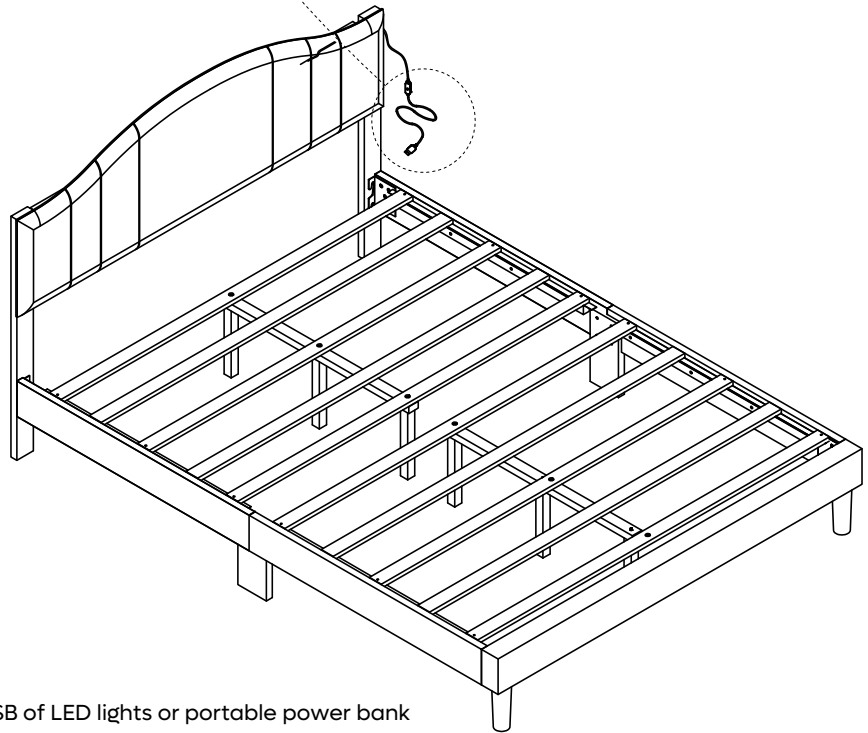
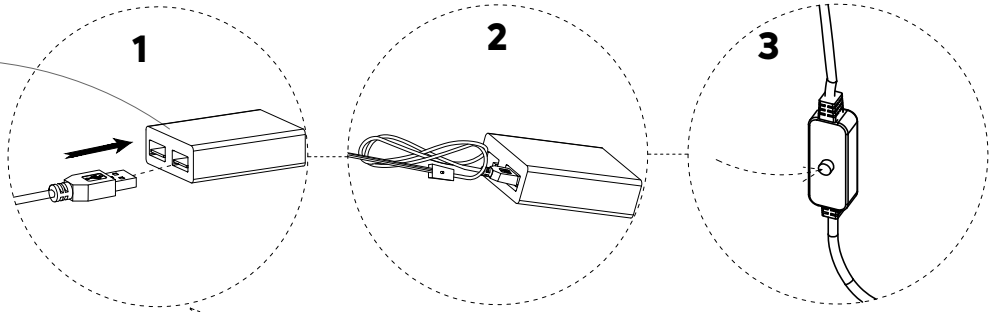

Operating instruction of LED lights

1. Connect to 5V DC power supply by USB of LED lights or portable power bank (portable power bank not included);
2. Press the controller's on or off button to turn on or off the LED light.

Utilisation de la lampe LED

1. Connectez à l'alimentation 5V DC par USB de lumières LED ou banque d'alimentation portable (banque d'alimentation portable non incluse)
2. Appuyez sur le bouton on ou off du Contrôleur pour allumer ou éteindre la lumière LED.

Bedienung der LED-Leuchte

1. Verbinden Sie mit 5V DC Netzteil durch USB von LED-Lichtern oder tragbarer Powerbank (tragbare Powerbank nicht im Lieferumfang enthalten);
2. Drücken Sie die Ein- oder Ausschalttaste des Controllers, um das LED-Licht ein- oder auszuschalten.

Utilizzo della luce LED

1. Collegare all'alimentazione elettrica 5V DC da USB di luci LED o banca di potere portatile (banca di potere portatile non inclusa);
2. Premere il pulsante di accensione o spegnimento del controller per accendere o spegnere la luce LED.

Uso de la luz LED

1. conecte a la fuente de alimentación 5v DC a través de un USB de una Luz LED o una fuente de alimentación móvil portátil (excluyendo fuentes de alimentación móviles portátiles);
2. Presione el botón de encendido o apagado del controlador para encender o apagar la luz led.

LED ライトの使用

1. LEDランプまたはポータブルモバイル電源のUSB... 5V DC電源に接続する（携帯用モバイル電源を除く）；
2. コントローラのスイッチオンまたはオフボタンを押して、LEDランプを点灯またはオフにします。

LED灯的使用：

1. LED灯USB连接5V DC电源或移动电源（移动电源不包含）；
2. 按压控制器开或关按钮，点亮或关闭LED灯。

【Full】

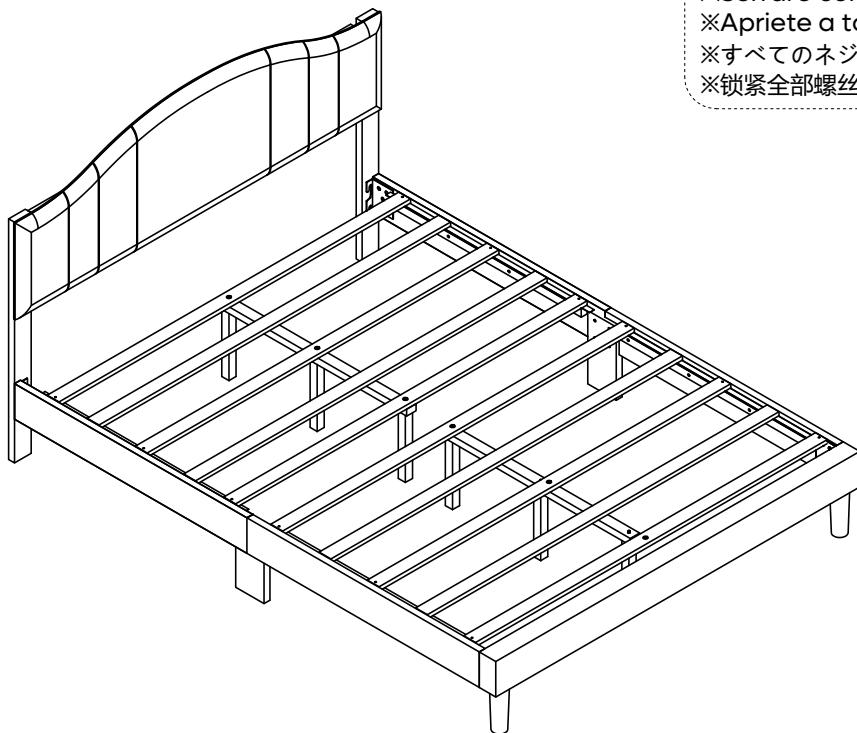

- ※Fully tighten all screws.
- ※Serrez complètement toutes les vis.
- ※Ziehen Sie alle Schrauben vollständig an.
- ※Serrare completamente tutte le viti.
- ※Apriete a tope los tornillos.
- ※すべてのネジをしっかり締める。
- ※锁紧全部螺丝

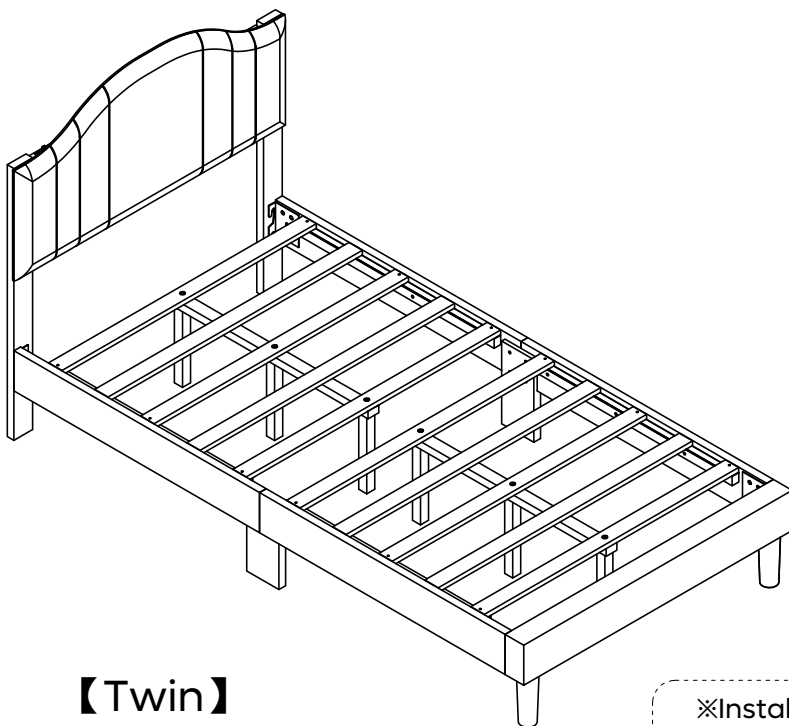
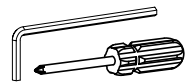

【Twin】

- ※Installation Completed
- ※Installation Complétée
- ※Installation Abgeschlossen
- ※Installazione Completata
- ※Se completa la instalación
- ※インストール完了
- ※安装完成