

CONTACT US FIRST BEFORE MAKING ANY RETURNS TO THE RETAILER.

Visit [sauder.com/service](https://www.sauder.com/service) to order replacement parts, view video assembly tips, or chat with a live rep.
Prefer the phone? Give us a ring at 1-800-523-3987.

Customer Service is available Monday-Friday - 9 a.m. to 5:30 p.m. EST (except holidays)

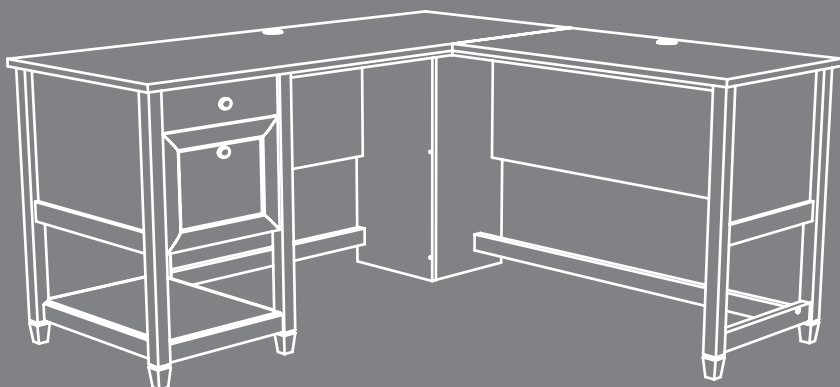

Sit and surf.

L-Desk

Edge Water Collection | **Model 426500**

Sauder.com

Share your journey!



NOTE: THIS INSTRUCTION BOOKLET CONTAINS **IMPORTANT** SAFETY INFORMATION.

PLEASE READ AND KEEP FOR FUTURE REFERENCE.

English pg 1-48
Français pg 49-54
Español pg 55-60

Lot # **547424**
Purchased: _____

05/29/20

Part Identification	2-3
Hardware Identification	4-5
Assembly Steps	6-48
Français	49-54
Español	55-60
Safety	61-62
Warranty	63

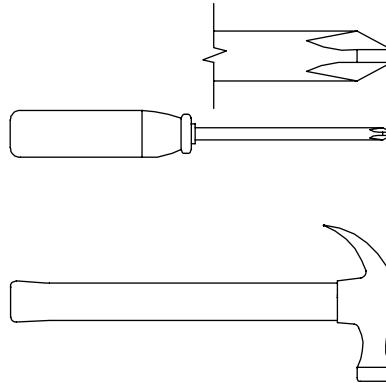

No. 2 Phillips Screwdriver
Tip Shown Actual Size

Hammer
Not actual size 😊

Part Identification

⚠ While not all parts are labeled, some of the parts will have a label or an inked letter on the edge to help distinguish similar parts from each other. Use this part identification to help identify similar parts.

A	DESK RIGHT END (1)	F	RETURN MODESTY PANEL (1)	S	DESK STRETCHER (1)
B	DESK LEFT END (1)	G	DESK MODESTY PANEL (1)	T	DESK BACK (1)
C	DESK TOP (1)	H	DRAWER FRONT (1)	U	DESK END MOLDING (1)
D	RETURN TOP (1)	J	DESK BOTTOM (1)	V	LARGE SUPPORT PANEL (1)
D18	RIGHT DRAWER SIDE (1)	K	RETURN END MOLDING (1)	W	SMALL SUPPORT PANEL (1)
D19	LEFT DRAWER SIDE (1)	L	RETURN FRONT LEG (1)	X	RETURN REAR LEG (1)
D74	DRAWER BACK (1)	M	DESK SHORT SKIRT (2)	Y	DESK LEFT FRONT LEG (1)
D253	FILE DRAWER SIDE (2)	N	DESK LONG SKIRT (2)	Z	DESK RIGHT FRONT LEG (1)
D546	FILE DRAWER BOX FRONT (2)	O	RETURN TOP MOLDING (1)	AA	DESK LEFT REAR LEG (1)
D707	DRAWER BOTTOM (1)	P	DESK TOP MOLDING (1)	BB	DESK RIGHT REAR LEG (1)
D717	FILE DRAWER BOTTOM (1)	Q	RETURN SKIRT (1)	CC	FILE DRAWER FRONT (1)
E	RETURN RIGHT END (1)	R	RETURN STRETCHER (1)	DD	FOOT (6)

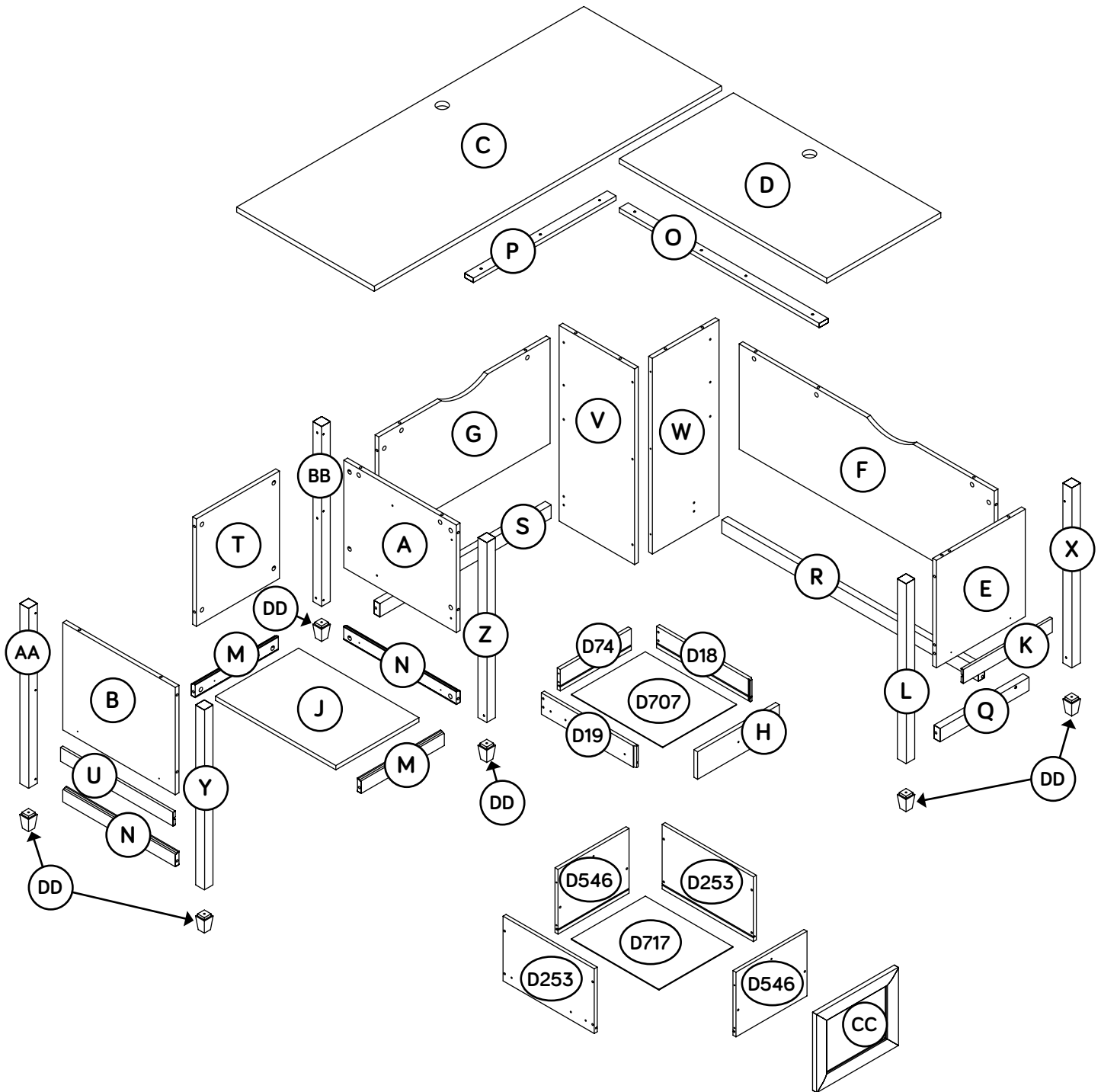

Hardware Identification

↑ Screws are shown actual size. You may receive extra hardware with your unit.

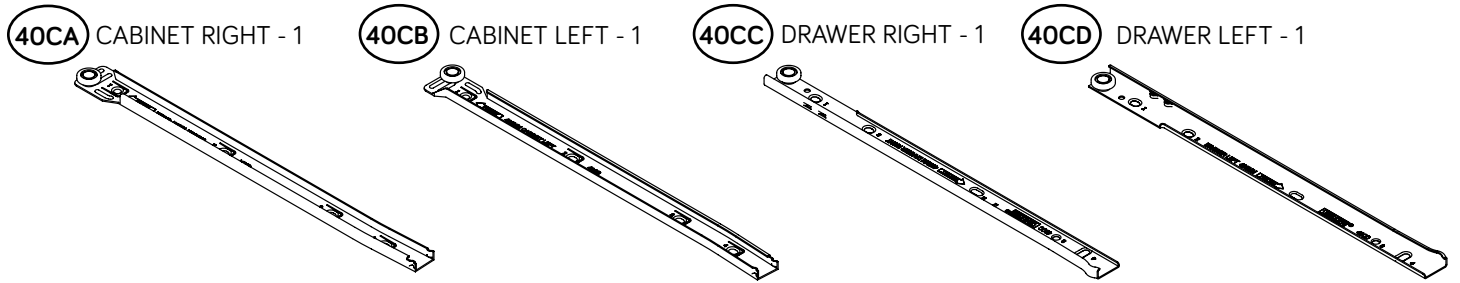

(EXTENSION SET SHOWN SEPARATED)

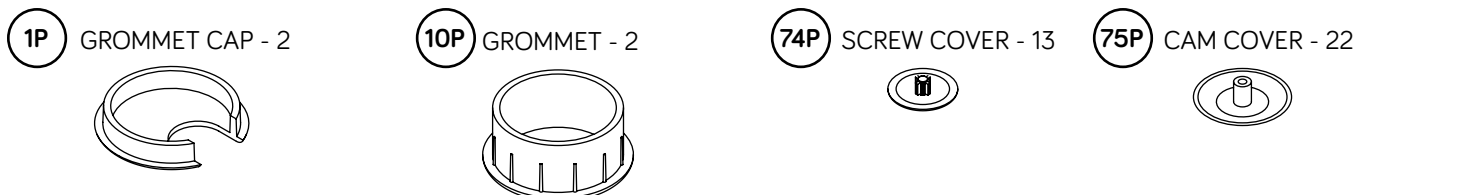
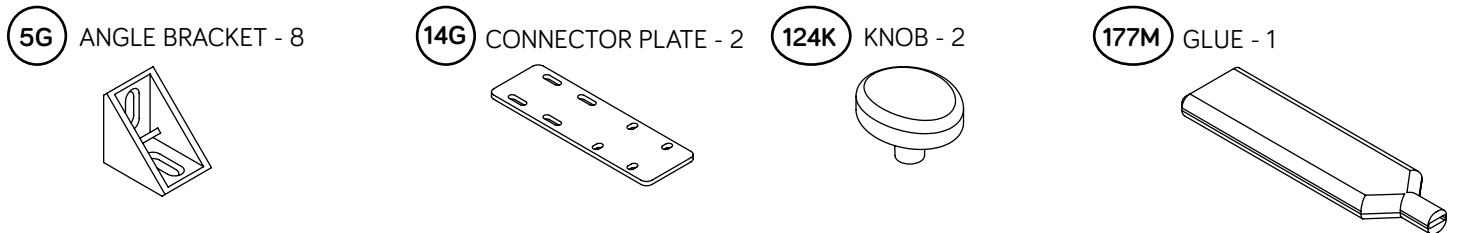
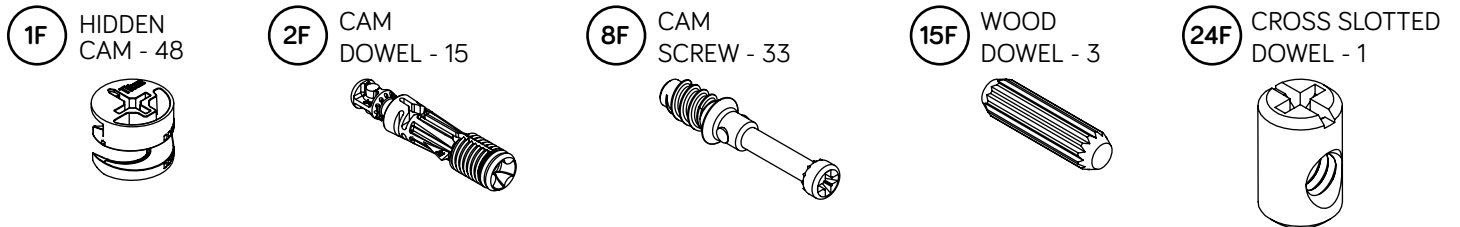
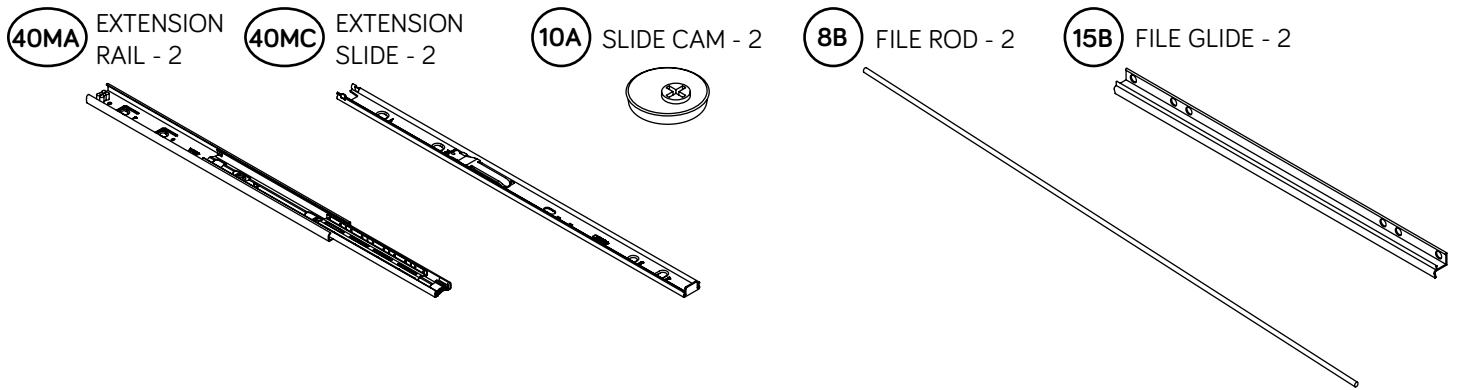

Hardware Identification

† Screws are shown actual size. You may receive extra hardware with your unit.

1S BLACK 9/16" LARGE HEAD SCREW - 32

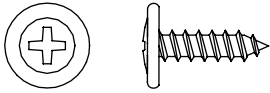

3S GOLD 5/16" FLAT HEAD SCREW - 16



7S BLACK 1-1/4" FLAT HEAD SCREW - 7

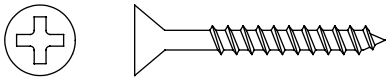

16S BLACK 1-7/8" PAN HEAD SCREW - 6

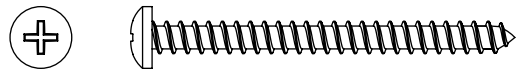

17S BLACK 7/8" LARGE HEAD SCREW - 2

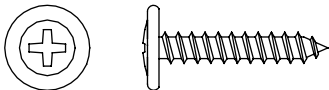

30S BLACK 1-9/16" FLAT HEAD SCREW - 12

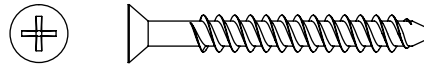

32S BLACK 9/16" FLAT HEAD SCREW - 4

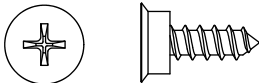

37S BLACK 7/8" MACHINE SCREW - 1

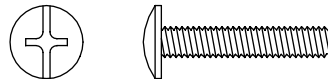

50S GOLD 1" MACHINE SCREW - 1

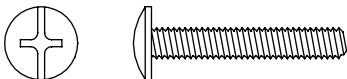

103S BLACK 2-3/8" FLAT HEAD BOLT - 1

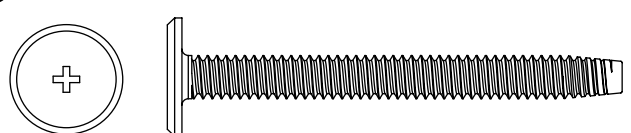

113S BLACK 1-15/16" FLAT HEAD SCREW - 13

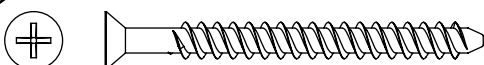

Step 1

Look for this icon. It means a video assembly tip is available at www.sauder.com/service/tips
Find the numbered video or scan the QR code.



- ✚ Assemble your unit on a carpeted floor or on the empty carton to avoid scratching your unit or the floor.
- ✚ Turn two BLACK 9/16" FLAT HEAD SCREWS (32S) into the DESK LEFT END (B) until the shoulders of the SCREWS rest on the surface of the END.
- ✚ **NOTE:** Do not overtighten the SCREWS.
- ✚ Slide the DESK END MOLDING (U) onto the DESK LEFT END (B). Line up the groove in the MOLDING over the heads of the SCREWS in the END.
- ✚ **NOTE:** The MOLDING should be centered on the END.
- ✚ **NOTE:** If the MOLDING comes up off of the SCREWS, remove it and slide it on again.

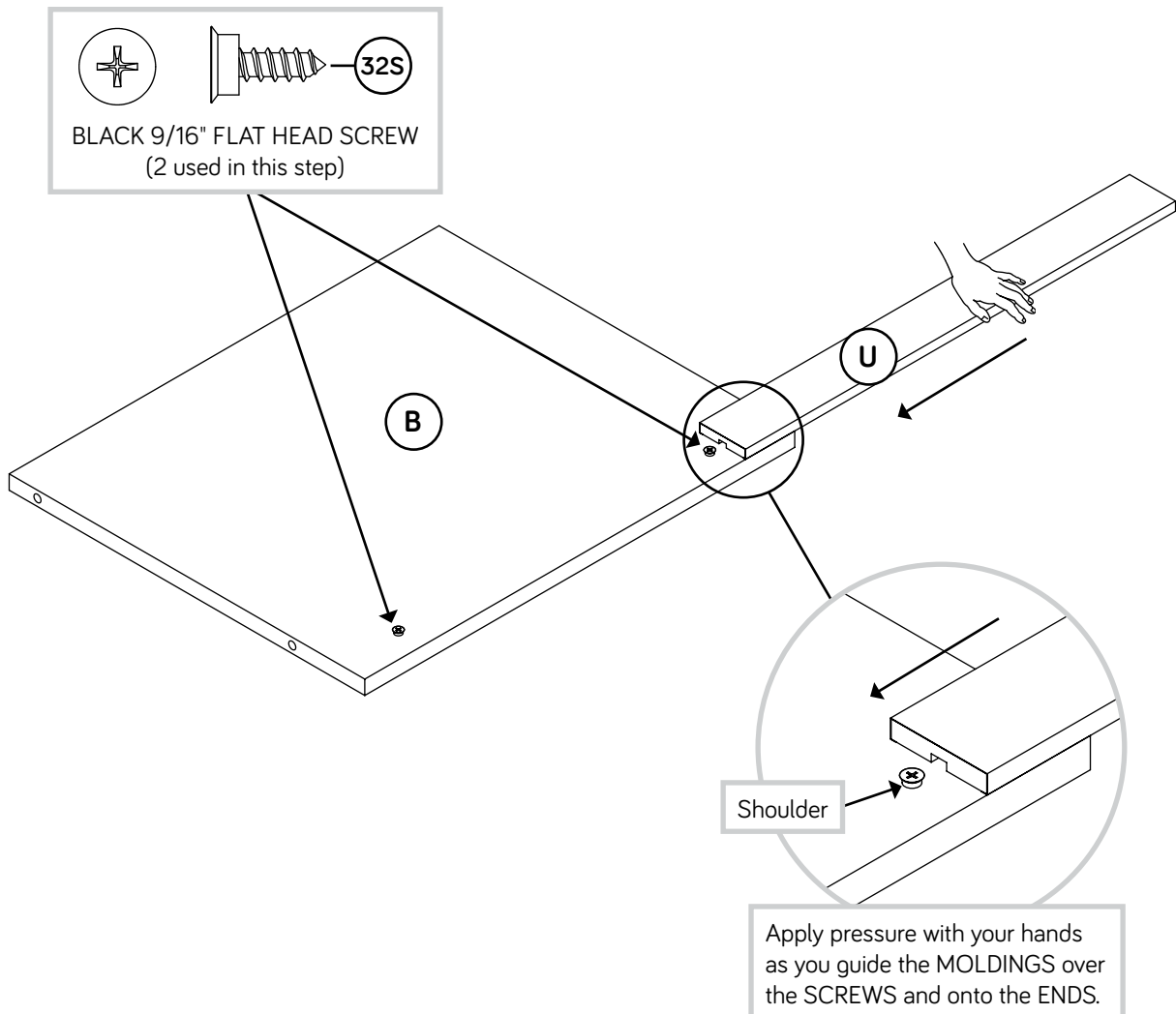

Hardware Usage Guide

HOW TO USE A HIDDEN CAM & CAM DOWEL

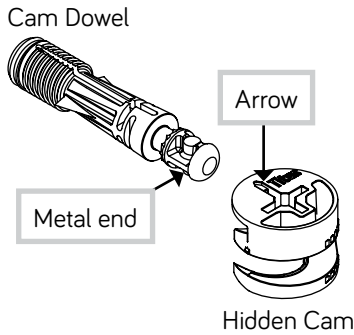

2. Insert the metal end of the CAM DOWEL into the HIDDEN CAM.

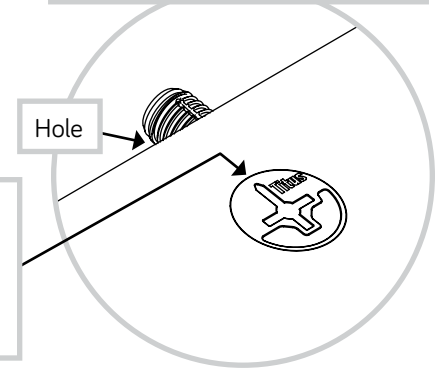

1. Push a HIDDEN CAM into the part. The arrow in the HIDDEN CAM must point toward the hole in the edge of the board.

3. **Caution**
 Risk of damage or injury. HIDDEN CAMS must be completely tightened. HIDDEN CAMS that are not completely tightened may loosen, and parts may separate. To completely tighten:

Start

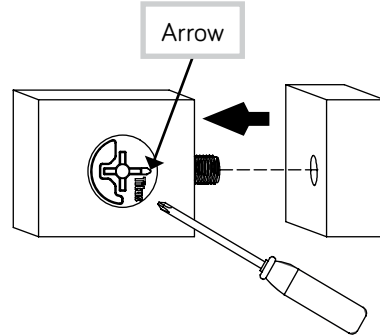

Tighten

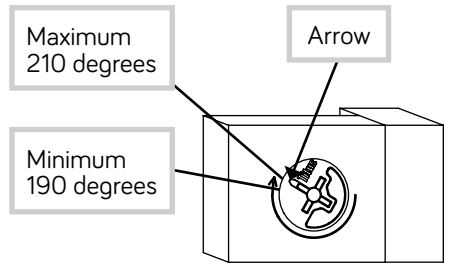

HOW TO USE A HIDDEN CAM & CAM SCREW

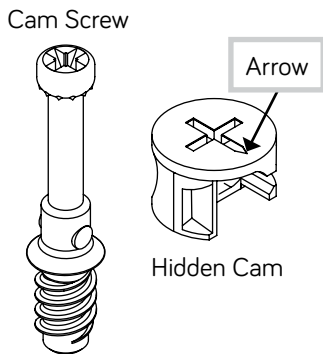

1. Turn the CAM SCREW until the shoulder is against the surface of the part.

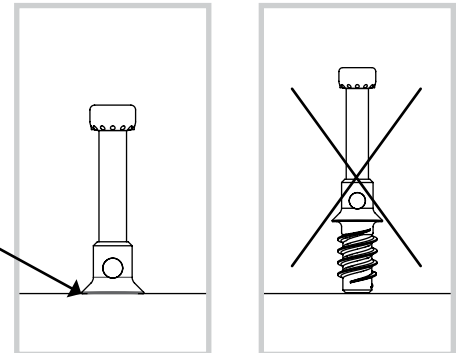

2.

Push a HIDDEN CAM into the part. The arrow in the HIDDEN CAM must point toward the hole in the edge of the board.

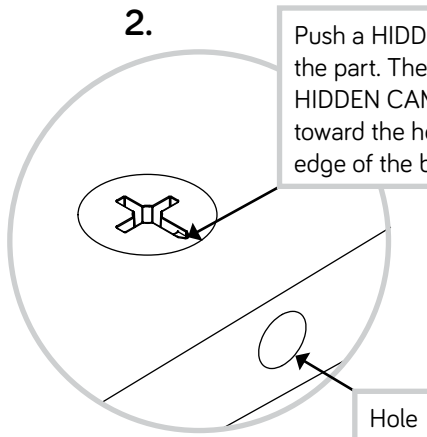

3.

Insert the CAM SCREW into the HIDDEN CAM. Tighten the HIDDEN CAM.

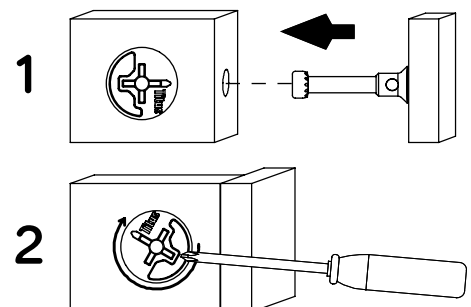

Step 2



- ⚡ Carefully turn the DESK LEFT END (B) over.
- ⚡ Push eight HIDDEN CAMS (1F) into the DESK LEFT END (B) and one DESK LONG SKIRT (N).

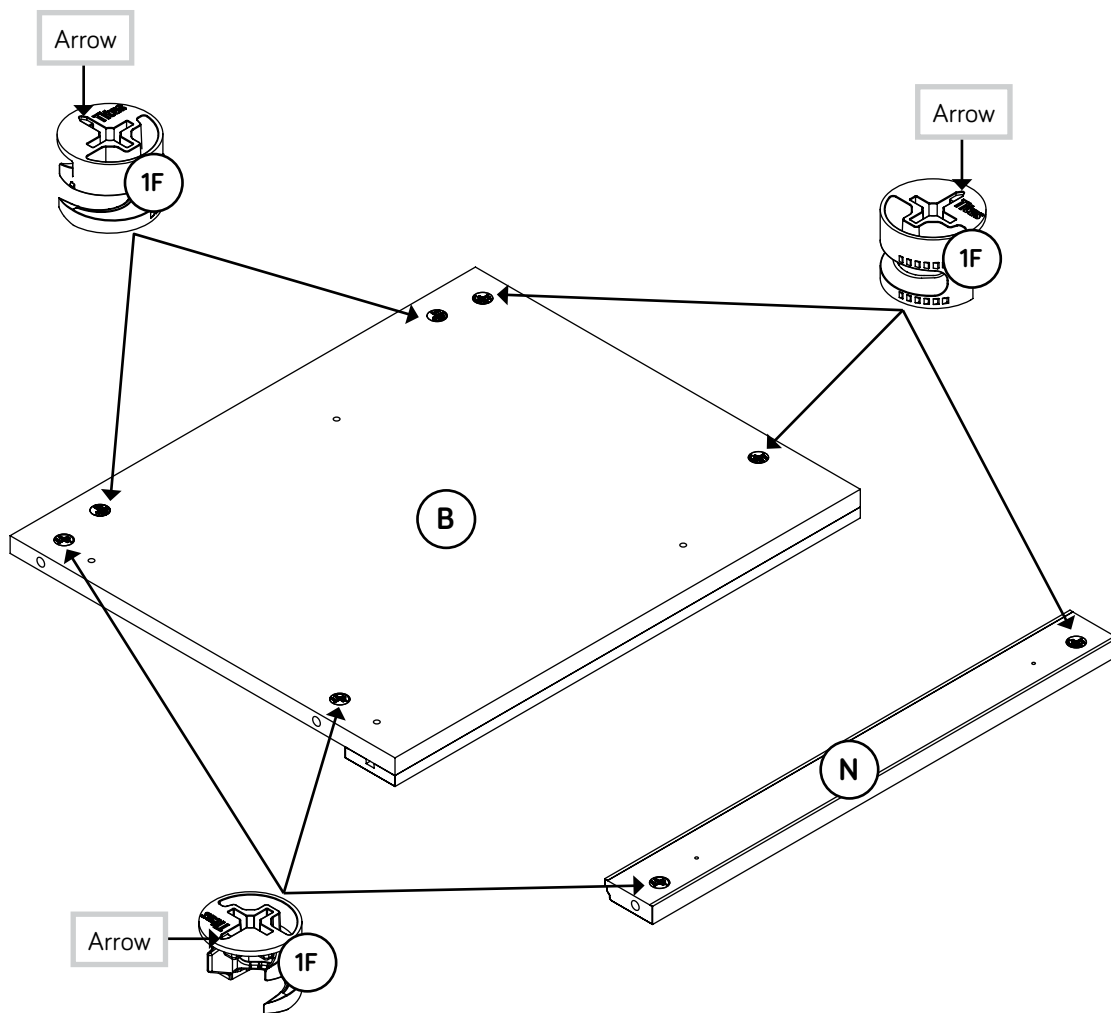

Step 3



- Turn ten CAM SCREWS (8F) into the LEGS (Y and AA) exactly as shown.

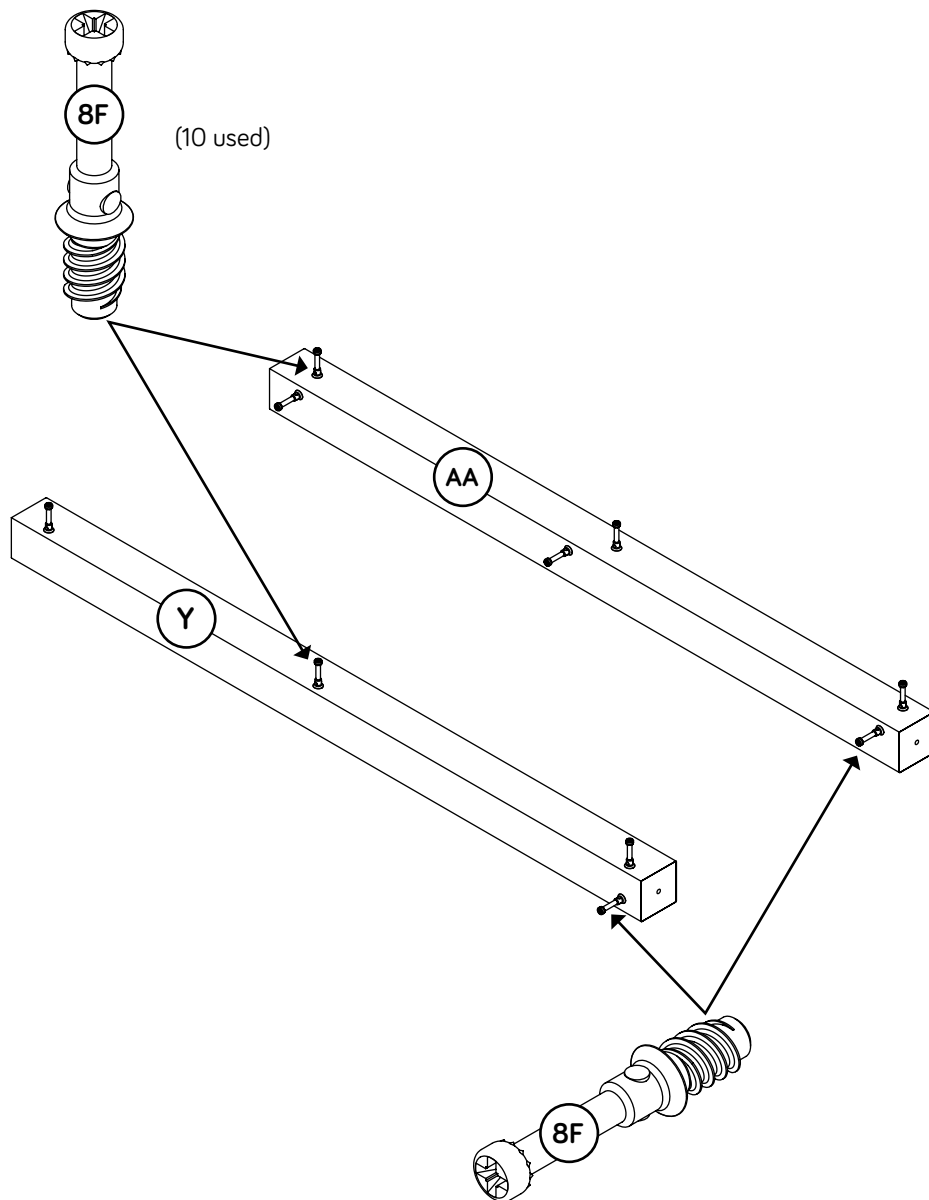

Step 4



- Fasten the LEGS (Y and AA) to the DESK LEFT END (B) and one DESK LONG SKIRT (N). Tighten six HIDDEN CAMS.

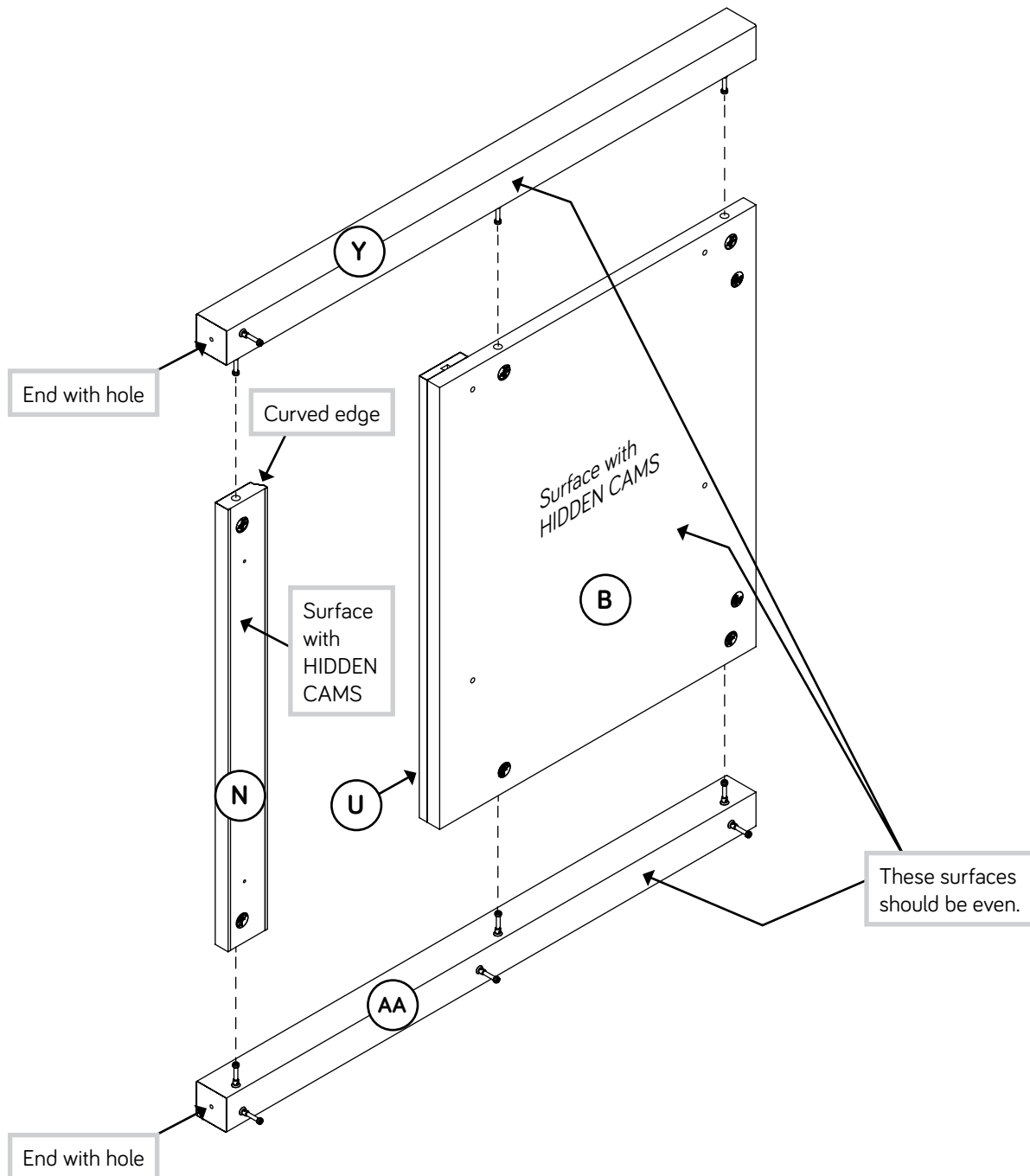

Step 5



- ✦ Separate the EXTENSION SLIDES (40MC) from the EXTENSION RAILS (40MA) as shown in the upper diagram below. Be prepared, the parts are greasy.
- ✦ Fasten one EXTENSION RAIL (40MA) to the DESK LEFT END (B). Use two GOLD 5/16" FLAT HEAD SCREWS (3S) through holes #1 and #4.
- ✦ NOTE: For the EXTENSION RAIL, turn a SCREW into the hole shown in the enlarged diagram. Then, slide the inner cartridge of the EXTENSION RAIL in to find the other hole that lines up with the hole in the END. Turn a SCREW into this hole.
- ✦ NOTE: The EXTENSION SLIDES will be used later for the FILE DRAWER.

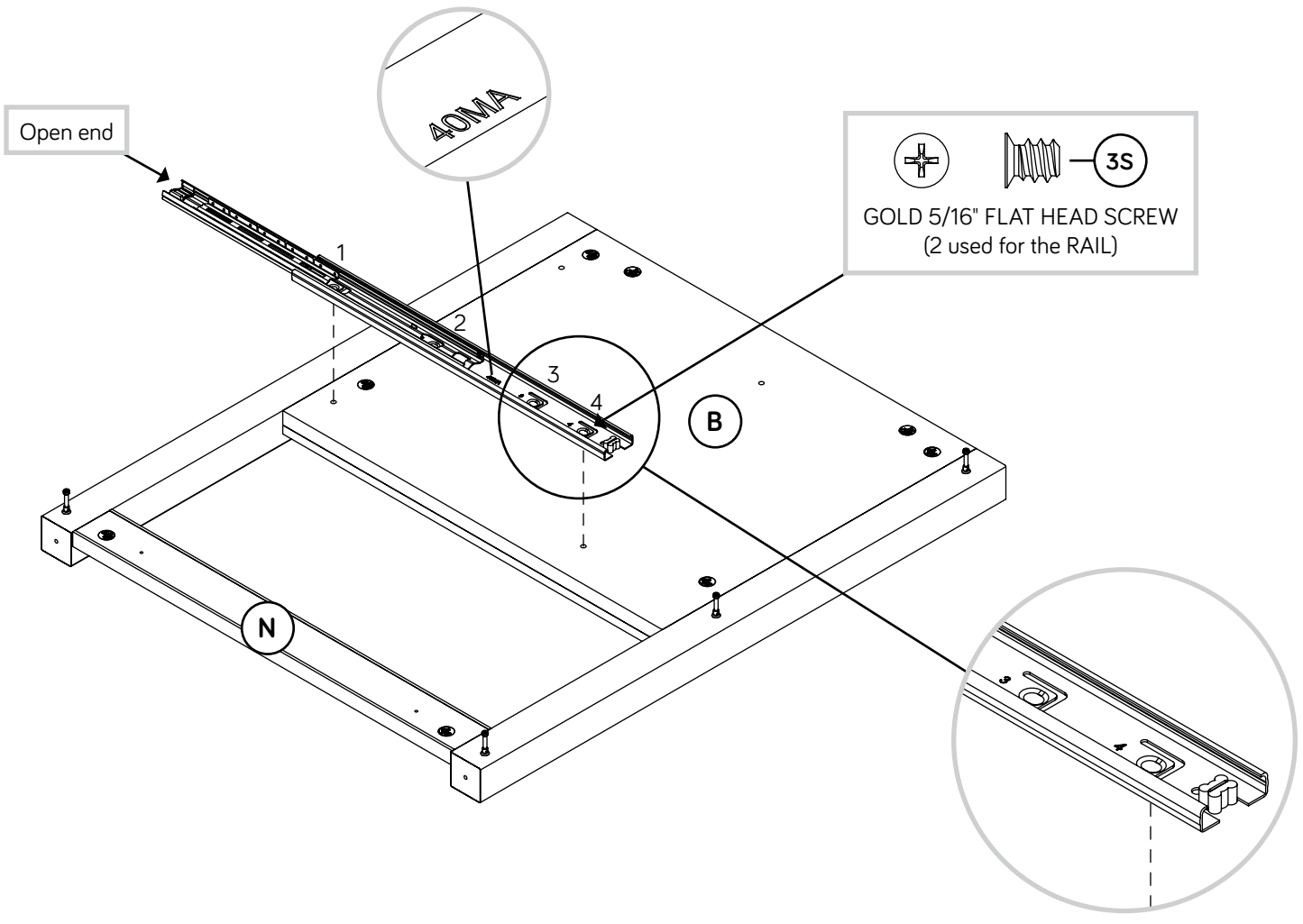
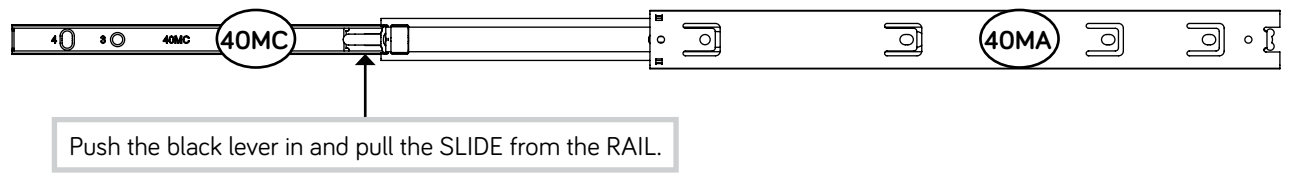

Step 6



- Fasten the CABINET LEFT (40CB) to the DESK LEFT END (B). Use two GOLD 5/16" FLAT HEAD SCREWS (3S) through holes #1 and #3.
- Fasten two of the FEET (DD) to the LEGS (Y and AA). Use two BLACK 1-7/8" PAN HEAD SCREWS (16S).

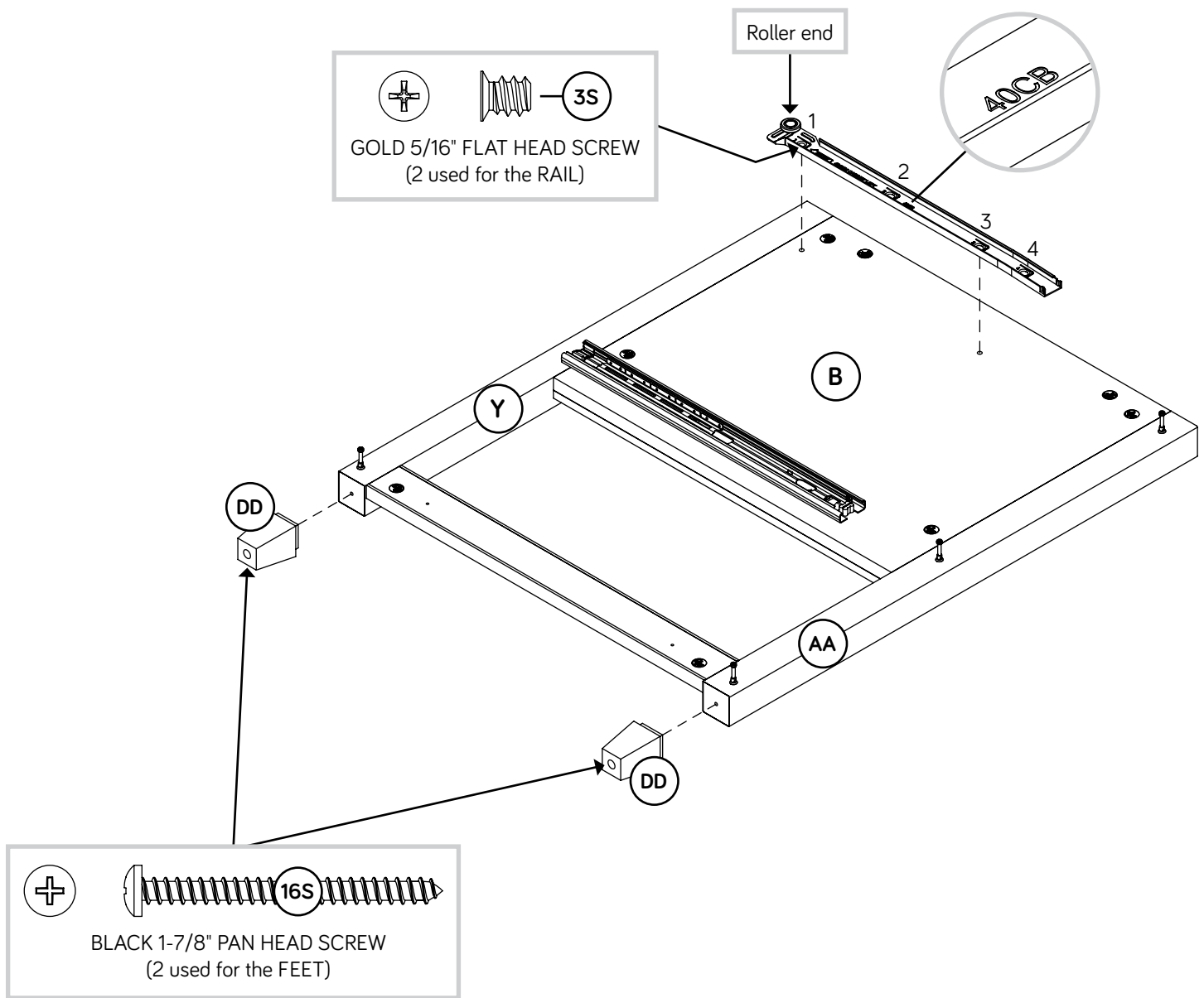

Step 7



- Push four HIDDEN CAMS (1F) into the DESK BACK (T).
- Fasten the DESK BACK (T) to the LEG (AA). Tighten two HIDDEN CAMS.

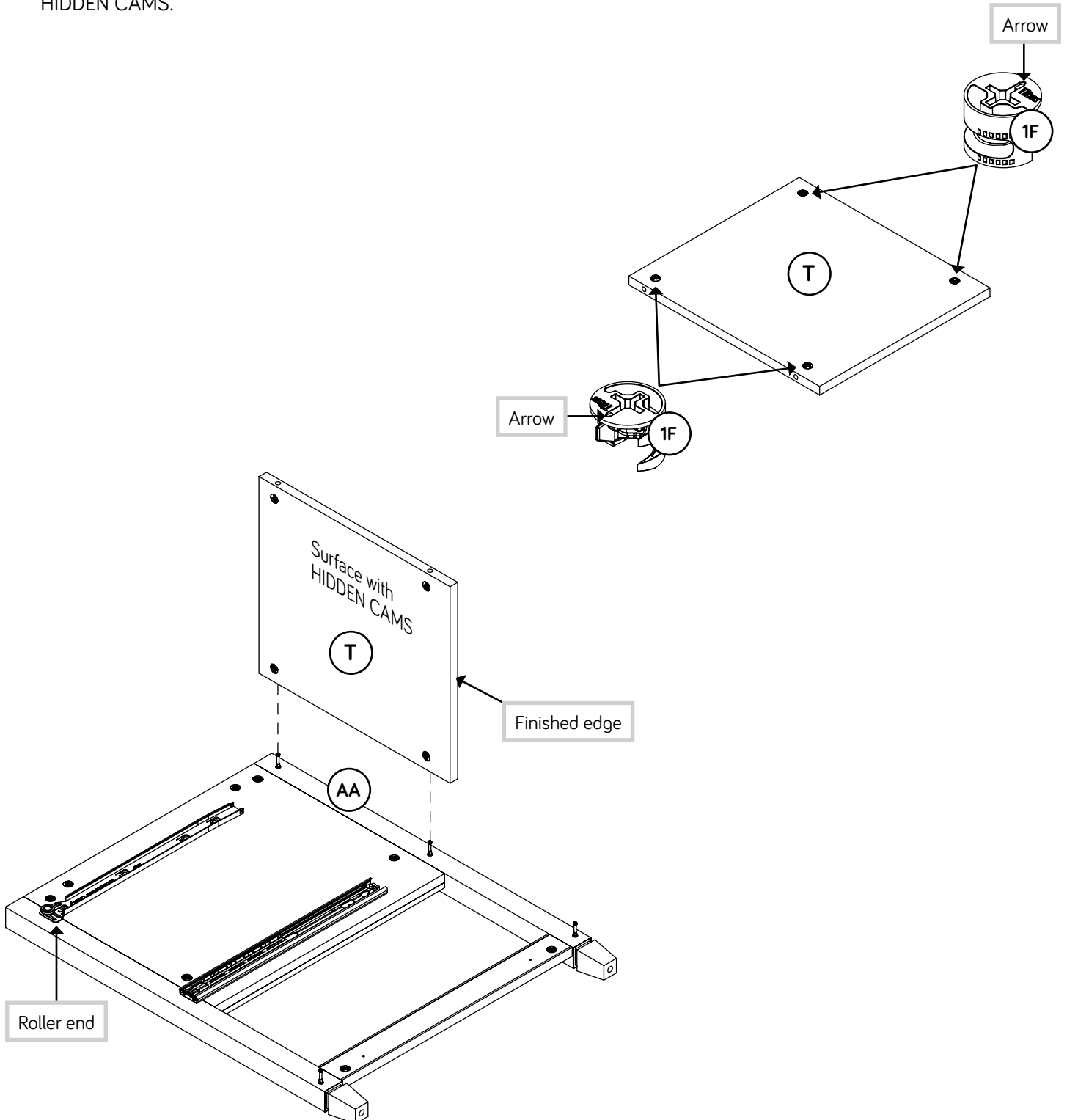

Step 8



- Push four HIDDEN CAMS (1F) into the DESK SHORT SKIRTS (M).

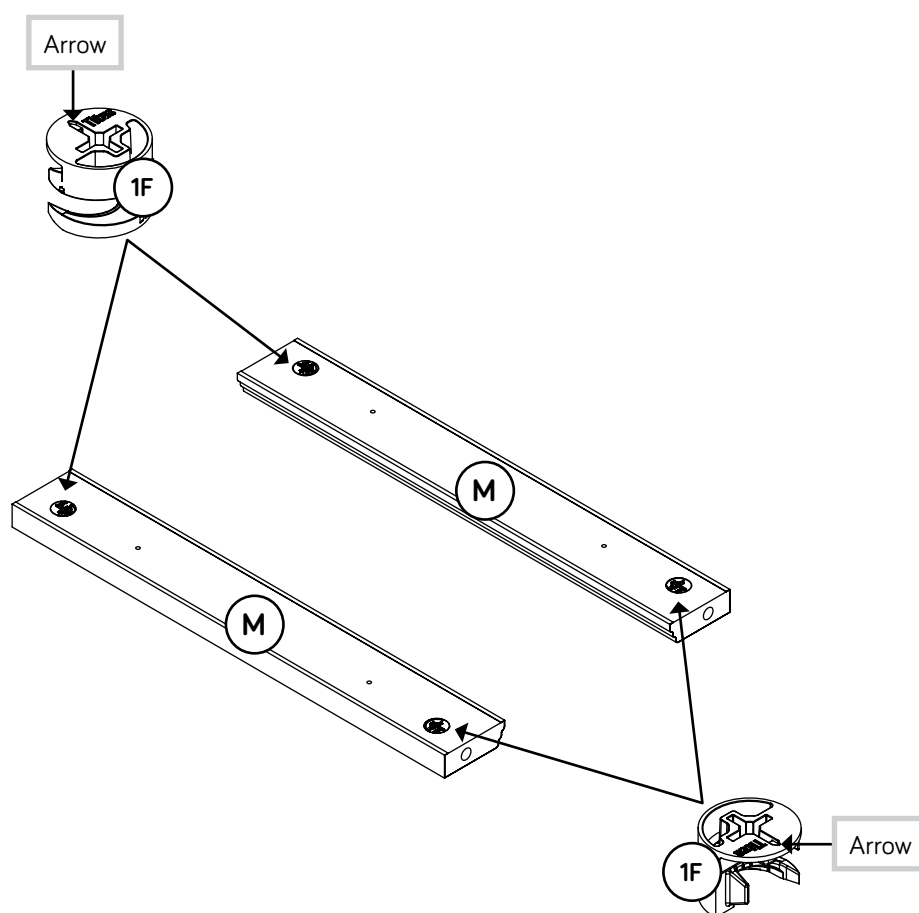

Step 9

- Fasten eight ANGLE BRACKETS (5G) to the DESK BOTTOM (J). Use eight BLACK 9/16" LARGE HEAD SCREWS (1S).
- NOTE:** Be sure the edges of the ANGLE BRACKETS are even with the edges of the BOTTOM.
- Fasten the DESK SHORT SKIRTS (M) to the short edges of the DESK BOTTOM (J). Use four BLACK 9/16" LARGE HEAD SCREWS (1S) through the ANGLE BRACKETS on the BOTTOM and into the holes in the SKIRTS.

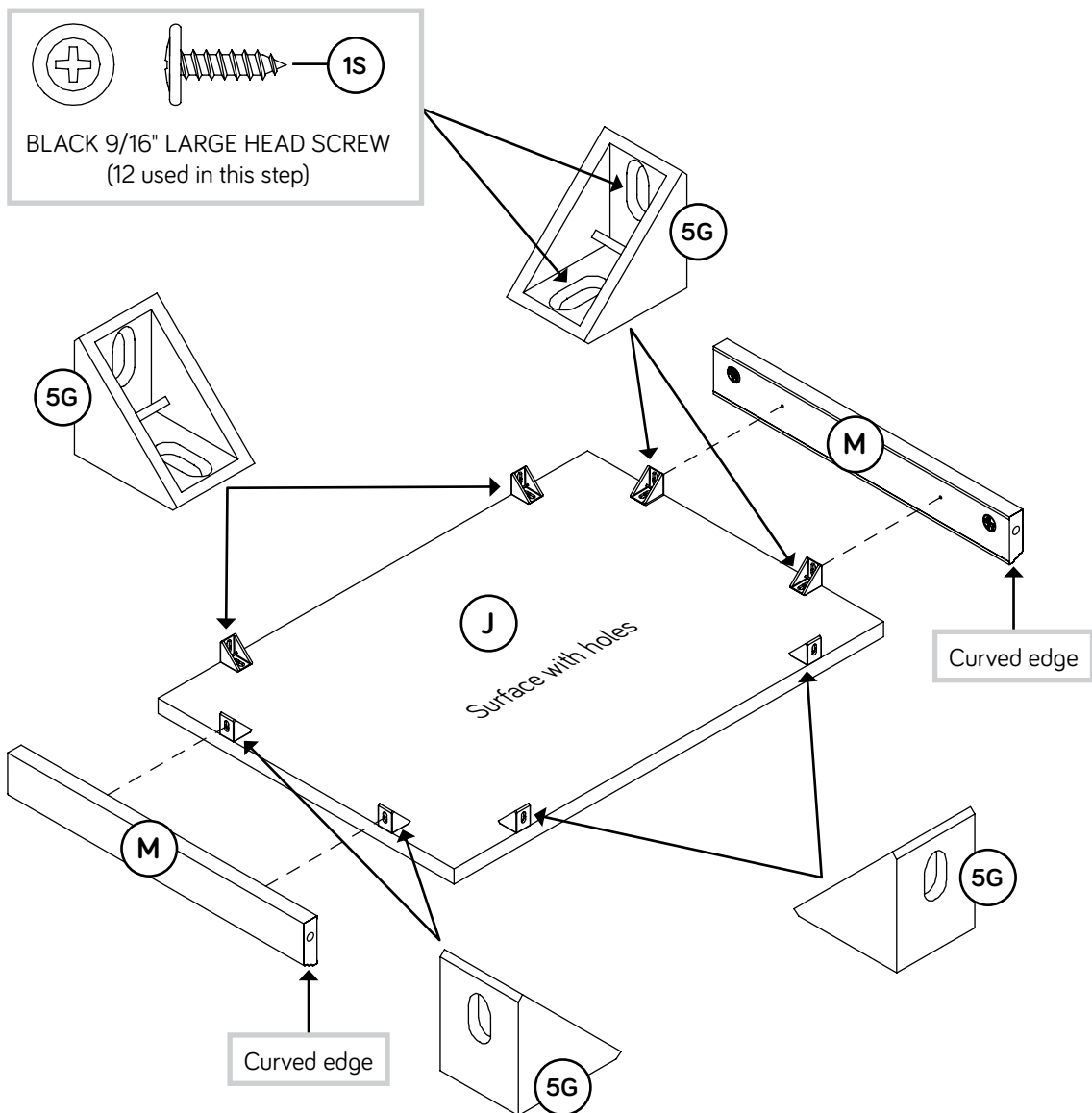

Step 10



- ✚ Fasten the DESK SHORT SKIRTS (M) to the LEGS (Y and AA).
Tighten two HIDDEN CAMS.
- ✚ Fasten the DESK BOTTOM (J) to the DESK LONG SKIRT (N). Use two BLACK 9/16" LARGE HEAD SCREWS (1S) through the ANGLE BRACKETS on the BOTTOM and into the holes in the SKIRT.

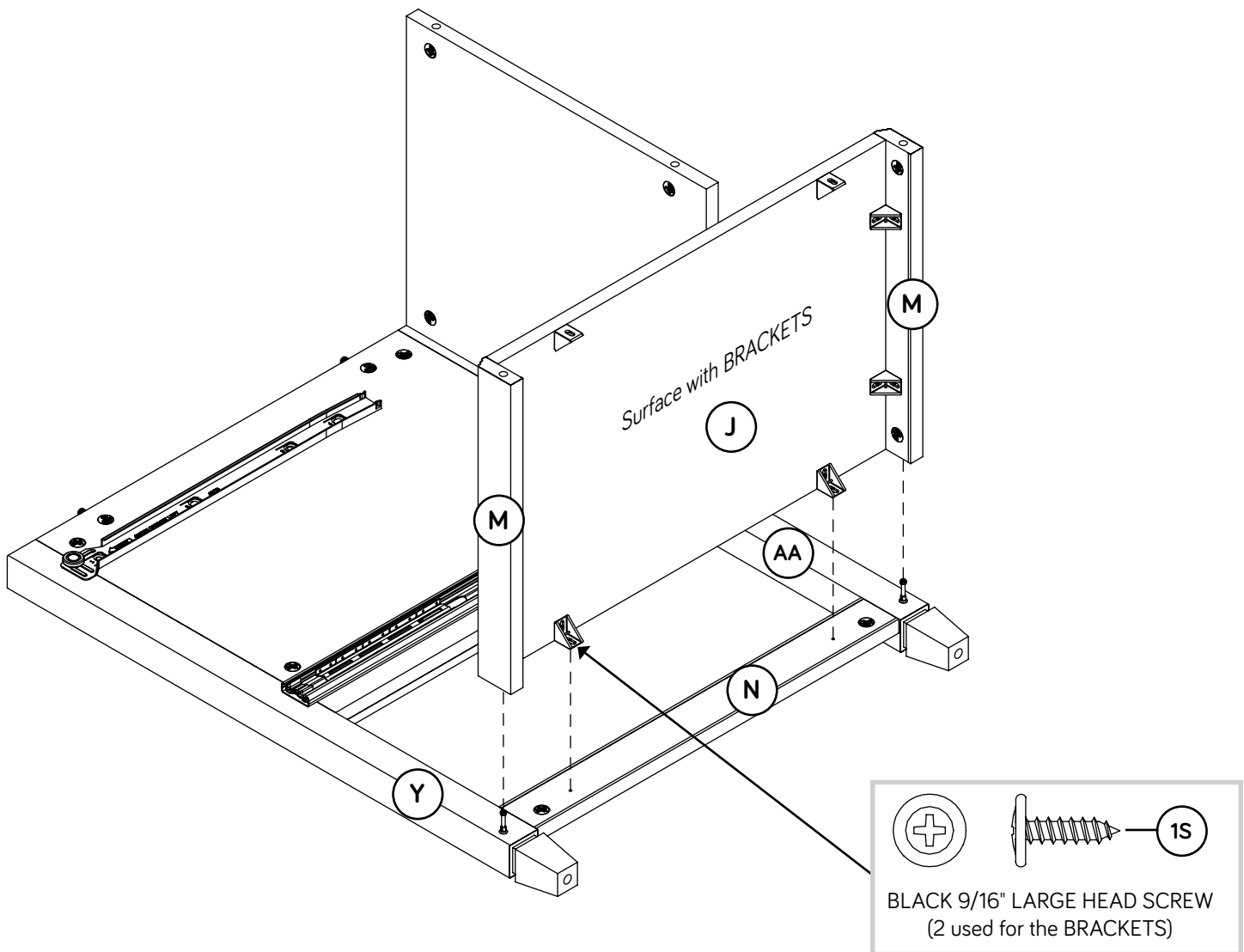

Step 11



- Push eight HIDDEN CAMS (1F) into the DESK RIGHT END (A) and the remaining DESK LONG SKIRT (N).

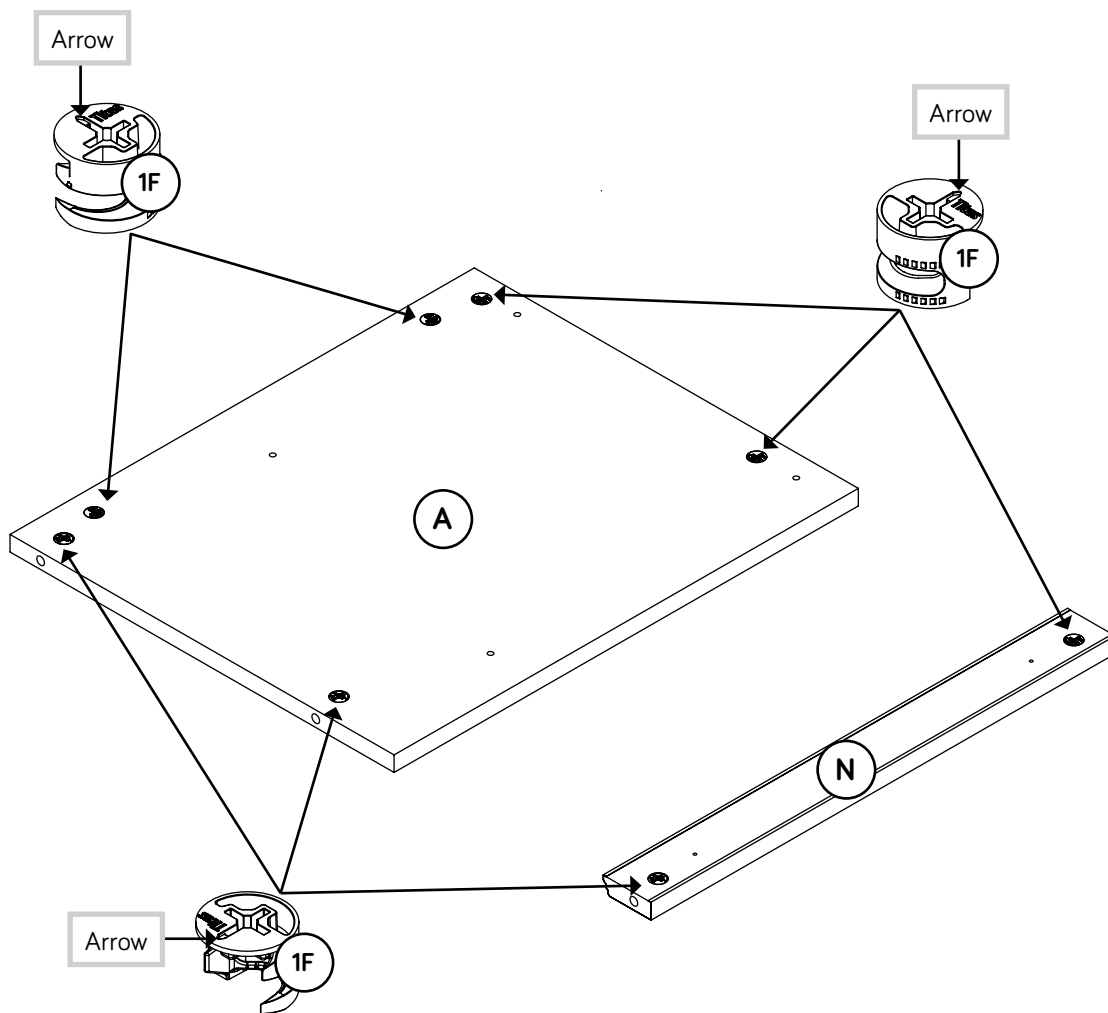

Step 12



- Turn fourteen CAM SCREWS (8F) into the LEGS (Z and BB) exactly as shown.

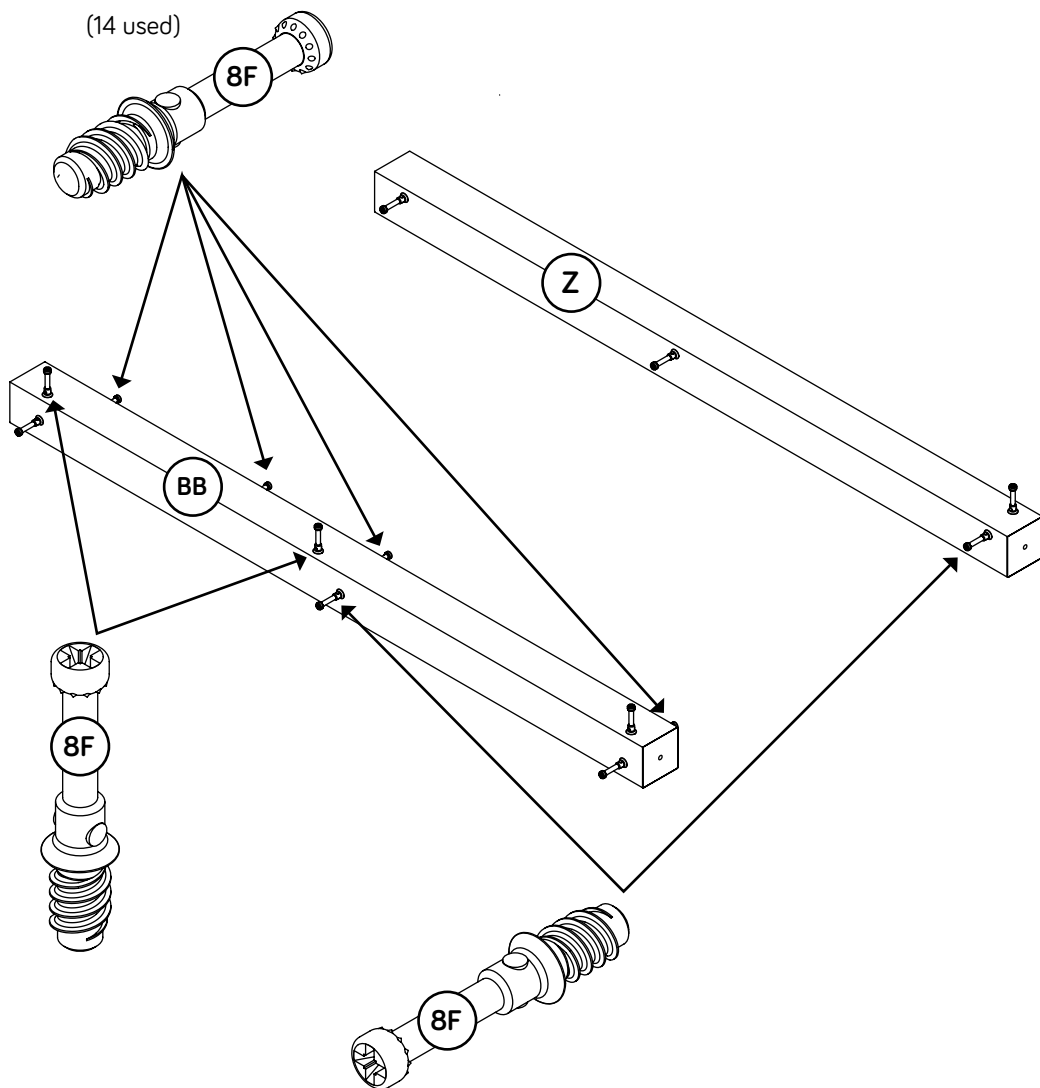

Step 13



- Fasten the LEGS (Z and BB) to the DESK RIGHT END (A) and DESK LONG SKIRT (N). Tighten six HIDDEN CAMS.

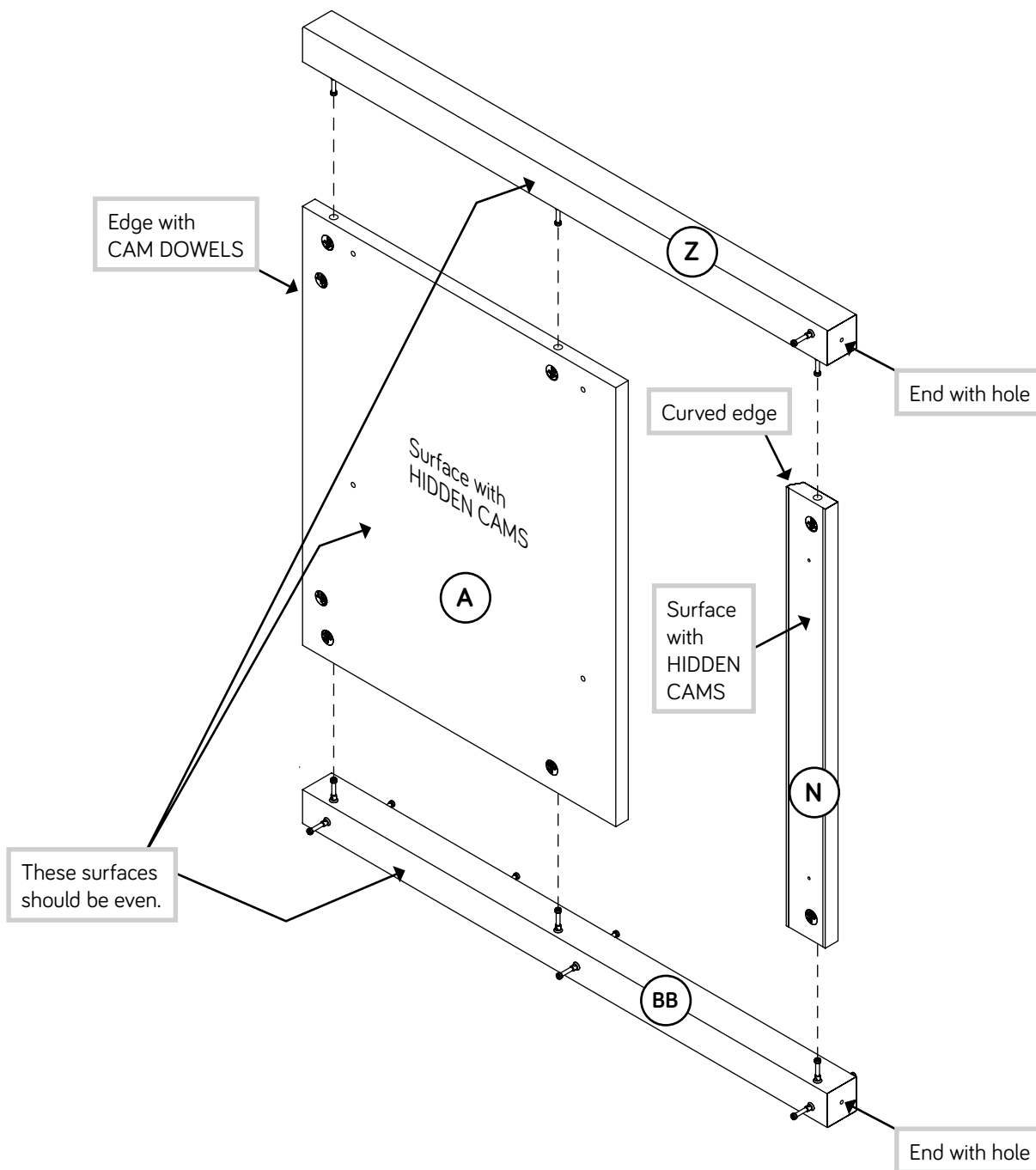

Step 14



Fasten the remaining EXTENSION RAIL (40MA) to the DESK RIGHT END (A). Use two GOLD 5/16" FLAT HEAD SCREWS (3S) through holes #1 and #4.

NOTE: For the EXTENSION RAIL, turn a SCREW into the hole shown in the enlarged diagram. Then, slide the inner cartridge of the EXTENSION RAIL in to find the other hole that lines up with the hole in the END. Turn a SCREW into this hole.

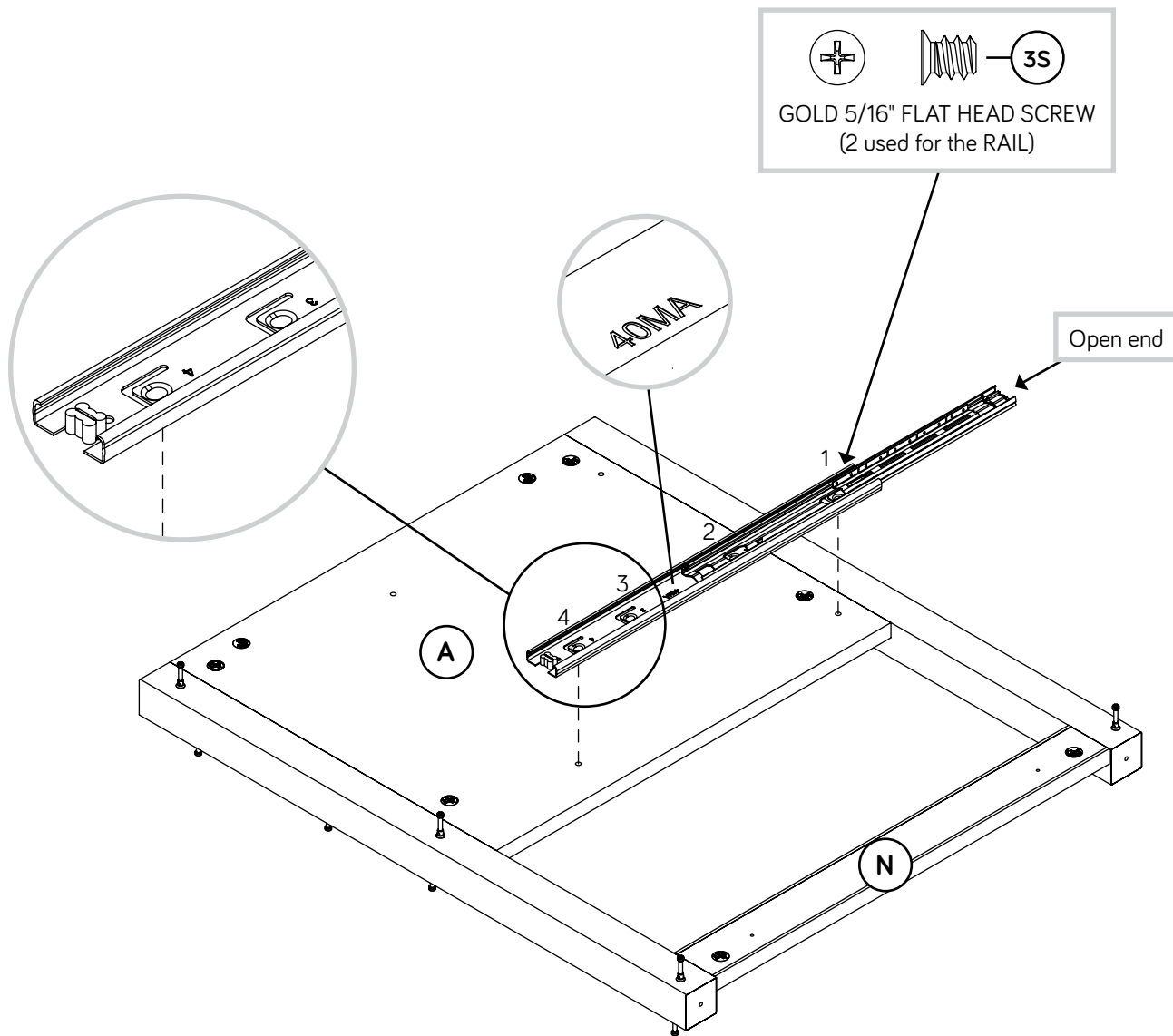

Step 15

5



- Fasten the CABINET RIGHT (40CA) to the DESK RIGHT END (A). Use two GOLD 5/16" FLAT HEAD SCREWS (3S) through holes #1 and #3.
- Fasten two of the FEET (DD) to the LEGS (Z and BB). Use two BLACK 1-7/8" PAN HEAD SCREWS (16S).

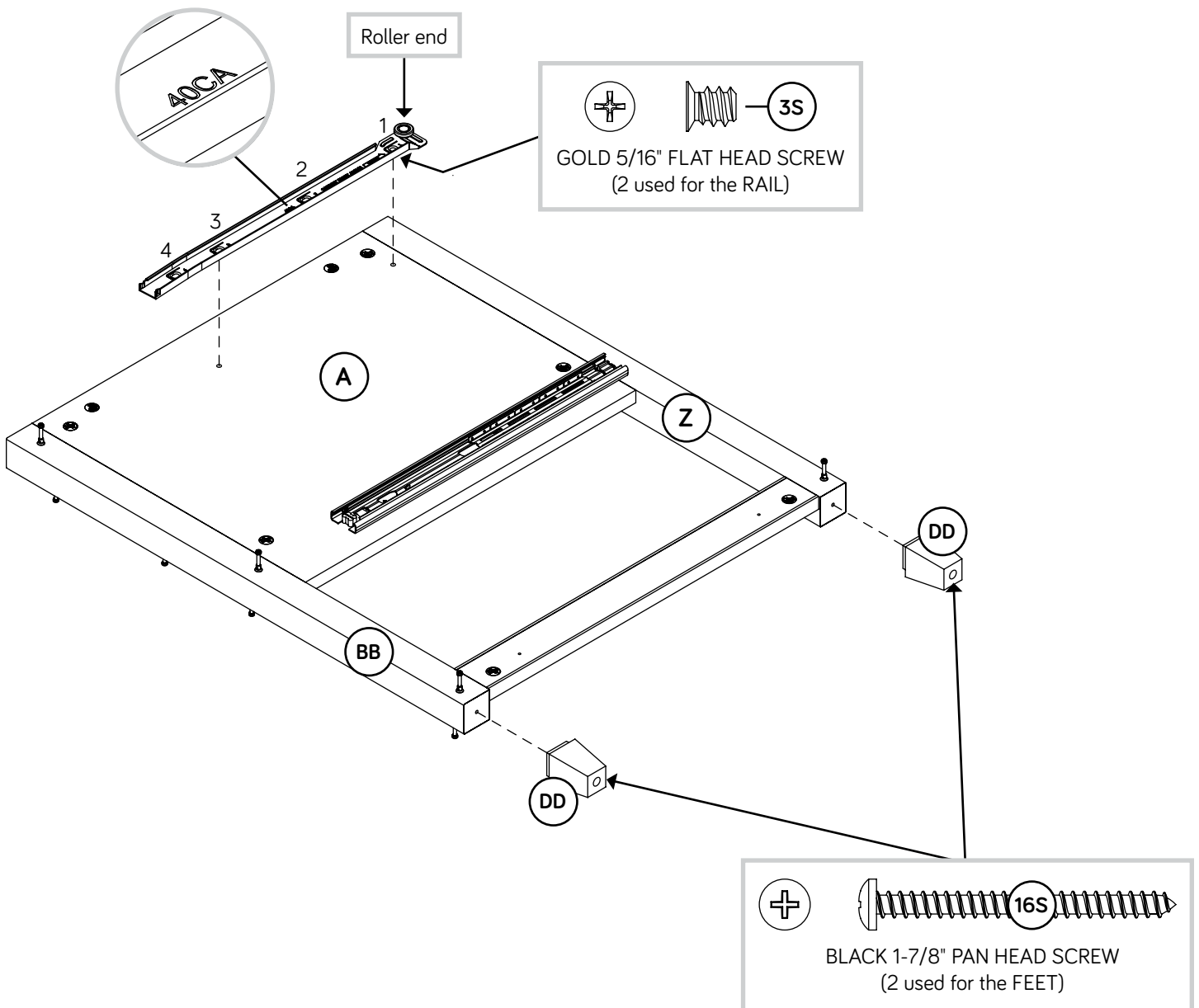

Step 16



- ✚ Carefully turn the DESK RIGHT END (A) over.
- ✚ Fasten the LEG (BB) to the DESK BACK (T) and rear DESK SHORT SKIRT (M). Tighten three HIDDEN CAMS.
- ✚ Fasten the LEG (Z) to the front DESK SHORT SKIRT (M). Tighten one HIDDEN CAM.
- ✚ Fasten the DESK LONG SKIRT (N) to the DESK BOTTOM (J). Use two BLACK 9/16" LARGE HEAD SCREWS (1S) through the ANGLE BRACKETS on the BOTTOM and into the holes in the SKIRT.

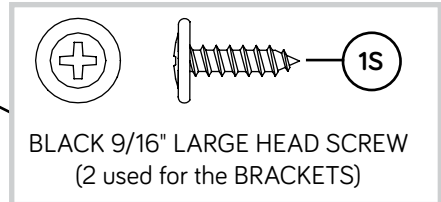
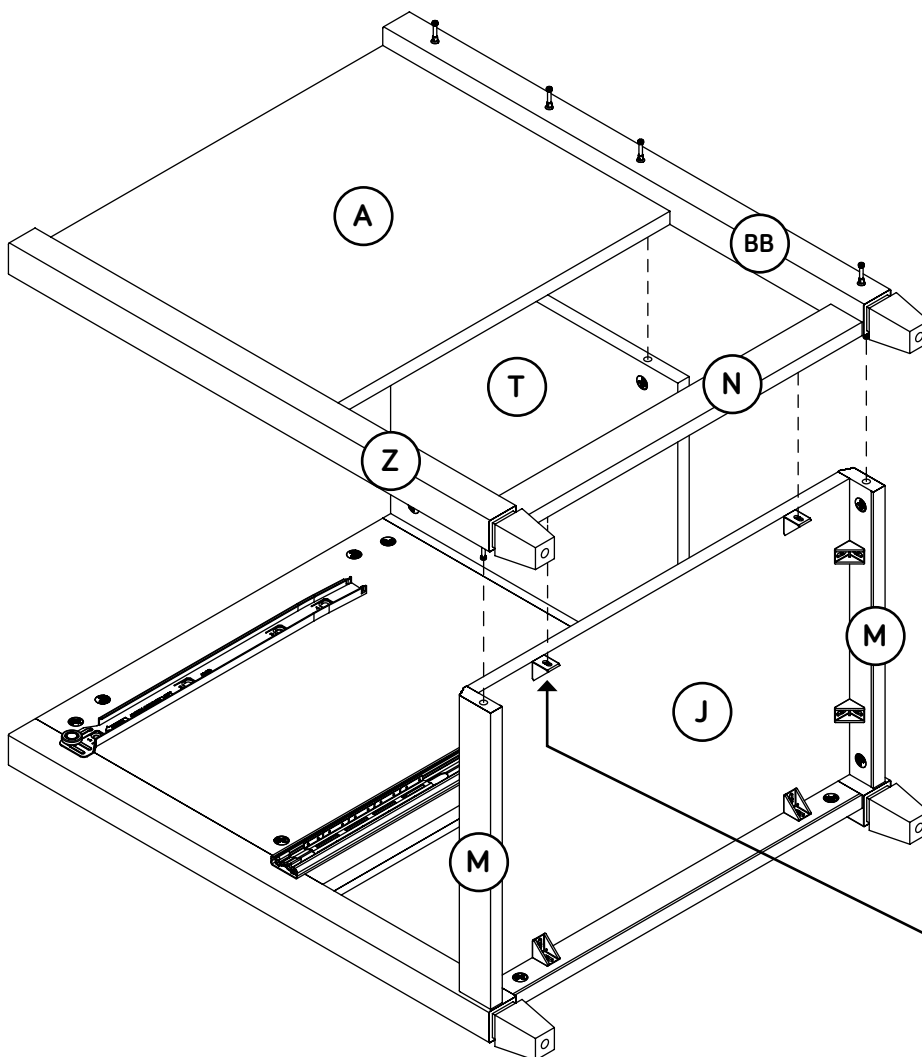

Step 17



- ✦ Push three HIDDEN CAMS (1F) into the short edge of the DESK MODESTY PANEL (G).
- ✦ Push two HIDDEN CAMS (1F) into the long edge of the DESK MODESTY PANEL (G). Then, insert the metal end of a CAM DOWEL (2F) into each HIDDEN CAM.

Do not tighten the HIDDEN CAMS in this step.

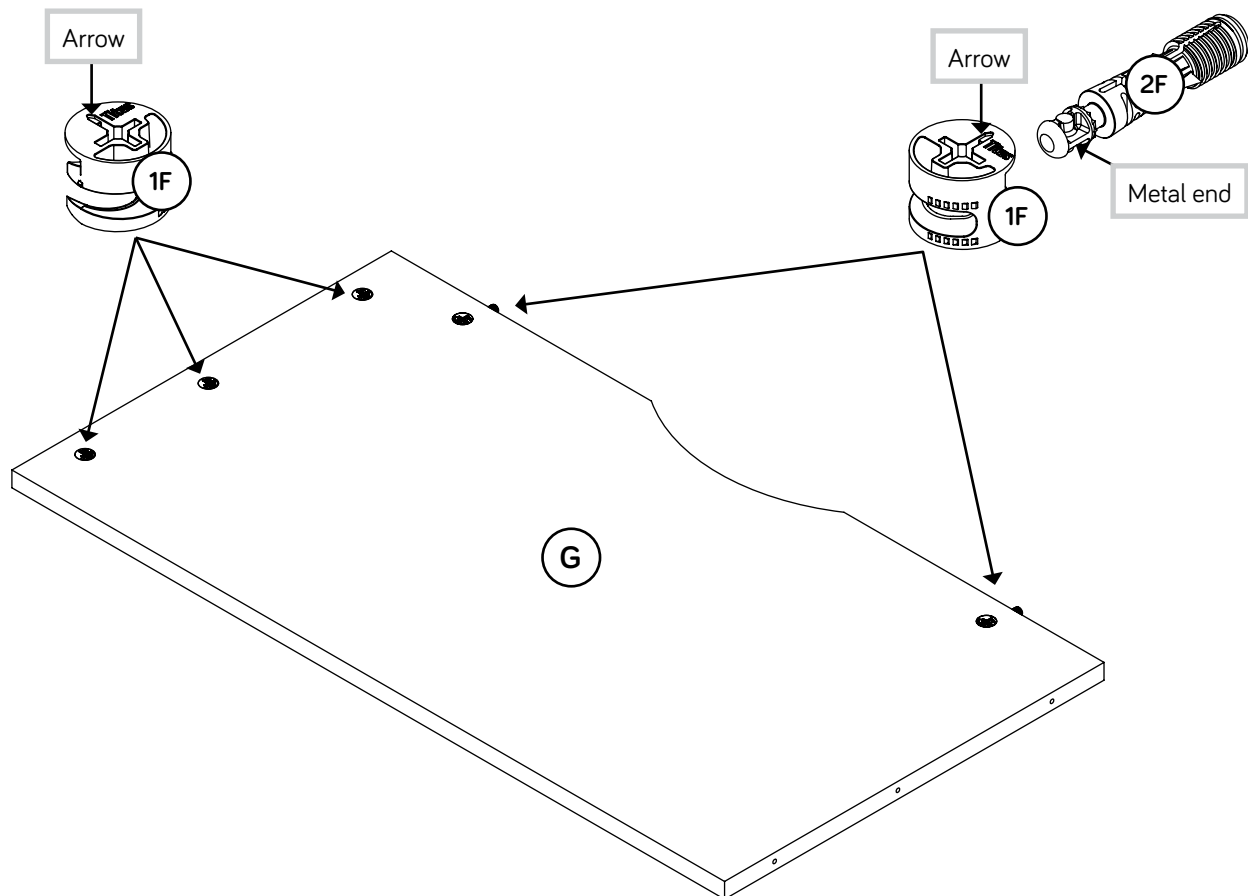

Step 18



- ✚ Carefully turn the assembled DESK END onto the DESK BACK (T) as shown.
- ✚ Fasten the DESK MODESTY PANEL (G) to the LEG (BB). Tighten three HIDDEN CAMS.

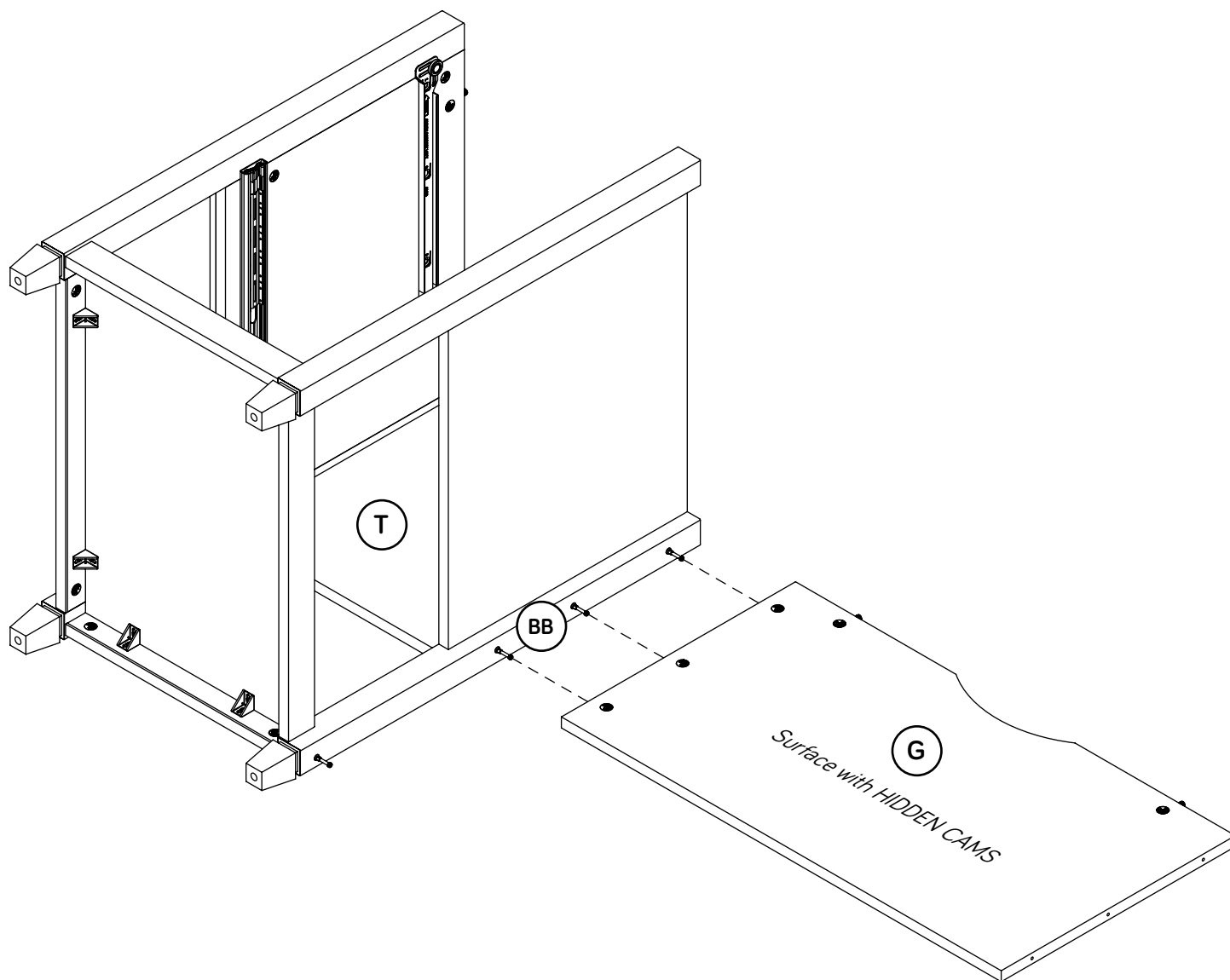

Step 19



- ✚ Insert one HIDDEN CAM (1F) into the DESK STRETCHER (S).
- ✚ Carefully turn the DESK STRETCHER (S) over, and place it onto the CAM SCREW in the LEG (BB) as shown.
- ✚ NOTE: You will tighten the HIDDEN CAM in a later step.

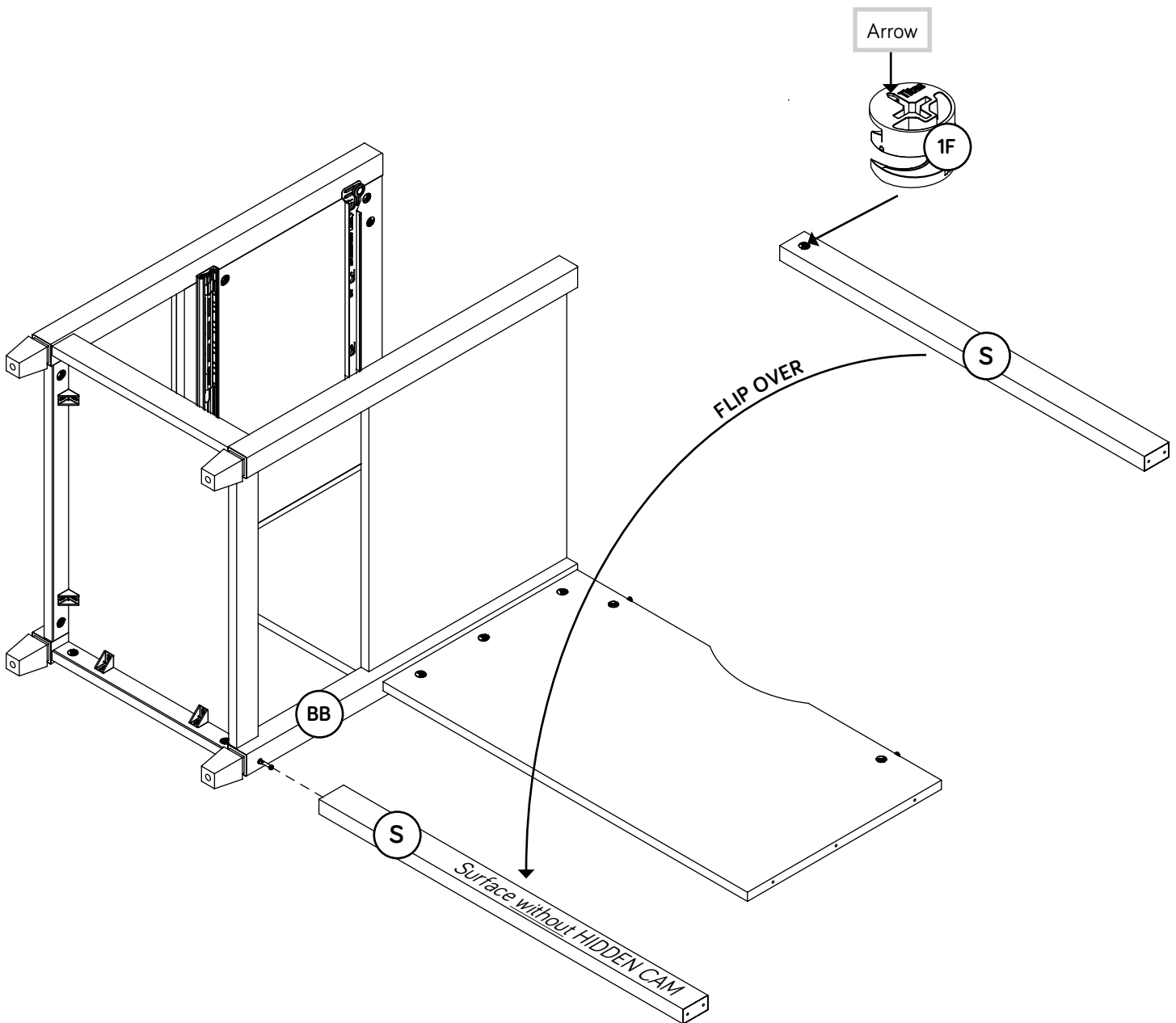

Step 20



- ✚ Push two HIDDEN CAMS (1F) into the LARGE SUPPORT PANEL (V). Then, insert the metal end of a CAM DOWEL (2F) into each HIDDEN CAM.
- ✚ Fasten the LARGE SUPPORT PANEL (V) to the DESK MODESTY PANEL (G) and DESK STRETCHER (S). Use five BLACK 1-15/16" FLAT HEAD SCREWS (113S).
- ✚ **NOTE:** You should start each SCREW a few turns before completely tightening any of them.

Do not tighten the HIDDEN CAMS in this step.

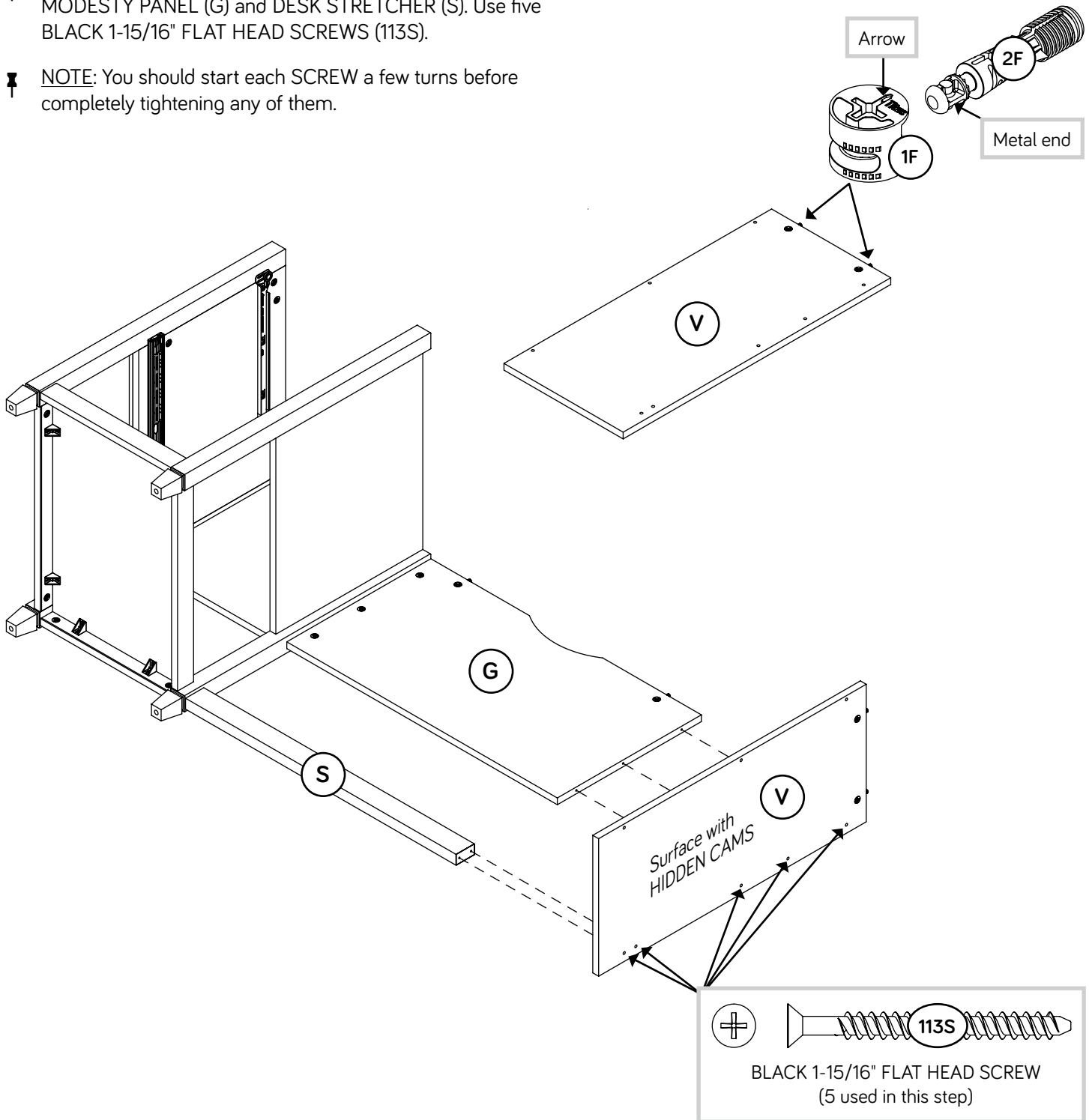

Step 21

✚ Turn two BLACK 9/16" FLAT HEAD SCREWS (32S) into the RETURN RIGHT END (E) until the shoulders of the SCREWS rest on the surface of the END.

✚ NOTE: Do not overtighten the SCREWS.

✚ Slide the RETURN END MOLDING (K) onto the RETURN RIGHT END (E). Line up the groove in the MOLDING over the heads of the SCREWS in the END.

✚ NOTE: The MOLDING should be centered on the END.

✚ NOTE: If the MOLDING comes up off of the SCREWS, remove it and slide it on again.

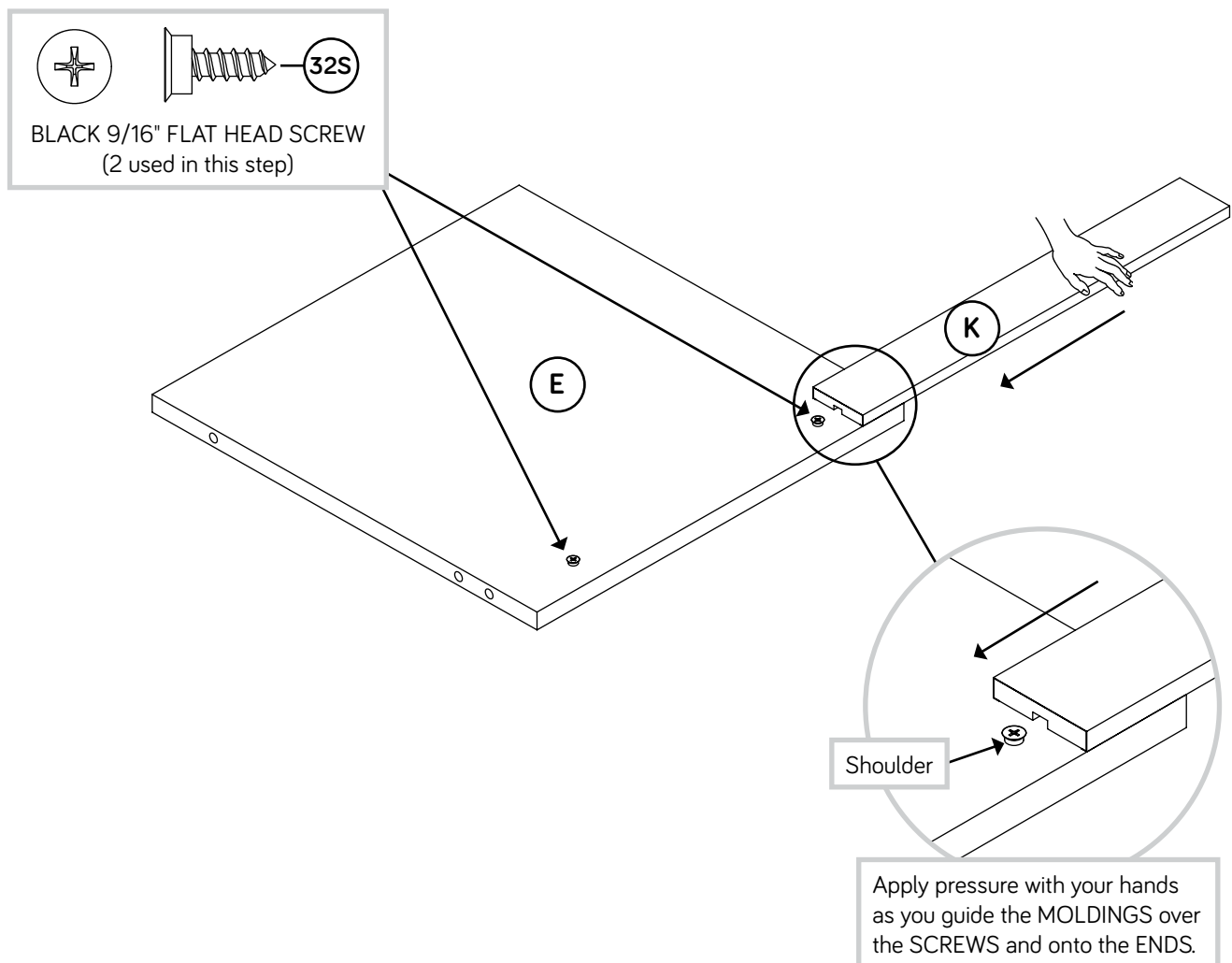

Step 22



- ✚ Carefully turn the RETURN RIGHT END (E) over.
- ✚ Push eight HIDDEN CAMS (1F) into the RETURN RIGHT END (E) and RETURN SKIRT (Q).
- ✚ Fill the exact hole shown in the RETURN SKIRT (Q) 1/4 to 1/2 full with GLUE (177M). Then, insert the WOOD DOWEL (15F) into the hole. Wipe away the excess GLUE.

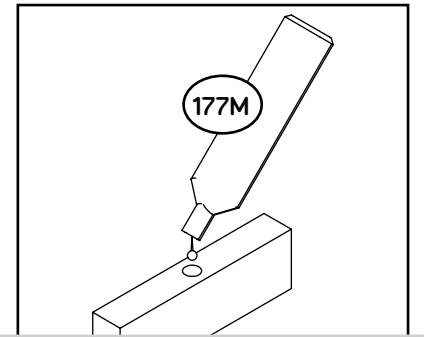

Fill the holes 1/4 to 1/2 full with GLUE.

⚠ Caution

Inspect the parts thoroughly before assembling. Disassembly of glued parts is extremely difficult.

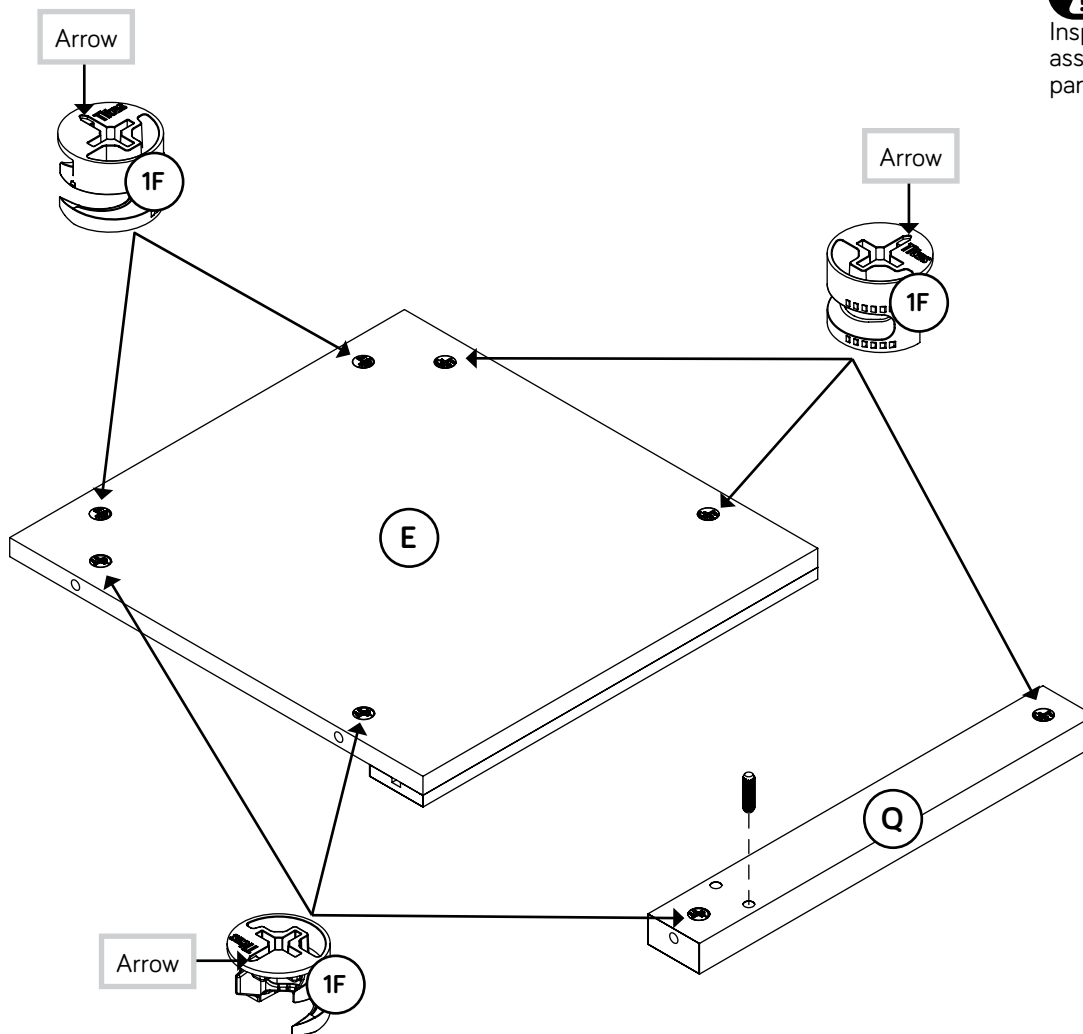

Step 23



- Turn nine CAM SCREWS (8F) into the LEGS (L and X) exactly as shown.
- Fasten two of the FEET (DD) to the LEGS (L and X). Use two BLACK 1-7/8" PAN HEAD SCREWS (16S).
- Fill the exact hole shown in the LEG (L) 1/4 to 1/2 full with GLUE (177M). Then, insert the WOOD DOWEL (15F) into the hole. Wipe away the excess GLUE.

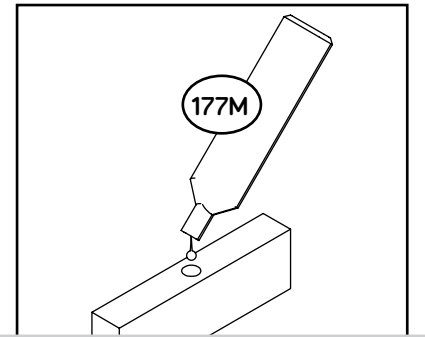

Fill the holes 1/4 to 1/2 full with GLUE.

Caution

Inspect the parts thoroughly before assembling. Disassembly of glued parts is extremely difficult.

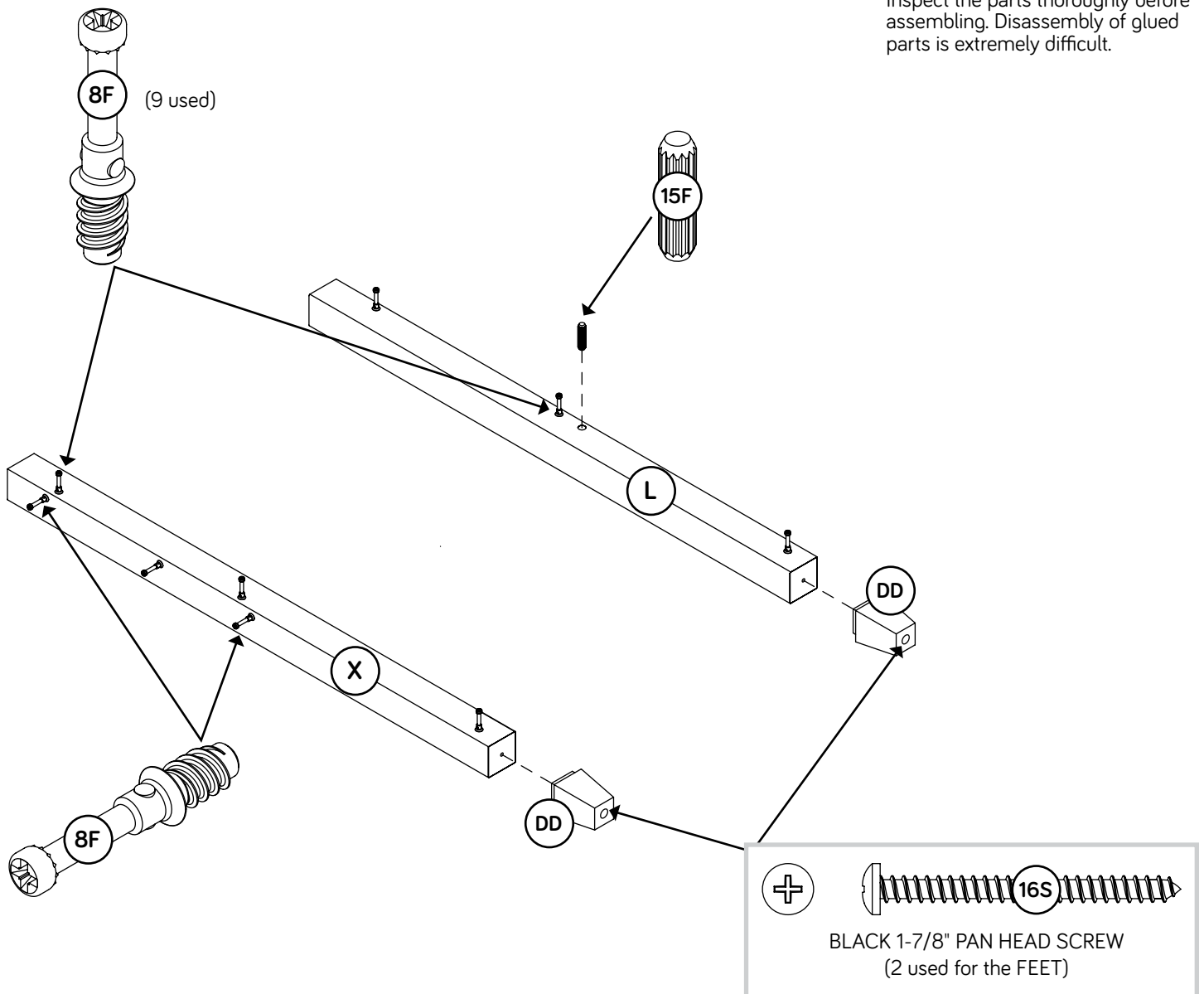

Step 24



- ✚ Fill the exact hole shown in the RETURN RIGHT END (E) 1/4 to 1/2 full with GLUE (177M).
- ✚ Fasten the LEGS (L and X) to the RETURN RIGHT END (E) and RETURN SKIRT (Q). Tighten six HIDDEN CAMS.
- ✚ **NOTE:** Be sure the WOOD DOWEL in the LEG inserts into the END. Wipe away the excess GLUE.

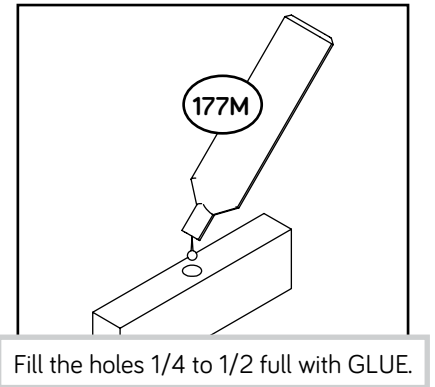

⚠ Caution

Inspect the parts thoroughly before assembling. Disassembly of glued parts is extremely difficult.

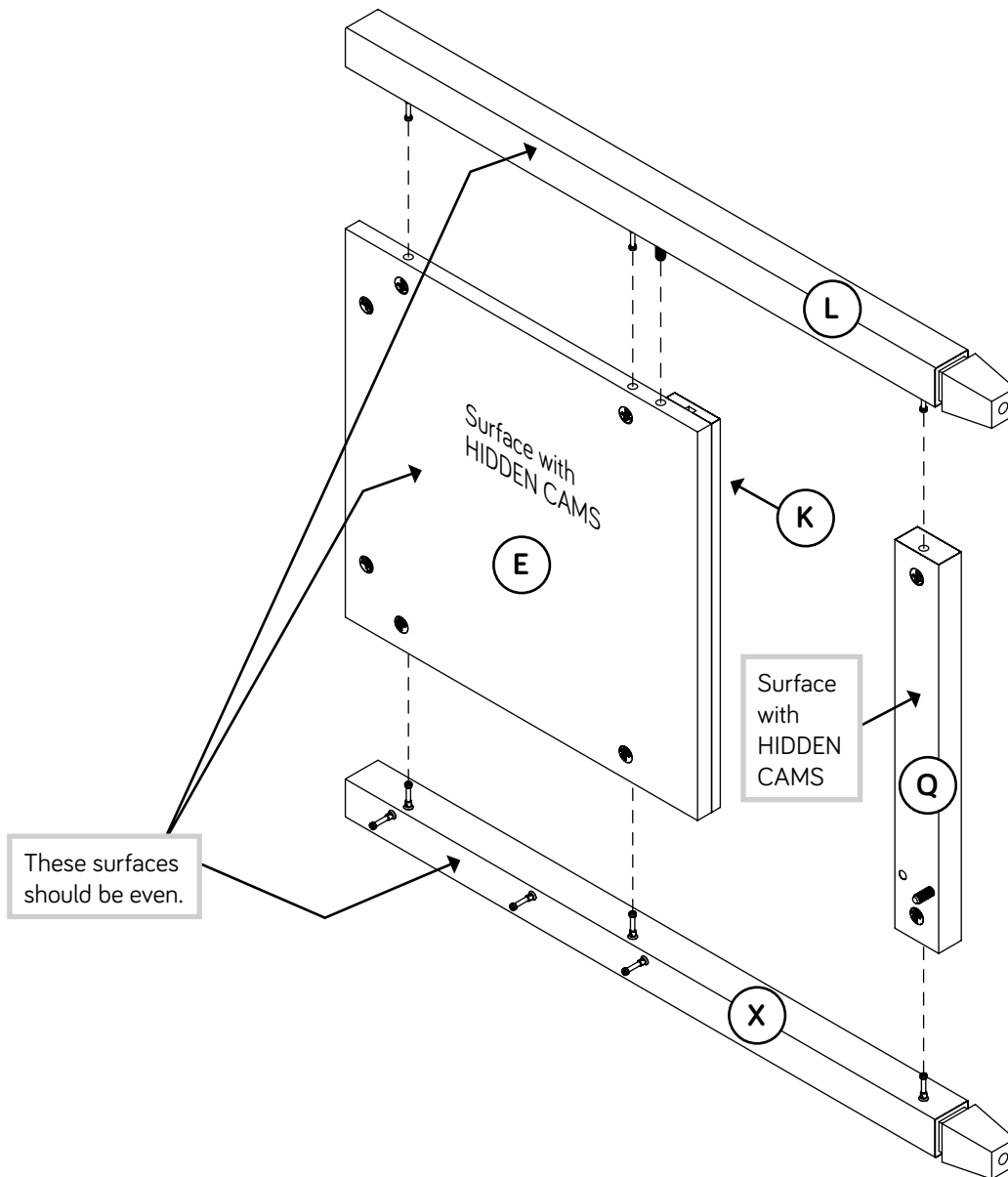

Step 25



- ✦ Push three HIDDEN CAMS (1F) into the short edge of the RETURN MODESTY PANEL (F).
- ✦ Push three HIDDEN CAMS (1F) into the long edge of the RETURN MODESTY PANEL (F). Then, insert the metal end of a CAM DOWEL (2F) into each HIDDEN CAM.

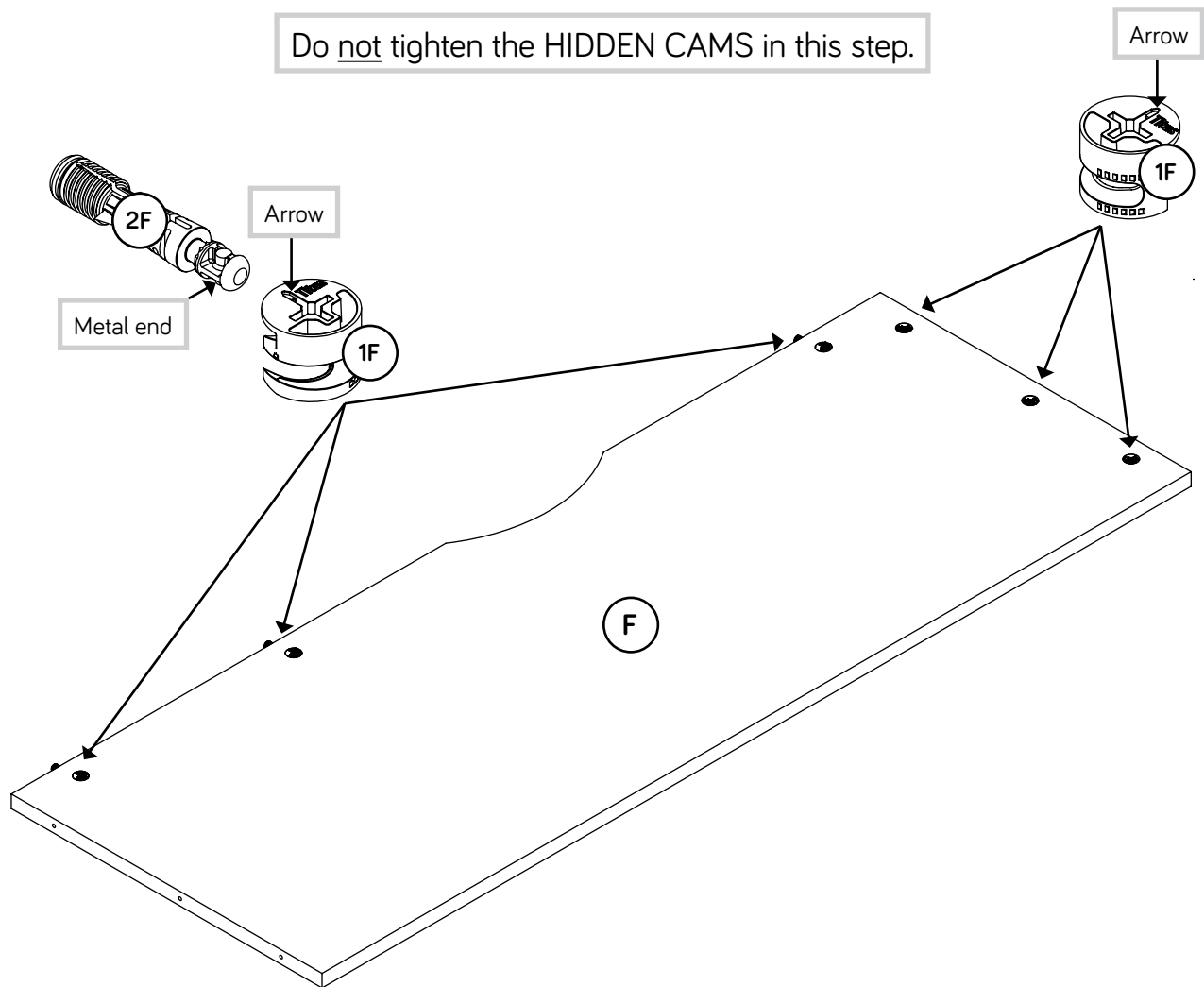

Step 26



- Fasten the RETURN MODESTY PANEL (F) to the LEG (X).
Tighten three HIDDEN CAMS.

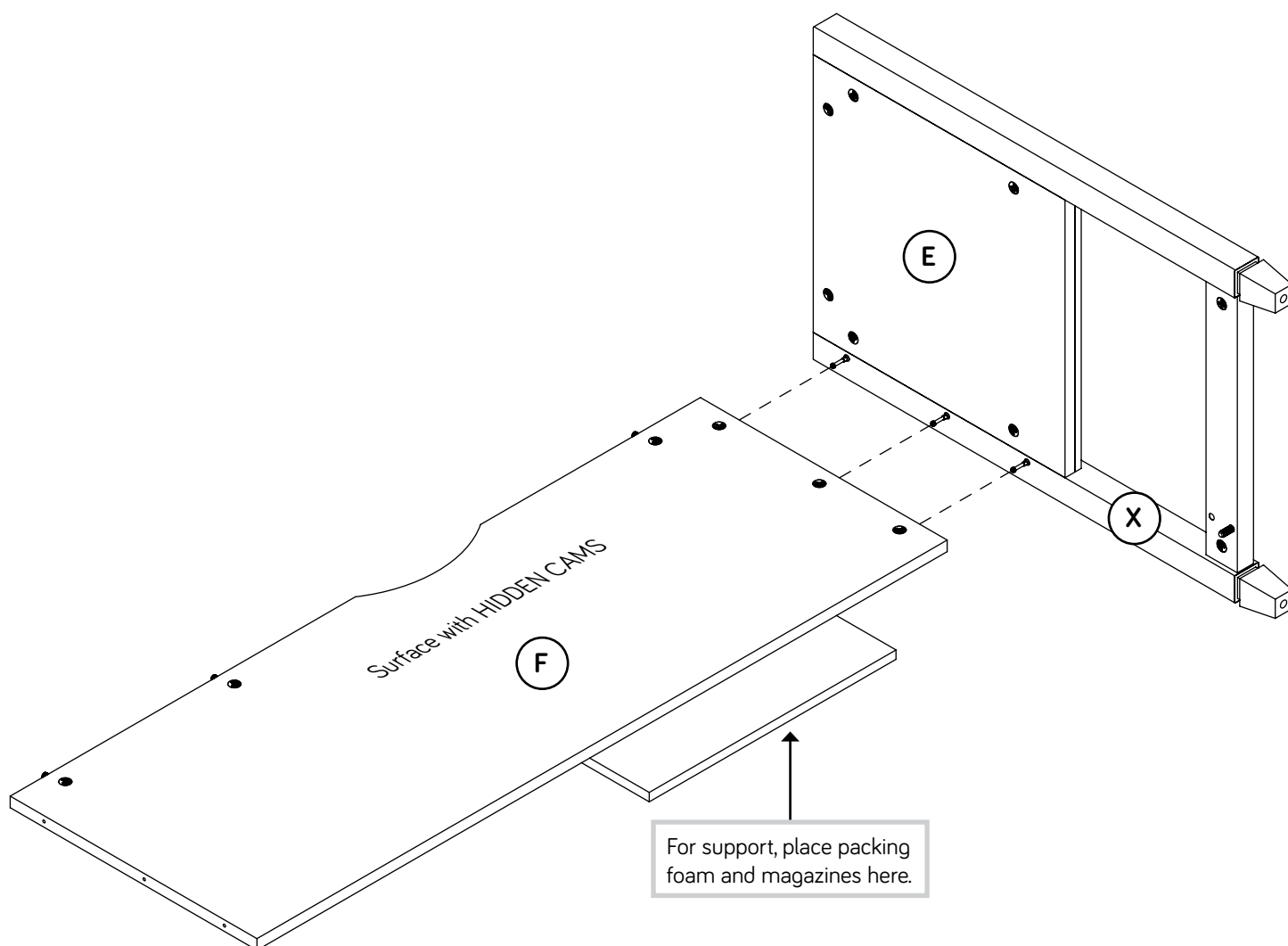

Step 27

- ✚ Push one CROSS-SLOTTED DOWEL (24F) into the RETURN STRETCHER (R) as shown.
- ✚ **NOTE:** The threads in the DOWEL should be pointed toward the hole in the short edge of the STRETCHER.
- ✚ Carefully turn the RETURN STRETCHER (R) over. Then, fill the exact hole shown in the STRETCHER (R) 1/4 to 1/2 full with GLUE (177M).
- ✚ Fasten the RETURN STRETCHER (R) to the RETURN SKIRT (Q) exactly as shown. Use one BLACK 2-3/8" FLAT HEAD BOLT (103S).
- ✚ **NOTE:** The BOLT will thread into the DOWEL in the STRETCHER.
- ✚ **NOTE:** Be sure the WOOD DOWEL in the SKIRT inserts into the STRETCHER. Wipe away the excess GLUE.

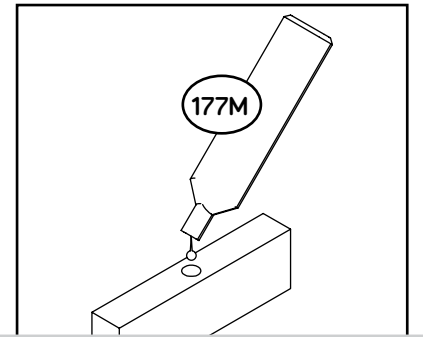

Fill the holes 1/4 to 1/2 full with GLUE.

⚠ Caution

Inspect the parts thoroughly before assembling. Disassembly of glued parts is extremely difficult.

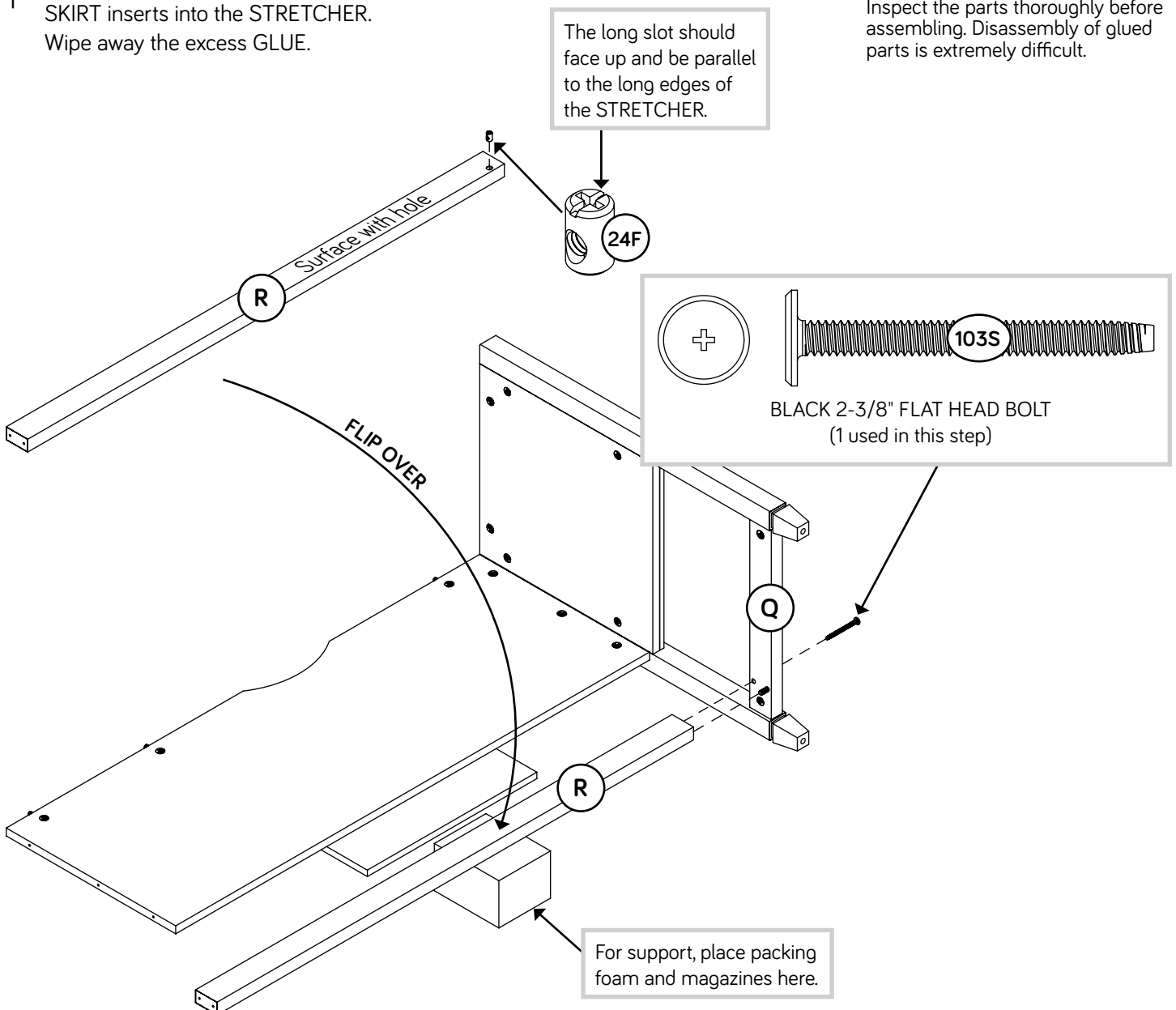

Step 28



- ✚ Push two HIDDEN CAMS (1F) into the SMALL SUPPORT PANEL (W). Then, insert the metal end of a CAM DOWEL (2F) into each HIDDEN CAM.
- ✚ Fasten the SMALL SUPPORT PANEL (W) to the RETURN MODESTY PANEL (F) and RETURN STRETCHER (R). Use five BLACK 1-15/16" FLAT HEAD SCREWS (113S).
- ✚ **NOTE:** You should start each SCREW a few turns before completely tightening any of them.

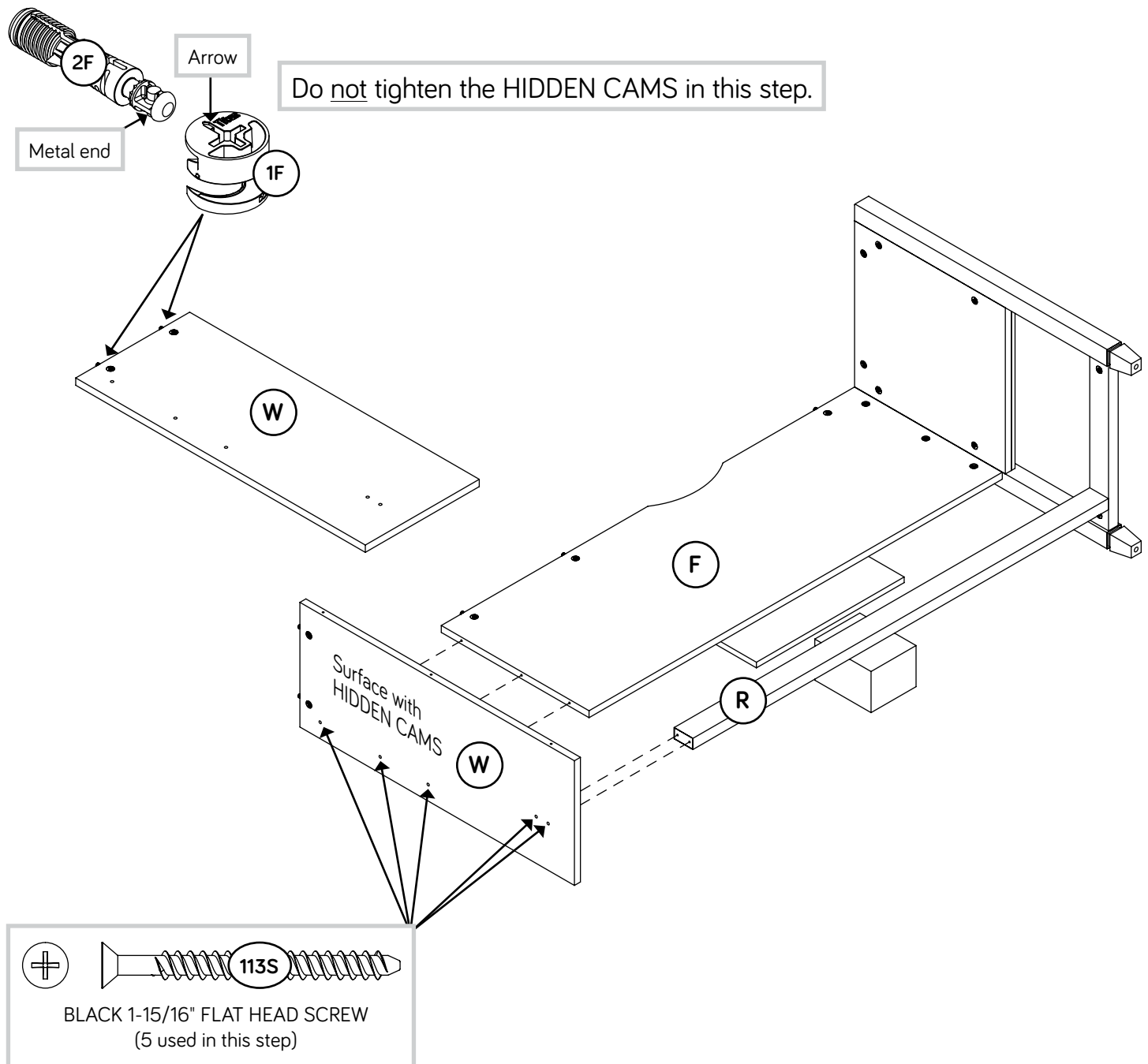

Step 29



- With someone's help, carefully stand the two assemblies upright near your units final location.
- First, fasten the DESK STRETCHER (S) to the LEG (BB) by tightening one HIDDEN CAM from a previous step.
- Next, fasten the LARGE SUPPORT PANEL (V) to the SMALL SUPPORT PANEL (W). Use three BLACK 1-15/16" FLAT HEAD SCREWS (113S).
- NOTE:** You should start each SCREW a few turns before completely tightening any of them.

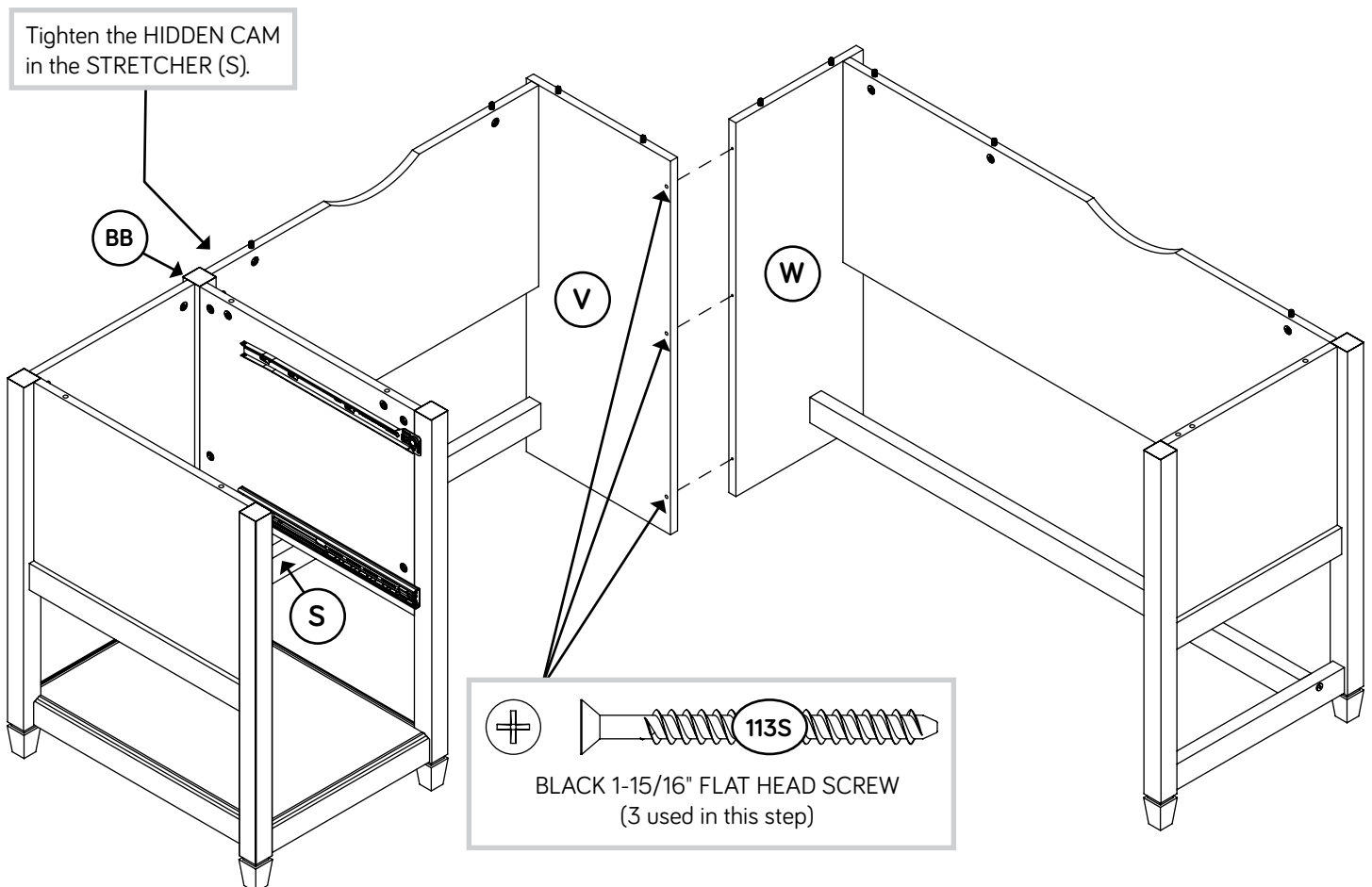

Step 30

✚ Fasten the DESK TOP MOLDING (P) to the DESK TOP (C).
Use three BLACK 1-1/4" FLAT HEAD SCREWS (7S).

✚ NOTE: Do not overtighten the SCREWS into the TOP.

✚ Fasten two CONNECTOR PLATES (14G) to the DESK TOP (C) exactly as shown. Use eight BLACK 9/16" LARGE HEAD SCREWS (1S) in the slotted holes.

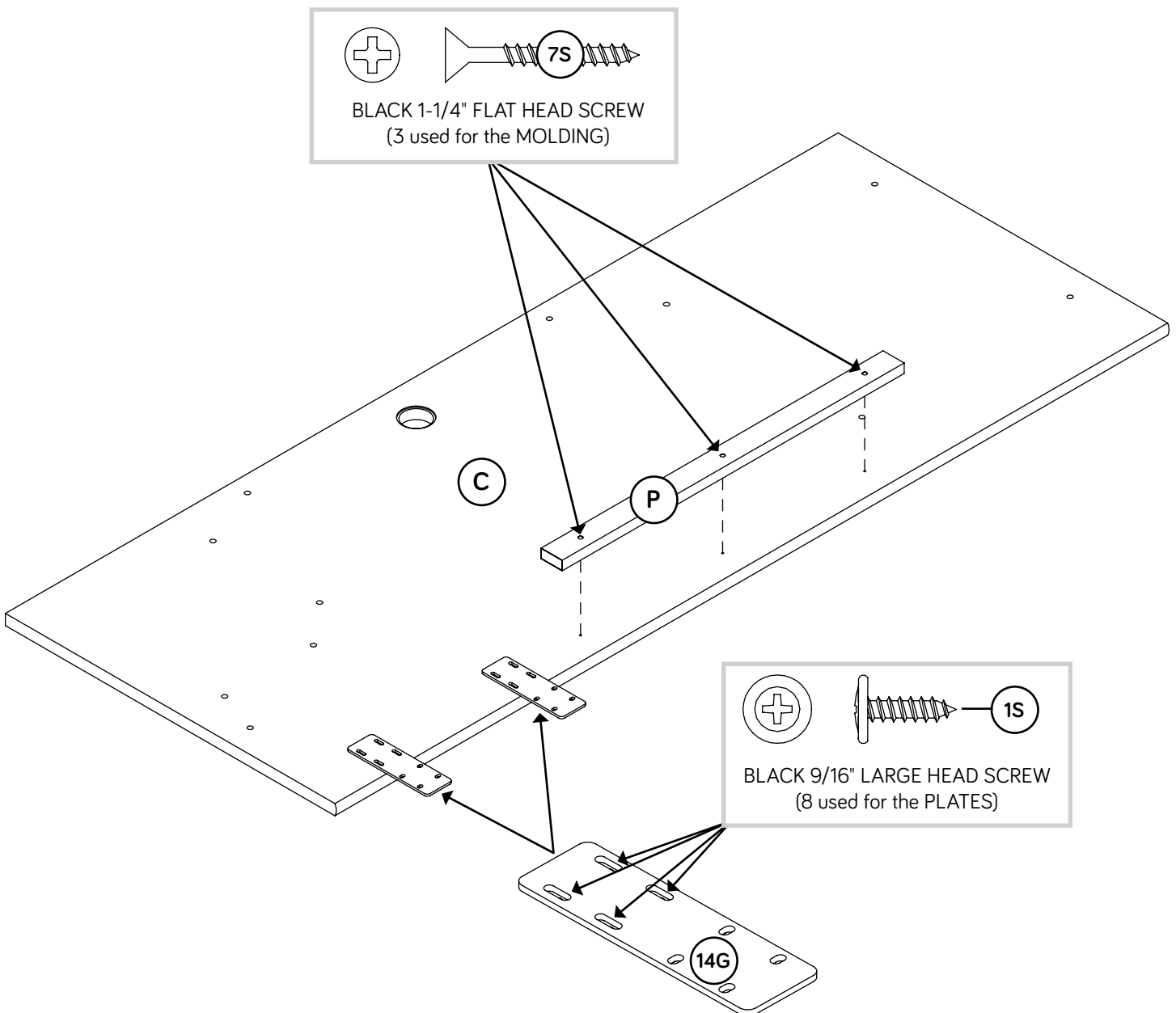

Step 31



- ✦ Insert the metal end of a CAM DOWEL (2F) into each HIDDEN CAM in the DESK ENDS (A and B).
- ✦ With someone's help, carefully turn the DESK TOP (C) over.
- ✦ Fasten the DESK TOP (C) to the DESK ENDS (A and B), MODESTY PANELS (F and G), and SUPPORT PANELS (V and W). Tighten eleven HIDDEN CAMS.

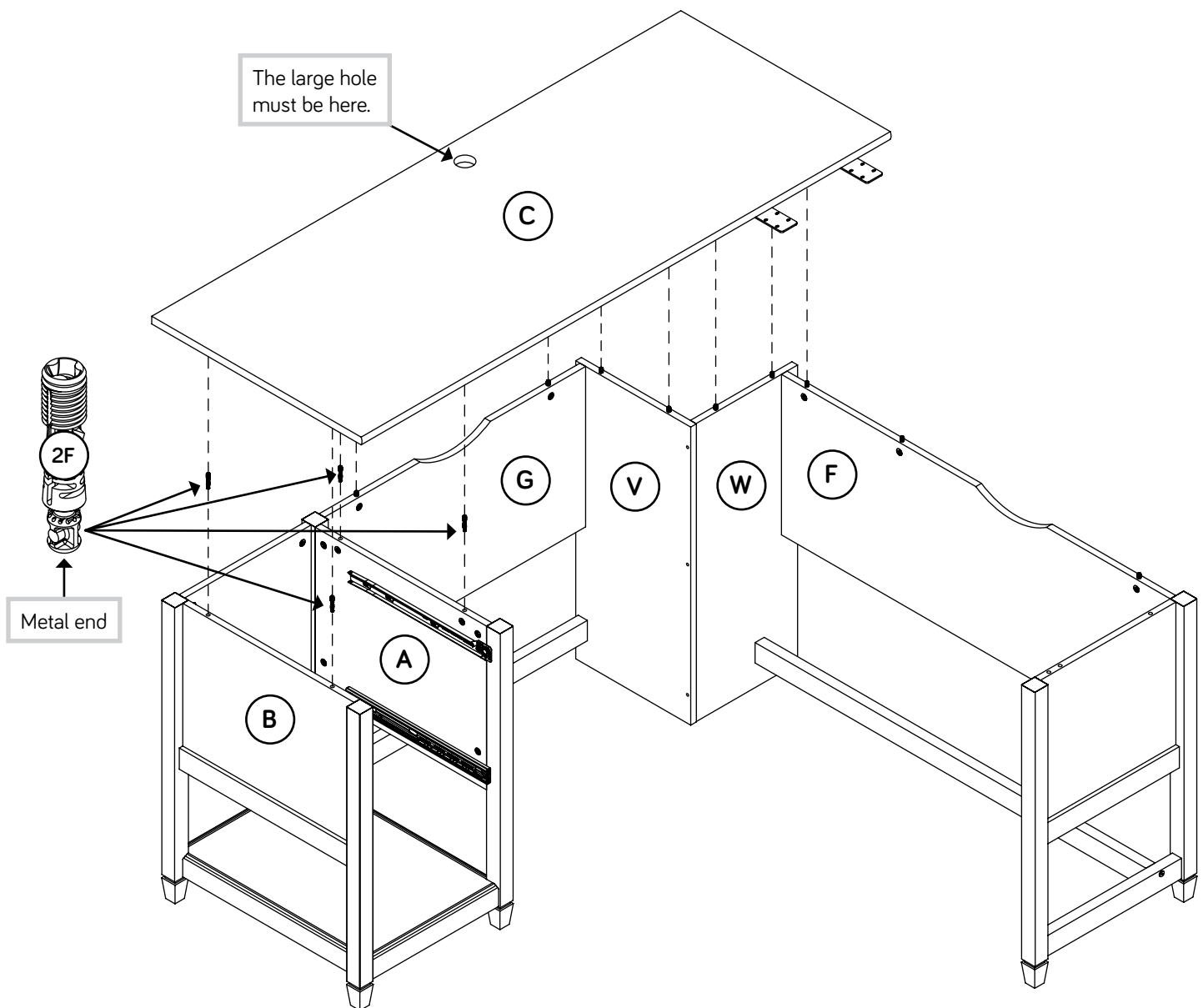

Step 32



- ✦ First, fill the exact hole shown in the RETURN TOP (D) 1/4 to 1/2 full with GLUE (177M). Then, insert the WOOD DOWEL (15F) into the hole. Wipe away the excess GLUE.
- ✦ Next, insert the metal end of a CAM DOWEL (2F) into each HIDDEN CAM in the RETURN RIGHT END (E).
- ✦ Now, fill the exact hole shown in the RETURN RIGHT END (E) 1/4 to 1/2 full with GLUE.
- ✦ Carefully turn the RETURN TOP (D) over.
- ✦ Fasten the RETURN TOP (D) to the RETURN RIGHT END (E) and RETURN MODESTY PANEL (F). Tighten four HIDDEN CAMS.
- ✦ **NOTE:** Be sure the WOOD DOWEL in the TOP inserts into the END. Wipe away the excess GLUE.
- ✦ Fasten the RETURN TOP (D) to the CONNECTOR PLATES on the DESK TOP (C). Use eight BLACK 9/16" LARGE HEAD SCREWS (1S).

⚠ Caution

Inspect the parts thoroughly before assembling. Disassembly of glued parts is extremely difficult.

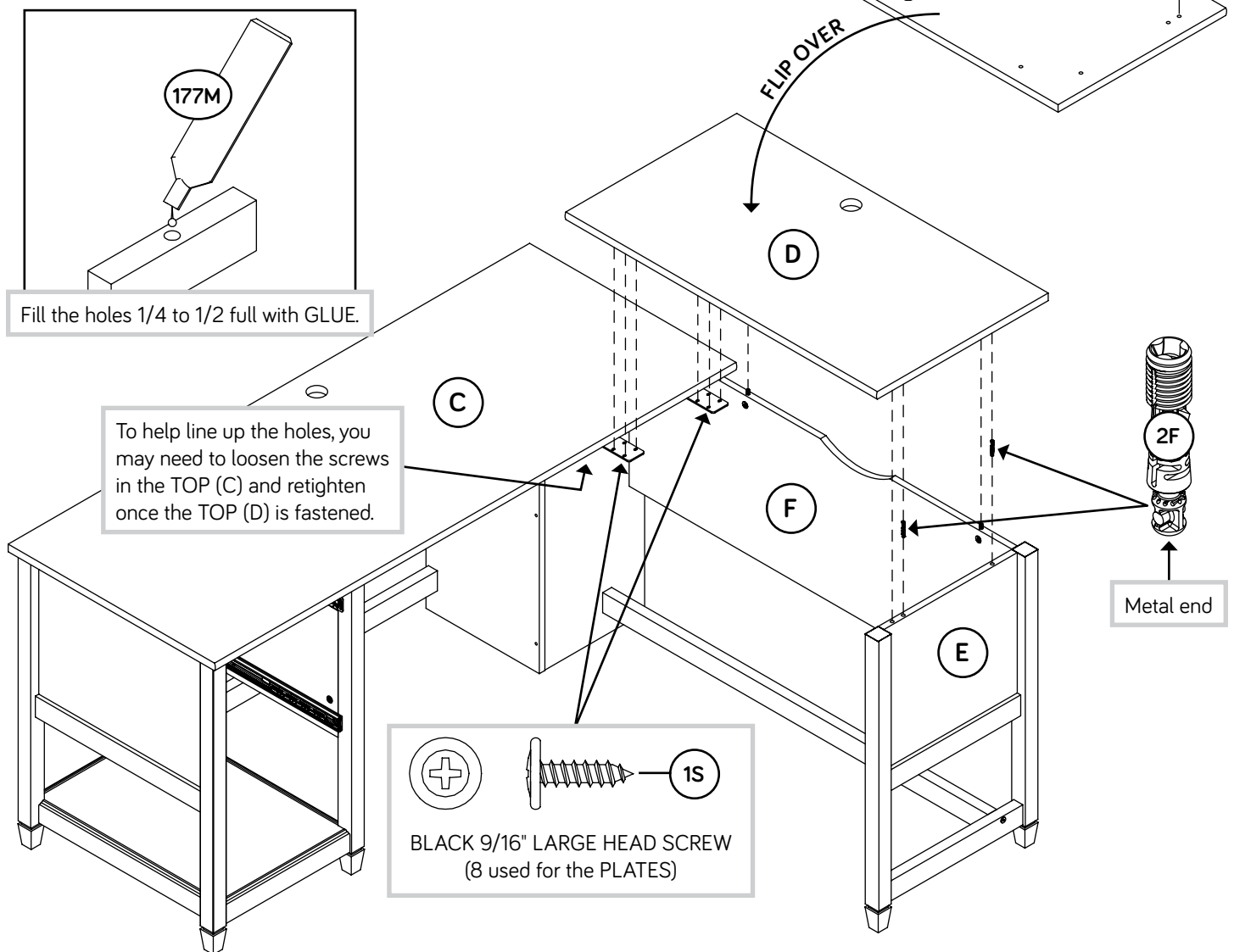

Step 33

✚ Fasten the RETURN TOP MOLDING (O) to the RETURN TOP (D).
Use four BLACK 1-1/4" FLAT HEAD SCREWS (7S).

✚ NOTE: Do not overtighten the SCREWS into the TOP.

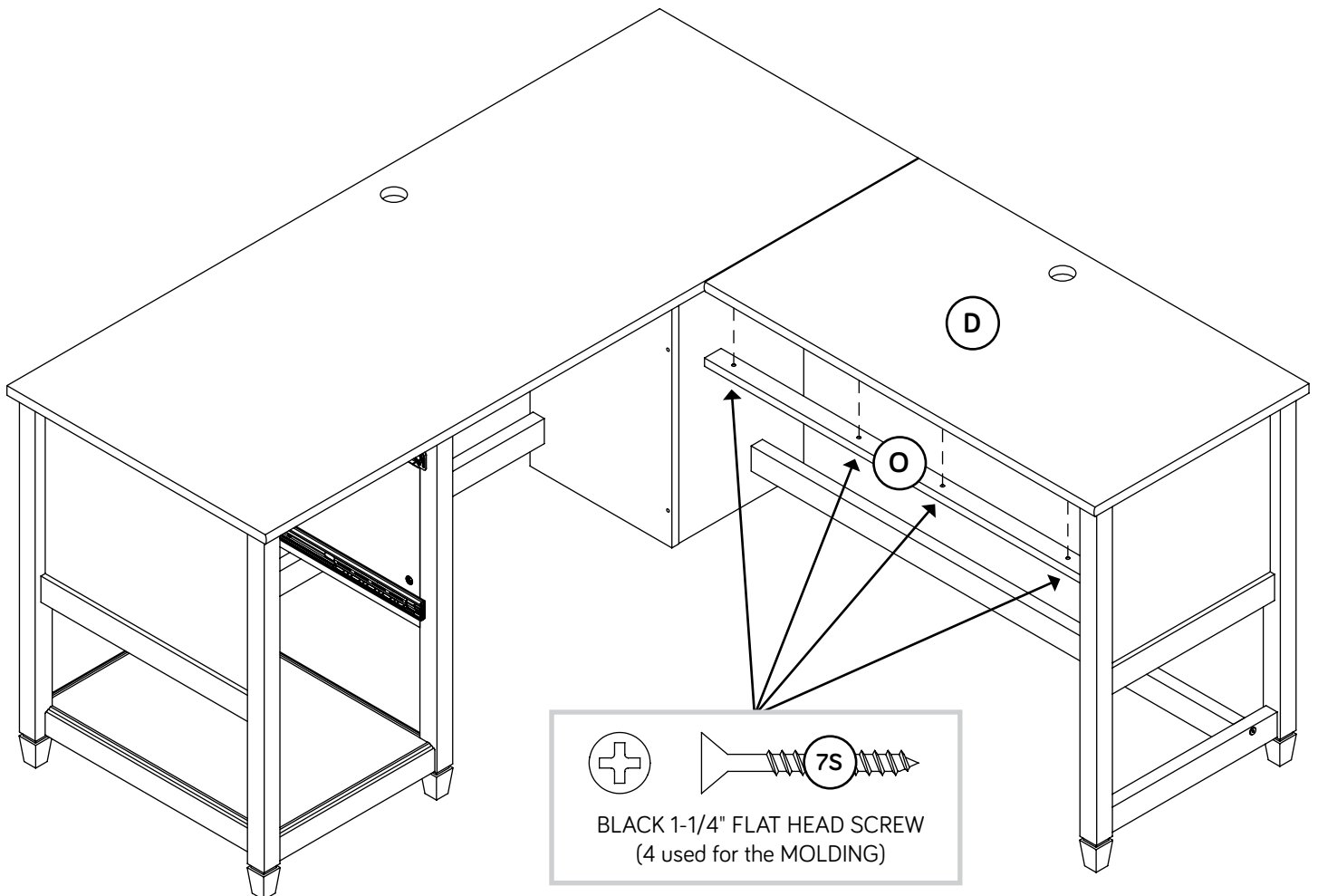

Step 34

- ✚ Fasten the FILE DRAWER SIDES (D253) to one of the FILE DRAWER BOX FRONTS (D546). Use four BLACK 1-9/16" FLAT HEAD SCREWS (30S).
- ✚ Slide the FILE DRAWER BOTTOM (D717) into the grooves in the FILE DRAWER SIDES (D253).
- ✚ Fasten the remaining FILE DRAWER BOX FRONT (D546) to the FILE DRAWER SIDES (D253). Use four BLACK 1-9/16" FLAT HEAD SCREWS (30S).

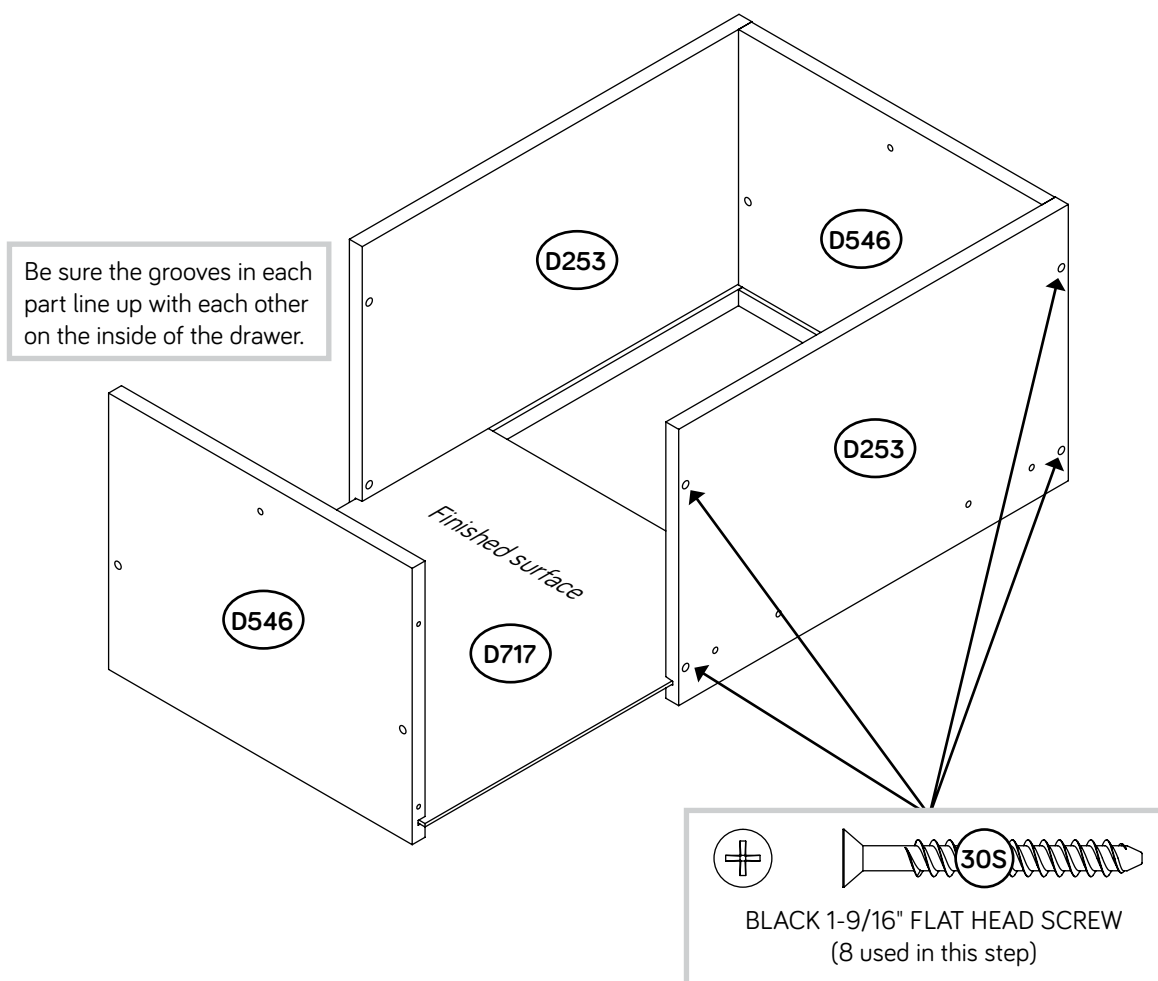

Step 35

- Fasten the FILE DRAWER FRONT (CC) to one of the FILE DRAWER BOX FRONTS (D546). Use two BLACK 7/8" LARGE HEAD SCREWS (17S).
- Fasten one KNOB (124K) to the FILE DRAWER FRONT (CC). Use one GOLD 1" MACHINE SCREW (50S).

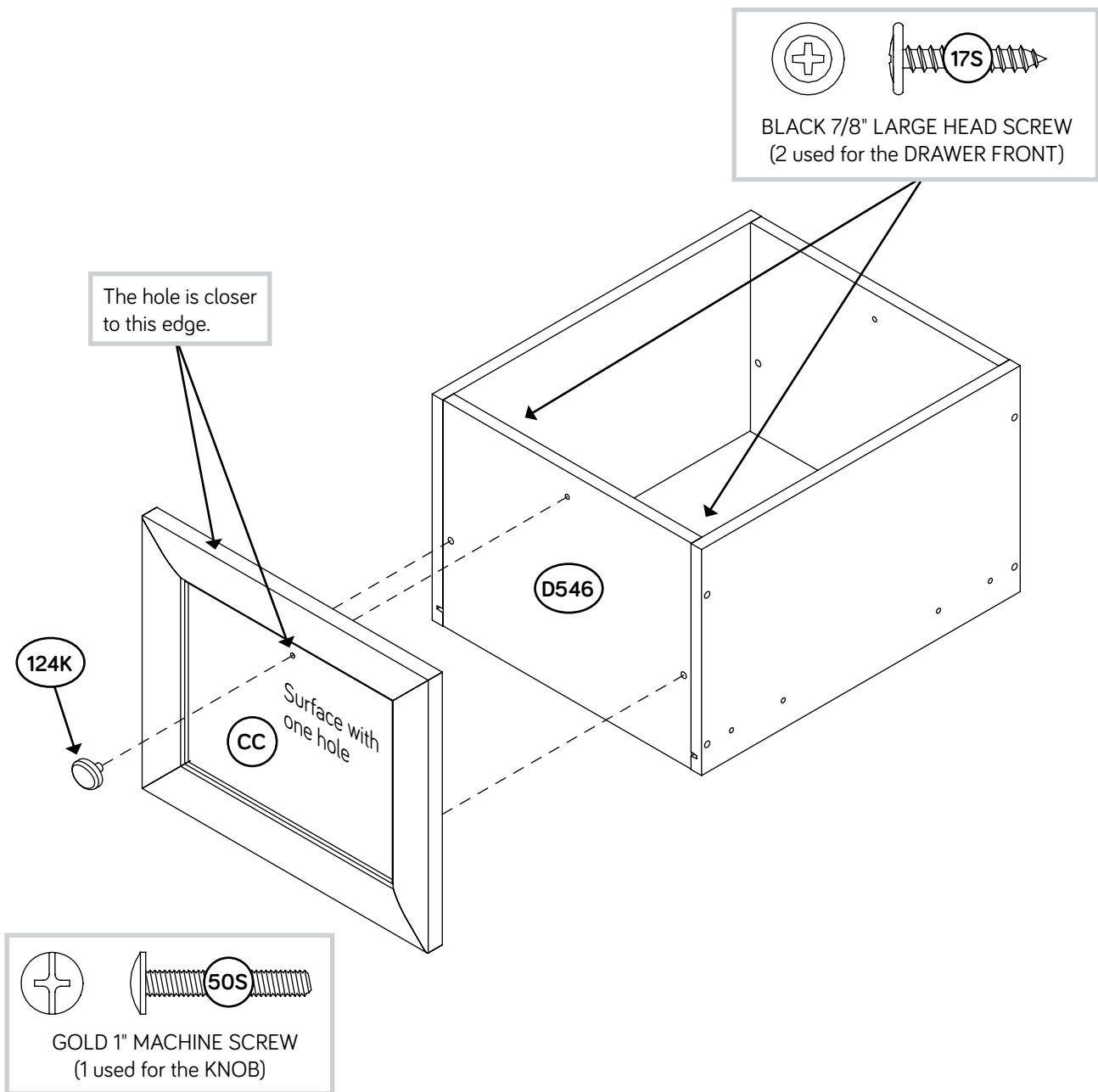

Step 36



- Fasten the EXTENSION SLIDES (40MC) to the FILE DRAWER SIDES (D253). Use four GOLD 5/16" FLAT HEAD SCREWS (3S) through holes #1 and #4.

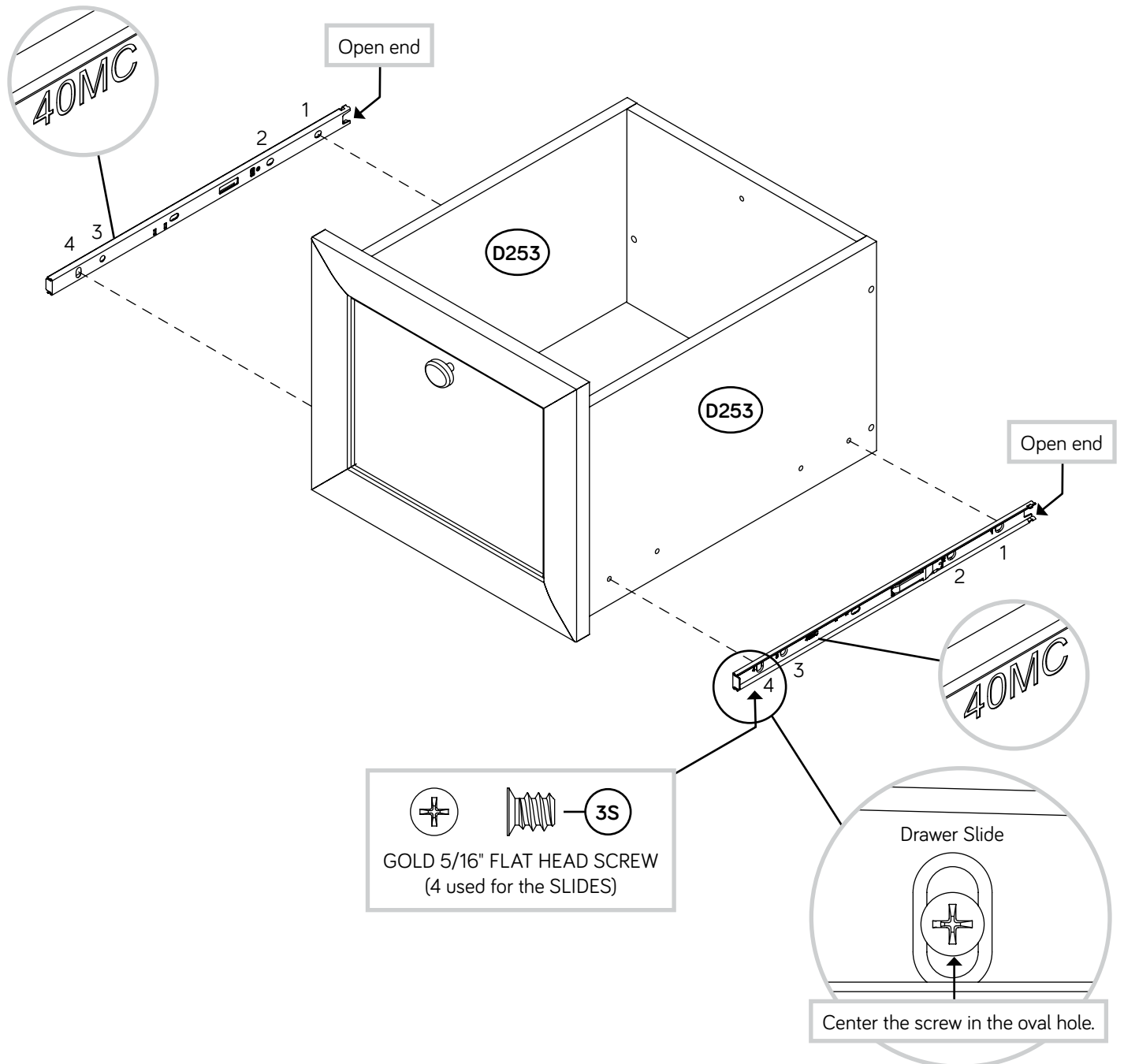

Step 37

- ✚ Push a FILE GLIDE (15B) onto the right FILE DRAWER SIDE (D253).
- ✚ Slide the FILE RODS (8B) into the FILE GLIDE (15B) on the right FILE DRAWER SIDE (D253).
- ✚ Slide another FILE GLIDE (15B) onto the other end of the FILE RODS (8B), then press this FILE GLIDE over the left FILE DRAWER SIDE (D253).

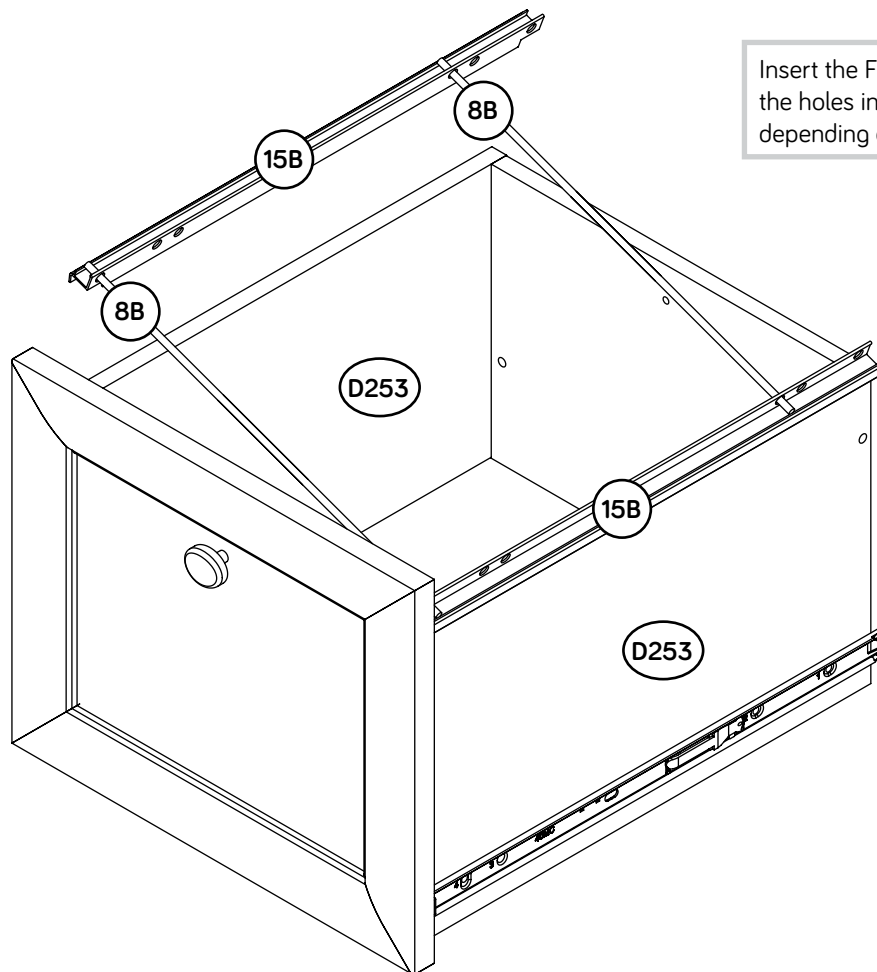

Insert the FILE RODS into the holes in the FILE GLIDES depending on your file sizes.

Step 38



1

The tabs should insert freely into the slots. Gently tilt the DRAWER SIDES side to side until the tabs slip into the slots.

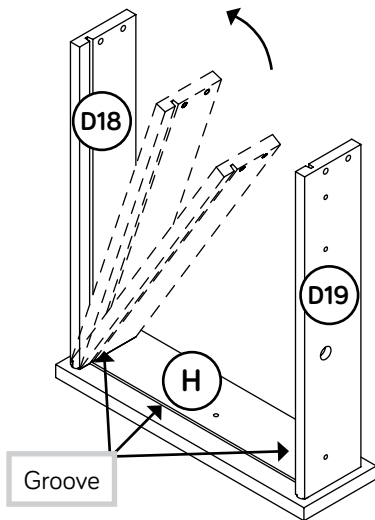

- Insert the DRAWER SIDES (D18 and D19) at an angle into the slot at each end of the DRAWER FRONT (H).

2

With the palm of your hand, tap the DRAWER BOTTOM down into the groove.

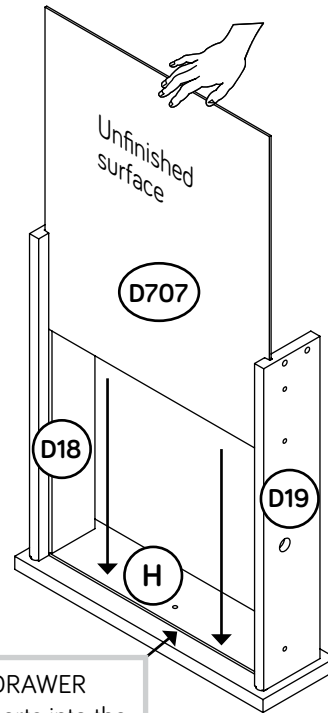

Be sure the DRAWER BOTTOM inserts into the DRAWER FRONT groove.

- Slide the DRAWER BOTTOM (D707) into the grooves in the DRAWER SIDES (D18 and D19) and DRAWER FRONT (H).

3

Be sure the DRAWER BOTTOM inserts into the DRAWER BACK groove.

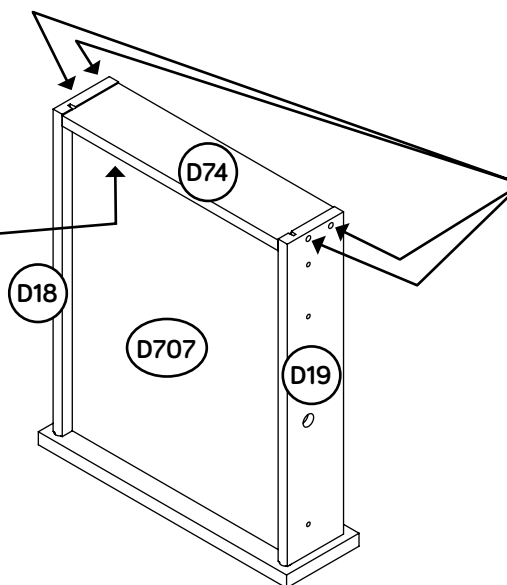

Start each screw a few turns before completely tightening any of them.

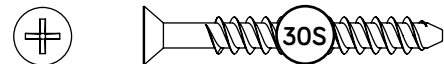

BLACK 1-9/16" FLAT HEAD SCREW (4 used in this step)

- Fasten the DRAWER BACK (D74) to the DRAWER SIDES (D18 and D19). Use four BLACK 1-9/16" FLAT HEAD SCREWS (30S).

- NOTE:** Be sure the DRAWER BOTTOM (D707) inserts into the groove of the DRAWER BACK (D74).

Step 39

5



- ✚ Insert a SLIDE CAM (10A) into the DRAWER SIDES (D18 and D19).
- ✚ Fasten the DRAWER RIGHT (40CC) to the RIGHT DRAWER SIDE (D18) and the DRAWER LEFT (40CD) to the LEFT DRAWER SIDE (D19). Use four GOLD 5/16" FLAT HEAD SCREWS (3S) through holes #1 and #4.
- ✚ **NOTE:** The screw head in the CAM must be visible through the slotted hole in the SLIDE.
- ✚ Fasten one KNOB (124K) to the DRAWER FRONT (H). Use one BLACK 7/8" MACHINE SCREW (37S).

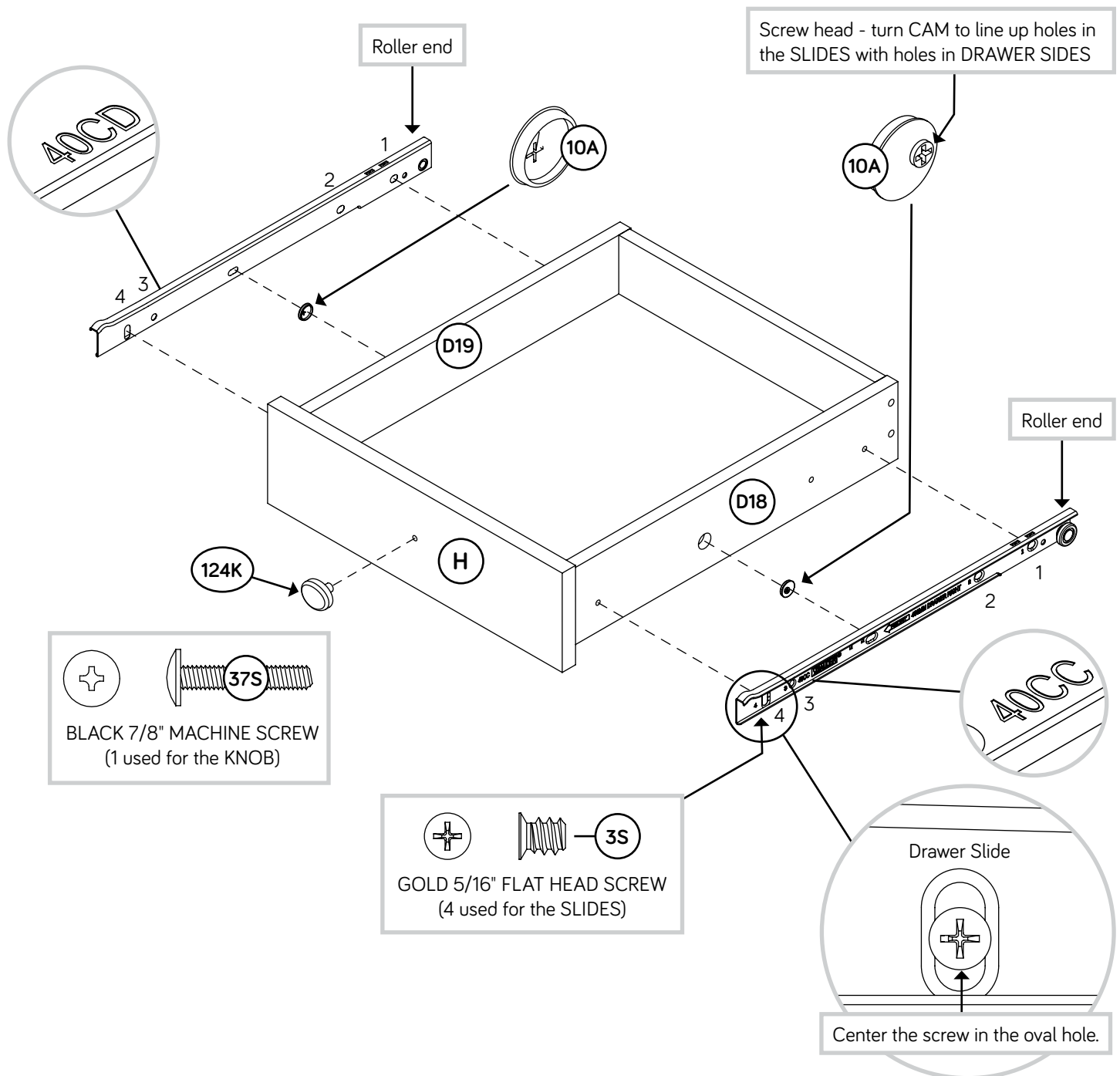

Step 40

- ✦ To insert the drawer into your unit, tip the front of the drawer down and drop the rollers on the drawer behind the rollers on the unit. Lift the front of the drawer up and slide it into the unit.
- ✦ To insert the file drawer into your unit, line up the EXTENSION SLIDES on the drawer with the EXTENSION RAILS on the unit and push the drawer into the unit until the drawer is fully inserted. The drawer will push in hard until it is all the way in, then it will slide in and out easier.

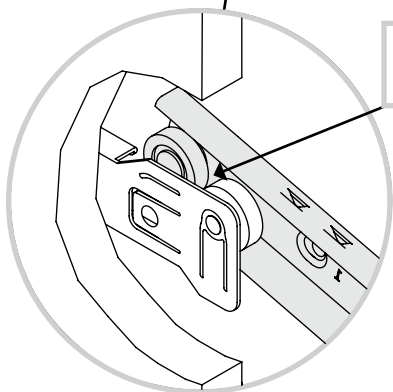
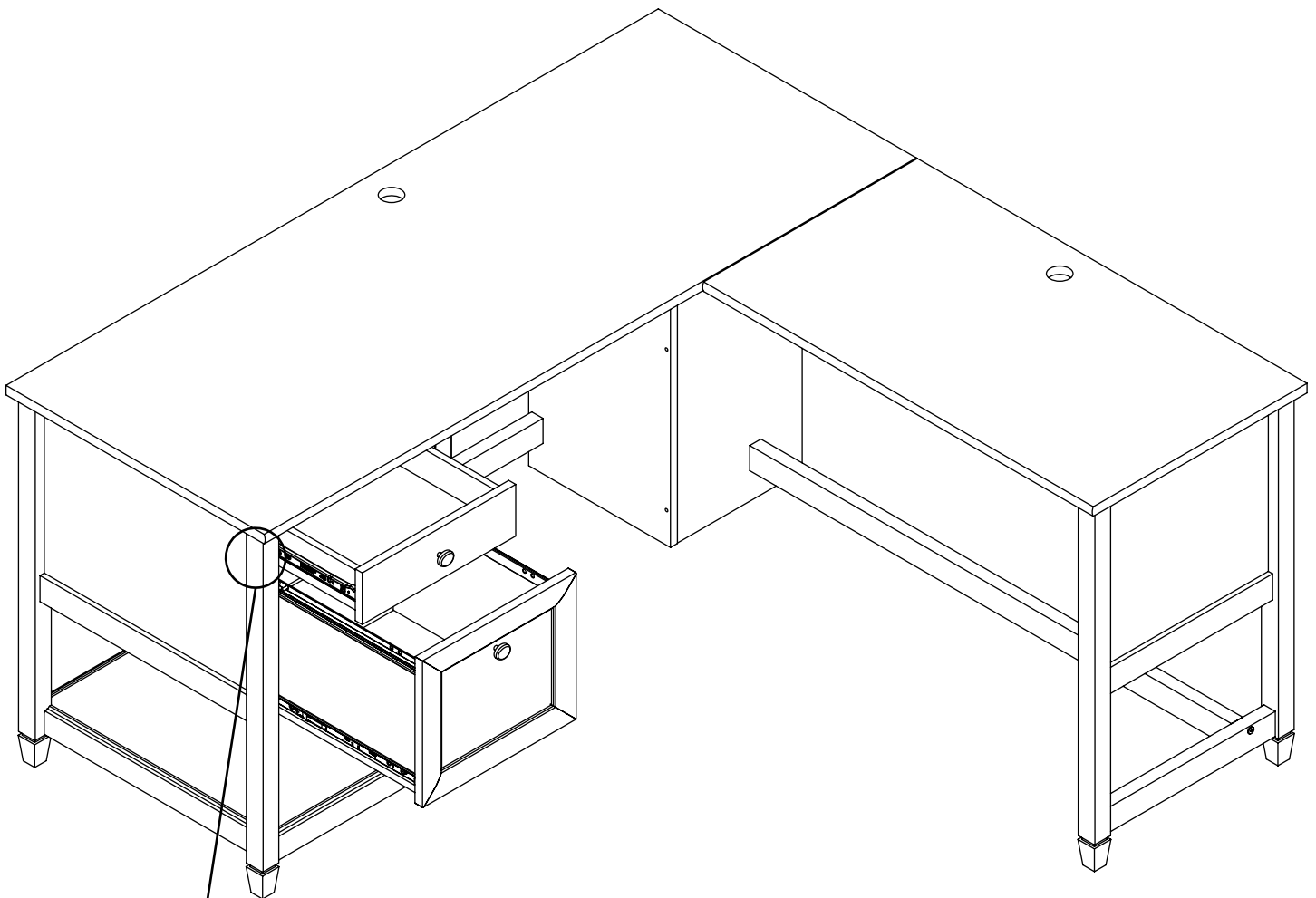

Place the roller on the SLIDE behind the roller on the RAIL.

Step 41

- ✚ Insert a GROMMET (10P) and GROMMET CAP (1P) into each large hole in the TOPS (C and D).
- ✚ Center a SCREW COVER (74P) over the head of each SCREW in the SUPPORT PANELS (V and W) and gently tap in with your hammer.
- ✚ Using your hammer, gently tap a CAM COVER (75P) onto each visible HIDDEN CAM.

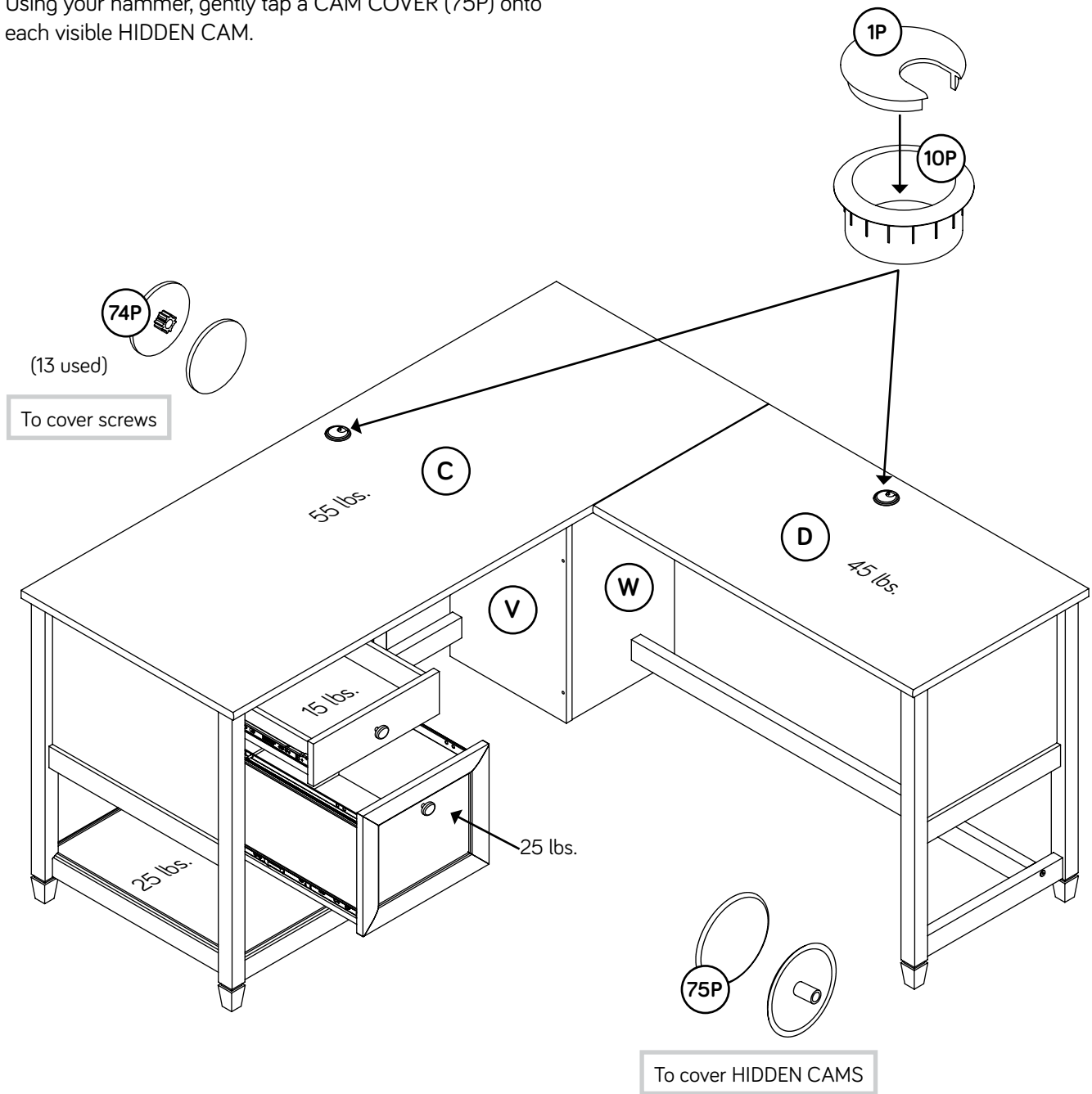



✚ To make adjustments to the drawer, loosen SCREW #4 in the SLIDES a 1/4 turn, then turn the cam clockwise or counter-clockwise. Notice how the drawer raises or lowers as you turn the cam. By adjusting the drawer this way, it will help the DRAWER FRONT line up better when closed. Tighten the SCREWS when finished with adjustments.

✚ NOTE: Please read the back pages of the instruction booklet for important safety information.

✚ This completes assembly. Clean with a damp cloth. Wipe dry.

★ **And to celebrate, why not share your success story at sauder.com or**     

Loosen screw #4 a 1/4 turn, turn the cam a 1/4 turn maximum in both the clockwise and counter-clockwise directions to make adjustments, and then tighten screw #4.

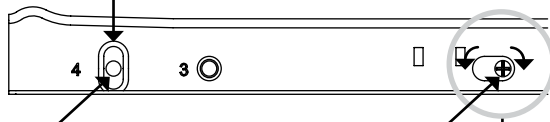

The higher the screw in the oblong hole, the higher your drawer front will be. The lower the screw, the lower the drawer front.

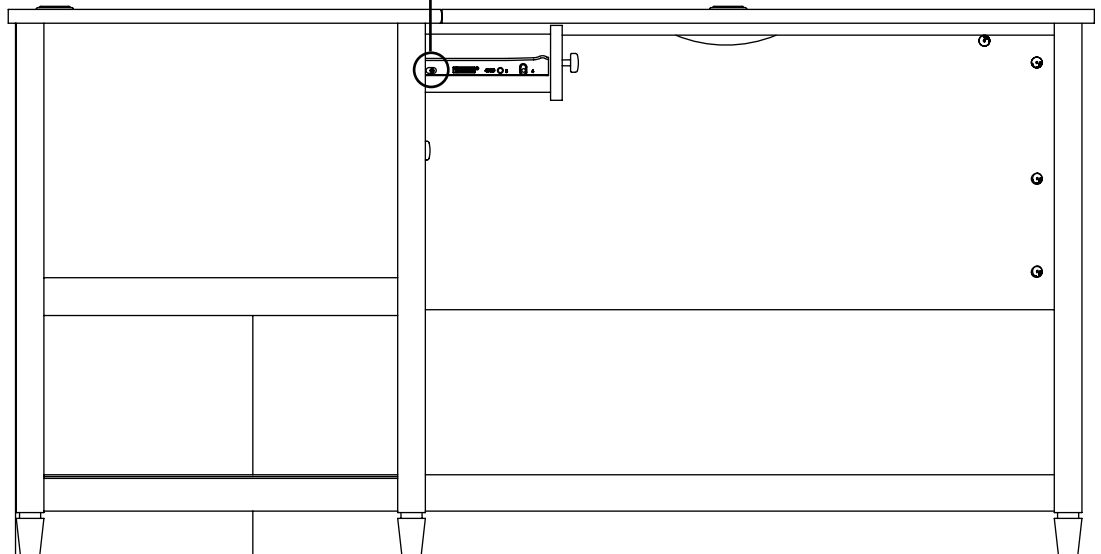

Utilisez les instructions d'assemblage en français avec les schémas étape par étape du manuel d'instruction en anglais. Chaque étape en français correspond à la même étape en anglais. Comparer la "Liste de pièces" ci-dessous avec la "PART IDENTIFICATION" du manuel en anglais pour vous familiariser avec les pièces avant l'assemblage.

REMARQUE : CE MANUEL D'INSTRUCTIONS CONTIENT **D'IMPORTANTES** INFORMATIONS RELATIVES À LA SÉCURITÉ. À LIRE ET CONSERVER POUR TOUTE RÉFÉRENCE FUTURE.

NOUS CONTACTER EN PREMIER**AVANT D'EFFECTUER TOUT RETOUR AU MAGASIN.**

Nous faisons de notre mieux pour nous assurer que votre meuble arrive dans d'excellentes conditions. Nos représentants du service Clientèle sont aimables et prêts à vous aider au cas où une pièce aurait été endommagée ou manquerait (ou si vous aviez besoin d'aide pour l'assemblage). Composez ce numéro d'appel gratuit:

1-800-523-3987

**Du lundi au vendredi, de 9 heures du matin à
5:30 heures du soir (horaire Côte Est)**

(sauf jours fériés)

Si une pièce a besoin d'être remplacée, la pièce de remplacement sera envoyée dans les 48 heures. (Sauf week-ends et jours fériés)

Noter la date d'achat de cet élément et conserver le livret pour future référence. Pour contacter Sauder en ce qui concerne cet élément, faire référence au numéro de lot et numéro de modèle en appelant notre numéro sans frais.

Lot n° : _____

Date de l'achat : _____

LISTE DE PIÈCES			LISTE DE PIÈCES		
REFERENCE	DESCRIPTION	QUANTITÉ	REFERENCE	DESCRIPTION	QUANTITÉ
A	EXTRÉMITÉ DROITE DE BUREAU.....	1	40CA	ÉLÉMENT DROITE.....	1
B	EXTRÉMITÉ GAUCHE DE BUREAU.....	1	40CB	ÉLÉMENT GAUCHE.....	1
C	DESSUS DE BUREAU.....	1	40CC	TIROIR DROIT.....	1
D	DESSUS DE RETOUR.....	1	40CD	TIROIR GAUCHE.....	1
D18	CÔTÉ DROIT DE TIROIR.....	1	(ENSEMBLE DE GLISSIÈRE ILLUSTRÉ À PART)		
D19	CÔTÉ GAUCHE DE TIROIR.....	1	40MA	GLISSIÈRE D'EXTENSION.....	2
D74	ARRIÈRE DE TIROIR.....	1	40MCC	COULISSE D'EXTENSION.....	2
D253	CÔTÉ DE TIROIR POUR DOSSIERS.....	2	10A	EXCENTRIQUE DE COULISSE.....	2
D546	DEVANT DE CAISSON DE TIROIR POUR DOSSIERS.....	2	8B	TIGE DE DOSSIER.....	2
D707	FOND DE TIROIR.....	1	15B	ARMATURE DE DOSSIER.....	2
D717	FOND DE TIROIR POUR DOSSIERS.....	1	1F	EXCENTRIQUE ESCAMOTABLE.....	48
E	EXTRÉMITÉ DROITE DE RETOUR.....	1	2F	CHEVILLE D'EXCENTRIQUE.....	15
F	VOILE DE FOND DE RETOUR.....	1	8F	VIS D'EXCENTRIQUE.....	33
G	VOILE DE FOND DE BUREAU.....	1	15F	CHEVILLE EN BOIS.....	3
H	DEVANT DE TIROIR.....	1	24F	CHEVILLE EN FORME DE CROIX.....	1
J	DESSOUS DE BUREAU.....	1	5G	CONSOLE À ÉQUERRE.....	8
K	MOULURE D'EXTRÉMITÉ DE RETOUR.....	1	14G	PLAQUE DE CONNECTEUR.....	2
L	PIED AVANT DE RETOUR.....	1	124K	BOUTON.....	2
M	PLINTHE COURTE DE BUREAU.....	2	177M	COLLE.....	1
N	PLINTHE LONGUE DE BUREAU.....	2	1P	COUVERCLE DE PASSE-CÂBLES.....	2
O	MOULURE SUPÉRIEURE DE RETOUR.....	1	10P	PASSE-CÂBLES.....	2
P	MOULURE DE DESSUS DE BUREAU.....	1	74P	CACHE-VIS.....	13
Q	PLINTHE DE RETOUR.....	1	75P	COUVERCLE D'EXCENTRIQUE.....	22
R	BARRE DE RETOUR.....	1			
S	BARRE DE BUREAU.....	1	1S	VIS TÊTE LARGE 14 mm NOIRE.....	32
T	ARRIÈRE DE BUREAU.....	1	3S	VIS TÊTE PLATE 8 mm DORÉE.....	16
U	MOULURE D'EXTRÉMITÉ DE BUREAU.....	1	7S	VIS TÊTE PLATE 32 mm NOIRE.....	7
V	GRAND PANNEAU DE SUPPORT.....	1	16S	VIS TÊTE GOUTTE DE SUIF 48 mm NOIRE.....	6
W	PETIT PANNEAU DE SUPPORT.....	1	17S	VIS TÊTE LARGE 22 mm NOIRE.....	2
X	PIED ARRIÈRE DE RETOUR.....	1	30S	VIS TÊTE PLATE 40 mm NOIRE.....	12
Y	PIED AVANT GAUCHE DE BUREAU.....	1	32S	VIS TÊTE PLATE 14 mm NOIRE.....	4
Z	PIED AVANT DROIT DE BUREAU.....	1	37S	VIS À MÉTAUX 22 mm NOIRE.....	1
AA	PIED ARRIÈRE GAUCHE DE BUREAU.....	1	50S	VIS À MÉTAUX 25 mm DORÉE.....	1
BB	PIED ARRIÈRE DROIT DE BUREAU.....	1	103S	BOULON TÊTE PLATE 60 mm NOIRE.....	1
CC	DEVANT DE TIROIR POUR DOSSIERS.....	1	113S	VIS TÊTE PLATE 50 mm NOIRE.....	13
DD	PIED.....	6			

ÉTAPE 1

Assembler l'élément sur un sol à moquette ou sur le carton vide pour éviter d'endommager l'élément ou le sol.

Faire tourner deux VIS TÊTE PLATE 14 mm NOIRES (32S) dans l'EXTRÉMITÉ GAUCHE DE BUREAU (B) jusqu'à ce que l'épaulement des VIS repose sur la surface de l'EXTRÉMITÉ.

REMARQUE : Ne pas trop serrer les VIS.

Enfiler la MOULURE D'EXTRÉMITÉ DE BUREAU (U) sur l'EXTRÉMITÉ GAUCHE DE BUREAU (B). Aligner la rainure de la MOULURE sur les têtes des VIS dans l'EXTRÉMITÉ.

REMARQUE : La MOULURE devrait être centrée sur l'EXTRÉMITÉ.

REMARQUE : Si la MOULURE soulève au-dessus les VIS, l'enlever et l'enfiler de nouveau.

Guide d'utilisation de la visserie

UTILISATION DE LA EXCENTRIQUE ESCAMOTABLE ET DE LA CHEVILLE D'EXCENTRIQUE

1. Enfoncer un EXCENTRIQUE ESCAMOTABLE dans la partie. La flèche dans l'EXCENTRIQUE ESCAMOTABLE doit être dirigée vers le trou dans le chant de la planche.

2. Insérer l'extrémité en métal de la CHEVILLE DE CAME dans la CAME ESCAMOTABLE.

3. **Attention**: Risque des dégâts ou blessures. Les EXCENTRIQUES ESCAMOTABLES doivent être serrés à bloc. Les EXCENTRIQUES ESCAMOTABLES que ne sont pas serrés à bloc peuvent desserrer et les pièces peuvent séparer. Pour serrer à bloc : Commencer. Flèche. Serrer. Maximum de 210 degrés. Minimum de 190 degrés.

UTILISATION DE LA EXCENTRIQUE ESCAMOTABLE ET DE LA VIS D'EXCENTRIQUE

1. Faire tourner la VIS D'EXCENTRIQUE jusqu'à ce que l'épaulement repose sur la surface de la pièce.

2. Enfoncer un EXCENTRIQUE ESCAMOTABLE dans la partie. La flèche dans l'EXCENTRIQUE ESCAMOTABLE doit être dirigée vers le trou dans le chant de la planche.

3. Insérer la VIS D'EXCENTRIQUE dans l'EXCENTRIQUE ESCAMOTABLE. Serrer l'EXCENTRIQUE ESCAMOTABLE.

ÉTAPE 2

Avec précaution, retourner l'EXTRÉMITÉ GAUCHE DE BUREAU (B).

Enfoncer huit EXCENTRIQUES ESCAMOTABLES (1F) dans l'EXTRÉMITÉ GAUCHE DE BUREAU (B) et une PLINTHE LONGUE DE BUREAU (N).

ÉTAPE 3

Faire tourner dix VIS D'EXCENTRIQUE (8F) dans les PIEDS (Y et AA) exactement comme il l'est indiqué.

ÉTAPE 4

Fixer les PIEDS (Y et AA) à l'EXTRÉMITÉ GAUCHE DE BUREAU (B) et une PLINTHE LONGUE DE BUREAU (N). Serrer six EXCENTRIQUES ESCAMOTABLES.

ÉTAPE 5

Séparer les COULISSES D'EXTENSION (40MC) des GLISSIÈRES D'EXTENSION (40MA) comme l'indique le schéma du haut ci-dessous. Faire attention car les pièces sont graissées.

Fixer une GLISSIÈRE D'EXTENSION (40MA) à l'EXTRÉMITÉ GAUCHE DE BUREAU (B). Utiliser deux VIS TÊTE PLATE 8 mm DORÉES (3S) à travers les trous n° 1 et n° 4.

REMARQUE : Pour la GLISSIÈRE D'EXTENSION, faire tourner une VIS dans le trou indiqué dans le schéma agrandi. Ensuite, enfiler la cartouche interne de la GLISSIÈRE D'EXTENSION vers l'intérieur pour trouver l'autre trou qui est aligné sur le trou dans l'EXTRÉMITÉ. Faire tourner une VIS dans ce trou.

REMARQUE : Les COULISSES D'EXTENSION seront utilisées ultérieurement pour le TIROIR POUR DOSSIERS.

ÉTAPE 6

Fixer l'ÉLÉMENT GAUCHE (40CB) à l'EXTRÉMITÉ GAUCHE DE BUREAU (B). Utiliser deux VIS TÊTE PLATE 8 mm DORÉES (3S) à travers les trous n° 1 et n° 3.

Fixer deux des PIEDS (DD) aux PIEDS (Y et AA). Utiliser deux VIS TÊTE GOUTTE DE SUIF 48 mm NOIRES (16S).

ÉTAPE 7

Enfoncer quatre EXCENTRIQUES ESCAMOTABLES (1F) dans l'ARRIÈRE DE BUREAU (T).

Fixer l'ARRIÈRE DE BUREAU (T) au PIED (AA). Serrer deux EXCENTRIQUES ESCAMOTABLES.

ÉTAPE 8

Enfoncer quatre EXCENTRIQUES ESCAMOTABLES (1F) dans les PLINTHES COURTES DE BUREAU (M).

ÉTAPE 9

Fixer huit CONSOLES À ÉQUERRE (5G) au DESSOUS DE BUREAU (J). Utiliser huit VIS TÊTE LARGE 14 mm NOIRES (1S).

REMARQUE : S'assurer que les chants des CONSOLES À ÉQUERRE sont à fleur des chants du DESSOUS.

Fixer les PLINTHES COURTES DE BUREAU (M) sur les bords courts du DESSOUS DE BUREAU (J). Utiliser quatre VIS TÊTE LARGE 14 mm NOIRES (1S) à travers les CONSOLES À ÉQUERRE situées sur le DESSOUS et dans les trous des PLINTHES.

ÉTAPE 10

Fixer les PLINTHES COURTES DE BUREAU (M) aux PIEDS (Y et AA). Serrer deux EXCENTRIQUES ESCAMOTABLES.

Fixer le DESSOUS DE BUREAU (J) à la PLINTHE LONGUE DE BUREAU (N). Utiliser deux VIS TÊTE LARGE 14 mm NOIRES (1S) à travers les CONSOLES À ÉQUERRE situées sur le DESSOUS et dans les trous de la PLINTHE.

ÉTAPE 11

Enfoncer huit EXCENTRIQUES ESCAMOTABLES (1F) dans l'EXTRÉMITÉ DROITE DE BUREAU (A) et l'autre PLINTHE LONGUE DE BUREAU (N).

ÉTAPE 12

Faire tourner quatorze VIS D'EXCENTRIQUE (8F) dans les PIEDS (Z et BB) exactement comme il l'est indiqué.

ÉTAPE 13

Fixer les PIEDS (Z et BB) à l'EXTRÉMITÉ DROITE DE BUREAU (A) et une PLINTHE LONGUE DE BUREAU (N). Serrer six EXCENTRIQUES ESCAMOTABLES.

ÉTAPE 14

Fixer l'autre GLISSIÈRE D'EXTENSION (40MA) à l'EXTRÉMITÉ DROITE DE BUREAU (A). Utiliser deux VIS TÊTE PLATE 8 mm DORÉES (3S) à travers les trous n° 1 et n° 4.

REMARQUE : Pour la GLISSIÈRE D'EXTENSION, faire tourner une VIS dans le trou indiqué dans le schéma agrandi. Ensuite, enfiler la cartouche interne de la GLISSIÈRE D'EXTENSION vers l'intérieur pour trouver l'autre trou qui est aligné sur le trou dans l'EXTRÉMITÉ. Faire tourner une VIS dans ce trou.

ÉTAPE 15

Fixer l'ÉLÉMENT DROITE (40CA) à l'EXTRÉMITÉ DROITE DE BUREAU (A). Utiliser deux VIS TÊTE PLATE 8 mm DORÉES (3S) à travers les trous n° 1 et n° 3.

Fixer deux des PIEDS (DD) aux PIEDS (Z et BB). Utiliser deux VIS TÊTE GOUTTE DE SUIF 48 mm NOIRES (16S).

ÉTAPE 16

Avec précaution, retourner l'EXTRÉMITÉ DROITE DE BUREAU (A).

Fixer le PIED (BB) à l'ARRIÈRE DE BUREAU (T) et à la PLINTHE COURTE DE BUREAU (M) arrière. Serrer trois EXCENTRIQUES ESCAMOTABLES.

Fixer le PIED (Z) à la PLINTHE COURTE DE BUREAU (M) avant. Serrer un EXCENTRIQUE ESCAMOTABLE.

Fixer la PLINTHE LONGUE DE BUREAU (N) au DESSOUS DE BUREAU (J). Utiliser deux VIS TÊTE LARGE 14 mm NOIRES (1S) à travers les CONSOLES À ÉQUERRE situées sur le DESSOUS et dans les trous de la PLINTHE.

ÉTAPE 17

Ne pas serrer les EXCENTRIQUES ESCAMOTABLES dans cette étape.

Enfoncer trois EXCENTRIQUES ESCAMOTABLES (1F) dans le bord court du VOILE DE FOND DE BUREAU (G).

Enfoncer deux EXCENTRIQUES ESCAMOTABLES (1F) dans le bord long du VOILE DE FOND DE BUREAU (G). Ensuite, insérer l'extrémité en métal de la CHEVILLE D'EXCENTRIQUE (2F) dans chaque EXCENTRIQUE ESCAMOTABLE.

ÉTAPE 18

Retourner soigneusement l'EXTRÉMITÉ DE BUREAU assemblé sur l'ARRIÈRE DE BUREAU (T) comme l'indique le schéma.

Fixer le VOILE DE FOND DE BUREAU (G) au PIED (BB). Serrer trois EXCENTRIQUES ESCAMOTABLES.

ÉTAPE 19

Insérer une EXCENTRIQUE ESCAMOTABLE (1F) dans la BARRE DE BUREAU (S).

Retourner soigneusement la BARRE DE BUREAU (S), placer la barre sur la VIS D'EXCENTRIQUE dans le PIED (BB) comme l'indique le schéma.

REMARQUE : L'EXCENTRIQUE ESCAMOTABLE sera serrée à une étape ultérieure.

ÉTAPE 20

Ne pas serrer les EXCENTRIQUES ESCAMOTABLES dans cette étape.

Enfoncer deux EXCENTRIQUES ESCAMOTABLES (1F) dans le GRAND PANNEAU DE SUPPORT (V). Ensuite, insérer l'extrémité en métal de la CHEVILLE D'EXCENTRIQUE (2F) dans chaque EXCENTRIQUE ESCAMOTABLE.

Fixer le GRAND PANNEAU DE SUPPORT (V) au VOILE DE FOND DE BUREAU (G) et à la BARRE DE BUREAU (S). Utiliser cinq VIS TÊTE PLATE 50 mm NOIRES (113S).

REMARQUE : Il est préférable de donner quelques tours de tournevis à chaque VIS avant de les serrer toutes à bloc.

ÉTAPE 21

Faire tourner deux VIS TÊTE PLATE 14 mm NOIRES (32S) dans l'EXTRÉMITÉ DROITE DE RETOUR (E) jusqu'à ce que les épaulements des VIS reposent sur la surface de l'EXTRÉMITÉ.

REMARQUE : Ne pas trop serrer les VIS.

Enfiler la MOULURE D'EXTRÉMITÉ DE RETOUR (K) sur l'EXTRÉMITÉ DROITE DE RETOUR (E). Aligner la rainure de la MOULURE sur les têtes des VIS dans l'EXTRÉMITÉ.

REMARQUE : La MOULURE devrait être centrée sur l'EXTRÉMITÉ.

REMARQUE : Si la MOULURE soulève au-dessus les VIS, l'enlever et l'enfiler de nouveau.

ÉTAPE 22

Attention: Examiner bien les pièces avant d'assembler. Il est difficile de séparer des pièces une fois encollées.

Avec précaution, retourner l'EXTRÉMITÉ DROITE DE RETOUR (E).

Enfoncer huit EXCENTRIQUES ESCAMOTABLES (1F) dans l'EXTRÉMITÉ DROITE DE RETOUR (E) et la PLINTHE DE RETOUR (Q).

Remplir les trous exacts illustrés dans la PLINTHE DE RETOUR (Q) de 1/4 à 1/2 pleins de COLLE (177M). Insérer ensuite la CHEVILLE EN BOIS (15F) dans le trou. Nettoyer l'excès de COLLE.

ÉTAPE 23

Attention: Examiner bien les pièces avant d'assembler. Il est difficile de séparer des pièces une fois encollées.

Faire tourner neuf VIS D'EXCENTRIQUE (8F) dans les PIEDS (L et X) exactement comme il l'est indiqué.

Fixer deux des PIEDS (DD) aux PIEDS (L et X). Utiliser deux VIS TÊTE GOUTTE DE SUIF 48 mm NOIRES (16S).

Remplir le trou exact illustré dans le PIED (L) de 1/4 à 1/2 pleins de COLLE (177M). Insérer ensuite la CHEVILLE EN BOIS (15F) dans le trou. Nettoyer l'excès de COLLE.

ÉTAPE 24

Attention: Examiner bien les pièces avant d'assembler. Il est difficile de séparer des pièces une fois encollées.

Remplir le trou exact illustré dans l'EXTRÉMITÉ DROITE DE RETOUR (E) de 1/4 à 1/2 pleins de COLLE (177M).

Fixer les PIEDS (L et X) à l'EXTRÉMITÉ DROITE DE RETOUR (E) et à la PLINTHE DE RETOUR (Q). Serrer six EXCENTRIQUES ESCAMOTABLES.

REMARQUE : S'assurer de bien insérer la CHEVILLE EN BOIS située sur le PIED dans l'EXTRÉMITÉ. Nettoyer l'excès de COLLE.

ÉTAPE 25

Ne pas serrer les EXCENTRIQUES ESCAMOTABLES dans cette étape.

Enfoncer trois EXCENTRIQUES ESCAMOTABLES (1F) dans le bord court du VOILE DE FOND DE RETOUR (F).

Enfoncer trois EXCENTRIQUES ESCAMOTABLES (1F) dans le bord long du VOILE DE FOND DE RETOUR (F). Ensuite, insérer l'extrémité en métal de la CHEVILLE D'EXCENTRIQUE (2F) dans chaque EXCENTRIQUE ESCAMOTABLE.

ÉTAPE 26

Fixer le VOILE DE FOND DE RETOUR (F) au PIED (X). Serrer trois EXCENTRIQUES ESCAMOTABLES.

ÉTAPE 27

Attention: Examiner bien les pièces avant d'assembler. Il est difficile de séparer des pièces une fois encollées.

Enfoncer une CHEVILLE EN FORME DE CROIX (24F) dans la BARRE DE RETOUR (R) comme l'indique le schéma.

REMARQUE : Les filets dans la CHEVILLE doivent être dirigées vers le trou dans le bord court de la BARRE.

Avec précaution, retourner la BARRE DE RETOUR (R). Ensuite, remplir le trou exact illustré dans la BARRE (R) de 1/4 à 1/2 pleins de COLLE (177M).

Fixer la BARRE DE RETOUR (R) à la PLINTHE DE RETOUR (Q) exactement comme il l'est indiqué. Utiliser un BOULON TÊTE PLATE 60 mm NOIRE (103S).

REMARQUE : Le BOULON sera vissé dans la CHEVILLE dans la BARRE.

REMARQUE : S'assurer de bien insérer la CHEVILLE EN BOIS située sur la PLINTHE dans la BARRE. Nettoyer l'excès de COLLE.

ÉTAPE 28

Ne pas serrer les EXCENTRIQUES ESCAMOTABLES dans cette étape.

Enfoncer deux EXCENTRIQUES ESCAMOTABLES (1F) dans le PETIT PANNEAU DE SUPPORT (W). Ensuite, insérer l'extrémité en métal de la CHEVILLE D'EXCENTRIQUE (2F) dans chaque EXCENTRIQUE ESCAMOTABLE.

Fixer le PETIT PANNEAU DE SUPPORT (W) au VOILE DE FOND DE RETOUR (F) et à la BARRE DE RETOUR (R). Utiliser cinq VIS TÊTE PLATE 50 mm NOIRES (113S).

REMARQUE : Il est préférable de donner quelques tours de tournevis à chaque VIS avant de les serrer toutes à bloc.

ÉTAPE 29

Avec l'aide d'une autre personne, relever, avec précaution, les deux assemblages dans sa position verticale et placer l'élément dans son emplacement final.

Tout d'abord, fixer la BARRE DE BUREAU (S) au PIED (BB) en serrant l'une EXCENTRIQUE ESCAMOTABLE d'une étape précédente.

Ensuite, fixer le GRAND PANNEAU DE SUPPORT (V) au PETIT PANNEAU DE SUPPORT (W). Utiliser trois VIS TÊTE PLATE 50 mm NOIRES (113S).

REMARQUE : Il est préférable de donner quelques tours de tournevis à chaque VIS avant de les serrer toutes à bloc.

ÉTAPE 30

Fixer la MOULURE DE DESSUS DE BUREAU (P) au DESSUS DE BUREAU (C). Utiliser trois VIS TÊTE PLATE 32 mm NOIRES (7S).

REMARQUE : Ne pas trop serrer les VIS dans le DESSUS.

Fixer deux PLAQUES DE CONNECTEUR (14G) au DESSUS DE BUREAU (C) exactement comme il l'est indiqué. Utiliser huit VIS TÊTE LARGE 14 mm NOIRES (1S) dans les trous fendus.

ÉTAPE 31

Insérer l'extrémité en métal d'une CHEVILLE D'EXCENTRIQUE (2F) dans chaque EXCENTRIQUE ESCAMOTABLE des EXTRÉMITÉS DE BUREAU (A et B).

À l'aide d'une autre personne, avec précaution, retourner le DESSUS DE BUREAU (C).

Fixer le DESSUS DE BUREAU (C) aux EXTRÉMITÉS DE BUREAU (A et B), aux VOILES DE FOND (F et G) et aux PANEaux DE SUPPORT (V et W). Serrer onze EXCENTRIQUES ESCAMOTABLES.

ÉTAPE 32

Attention: Examiner bien les pièces avant d'assembler. Il est difficile de séparer des pièces une fois encollées.

Tout d'abord, remplir le trou dans le DESSUS DE RETOUR (D) de 1/4 à 1/2 pleins de COLLE (177M). Insérer ensuite la CHEVILLE EN BOIS (15F) dans le trou. Nettoyer l'excès de COLLE.

Ensuite, insérer l'extrémité en métal d'une CHEVILLE D'EXCENTRIQUE (2F) dans chaque EXCENTRIQUE ESCAMOTABLE de l'EXTRÉMITÉ DROITE DE RETOUR (E).

Maintenant, remplir le trou exact illustré dans l'EXTRÉMITÉ DROITE DE RETOUR (E) de 1/4 à 1/2 pleins de COLLE.

Avec précaution, retourner le DESSUS DE RETOUR (D).

Fixer le DESSUS DE RETOUR (D) à l'EXTRÉMITÉ DROITE DE RETOUR (E) et au VOILE DE FOND DE RETOUR (F). Serrer quatre EXCENTRIQUES ESCAMOTABLES.

REMARQUE : S'assurer de bien insérer la CHEVILLE EN BOIS située sur le DESSUS dans l'EXTRÉMITÉ. Nettoyer l'excès de COLLE.

Fixer le DESSUS DE RETOUR (D) aux PLAQUES DE CONNECTEUR sur le DESSUS DE BUREAU (C). Utiliser huit VIS TÊTE LARGE 14 mm NOIRES (1S).

ÉTAPE 33

Fixer la MOULURE DE DESSUS DE RETOUR (O) au DESSUS DE RETOUR (D). Utiliser quatre VIS TÊTE PLATE 32 mm NOIRES (7S).

REMARQUE : Ne pas trop serrer les VIS dans le DESSUS.

ÉTAPE 34

Fixer les CÔTÉS DE TIROIR POUR DOSSIERS (D253) sur l'un des DEVANTS DE CAISSON DE TIROIR POUR DOSSIERS (D546). Utiliser quatre VIS TÊTE PLATE 40 mm NOIRES (30S).

Enfiler le FOND DE TIROIR POUR DOSSIERS (D717) dans les rainures des CÔTÉS DE TIROIR POUR DOSSIERS (D253).

Fixer l'autre DEVANT DE CAISSON DE TIROIR POUR DOSSIERS (D546) aux CÔTÉS DE TIROIR POUR DOSSIERS (D253). Utiliser quatre VIS TÊTE PLATE 40 mm NOIRES (30S).

ÉTAPE 35

Fixer le DEVANT DE TIROIR POUR DOSSIERS (CC) sur l'un des DEVANTS DE CAISSON DE TIROIR POUR DOSSIERS (D546). Utiliser deux VIS TÊTE LARGE 22 mm NOIRES (17S).

Fixer un BOUTON (124K) sur le DEVANT DE TIROIR POUR DOSSIERS (CC). Utiliser une VIS À MÉTAUX 25 mm DORÉE (50S).

ÉTAPE 36

Fixer les COULISSES D'EXTENSION (40MC) aux CÔTÉS DE TIROIR POUR DOSSIERS (D253). Utiliser quatre VIS TÊTE PLATE 8 mm DORÉES (3S) à travers les trous n° 1 et n° 4.

ÉTAPE 37

Enfoncer une ARMATURE POUR DOSSIERS (15B) sur le CÔTÉ DE TIROIR POUR DOSSIERS (D253).

Enfiler les GUIDES POUR DOSSIERS (8B) dans l'ARMATURE POUR DOSSIERS (15B) située sur le CÔTÉ DE TIROIR POUR DOSSIERS (D253).

Enfiler une autre ARMATURE POUR DOSSIERS (15B) sur l'autre extrémité des GUIDES POUR DOSSIERS (8B) et appuyer cette ARMATURE POUR DOSSIERS sur le CÔTÉ DE TIROIR POUR DOSSIERS (D253).

ÉTAPE 38

1 Insérer les CÔTÉS DE TIROIR (D18 et D19) en biseau dans la fente dans chaque extrémité du DEVANT DE TIROIR (H).

2 Enfiler le FOND DE TIROIR (D707) dans les rainures des CÔTÉS DE TIROIR (D18 et D19) et du DEVANT DE TIROIR (H).

3 Fixer l'ARRIÈRE DE TIROIR (D74) aux CÔTÉS DE TIROIR (D18 et D19). Utiliser quatre VIS TÊTE PLATE 40 mm NOIRES (30S).

REMARQUE : S'assurer que le FOND DE TIROIR (D707) s'encastre dans la rainure de l'ARRIÈRE DE TIROIR (D74).

ÉTAPE 39

Insérer une EXCENTRIQUE DE COULISSE (10A) dans les CÔTÉS DE TIROIR (D18 et D19).

Fixer le TIROIR DROIT (40CC) au CÔTÉ DROIT DE TIROIR (D18) et le TIROIR GAUCHE (40CD) au CÔTÉ GAUCHE DE TIROIR (D19). Utiliser quatre VIS TÊTE PLATE 8 mm DORÉES (3S) à travers les trous n° 1 et n° 4.

REMARQUE : La tête de vis dans l'EXCENTRIQUE doit être visible à travers le trou fendu dans la COULISSE.

Fixer un BOUTON (124K) sur le DEVANT DE TIROIR (H). Utiliser une VIS À MÉTAUX 22 mm NOIRE (37S).

ÉTAPE 40

Pour insérer le tiroir dans l'élément, abaisser le devant du tiroir et faire passer les roulettes situées sur le tiroir derrière les roulettes situées sur l'élément. Relever le devant du tiroir et l'enfiler dans l'élément.

Pour insérer le tiroir pour dossiers dans l'élément, aligner les COULISSES D'EXTENSION du tiroir sur les GLISSIÈRES D'EXTENSION de l'élément et enfoncer le tiroir dans l'élément jusqu'à ce que le tiroir soit complètement inséré. Le tiroir offrira une certaine résistance jusqu'à ce qu'il soit complètement inséré dans l'élément, il glissera ensuite sans difficulté.

ÉTAPE 41

Insérer un PASSE-CÂBLES (10P) et un COUVERCLE DE PASSE-CÂBLES (1P) dans chaque gros trou des DESSUS (C et D).

Centrer un COUVERCLE DE VIS (74P) sur la tête de chaque VIS dans les PANNEAUX DE SUPPORT (V et W) et taper délicatement à l'aide d'un marteau.

À l'aide d'un marteau, enfoncer un COUVERCLE D'EXCENTRIQUE (75P) sur chaque EXCENTRIQUE ESCAMOTABLE visible.

ÉTAPE 42

Pour ajuster le tiroir, desserrer la VIS n° 4 dans les COULISSES un quart de tour et tourner ensuite la came dans le sens des aiguilles d'une montre ou dans le sens contraire. Noter que le tiroir monte ou descend lorsque l'on tourne la came. Ajuster le tiroir de cette manière permet au DEVANT DE TIROIR d'être mieux aligné une fois fermé. Resserrer les VIS après d'avoir ajusté.

REMARQUE : Prière de lire les informations importantes sur la sécurité figurant sur les pages arrière du manuel d'instructions.

Ceci complète l'assemblage. Nettoyer avec un tissu humide. Essuyer.

Use estas instrucciones de ensamblaje en español junto con las figuras paso-a-paso provistas en el folleto inglés. Cada paso en español corresponde al mismo paso en inglés. Compare la "Lista de Part" abajo con la "Part Identification" en el folleto en inglés para familiarizarse con Las partes de ensamblaje.

NOTA: ESTE FOLLETO DE INSTRUCCIONES CONTIENE INFORMACIÓN **IMPORTANTE** SOBRE LA SEGURIDAD. POR FAVOR LEA Y GUÁRDELO PARA REFERENCIA EN EL FUTURO.

CONTÁCTENOS PRIMERO

ANTES DE HACER DEVOLUCIONES A LA TIENDA.

Tratamos de asegurar que su mueble llega en condición excelente. Nuestros representantes de Servicio al Cliente son amables y listos para ayudarle con servicio rápido y eficiente si una parte está defectuosa o ausente (o si necesita ayuda con el ensamblaje). Llame este número sin cargo:

1-800-523-3987

Lunes a viernes, 9:00 a.m. - 5:30 p.m.

**Hora oficial del Este
(excepto días festivos)**

Si requiere un repuesto de una parte, será enviado dentro de 48 horas (excepto los fines de semana y días festivos)

Anote la fecha de comprar esta unidad y guarde el folleto para su referencia futura. Si necesita ponerse en contacto con Sauder en cuanto a esta unidad, refiérase al número de lote y al número de modelo cuando llame a nuestro número gratis.

No. lote: _____

Fecha de compra: _____

LISTA DE PARTES			LISTA DE PARTES		
ITEM	DESCRIPCIÓN	CANTIDAD	ITEM	DESCRIPCIÓN	CANTIDAD
A	EXTREMO DERECHO DEL ESCRITORIO..	1	40CA	GABINETE DERECHO.....	1
B	EXTREMO IZQUIERDO DEL ESCRITORIO..	1	40CB	GABINETE IZQUIERDO.....	1
C	PANEL SUPERIOR DE ESCRITORIO.....	1	40CC	CAJÓN DERECHO.....	1
D	PANEL SUPERIOR DE MESA AUXILIAR....	1	40CD	CAJÓN IZQUIERDO.....	1
D18	LADO DERECHO DE CAJÓN.....	1	(JUEGO DE EXTENSIÓN SE MUESTRA POR SEPARADO)		
D19	LADO IZQUIERDO DE CAJÓN.....	1	40MARIEL	DE EXTENSIÓN.....	2
D74	DORSO DE CAJÓN.....	1	40MC	CORREDERA DE EXTENSIÓN.....	2
D253	LADO DE CAJÓN DE ARCHIVERO.....	2	10A	EXCÉNTRICO DE CORREDERA.....	2
D546	FRENTE DE CAJÓN DE ARCHIVERO.....	2	8B	VARILLA DE ARCHIVERO.....	2
D707	FONDO DE CAJÓN.....	1	15B	CORRIMIENTO DE ARCHIVERO.....	2
D717	FONDO DE CAJÓN DE ARCHIVERO.....	1	1F	EXCÉNTRICO ESCONDIDO.....	48
E	EXTREMO DERECHO DE MESA AUXILIAR..	1	2F	PASADOR DE EXCÉNTRICO.....	15
F	VELO DE FONDO DE MESA AUXILIAR....	1	8F	BIELA DE EXCÉNTRICO.....	33
G	VELO DE FONDO DEL ESCRITORIO.....	1	15F	PASADOR DE MADERA.....	3
H	CARA DE CAJÓN.....	1	24F	PASADOR CRUZADO CON RANURA.....	1
J	FONDO DEL ESCRITORIO.....	1	5G	SOPORTE ANGULAR.....	8
K	MOLDURA DE EXTREMO DE MESA AUXILIAR..	1	14G	PLACA DE CONECTOR.....	2
L	PATA DELANTERA DE MESA AUXILIAR....	1	124K	POMO.....	2
M	FALDÓN CORTO DE ESCRITORIO.....	2	177M	PEGAMENTO.....	1
N	FALDÓN LARGO DE ESCRITORIO.....	2	1P	CUBIERTA DE OJAL.....	2
O	MOLDURA DE PANEL SUPERIOR DE MESA AUXILIAR.....	1	10P	OJAL.....	2
P	MOLDURA DE PANEL SUPERIOR DE ESCRITORIO.....	1	74P	CUBIERTA DE TORNILLO.....	13
Q	FALDÓN DE MESA AUXILIAR.....	1	75P	CUBIERTA DE EXCÉNTRICO.....	22
R	BARRA DE MESA AUXILIAR.....	1	1S	TORNILLO NEGRO DE CABEZA GRANDE de 14 mm.....	32
S	BARRA DE ESCRITORIO.....	1	3S	TORNILLO DORADO DE CABEZA PERDIDA de 8 mm.....	16
T	DORSO DE ESCRITORIO.....	1	7S	TORNILLO NEGRO DE CABEZA PERDIDA de 32 mm.....	7
U	MOLDURA DE EXTREMO DE ESCRITORIO..	1	16S	TORNILLO NEGRO DE CABEZA REDONDA de 48 mm.....	6
V	PANEL DE APOYO GRANDE.....	1	17S	TORNILLO NEGRO DE CABEZA GRANDE de 22 mm.....	2
W	PANEL DE APOYO PEQUEÑO.....	1	30S	TORNILLO NEGRO DE CABEZA PERDIDA de 40 mm.....	12
X	PATA POSTERIOR DE MESA AUXILIAR....	1	32S	TORNILLO NEGRO DE CABEZA PERDIDA de 14 mm.....	4
Y	PATA DELANTERA IZQUIERDA DE ESCRITORIO.....	1	37S	TORNILLO NEGRO PARA METAL de 22 mm..	1
Z	PATA DELANTERA DERECHA DE ESCRITORIO..	1	50S	TORNILLO DORADO PARA METAL de 25 mm..	1
AA	PATA POSTERIOR IZQUIERDA DE ESCRITORIO..	1	103S	PERNO NEGRO DE CABEZA PERDIDA de 60 mm..	1
BB	PATA POSTERIOR DERECHA DE ESCRITORIO..	1	113S	TORNILLO NEGRO DE CABEZA PERDIDA de 50 mm.....	13
CC	CARA DE CAJÓN DEL ARCHIVERO.....	1			
DD	PATA.....	6			

PASO 1

Ensamble la unidad sobre un piso alfombrado o sobre el cartón vacío para evitar rayar la unidad o el piso.

Atornille dos TORNILLOS NEGROS DE CABEZA PERDIDA de 14 mm (32S) en el EXTREMO IZQUIERDO DE ESCRITORIO (B) hasta que los resaltos de los TORNILLOS reposen sobre la superficie del EXTREMO.

NOTA: No apriete los TORNILLOS en exceso.

Fije la MOLDURA DE EXTREMO DE ESCRITORIO (U) sobre el EXTREMO IZQUIERDO DE ESCRITORIO (B). Alinee la ranura de la MOLDURA sobre las cabezas de los TORNILLOS del EXTREMO.

NOTA: La MOLDURA debe centrarse sobre el EXTREMO.

NOTA: Si la MOLDURA se levanta de los TORNILLOS, retírela y deslícela sobre la parte otra vez.

Guía de uso de herrajes

CÓMO UTILIZAR EL EXCÉNTRICO ESCONDIDO Y EL PASADOR DE EXCÉNTRICO

1. Empuje un EXCÉNTRICO ESCONDIDO dentro de la parte. La flecha en el EXCÉNTRICO ESCONDIDO debe apuntar hacia el agujero en el borde de la tabla.
2. Inserte el extremo de metal de un PASADOR DE EXCÉNTRICO dentro de EXCÉNTRICO ESCONDIDO.
3. **Precaución:** Riesgo de daños o heridas. Los EXCÉNTRICOS ESCONDIDOS deben apretarse completamente. Los EXCÉNTRICOS ESCONDIDOS que no se aprieten completamente se aflojarán y las partes pueden separarse. Para apretar completamente: Comience. Flecha. Apriete. Máximo de 210 grados. Mínimo de 190 grados.

CÓMO UTILIZAR EL EXCÉNTRICO ESCONDIDO Y LA BIELA DE EXCÉNTRICO

1. Gire una BIELA DE EXCÉNTRICO hasta que el resalto repose contra de la parte.
2. Empuje un EXCÉNTRICO ESCONDIDO dentro de la parte. La flecha en el EXCÉNTRICO ESCONDIDO debe apuntar hacia el agujero en el borde de la tabla.
3. Inserte la BIELA DE EXCÉNTRICO en el EXCÉNTRICO ESCONDIDO. Apriete el EXCÉNTRICO ESCONDIDO.

PASO 2

Cuidadosamente vuelva el EXTREMO IZQUIERDO DE ESCRITORIO (B) al revés.

Empuje ocho EXCÉNTRICOS ESCONDIDOS (1F) en el EXTREMO IZQUIERDO DE ESCRITORIO (B) y en un FALDÓN LARGO DE ESCRITORIO (N).

PASO 3

Atornille diez BIELAS DE EXCÉNTRICO (8F) en las PATAS (Y y AA) exactamente como se muestra.

PASO 4

Fije las PATAS (Y y AA) al EXTREMO IZQUIERDO DE ESCRITORIO (B) y a un FALDÓN LARGO DE ESCRITORIO (N). Apriete seis EXCÉNTRICOS ESCONDIDOS.

PASO 5

Separe las CORREDERAS DE EXTENSIÓN (40MC) de los RIELES DE EXTENSIÓN (40MA) como se muestra en el diagrama superior más abajo. Prepárese, las piezas son grasientas.

Fije un RIEL DE EXTENSIÓN (40MA) al EXTREMO IZQUIERDO DE ESCRITORIO (B). Utilice dos TORNILLOS DORADOS DE CABEZA PERDIDA de 8 mm (3S) a través de los agujeros No. 1 y No. 4.

NOTA: Para el RIEL DE EXTENSIÓN, atornille un TORNILLO en el agujero indicado en el diagrama ampliado. A continuación, deslice el cartucho interno del RIEL DE EXTENSIÓN hacia el interior para encontrar el otro agujero que se alinea con el agujero del EXTREMO. Atornille un TORNILLO dentro de este agujero.

NOTA: Las CORREDERAS DE EXTENSIÓN se utilizarán más tarde para el CAJÓN DE ARCHIVERO.

PASO 6

Fije el GABINETE IZQUIERDO (40CB) al EXTREMO IZQUIERDO DE ESCRITORIO (B). Utilice dos TORNILLOS DORADOS DE CABEZA PERDIDA de 8 mm (3S) a través de los agujeros No. 1 y No. 3.

Fije dos de las PATAS (DD) a las PATAS (Y y AA). Utilice dos TORNILLOS NEGROS DE CABEZA REDONDA de 48 mm (16S).

PASO 7

Empuje cuatro EXCÉNTRICOS ESCONDIDOS (1F) en el DORSO DE ESCRITORIO (T).

Fije el DORSO DE ESCRITORIO (T) a la PATA (AA). Apriete dos EXCÉNTRICOS ESCONDIDOS.

PASO 8

Empuje cuatro EXCÉNTRICOS ESCONDIDOS (1F) en los FALDONES CORTOS DE ESCRITORIO (M).

PASO 9

Fije ocho SOPORTES ANGULARES (5G) al FONDO DE ESCRITORIO (J). Utilice ocho TORNILLOS NEGROS DE CABEZA GRANDE de 14 mm (1S).

NOTA: Asegúrese que los bordes de los SOPORTES ANGULARES estén nivelados con los bordes del FONDO.

Fije los FALDONES CORTOS DE ESCRITORIO (M) a los bordes cortos del FONDO DE ESCRITORIO (J). Pase cuatro TORNILLOS NEGROS DE CABEZA GRANDE de 14 mm (1S) a través de los SOPORTES ANGULARES situados al FONDO y en los agujeros de los FALDONES.

PASO 10

Fije los FALDONES CORTOS DE ESCRITORIO (M) a las PATAS (Y y AA). Apriete dos EXCÉNTRICOS ESCONDIDOS.

Fije el FONDO DE ESCRITORIO (J) al FALDÓN LARGO DE ESCRITORIO (N). Pase dos TORNILLOS NEGROS DE CABEZA GRANDE de 14 mm (1S) a través de los SOPORTES ANGULARES situados al FONDO y en los agujeros del FALDÓN.

PASO 11

Empuje ocho EXCÉNTRICOS ESCONDIDOS (1F) en el EXTREMO DERECHO DE ESCRITORIO (A) y en el otro FALDÓN LARGO DE ESCRITORIO (N).

PASO 12

Atornille catorce BIELAS DE EXCÉNTRICO (8F) en las PATAS (Z y BB) exactamente como se muestra.

PASO 13

Fije las PATAS (Z y BB) al EXTREMO DERECHO DE ESCRITORIO (A) y al FALDÓN LARGO DE ESCRITORIO (N). Apriete seis EXCÉNTRICOS ESCONDIDOS.

PASO 14

Fije el otro RIEL DE EXTENSIÓN (40MA) al EXTREMO DERECHO DE ESCRITORIO (A). Utilice dos TORNILLOS DORADOS DE CABEZA PERDIDA de 8 mm (3S) a través de los agujeros No. 1 y No. 4.

NOTA: Para el RIEL DE EXTENSIÓN, atornille un TORNILLO en el agujero indicado en el diagrama ampliado. A continuación, deslice el cartucho interno del RIEL DE EXTENSIÓN hacia el interior para encontrar el otro agujero que se alinea con el agujero del EXTREMO. Atornille un TORNILLO dentro de este agujero.

PASO 15

Fije el GABINETE DERECHO (40CA) al EXTREMO DERECHO DE ESCRITORIO (A). Utilice dos TORNILLOS DORADOS DE CABEZA PERDIDA de 8 mm (3S) a través de los agujeros No. 1 y No. 3.

Fije dos de las PATAS (DD) a las PATAS (Z y BB). Utilice dos TORNILLOS NEGROS DE CABEZA REDONDA de 48 mm (16S).

PASO 16

Cuidadosamente vuelva el EXTREMO DERECHO DE ESCRITORIO (A) al revés.

Fije la PATA (BB) al DORSO DE ESCRITORIO (T) y al FALDÓN CORTO DE ESCRITORIO (M) posterior. Apriete tres EXCÉNTRICOS ESCONDIDOS.

Fije la PATA (Z) al FALDÓN CORTO DE ESCRITORIO (M) delantero. Apriete un EXCÉNTRICO ESCONDIDO.

Fije el FALDÓN LARGO DE ESCRITORIO (N) al FONDO DE ESCRITORIO (J). Pase dos TORNILLOS NEGROS DE CABEZA GRANDE de 14 mm (1S) a través de los SOPORTES ANGULARES situados al FONDO y en los agujeros del FALDÓN.

PASO 17

No apriete los EXCÉNTRICOS ESCONDIDOS en este paso.

Empuje tres EXCÉNTRICOS ESCONDIDOS (1F) en el borde corto del VELO DE FONDO DEL ESCRITORIO (G).

Empuje dos EXCÉNTRICOS ESCONDIDOS (1F) en el borde largo del VELO DE FONDO DEL ESCRITORIO (G). A continuación, inserte el extremo de metal de un PASADOR DE EXCÉNTRICO (2F) dentro de cada EXCÉNTRICO ESCONDIDO.

PASO 18

Gire cuidadosamente el EXTREMO DE ESCRITORIO ensamblado sobre el DORSO DE ESCRITORIO (T) como se muestra.

Fije el VELO DE FONDO DEL ESCRITORIO (G) a la PATA (BB).
Apriete tres EXCÉNTRICOS ESCONDIDOS.

PASO 19

Inserte un EXCÉNTRICO ESCONDIDO (1F) en la BARRA DE ESCRITORIO (S).

Gire cuidadosamente la BARRA DE ESCRITORIO (S) y colóquela sobre la BIELA DE EXCÉNTRICO en la PATA (BB) como se muestra.

NOTA: En un paso siguiente apretará el EXCÉNTRICO ESCONDIDO.

PASO 20

No apriete los EXCÉNTRICOS ESCONDIDOS en este paso.

Empuje dos EXCÉNTRICOS ESCONDIDOS (1F) en el PANEL DE APOYO GRANDE (V). A continuación, inserte el extremo de metal de un PASADOR DE EXCÉNTRICO (2F) dentro de cada EXCÉNTRICO ESCONDIDO.

Fije el PANEL DE APOYO GRANDE (V) al VELO DE FONDO DEL ESCRITORIO (G) y a la BARRA DE ESCRITORIO (S). Utilice cinco TORNILLOS NEGROS DE CABEZA PERDIDA de 50 mm (113S).

NOTA: Debe apretar cada TORNILLO unas vueltas antes de apretar cualquier tornillo firmemente.

PASO 21

Atornille dos TORNILLOS NEGROS DE CABEZA PERDIDA de 14 mm (32S) en el EXTREMO DERECHO DE MESA AUXILIAR (E) hasta que los resaltos de los TORNILLOS reposen sobre la superficie del EXTREMO.

NOTA: No apriete los TORNILLOS en exceso.

Deslice la MOLDURA DE EXTREMO DE MESA AUXILIAR (K) sobre el EXTREMO DERECHO DE MESA AUXILIAR (E). Alinee la ranura de la MOLDURA sobre las cabezas de los TORNILLOS del EXTREMO.

NOTA: La MOLDURA debe centrarse sobre el EXTREMO.

NOTA: Si la MOLDURA se levanta de los TORNILLOS, retírela y deslícela sobre la parte otra vez.

PASO 22

Precaución: Revise las partes cuidadosamente antes de ensamblar. La separación de las piezas ya pegadas es muy difícil.

Cuidadosamente vuelva el EXTREMO DERECHO DE MESA AUXILIAR (E) al revés.

Empuje ocho EXCÉNTRICOS ESCONDIDOS (1F) en el EXTREMO DERECHO DE MESA AUXILIAR (E) y en el FALDÓN DE MESA AUXILIAR (Q).

Llene el agujero correspondiente indicado en el FALDÓN DE MESA AUXILIAR (Q) hasta 1/4 a 1/2 con PEGAMENTO (177M). A continuación, inserte el PASADOR DE MADERA (15F) dentro del agujero. Quite el exceso de PEGAMENTO.

PASO 23

Precaución: Revise las partes cuidadosamente antes de ensamblar. La separación de las piezas ya pegadas es muy difícil.

Atornille nueve BIELAS DE EXCÉNTRICO (8F) en las PATAS (L y X) exactamente como se muestra.

Fije dos de las PATAS (DD) a las PATAS (L y X). Utilice dos TORNILLOS NEGROS DE CABEZA REDONDA de 48 mm (16S).

Llene el agujero correspondiente indicado de la PATA (L) hasta 1/4 a 1/2 con PEGAMENTO (177M). A continuación, inserte el PASADOR DE MADERA (15F) dentro del agujero. Quite el exceso de PEGAMENTO.

PASO 24

Precaución: Revise las partes cuidadosamente antes de ensamblar. La separación de las piezas ya pegadas es muy difícil.

Llene el agujero correspondiente indicado en el EXTREMO DERECHO DE MESA AUXILIAR (E) hasta 1/4 a 1/2 con PEGAMENTO (177M).

Fije las PATAS (L y X) al EXTREMO DERECHO DE MESA AUXILIAR (E) y al FALDÓN DE MESA AUXILIAR (Q). Apriete seis EXCÉNTRICOS ESCONDIDOS.

NOTA: Asegúrese de que el PASADOR DE MADERA en la PATA se inserte en el EXTREMO. Quite el exceso de PEGAMENTO.

PASO 25

No apriete los EXCÉNTRICOS ESCONDIDOS en este paso.

Empuje tres EXCÉNTRICOS ESCONDIDOS (1F) en el borde corto del VELO DE FONDO DE MESA AUXILIAR (F).

Empuje tres EXCÉNTRICOS ESCONDIDOS (1F) en el borde largo del VELO DE FONDO DE MESA AUXILIAR (F). A continuación, inserte el extremo de metal de un PASADOR DE EXCÉNTRICO (2F) dentro de cada EXCÉNTRICO ESCONDIDO.

PASO 26

Fije el VELO DE FONDO DE MESA AUXILIAR (F) a la PATA (X).
Apriete tres EXCÉNTRICOS ESCONDIDOS.

PASO 27

Precaución: Revise las partes cuidadosamente antes de ensamblar. La separación de las piezas ya pegadas es muy difícil.

Empuje un PASADOR CRUZADO CON RANURA (24F) en la BARRA DE MESA AUXILIAR (R), tal como se muestra.

NOTA: Las roscas en el PASADOR deben estar orientadas hacia el agujero en el borde corto de la BARRA.

Cuidadosamente vuelva la BARRA DE MESA AUXILIAR (R) al revés. A continuación, llene el agujero correspondiente indicado de la BARRA (R) hasta 1/4 a 1/2 con PEGAMENTO (177M).

Fije la BARRA DE MESA AUXILIAR (R) al FALDÓN DE MESA AUXILIAR (Q) exactamente como se muestra. Utilice uno PERNO NEGRO DE CABEZA PERDIDA de 60 mm (103S).

NOTA: Gire el PERNO en el PASADOR de la BARRA.

NOTA: Asegúrese de que el PASADOR DE MADERA en el FALDÓN se inserte en la BARRA. Quite el exceso de PEGAMENTO.

PASO 28

No apriete los EXCÉNTRICOS ESCONDIDOS en este paso.

Empuje dos EXCÉNTRICOS ESCONDIDOS (1F) en el PANEL DE APOYO PEQUEÑO (W). A continuación, inserte el extremo de metal de un PASADOR DE EXCÉNTRICO (2F) dentro de cada EXCÉNTRICO ESCONDIDO.

Fije el PANEL DE APOYO PEQUEÑO (W) al VELO DE FONDO DE MESA AUXILIAR (F) y a la BARRA DE MESA AUXILIAR (R). Utilice cinco TORNILLOS NEGROS DE CABEZA PERDIDA de 50 mm (113S).

NOTA: Debe apretar cada TORNILLO unas vueltas antes de apretar cualquier tornillo firmemente.

PASO 29

Con la ayuda de otra persona, cuidadosamente ponga los dos ensamblajes en posición vertical y coloque su unidad en su posición final.

Primero, fije la BARRA DE ESCRITORIO (S) a la PATA (BB) apretando un EXCÉNTRICO ESCONDIDO de un paso anterior.

A continuación, fije el PANEL DE APOYO GRANDE (V) al PANEL DE APOYO PEQUEÑO (W). Utilice tres TORNILLOS NEGROS DE CABEZA PERDIDA de 50 mm (113S).

NOTA: Debe apretar cada TORNILLO unas vueltas antes de apretar cualquier tornillo firmemente.

PASO 30

Fije la MOLDURA DE PANEL SUPERIOR DE ESCRITORIO (P) al PANEL SUPERIOR DE ESCRITORIO (C). Utilice tres TORNILLOS NEGROS DE CABEZA PERDIDA de 32 mm (7S).

NOTA: No apriete en exceso los TORNILLOS en el PANEL SUPERIOR.

Fije dos PLACAS DE CONEXIÓN (14G) al PANEL SUPERIOR DE ESCRITORIO (C) exactamente como se muestra. Utilice ocho TORNILLOS NEGROS DE CABEZA GRANDE de 14 mm (1S) en los agujeros ranurados.

PASO 31

Inserte el extremo de metal de un PASADOR DE EXCÉNTRICO (2F) en cada EXCÉNTRICO ESCONDIDO de los EXTREMOS DE ESCRITORIO (A y B).

Con la ayuda de otra persona, cuidadosamente voltee el PANEL SUPERIOR DE ESCRITORIO (C).

Fije el PANEL SUPERIOR DE ESCRITORIO (C) a los EXTREMOS DE ESCRITORIO (A y B), a los VELOS DE FONDO (F y G) y a los PANELES DE APOYO (V y W). Apriete once EXCÉNTRICOS ESCONDIDOS.

PASO 32

Precaución: Revise las partes cuidadosamente antes de ensamblar. La separación de las piezas ya pegadas es muy difícil.

Primero, llene el agujero correspondiente indicado del PANEL SUPERIOR DE MESA AUXILIAR (D) hasta 1/4 a 1/2 con PEGAMENTO (177M). A continuación, inserte el PASADOR DE MADERA (15F) dentro del agujero. Quite el exceso de PEGAMENTO.

Luego, inserte el extremo metálico de un PASADOR DE EXCÉNTRICO (2F) entre cada EXCÉNTRICO ESCONDIDO en el EXTREMO DERECHO DE MESA AUXILIAR (E).

Ahora, llene el agujero correspondiente indicado en el EXTREMO DERECHO DE MESA AUXILIAR (E) hasta 1/4 a 1/2 con PEGAMENTO.

Cuidadosamente vuelva el PANEL SUPERIOR DE MESA AUXILIAR (D) al revés.

Fije el PANEL SUPERIOR DE MESA AUXILIAR (D) al EXTREMO DERECHO DE MESA AUXILIAR (E) y al VELO DE FONDO DE MESA AUXILIAR (F). Apriete cuatro EXCÉNTRICOS ESCONDIDOS.

NOTA: Asegúrese de que el PASADOR DE MADERA en el PANEL SUPERIOR se inserte en el EXTREMO. Quite el exceso de PEGAMENTO.

Fije el PANEL SUPERIOR DE MESA AUXILIAR (D) a las PLACAS DE CONEXIÓN sobre el PANEL SUPERIOR DE ESCRITORIO (C). Utilice ocho TORNILLOS NEGROS DE CABEZA GRANDE de 14 mm (1S).

PASO 33

Fije la MOLDURA DE PANEL SUPERIOR DE MESA AUXILIAR (O) al PANEL SUPERIOR DE MESA AUXILIAR (D). Utilice cuatro TORNILLOS NEGROS DE CABEZA PERDIDA de 32 mm (7S).

NOTA: No apriete en exceso los TORNILLOS en el PANEL SUPERIOR.

PASO 34

Fije los LADOS DE CAJÓN DE ARCHIVERO (D253) a uno de los FRENTE DE CAJÓN DE ARCHIVERO (D546). Utilice cuatro TORNILLOS NEGROS DE CABEZA PERDIDA de 40 mm (30S).

Deslice el FONDO DE CAJÓN DE ARCHIVERO (D717) en las ranuras de los LADOS DE CAJÓN DE ARCHIVERO (D253).

Fije el otro FRENTE DE CAJÓN DE ARCHIVERO (D546) a los LADOS DE CAJÓN DE ARCHIVERO (D253). Utilice cuatro TORNILLOS NEGROS DE CABEZA PERDIDA de 40 mm (30S).

PASO 35

Fije la CARA DE CAJÓN DE ARCHIVERO (CC) a uno de los FRENTE DE CAJÓN DE ARCHIVERO (D546). Utilice dos TORNILLOS NEGROS DE CABEZA GRANDE de 22 mm (17S).

Fije un POMO (124K) a la CARA DE CAJÓN DE ARCHIVERO (CC). Utilice un TORNILLO DORADO PARA METAL de 25 mm (50S).

PASO 36

Fije las CORREDERAS DE EXTENSIÓN (40MC) a los LADOS DE CAJÓN DE ARCHIVERO (D253). Utilice cuatro TORNILLOS DORADOS DE CABEZA PERDIDA de 8 mm (3S) a través de los agujeros No. 1 y No. 4.

PASO 37

Empuje un CORRIMIENTO DE ARCHIVERO (15B) sobre el LADO DE CAJÓN DE ARCHIVERO (D253).

Deslice las VARILLAS DE ARCHIVERO (8B) en el CORRIMIENTO DE ARCHIVERO (15B) sujetado al LADO DE CAJÓN DE ARCHIVERO (D253).

Deslice otro CORRIMIENTO DE ARCHIVERO (15B) sobre el otro extremo de las VARILLAS DE ARCHIVERO (8B) y presione este CORRIMIENTO DE ARCHIVERO sobre el LADO IZQUIERDO DE CAJÓN DE ARCHIVERO (D253).

PASO 38

1 Inserte los LADOS DE CAJÓN (D18 y D19) en ángulo en el encaje en cada extremo de la CARA DE CAJÓN (H).

2 Deslice el FONDO DE CAJÓN (D707) en las ranuras de los LADOS DE CAJÓN (D18 y D19) y de la CARA DE CAJÓN (H).

3 Fije el DORSO DE CAJÓN (D74) a los LADOS DE CAJÓN (D18 y D19). Utilice cuatro TORNILLOS NEGROS DE CABEZA PERDIDA de 40 mm (30S).

NOTA: Asegúrese que el FONDO DE CAJÓN (D707) se inserte en la ranura del DORSO DE CAJÓN (D74).

PASO 39

Inserte un EXCÉNTRICO DE CORREDERA (10A) dentro de los LADOS DE CAJÓN (D18 y D19).

Fije el CAJÓN DERECHO (40CC) al LADO DERECHO DE CAJÓN (D18) y el CAJÓN IZQUIERDO (40CD) al LADO IZQUIERDO DE CAJÓN (D19). Utilice cuatro TORNILLOS DORADOS DE CABEZA PERDIDA de 8 mm (3S) a través de los agujeros No. 1 y No. 4.

NOTA: La cabeza de tornillo del EXCÉNTRICO debe ser visible a través del agujero alargado de la CORREDERA.

Fije un POMO (124K) a la CARA DE CAJÓN (H). Utilice un TORNILLO NEGRO PARA METAL de 22 mm (37S).

PASO 40

Para insertar el cajón en la unidad, incline la parte delantera del cajón hacia abajo y deje que los rodillos del cajón caigan detrás de los rodillos de la unidad. Levante la parte delantera del cajón y deslícelo dentro de la unidad.

Para insertar un cajón del archivero dentro de la unidad, alinee las CORREDERAS DE EXTENSIÓN sujetadas al cajón con los RIELES DE EXTENSIÓN sujetos a la unidad y empuje el cajón dentro de la unidad hasta que el cajón esté completamente insertado. El cajón mueve con dificultad hasta que se inserten completamente dentro de la unidad, después deslizarán fácilmente hacia adentro y hacia afuera.

PASO 41

Inserte un OJAL (10P) y la CUBIERTA DE OJAL (1P) en cada agujero grande de los PANELES SUPERIORES (C y D).

Centre una CUBIERTA DE TORNILLO (74P) sobre la cabeza de cada TORNILLO en los PANELES DE APOYO (V y W) y clave ligeramente adentro con un martillo.

Con un martillo, empuje una CUBIERTA DE EXCÉNTRICO (75P) sobre cada EXCÉNTRICO ESCONDIDO visible.

PASO 42

Para ajustar el cajón, afloje el TORNILLO No. 4 de las CORREDERAS una cuarta vuelta y después gire la leva hacia la derecha o hacia la izquierda. Observe que el cajón sube o baja al girar la leva. Al ajustar el cajón de esta manera, mejorará la alineación de la CARA DE CAJÓN una vez cerrada. Apriete los TORNILLOS después de hacer los ajustes.

NOTA: Por favor, lea las páginas de atrás del folleto de instrucciones en cuanto a importante información de seguridad.

Esto completa el ensamblaje. Limpiar con un trapo húmedo. Seque con un paño.

⚠ WARNING

Please use your furniture correctly and safely. Improper use can cause safety hazards, or damage to your furniture or household items. **Carefully read the following chart.**

Look out for:	What can happen:	How to avoid the problem:
<ul style="list-style-type: none"> Overloaded shelves or drawers. Improper loading can cause the product to be top-heavy. 	<ul style="list-style-type: none"> Risk of injury. Top-heavy furniture can tip over. Overloaded shelves and drawers can break. 	<ul style="list-style-type: none"> Never exceed the weight limits shown in the instructions. Work from bottom to top when loading shelves and drawers. Place the heavier items on the lower shelves or in lower drawers.
<ul style="list-style-type: none"> Improperly moving furniture that is not designed and equipped with casters. 	<ul style="list-style-type: none"> Furniture can tip over or break if improperly moved. Physical injury. Furniture can be very heavy. Breakage of tops - particularly with double pedestal furniture (drawers at both ends). 	<ul style="list-style-type: none"> Unload shelves and drawers from top to bottom before moving the unit. Do not push furniture, especially on a carpeted floor. Have a friend help you lift the item and set it in place. Provide support to the center section of the top when lifting the furniture.
<ul style="list-style-type: none"> Placing TVs on furniture items that are not designed to support a television is hazardous. 	<ul style="list-style-type: none"> Risk of injury or death. TVs can be very heavy. Plus the weight and location of the picture tube tends to make TVs unbalanced and prone to tipping forward. 	<ul style="list-style-type: none"> This product is not designed to support a television.

⚠ AVERTISSEMENT

Prière d'utiliser le mobilier à bon escient et avec prudence. Une mauvaise utilisation peut être à l'origine de risques d'accident ou peut endommager le mobilier et les articles ménagers. **Lire attentivement le tableau suivant.**

À surveiller :	Danger éventuel :	Solution :
<ul style="list-style-type: none"> Tablettes ou tiroirs surchargés. En cas de chargement inadéquat l'élément peut être lourd du haut. 	<ul style="list-style-type: none"> Risque de blessure. Du mobilier mal équilibré risque de se renverser. Tablettes et tiroirs surchargés risquent de casser. 	<ul style="list-style-type: none"> Ne jamais excéder les limites de poids indiquées dans les instructions. Pour charger les tablettes et tiroirs, commencer par remplir celui du bas pour finir par celui du haut. Placer les articles plus lourds sur les tablettes inférieures ou dans les tiroirs inférieurs.
<ul style="list-style-type: none"> Déplacement inadéquat d'un mobilier qui n'est pas conçu pour avoir des roulettes et n'en est pas équipé. 	<ul style="list-style-type: none"> Le mobilier risque de se renverser ou de casser en cas de déplacement inadéquat. Blessure physique. Le mobilier peut être très lourd. Défaillance des dessus surtout avec les éléments de double piédestaux (tiroirs en chaque extrémité). 	<ul style="list-style-type: none"> Décharger les tablettes et tiroirs en commençant par celui du haut avant de déplacer l'élément. Ne pas pousser le meuble, surtout sur la moquette. Se faire aider par une autre personne pour soulever l'élément et le mettre en place. Supporter la section centrale du dessus lorsque l'on soulève le meuble.
<ul style="list-style-type: none"> Il est dangereux de placer des téléviseurs sur des meubles que ne sont pas prévus à cet effet. 	<ul style="list-style-type: none"> Risque de blessures graves, voire mortelles. Les téléviseurs peuvent être particulièrement lourds. De plus, le poids et l'emplacement du tube image ont tendance à rendre les téléviseurs instables et enclins à tomber vers l'avant. 	<ul style="list-style-type: none"> Ce produit n'est pas destiné à supporter un téléviseur.

⚠ ADVERTENCIA

Por favor use el mobiliario correcta y seguramente. El mal uso puede causar riesgos de seguridad o daño a las unidades o artículos domésticos. **Cuidadosamente lea la tabla a continuación.**

Esté alerta de:	Puede ocurrir:	Evitar el problema:
<ul style="list-style-type: none">• Estantes o cajones sobrecargados.• Cargar el producto de manera inadecuada puede causar la inestabilidad.	<ul style="list-style-type: none">• Riesgo de lesiones.• El mobiliario inestable puede volcarse.• Estantes y cajones sobrecargados pueden romperse.	<ul style="list-style-type: none">• Nunca exceder los límites de peso indicados en las instrucciones.• Cargue los estantes y cajones a partir de la base y trabaje hacia arriba. Coloque los artículos más pesados sobre los estantes inferiores o en los cajones inferiores.
<ul style="list-style-type: none">• Mover incorrectamente el mobiliario que no está diseñado y provisto con ruedecitas.	<ul style="list-style-type: none">• La inclinación o rotura del mobiliario es posible si se mueve de manera inadecuada.• Lesión física. El mobiliario puede ser muy pesado.• Rotura de las superficies especialmente las unidades con dos pedestales (con cajones en cada extremo).	<ul style="list-style-type: none">• Descargue los estantes y cajones desde arriba hacia abajo antes de mover la unidad.• No empuje la unidad, especialmente sobre un piso alfombrado. Pide la ayuda de otra persona para levantar la unidad y colocarla en lugar.• Soporte la sección central del panel superior cuando levanta el mueble.
<ul style="list-style-type: none">• Es peligroso colocar los televisores sobre unidades de mobiliario que no están diseñadas para soportar un televisor.	<ul style="list-style-type: none">• Riesgo de lesiones o muerte. Los televisores pueden ser muy pesados. Además, el peso y la ubicación del tubo de imagen tienden a causar la inestabilidad de televisores y propensa a volcarse hacia adelante.	<ul style="list-style-type: none">• Este producto no está diseñado para soportar un televisor.

5-YEAR LIMITED WARRANTY

1. Sauder Woodworking Co. (Sauder®) provides limited warranty coverage to the original purchaser of this product for a period of five years from the date of purchase against defects in materials or workmanship of Sauder furniture components. As used in this Warranty, "defect" means imperfections in components which substantially impair the utility of the product. This Warranty gives you specific legal rights, and you may also have other rights which vary from state to state.

2. There is no warranty coverage for defects or conditions that result from the failure to follow product assembly instructions, information or warnings, misuse or abuse, intentional damage, fire, flood, alteration or modification of the product, or use of the product in a manner inconsistent with its intended use, nor any condition resulting from incorrect or inadequate maintenance, cleaning, or care. There is also no warranty coverage for rented products or any products purchased "used" or "as is", at a distress or going-out-of business sale, or from a liquidator.

3. As the exclusive remedy under this Warranty, Sauder will (at its sole option) repair, replace or refund the value of any defective furniture component. Sauder may require independent confirmation of the claimed defect and proof of purchase. Replacement parts will be warranted for only the remaining period of the original Warranty. SAUDER SHALL HAVE NO LIABILITY FOR ANY INCIDENTAL OR CONSEQUENTIAL DAMAGES OF ANY KIND and all such damages are EXCLUDED FROM THIS WARRANTY, such as loss of use, disassembly, transportation, labor or damage to property on or near the product. Some states do not allow the exclusion or limitation of incidental or consequential damages, so the above limitation or exclusion may not apply to you.

GARANTIE LIMITÉE DE 5 ANS

1. Sauder Woodworking Co. (Sauder®) offre une couverture de garantie limitée à l'acheteur initial du présent produit pendant une période de cinq ans à compter de la date d'achat contre tout défaut de matériaux ou de fabrication des composantes de mobilier Sauder. Le mot « défaut », tel qu'il est utilisé sous les termes de la présente garantie, comprend les imperfections des pièces qui empêchent substantiellement l'utilisation du produit. La présente garantie vous donne des droits légaux spécifiques et il est possible que vous ayez des droits supplémentaires variant d'État en État ou de province en province.

2. La présente garantie ne saurait couvrir les défauts ou conditions qui surviendraient à la suite du non respect des instructions, informations ou mises en garde de montage, d'une mauvaise utilisation ou d'un abus, d'un dommage intentionnel, d'un incendie, d'une inondation, d'une altération ou modification du produit, d'une utilisation du produit allant à l'encontre de son usage prévu, ni aucune condition résultant d'une maintenance, d'un nettoyage ou d'un entretien inappropriés ou inadéquats. De plus, il n'existe aucune garantie pour les produits loués ou tous les produits achetés « d'occasion » ou « en l'état », dans le cadre d'une vente aux enchères ou de solde pour cessation de commerce, ou auprès d'un liquidateur.

3. En tant que recours exclusif en vertu de la présente garantie, Sauder réparera, remplacera ou remboursera (sur sa seule décision) la valeur de toute composante de mobilier défectueuse. Sauder peut exiger une confirmation indépendante du défaut revendiqué ainsi qu'une preuve d'achat. Les pièces de rechange seront garanties uniquement pendant la période restante de la garantie originale. SAUDER NE SERA EN AUCUN CAS RESPONSABLE DE TOUT DOMMAGE ACCESSOIRE OU CONSÉCUTIF DE TOUTE SORTE et lesdits dommages sont EXCLUS DE LA PRÉSENTE GARANTIE, à savoir perte d'utilisation, démontage, transport, main d'œuvre ou dommages matériels sur ou à proximité du produit. Certains États ou provinces ne permettant pas l'exclusion ou la limite aux responsabilités pour dommages accidentels ou consécutifs, la limite ou l'exclusion ci-dessus peut ne pas être applicable.

GARANTÍA LIMITADA DE 5 AÑOS

1. Sauder Woodworking Co. (Sauder®) provee cobertura de garantía limitada al comprador original de este producto por un período de cinco años, a partir de la fecha de compra, contra defectos en los materiales o de mano de obra en los componentes de muebles Sauder. Como es utilizado en esta Garantía, "defecto" significa imperfecciones en los componentes que de manera fundamental afecta la utilidad del producto. Esta Garantía le permite a usted ciertos derechos legales, y usted también podría poseer otros derechos adicionales, los cuales varían de estado a estado.

2. No hay cobertura de garantía para defectos o estados que resulten del incumplimiento en seguir las instrucciones, la información o las advertencias sobre el ensamblaje del producto; del uso incorrecto o maltrato, del daño intencional, incendio, inundación, cambio o modificación del producto; o de la utilización del producto de manera contradictoria con el uso para el cual fue fabricado, ni por ningún estado que resulte del mantenimiento, limpieza o cuidado incorrecto o inadecuado. Tampoco no hay cobertura de garantía para los productos rentados o para cualesquiera productos comprados "de uso" o "como está", en una venta de bienes embargados o en una venta por salirse del negocio, o comprados a un liquidador.

3. Como un recurso exclusivo bajo esta Garantía, Sauder (sólo a su opción) reparará, reemplazará o reembolsará el valor de cualquier componente defectuoso de mueble. Sauder puede requerir una confirmación independiente de un defecto reclamado y una prueba de compra. Las piezas de repuesto serán garantizadas solamente por el período de tiempo que queda de la Garantía original. SAUDER NO TENDRÁ RESPONSABILIDAD POR NINGÚN DAÑO INCIDENTAL O CONSUCUENTE DE NINGÚN TIPO y todos dichos daños SE EXCLUYEN DE ESTA GARANTÍA, tales como pérdida de uso, desensamblaje, transportación, trabajo o daño a la propiedad en o cerca del producto. Algunos estados no permiten la exclusión o limitación de daños incidentales o consecuentes, en tales instancias la limitación o exclusión antes mencionada podría no ser aplicable a usted.

4. This Warranty applies only to warranted defects that first arise and are reported to Sauder within the warranty coverage period. The Warranty cannot be transferred to subsequent owners or users of the product, and it shall be immediately void in the event the product is resold, transferred, leased or rented to any third party or person other than the original purchaser.

5. THERE ARE NO OTHER WARRANTIES APPLICABLE TO THIS PRODUCT. Under the laws of certain states, there may be no implied warranties from Sauder and all implied warranties, INCLUDING ANY IMPLIED WARRANTY OF MERCHANTABILITY OR FITNESS FOR A PARTICULAR PURPOSE are disclaimed where allowed by law. TO THE EXTENT ANY IMPLIED WARRANTIES ARE APPLICABLE, ANY IMPLIED WARRANTIES, INCLUDING ANY IMPLIED WARRANTY OF MERCHANTABILITY OR FITNESS FOR A PARTICULAR PURPOSE, ARE LIMITED IN DURATION TO THE DURATION OF THIS EXPRESS WARRANTY or the minimum period allowed by law, whichever is shorter. Some states do not allow limitations on how long an implied Warranty lasts, so the above limitation may not apply to you.

6. For Warranty inquiries or claims, please visit our website www.sauder.com. You can also contact Sauder at 1.800.523.3987. Sauder may require Warranty claims to be submitted in writing to: Sauder Woodworking Co., 502 Middle Street, Archbold, OH 43502 USA. Please include your sales receipt or other proof of purchase and a specific description of the product defect.

4. La présente garantie ne s'applique qu'aux défauts garantis qui se produisent pour la première fois et qui sont signalés à Sauder dans les limites de couverture de la garantie. La garantie ne peut pas être transférée à des propriétaires ou utilisateurs subséquents du produit, et sera immédiatement invalidée dans le cas où le produit est revendu, transféré, loué sous bail ou loué à une tierce partie ou personne autre que l'acheteur original.

5. IL N'EXISTE AUCUNE AUTRE GARANTIE EN VIGUEUR POUR LE PRÉSENT PRODUIT. En vertu des lois de certains États ou provinces, il ne peut y avoir de garanties implicites de la part de Sauder et toutes les garanties implicites, Y COMPRIS TOUTE GARANTIE IMPLICITE DE COMMERCIALITÉ OU D'ADAPTATION À UN USAGE PARTICULIER sont déclinées partout où la loi l'autorise. DANS LA MESURE OÙ TOUTE GARANTIE IMPLICITE EST APPLICABLE, TOUTE GARANTIE IMPLICITE, Y COMPRIS TOUTE GARANTIE DE COMMERCIALITÉ OU D'ADAPTATION À UN USAGE PARTICULIER, EST LIMITÉE À LA DURÉE DE LA PRÉSENTE GARANTIE EXPRESSE ou à la période minimum autorisée par la loi, la période la plus courte étant retenue. Certains États ne permettant pas que des limites soient imposées quant à la durée d'une garantie implicite, la limite ci-dessus peut donc ne pas être applicable.

6. Pour toute question concernant la garantie ou toute demande de réclamation, consulter le site Web www.sauder.com. Il est également possible de contacter Sauder en composant le 1.800.523.3987. Sauder peut exiger de soumettre les demandes de réclamation sous garantie par écrit à : Sauder Woodworking Co., 502 Middle Street, Archbold, OH 43502 USA. Veuillez joindre votre ticket de caisse ou toute autre preuve d'achat ainsi qu'une description spécifique du défaut de produit.

4. Esta Garantía sólo es aplicable a defectos garantizados que primeramente surjan y se informen a Sauder dentro del período de cobertura de garantía. La Garantía no puede ser transferida a propietarios o usuarios subsiguientes del producto, y ésta será inmediatamente invalidada en el caso que el producto sea revendido, transferido, arrendado o rentado a cualquier tercero u otra persona que no sea el comprador original.

5. NO HAY OTRA GARANTÍA APLICABLE A ESTE PRODUCTO. Bajo las leyes de ciertos estados, pueden no haber garantías implícitas de Sauder y se hace renuncia de responsabilidad de todas las garantías implícitas donde lo permita la ley, INCLUYENDO CUALQUIER GARANTÍA IMPLICITA DE MERCANTABILIDAD O DE APTITUD PARA UN PROPOSITO EN PARTICULAR. EN LA MEDIDA CUALQUIER GARANTÍA IMPLICITA ES APLICABLE, CUALESQUIERA GARANTÍAS IMPLICITAS, INCLUYENDO AQUELLA DE MERCANTABILIDAD O DE APTITUD PARA UN PROPOSITO EN PARTICULAR, SE LIMITAN EN DURACIÓN HASTA LA DURACIÓN DE ESTA GARANTÍA IMPLICITA o hasta el periodo mínimo permitido por la ley, la que sea más corta. Algunos estados no permiten limitaciones en cuanto a la duración de una garantía implícita, por eso la limitación arriba citada pueda no ser aplicable a usted.

6. Para solicitud de información o reclamación de Garantía, por favor, visite nuestro sitio Web www.sauder.com. Usted también puede contactar a Sauder llamando al 1.800.523.3987. Sauder puede solicitar que las reclamaciones sean presentadas por escrito a: Sauder Woodworking Co., 502 Middle Street, Archbold, OH 43502 USA. Por favor incluya su recibo de venta u otra prueba de compra y una descripción detallada del defecto del producto.

CONTACT US FIRST BEFORE MAKING ANY RETURNS TO THE RETAILER.

Dear Valued Customer:

Thanks so much for choosing Sauder® furniture. I hope the purchase and assembly process was a positive experience and you feel good about the furniture you just built.

My grandfather, Erie Sauder, founded the company in 1934 and later invented and patented the first commercially successful ready-to-assemble tables. We strive to hold true to his core values of innovation, integrity, servanthood and stewardship.

Sauder products are made with environmentally responsible materials and world-class manufacturing processes. Our 2,000+ dedicated employees in Archbold, Ohio, along with our global manufacturing partners, are committed to providing you furniture with great value, style and quality.

From our family to you. Enjoy!



Kevin J. Sauder
President/CEO



Register your new product online

For immediate service, our website is available 24 hours per day, 7 days per week, to order replacement parts, access assembly tips, register your product and view Sauder products. www.sauder.com/service

So, how did it go?

Set a world record for speed?
Feeling good about yourself?
Nice. Get social with it on any of these quality share sites.



If you need assistance or want to learn more, please contact our award-winning, Ohio-based customer service team at **800-523-3987** Monday-Friday - 9 a.m. to 5:30 p.m. EST (except holidays) or at sauder.com/service.



And don't forget to rate and review your piece at Sauder.com in the product detail page.



General Conformity Certificate

1. This certificate applies to the Sauder Woodworking Product identified by this Instruction Book.
2. This certificate applies to compliance of this product with the CPSC Ban on Lead-Containing Paint (16 CFR 1303).
3. This product is manufactured by:
Sauder Woodworking Company
502 Middle St.
Archbold, OH 43502
419-446-2711
4. Date of Manufacture: _____

