



INSTRUCTION MANUAL



2-Piece Rocking Chair DKX015

E-mail: service@heynemo.com
Website: www.wisterialane.store

TOOLS REQUIRED



ALLEN WRENCH
(PROVIDED)



WRENCH
(PROVIDED)



300 LBS
PER SEAT



2 PERSON
ASSEMBLY



APPROXIMATELY
60 MIN.
ASSEMBLY

INCLUDED PARTS

A M6x45mm SCREW



4 PCS

B M6x40mm SCREW



16 PCS

C M6x35mm SCREW



12 PCS

D M6 WASHER



64 PCS

E M6 NUT



32 PCS

F COVER



24 PCS

1 ROCKING CHAIR
BACKREST



1 PC

2 ROCKING CHAIR
SEAT



1 PC

3 ROCKING CHAIR
BAR



2 PCS

4 ROCKING CHAIR
LEG (LEFT)



1 PC

5 ROCKING CHAIR
LEG (RIGHT)



1 PC

6 STOOL TOP



1 PC

7 STOOL LEG



2 PCS

8 STOOL BAR



1 PC

9 ROCKING CHAIR
SEAT CUSHION



1 PC

10 STOOL CUSHION



1 PC

Use tools to attach hardware in the following way:

2

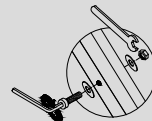

PRODUCT ASSEMBLY - ROCKING CHAIR

1

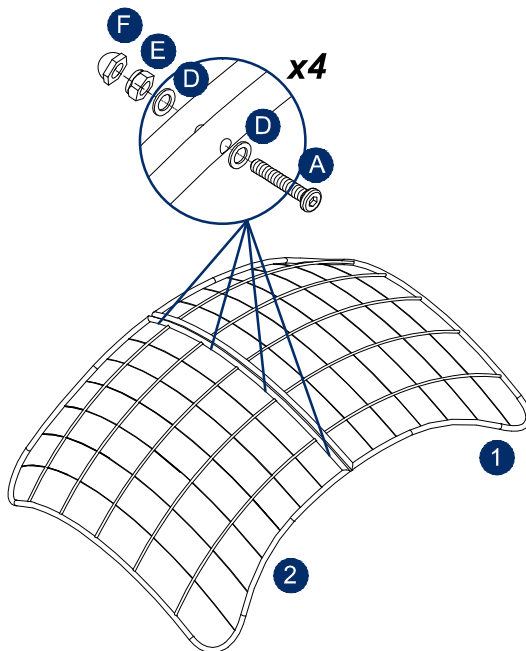

Please pay attention to the difference between 4 and 5 directions. The parts marked "Da" and "Ea" are connected to 1. The parts marked "Db" and "Eb" are connected to 2.

2

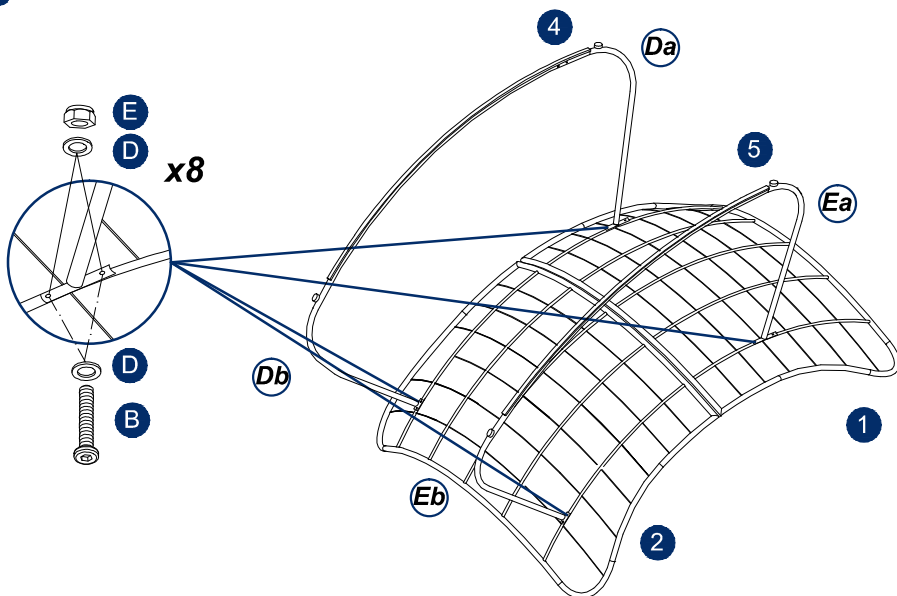

PRODUCT ASSEMBLY - ROCKING CHAIR

3

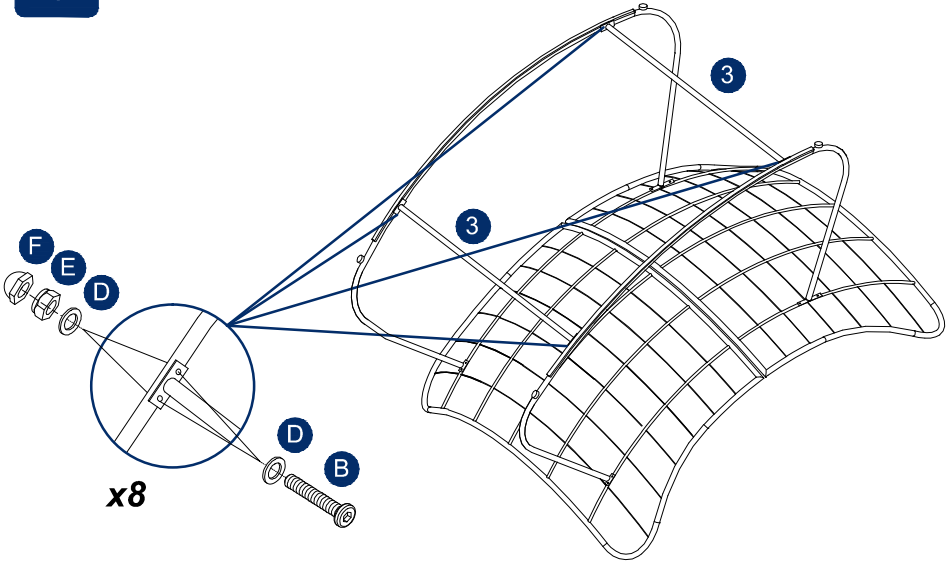

PRODUCT ASSEMBLY - STOOL

1

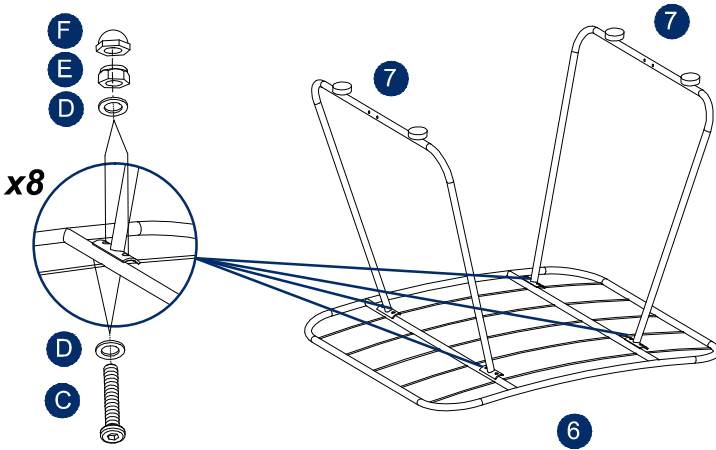

PRODUCT ASSEMBLY - STOOL

2

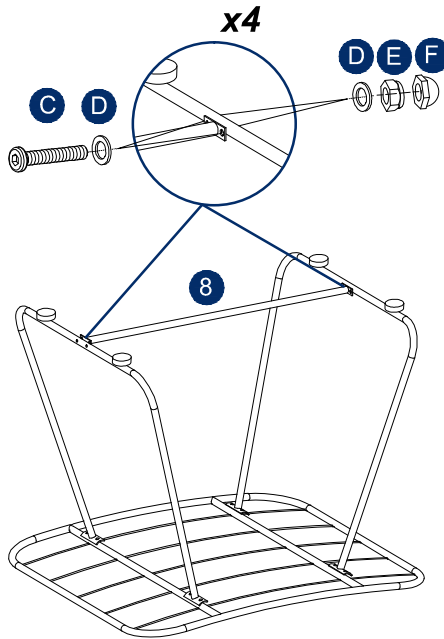

PRODUCT ASSEMBLY - CUSHIONS

NOTE: Cushions are not waterproof; they are water resistant and can only withstand light rain. Do not leave cushions out in inclement weather

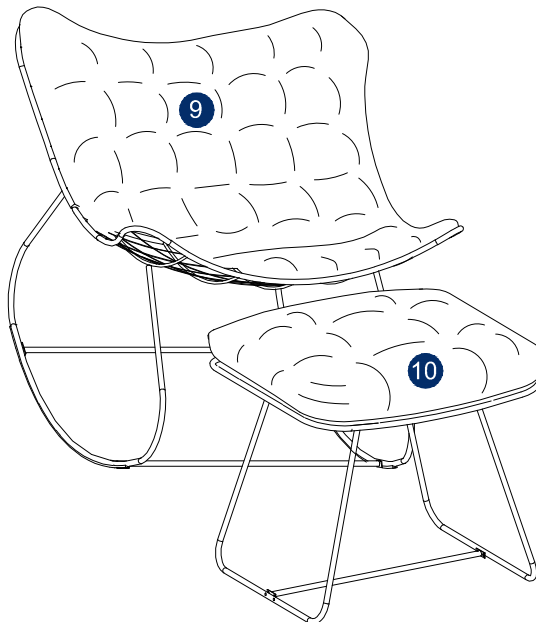

1. Pre-Assembly Preparation:

Check for all components and tools needed. Choose a suitable location and prepare the area.

2. Read the Instruction Manual:

Review the manual thoroughly, focusing on diagrams and warnings.

3. Organize Parts and Tools:

Lay out parts and hardware systematically. Ensure you have the necessary tools.

4. Step-by-Step Assembly:

Follow the manual's instructions carefully. Tighten parts securely as required.

5. Safety Considerations:

Be cautious and seek assistance if needed. Adhere to weight and load restrictions.

WATCH & LEARN

Scan the QR code and watch the step-by-step installation video!



MATERIALS AND CARE GUIDE

• Aluminum Furniture:

1. Clean aluminum frames with a soft cloth and mild soapy water.
2. Avoid abrasive cleaners or brushes to prevent surface scratches.
3. Apply automotive wax to preserve shine and protect against oxidation.
4. During extreme weather, consider covering or storing indoors.

• Cushions:

1. Brush off dirt and debris from cushions regularly with a soft-bristle brush.
2. Spot clean stains promptly with a mild detergent and water solution.
3. The cushion covers are zippered design and machine washable.
4. Ensure cushions are fully air dried to prevent mold or mildew growth before using or storing.

WATCH & LEARN

Scan the QR code for more cleaning and maintenance tips!





Need assistance or have questions?
Our dedicated customer support team is ready to help.

 **E-mail: service@heynemo.com**

Wisteria Lane Warranty

- **Warranty Coverage:**
Covers defects in materials and workmanship.
Valid for 1 year from the date of purchase.
Includes repair or replacement of defective parts or products.
- **Warranty Exclusions:**
Does not cover improper assembly, installation, or misuse.
Excludes normal wear and tear, acts of nature, unauthorized modifications, and unauthorized transfers.
- **Warranty Claim Procedure:**
Contact our customer service with proof of purchase.
Provide details and evidence of the defect.
Our team will assess and guide you through the repair or replacement process.
- **Limitation of Liability:**
Wisteria Lane's liability is limited to repair or replacement.
We are not liable for incidental, consequential, or indirect damages.

Wisteria Lane Return Policy

Thank you for choosing Wisteria Lane. Our return policy aims to provide a hassle-free experience for returning products purchased from Amazon. Please review the following guidelines:

Eligibility:

Products must be returned in their original, unused, and undamaged condition, including the packaging. Wisteria Lane errors qualify for free return shipping and a full 100% refund. In cases where damage or use is caused by the customer, return shipping costs are the customer's responsibility. Customer-caused damage or used items are eligible for a partial refund based on the extent of the damage.

Return Timeframe:

Returns must be initiated within 30 calendar days from the delivery date.

Return Process:

Log in to your Amazon account, select the order from "Your Orders," and contact our customer service for a prepaid return label. Attach the label securely to the package and drop it off at a designated carrier location or schedule a pickup.

Refund Process:

Once the returned product is received and inspected, a refund will be issued to the original payment method. Refunds are typically processed within 3-5 business days.

WISTERIA LANE



**CULTIVATE
YOUR
OWN
"WISTERIA"
HAVEN**



@wisterialane #wisterialanechill



SILLA MECEDORA DE 2 PIEZAS

DKX015

Correo electrónico: service@heynemo.com

Sitio web: www.wisterialane.store

HERRAMIENTAS REQUERIDAS



LLAVE ALLEN
(INCLUIDA)



LLAVE
(INCLUIDA)



300 LBS POR
ASIENTO



ENSAMBLAJE PARA
2 PERSONAS



APROXIMADAMENTE
60 MINUTOS DE
ENSAMBLAJE

PARTES INCLUIDAS

A TORNILLO
M6x45mm



4 PCS

B TORNILLO
M6x40mm



16 PCS

C TORNILLO
M6x35mm



12 PCS

D ARANDELA M6



64 PCS

E TUERCA M6



32 PCS

F CUBIERTA



24 PCS

1 RESPALDO DE
SILLA MECEDORA



1 PC

2 ASIENTO DE
SILLA MECEDORA



1 PC

3 BARRA DE
SILLA MECEDORA



2 PCS

4 PATAS DE SILLA
MECEDORA (IZQUIERDA)



1 PC

5 PATAS DE SILLA
MECEDORA (DERECHA)



1 PC

6 PARTE SUPERIOR
DEL TABURETE



1 PC

7 PATA DEL
TABURETE



2 PCS

8 BARRA DEL
TABURETE



1 PC

9 COJIN DEL ASIENTO
DE LA SILLAMECEDORA



1 PC

10 COJIN DEL
TABURETE



1 PC

Utilice las herramientas para fijar el hardware de la siguiente manera:

10

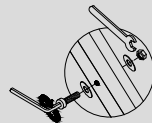

1

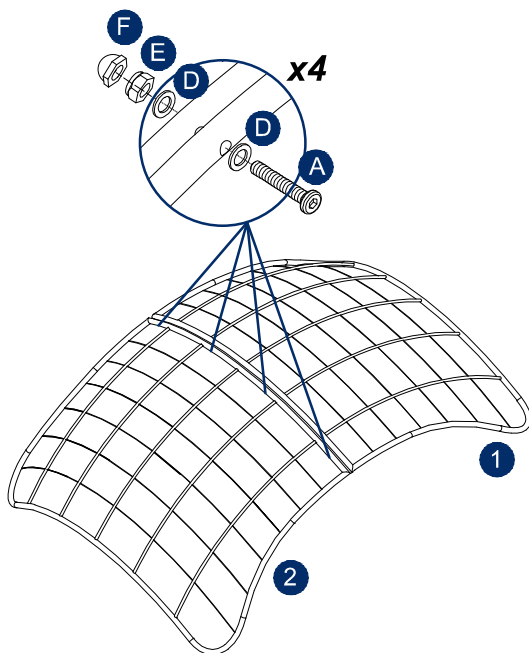

Presta atención a la diferencia entre las instrucciones 4 y 5.

Las piezas marcadas como "Da" y "Ea" se conectan con la pieza 1.

Las piezas marcadas como "Db" y "Eb" se conectan con la pieza 2.

2

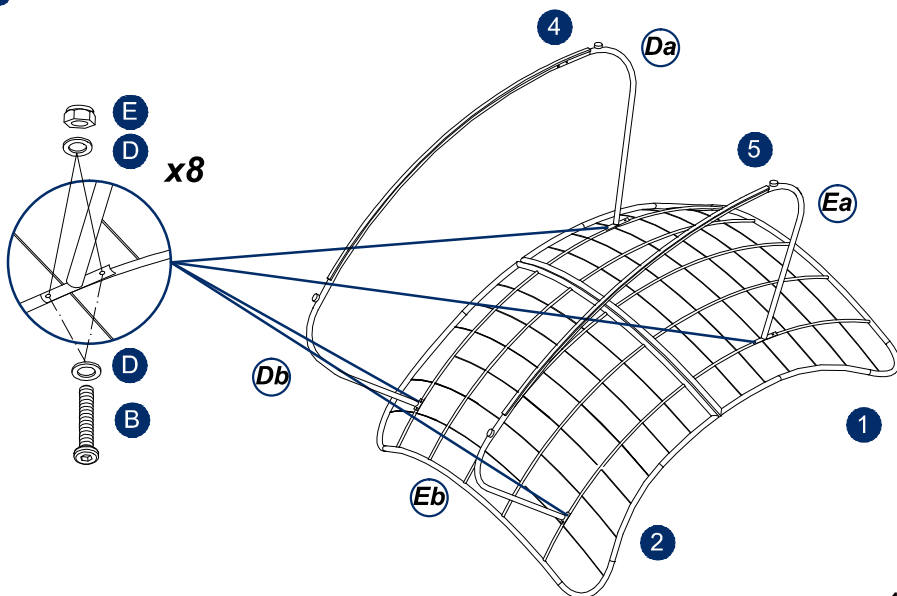

ENSAMBLAJE DEL PRODUCTO - SILLA MECEDORA

3

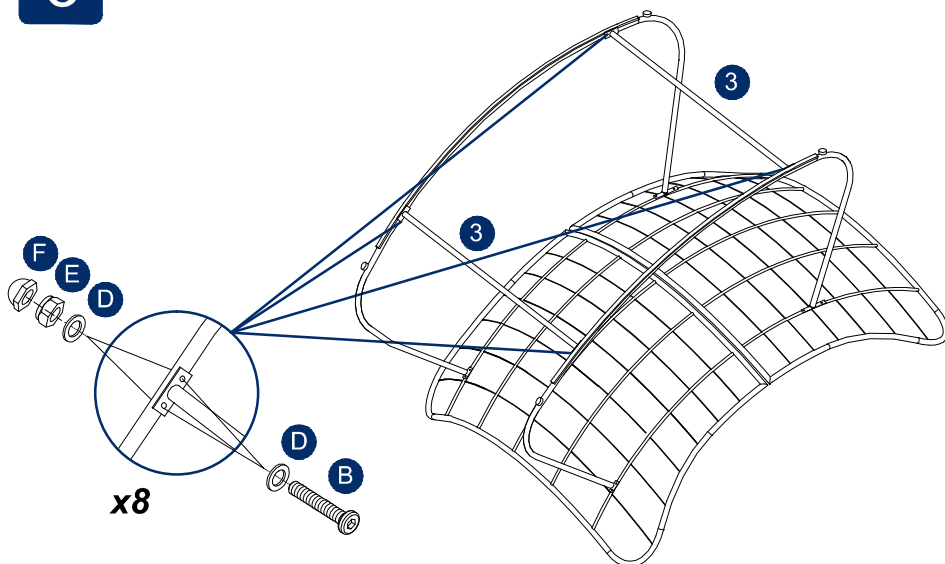

ENSAMBLAJE DEL PRODUCTO - TABURETE

1

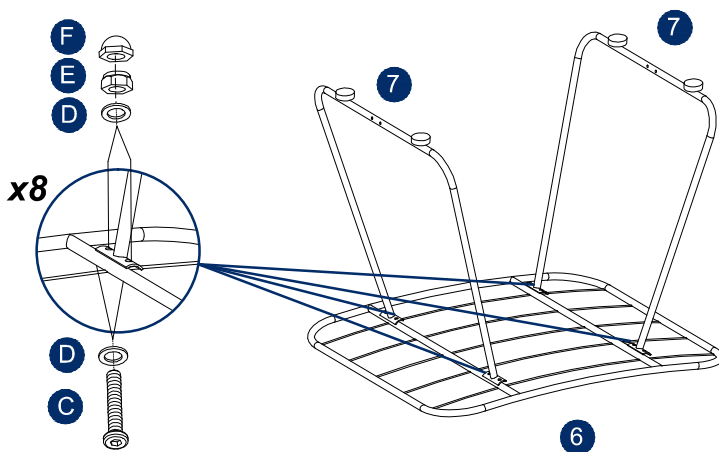

ENSAMBLAJE DEL PRODUCTO - TABURETE

2

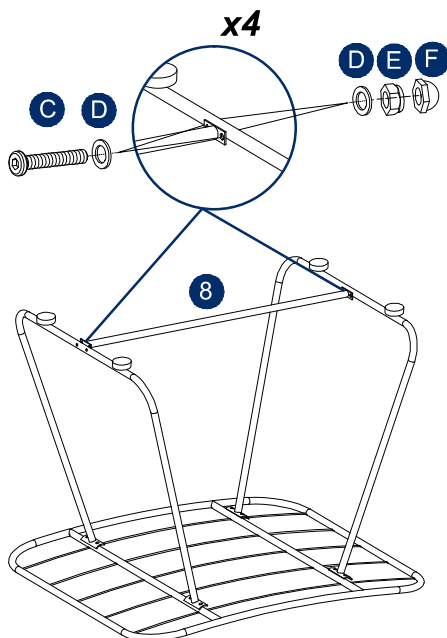

ENSAMBLAJE DEL PRODUCTO - COJINES

NOTA: Los cojines no son impermeables; son resistentes al agua y pueden soportar lluvia ligera. No deje los cojines afuera en condiciones climáticas adversas.

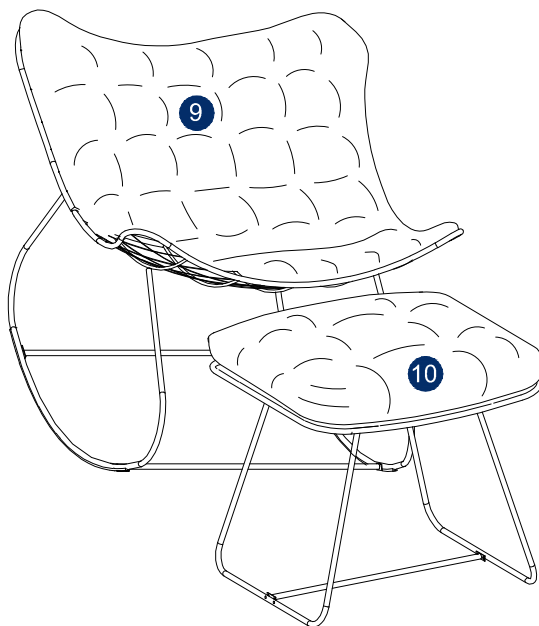

! AVISOS DE INSTALACIÓN

1. Preparación Previa al Montaje:

Revise todos los componentes y herramientas necesarios. Elija una ubicación adecuada y prepare el área.

2. Lea el Manual de Instrucciones:

Revise el manual detenidamente, prestando atención a los diagramas y advertencias.

3. Organice las Partes y Herramientas:

Coloque las piezas y el hardware de manera sistemática. Asegúrese de tener las herramientas necesarias.

4. Montaje Paso a Paso:

Siga las instrucciones del manual con cuidado. Asegure las piezas de manera firme según lo indicado.

5. Consideraciones de Seguridad:

Sea cauteloso y solicite ayuda si es necesario. Cumpla con las restricciones de peso y carga.

MIRA Y APRENDE

¡Escanee el código QR y vea el video de instalación paso a paso!



IGUÍA DE MATERIALES Y CUIDADO

Muebles de Aluminio:

1. Limpie los marcos de aluminio con un paño suave y agua jabonosa suave.
2. Evite limpiadores abrasivos o cepillos para prevenir arañazos en la superficie.
3. Aplique cera automotriz para preservar el brillo y proteger contra la oxidación.
4. Durante condiciones climáticas extremas, considere cubrir o guardar los muebles en el interior.

Cojines:

1. Cepille regularmente la suciedad y los escombros de los cojines con un cepillo de cerdas suaves.
2. Limpie las manchas rápidamente con una solución de detergente suave y agua.
3. Las fundas de los cojines tienen diseño con cremallera y son lavables a máquina.
4. Asegúrese de que los cojines se sequen completamente al aire para prevenir el crecimiento de moho o hongos antes de usarlos o guardarlos.

MIRA Y APRENDE

¡Escanee el código QR para obtener más consejos de limpieza y mantenimiento!





¿Necesita ayuda o tiene preguntas?
Nuestro equipo de atención al cliente está listo para ayudarle.



Correo electrónico: service@heynemo.com

Garantía de Wisteria Lane

• Cobertura de la Garantía:

Cubre defectos en materiales y mano de obra. Válida por 1 año desde la fecha de compra. Incluye reparación o reemplazo de partes o productos defectuosos.

• Exclusiones de la Garantía:

No cubre ensamblaje, instalación o mal uso indebido.

Excluye el desgaste normal, actos de la naturaleza, modificaciones no autorizadas y transferencias no autorizadas.

• Procedimiento para Reclamar la Garantía:

Contacte con nuestro servicio al cliente con prueba de compra.

Proporcione detalles y evidencia del defecto.

Nuestro equipo evaluará y lo guiará a través del proceso de reparación o reemplazo.

• Limitación de Responsabilidad:

La responsabilidad de Wisteria Lane se limita a la reparación o reemplazo.

No nos hacemos responsables de daños incidentales, consecuentes o indirectos.

Política de Devolución de Wisteria Lane

Gracias por elegir Wisteria Lane. Nuestra política de devoluciones tiene como objetivo proporcionar una experiencia sin complicaciones para devolver productos comprados en Amazon.

Por favor, revise las siguientes pautas:

Elegibilidad:

Los productos deben ser devueltos en su estado original, no utilizados y sin daños, incluyendo el empaque.

Los errores de Wisteria Lane califican para el envío de devolución gratuito y un reembolso completo del 100%.

En casos donde el daño o uso sea causado por el cliente, los costos de envío de devolución son responsabilidad del cliente.

Los artículos dañados o usados por el cliente son elegibles para un reembolso parcial según el grado de daño.

Plazo para la Devolución:

Las devoluciones deben iniciarse dentro de los 30 días calendario a partir de la fecha de entrega.

Proceso de Devolución:

Inicie sesión en su cuenta de Amazon, seleccione el pedido de "Tus Pedidos" y contacte a nuestro servicio al cliente para obtener una etiqueta de devolución prepagada.

Adjunte la etiqueta de manera segura al paquete y déjelo en un punto de recogida autorizado o programe una recogida

Proceso de Reembolso:

Una vez que el producto devuelto sea recibido e inspeccionado, se emitirá un reembolso al método de pago original. Los reembolsos generalmente se procesan dentro de 3-5 días hábiles.

WISTERIA LANE



CULTIVA
TU
PROPIO
"REFUGIO"
DE "WISTERIA"



@wisterialane #wisterialanechill