

INSTRUCTION MANUAL

MODEL: *1616*

EN

ASSEMBLE GUIDE

Thank you very much for choosing our product!

Please take time to read these instructions thoroughly and follow each step carefully for safe and easy assembly. Keep this manual for future reference, especially for the safety information.

For best results, we recommend assembling the chair with two people — having a second person to assist will make the process easier.

Please read and understand this manual before beginning any assembly. Before starting, make sure all parts are present by comparing them with the packaging contents list.

If any part is missing, damaged, or if you have any questions, please feel free to contact us.

DE

AUFBAUANLEITUNG

Vielen Dank, dass Sie sich für unser Produkt entschieden haben!

Bitte nehmen Sie sich Zeit, diese Anleitung sorgfältig zu lesen und befolgen Sie jeden Schritt genau, um eine sichere und einfache Montage zu gewährleisten. Bewahren Sie dieses Handbuch für zukünftige Referenzzwecke auf, insbesondere die Sicherheitshinweise.

Für optimale Ergebnisse empfehlen wir, den Stuhl mit zwei Personen zusammenzubauen – eine zweite Person erleichtert die Montage erheblich.

Lesen und verstehen Sie diese Anleitung, bevor Sie mit der Montage beginnen. Überprüfen Sie vor Beginn, ob alle Teile vorhanden sind, indem Sie diese mit der Teileliste auf der Verpackung vergleichen.

Sollte ein Teil fehlen, beschädigt sein oder sollten Sie Fragen haben, kontaktieren Sie uns bitte.

FR

GUIDE D'ASSEMBLAGE

Merci beaucoup d'avoir choisi notre produit !

Veuillez prendre le temps de lire attentivement ces instructions et de suivre chaque étape avec soin afin d'assurer un montage sûr et facile. Conservez ce manuel pour une consultation ultérieure, notamment pour les consignes de sécurité.

Il est recommandé d'assembler la chaise à deux personnes ; l'aide d'une seconde personne facilitera grandement le montage.

Lisez et comprenez ce manuel avant toute opération de montage. Avant de commencer, assurez-vous que toutes les pièces sont présentes en les comparant avec la liste du contenu de l'emballage.

Si une pièce manque, est endommagée ou si vous avez des questions, n'hésitez pas à nous contacter.

NL

MONTAGEHANDLEIDING

Hartelijk dank dat u voor ons product heeft gekozen!

Neem de tijd om deze instructies zorgvuldig door te lezen en volg elke stap nauwkeurig voor een veilige en eenvoudige montage. Bewaar deze handleiding voor toekomstig gebruik, vooral voor de veiligheidsinstructies.

Het is aan te raden de stoel met twee personen te monteren — met hulp van een tweede persoon gaat de montage gemakkelijker.

Lees en begrijp deze handleiding volledig voordat u met de montage begint. Controleer vóór aanvang of alle onderdelen aanwezig zijn door ze te vergelijken met de onderdelenlijst in de verpakking.

Ontbreekt er een onderdeel, is er iets beschadigd of heeft u vragen, neem dan gerust contact met ons op.

PARTS LIST

A



1PC

B



1PC

C

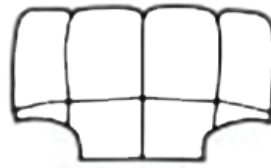

1PC

D

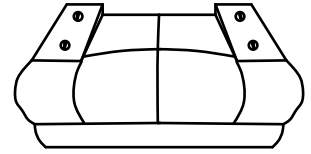

1PC

ASSEMBLE INSTRUCTION

1

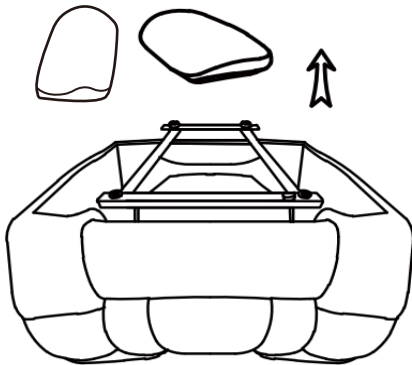

STEP 1

EN: Take out the two armrest cushions from the bottom of the chair.
 DE: Nehmen Sie die beiden Armlehnenkissen aus der Unterseite des Stuhls heraus.
 FR: Retirez les deux coussins d'accoudoir du dessous de la chaise.
 NL: Haal de twee armleuningskussens uit de onderkant van de stoel.

2

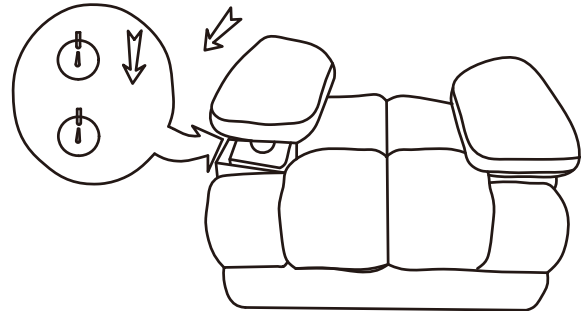

EN: ALIGNING SLOTS
 DE: SCHLITZE AUSRICHTEN
 FR: ALIGNEMENT DES FENTES
 NL: SLEUVEN UITLIJNEN

STEP 2

EN: Align with the circular hole and press down.
 DE: Richten Sie sich am runden Loch aus und drücken Sie nach unten.
 FR: Alignez avec le trou rond et appuyez vers le bas.
 NL: Lijn uit met het ronde gat en druk naar beneden.

3

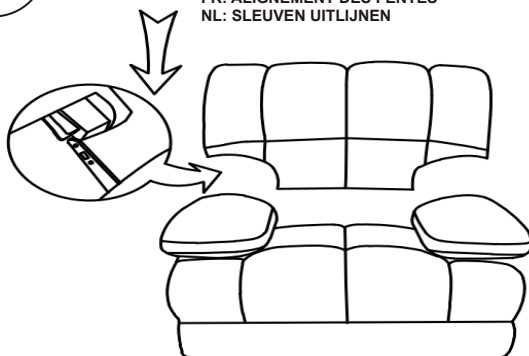

EN: ALIGNING SLOTS
 DE: SCHLITZE AUSRICHTEN
 FR: ALIGNEMENT DES FENTES
 NL: SLEUVEN UITLIJNEN

STEP 3

EN: Align the back to the seat base through the slots, then press down the backrest until you hear a "click."
 DE: Richten Sie die Rückenlehne über die Schlitzte an der Sitzbasis aus und drücken Sie sie nach unten, bis Sie ein „Klicken“ hören.
 FR: Alignez le dossier avec la base du siège à travers les fentes, puis appuyez sur le dossier jusqu'à entendre un « clic ».
 NL: Lijn de rugleuning uit met de zitting via de sleuven en druk de rugleuning naar beneden tot u een "klik" hoort.

4

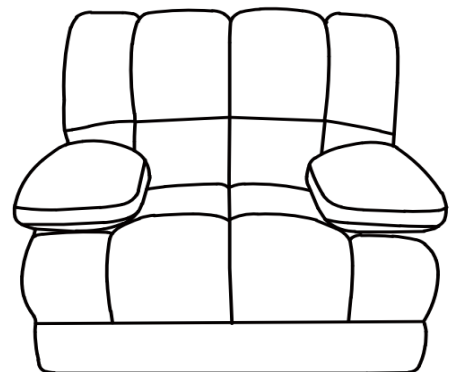

STEP 4

EN: Check that the backrest is no longer shaking and cannot be pulled out.
 DE: Überprüfen Sie, dass die Rückenlehne nicht mehr wackelt und sich nicht herausziehen lässt.
 FR: Vérifiez que le dossier ne bouge plus et ne peut pas être retiré.
 NL: Controleer of de rugleuning niet meer wiebelt en niet kan worden losgetrokken.

Operating Instructions

Step 1

EN: Pull out the handle located on the right side of the chair to open the footrest for use.
DE: Ziehen Sie den Griff an der rechten Seite des Stuhls heraus, um die Fußstütze zum Gebrauch zu öffnen.
FR: Tirez sur la poignée située sur le côté droit de la chaise pour déployer le repose-pieds.
NL: Trek aan de hendel aan de rechterkant van de stoel om de voetensteun te openen voor gebruik.

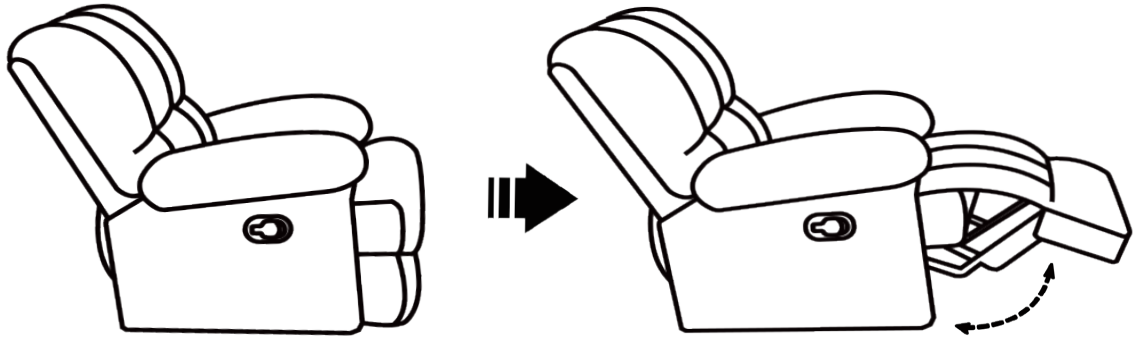

Step 2:

EN: The backrest can be easily reclined by leaning back. When you sit up, the backrest will return to its original position.
DE: Die Rückenlehne lässt sich leicht durch Zurücklehnen verstellen. Wenn Sie sich aufrichten, kehrt die Rückenlehne in ihre ursprüngliche Position zurück.
FR: Le dossier s'incline facilement lorsque vous vous appuyez en arrière. Lorsque vous vous redressez, le dossier revient également à sa position initiale.
NL: De rugleuning kantelt eenvoudig wanneer u achterover leunt. Wanneer u weer rechtop gaat zitten, keert de rugleuning terug naar de oorspronkelijke positie.

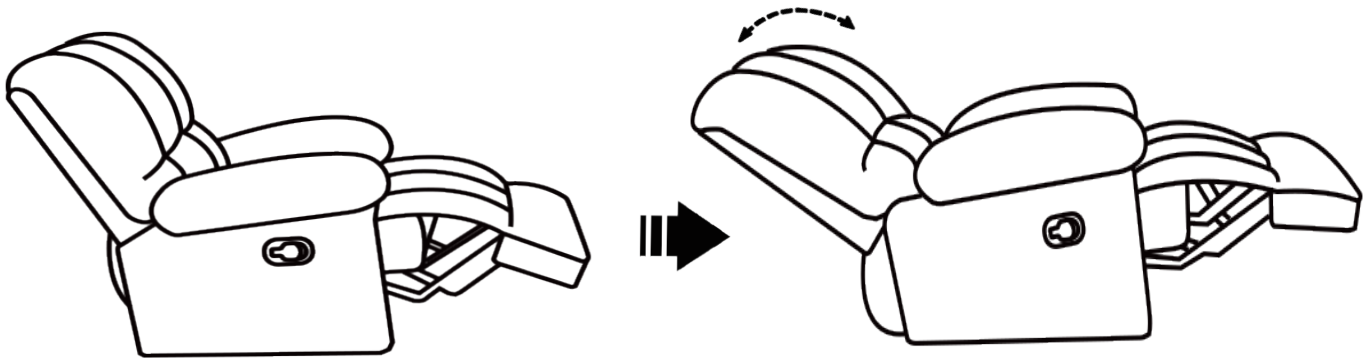

Step 3:

EN: Use your heel against the lower part of the footrest to close it, and after hearing a "click," the footrest will be locked.
If you encounter any difficulty closing the footrest, please ask a friend or family member for assistance.
DE: Drücken Sie mit der Ferse auf den unteren Teil der Fußstütze, um sie zu schließen. Nachdem Sie ein „Klicken“ hören, ist die Fußstütze verriegelt. Wenn Sie Schwierigkeiten beim Schließen der Fußstütze haben, bitten Sie Freunde oder Familienmitglieder um Hilfe.
FR: Utilisez votre talon contre la partie inférieure du repose-pieds pour le refermer, et après avoir entendu un « clic », le repose-pieds sera verrouillé. Si vous avez des difficultés à le fermer, demandez l'aide d'un ami ou d'un membre de votre famille.
NL: Gebruik uw hiel tegen het onderste deel van de voetensteun om deze te sluiten. Nadat u een "klik" hoort, is de voetensteun vergrendeld. Als het niet lukt om de voetensteun te sluiten, vraag dan een vriend of familielid om hulp.

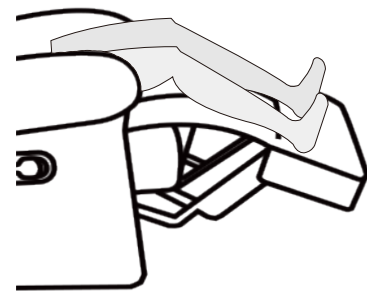
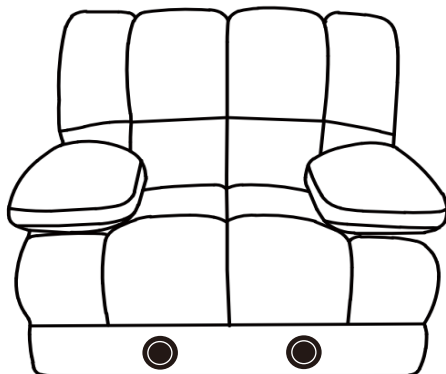

How to Disassemble

EN: How to Disassemble

Use your fingers or a sturdy tool to pull the metal groove on the metal piece outward. At the same time, lift the backrest upward. When both sides of the metal pieces are released from the slots, you can remove the backrest from the chair.

DE: Demontageanleitung

Verwenden Sie Ihre Finger oder ein stabiles Werkzeug, um die Metallnut des Metallteils nach außen zu ziehen. Heben Sie dabei gleichzeitig die Rückenlehne nach oben. Wenn beide Seiten des Metallteils aus den Schlitzen gelöst sind, können Sie die Rückenlehne vom Stuhl abnehmen.

FR: Comment démonter

Utilisez vos doigts ou un outil solide pour tirer la rainure métallique de la pièce en métal vers l'extérieur. En même temps, soulevez le dossier vers le haut. Lorsque les deux côtés de la pièce métallique sont sortis des fentes, vous pouvez retirer le dossier de la chaise.

NL: Hoe te demonteren

Gebruik uw vingers of een stevig hulpmiddel om de metalen groef van het metalen onderdeel naar buiten te trekken. Til tegelijkertijd de rugleuning omhoog. Zodra beide zijden van het metalen onderdeel uit de sleuven zijn, kunt u de rugleuning van de stoel verwijderen.

